

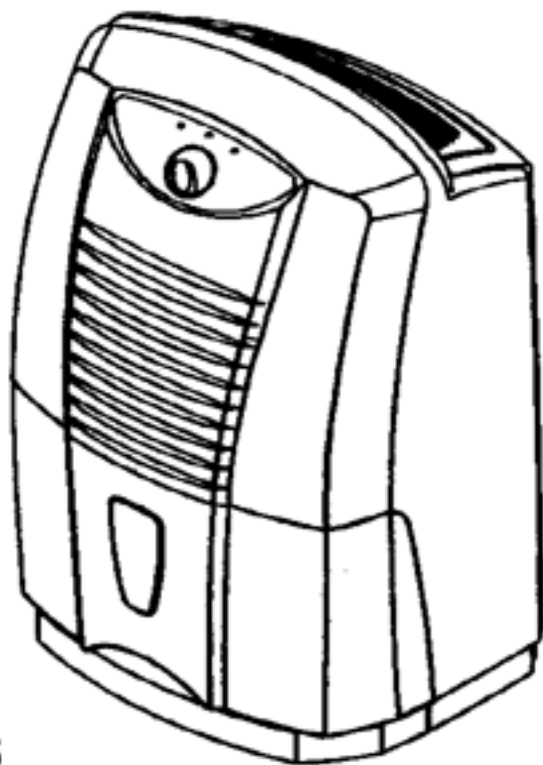

DEUMIDIFICATORI-DEHUMIDIFIERS  
DESHUMIDIFICATEURS-LUFTENTFEUCHTER  
DESHUMIDIFICADORS



ECODRY 8.5  
ECODRY 12



MANUALE PER L'USO-INSTRUCTION MANUAL-NOTICE D'EMPLOI  
BEDIENUNGSANLEITUNG-MANUAL DE USO

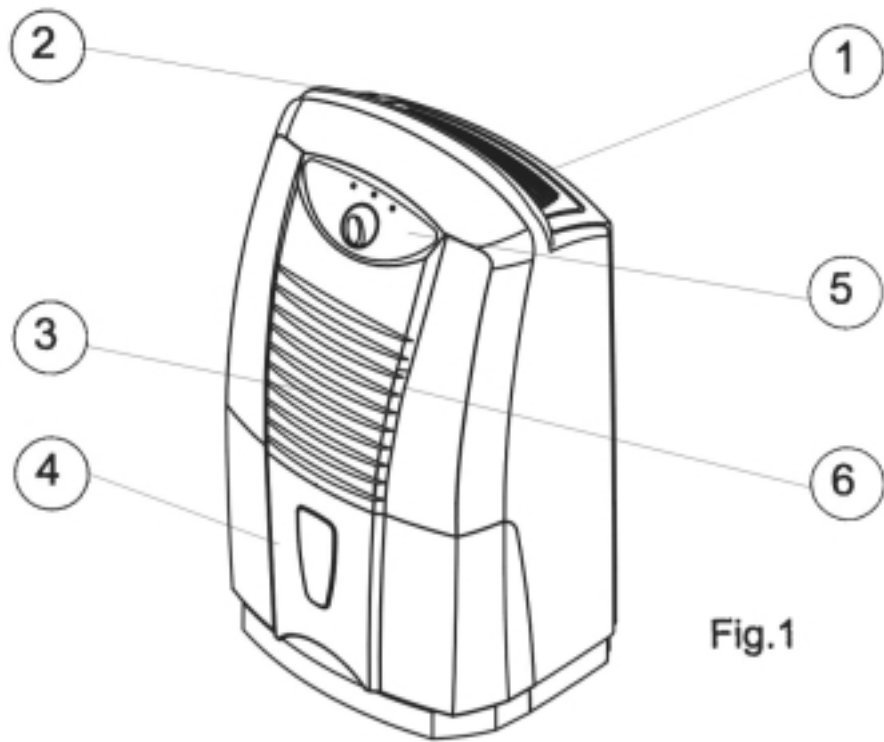

Fig.1

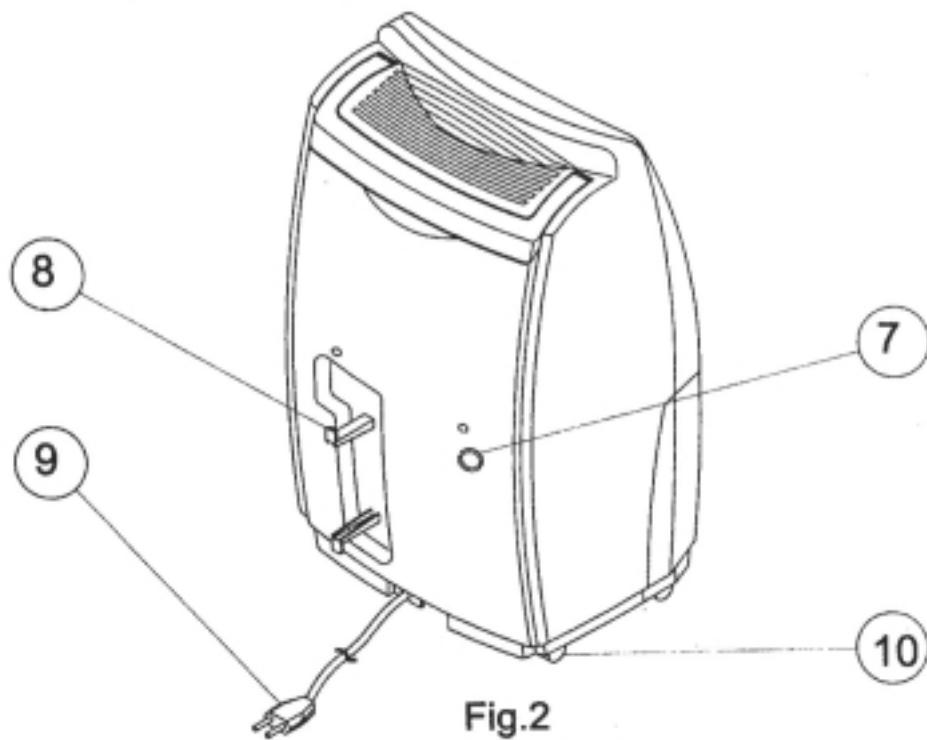



Fig.2

Sehr geehrter Kunden,

wir bedanken uns, daß Sie einen Entfeuchter "  " erworben haben, den für die höchsten Ansprüche entworfen, erschaffen und überprüft wurde.

Wir sind sicher, daß dieses Produkt, wenn es sachgemäß angewendet und gewartet wird, alle Erwartungen des Anwenders erfüllen kann.

Bitte, lesen Sie dieses Handbuch aufmerksam durch und schlagen Sie darin in Bedarfsfall nach.

Wir wünschen Ihnen angenehme Stunden.

## DAS PRODUKT

**TEILENBENENNUNG** (Seite 2 Abb. 1 und 2).

- |  |                          |
|--|--------------------------|
| 1 Vorlauf für entfeuchte und geheizte Luft | 6 Luftfilter (innen)     |
| 2 Transport-Griff                          | 7 Durchlaßloch           |
| 3 Luftansauggitter                         | 8 Kabelwicklungshalter   |
| 4 Kondenswasser-Tank                       | 9 Stromkabel mit Stecker |
| 5 Schalt- und Kontrollpanel                | 10 Transporträder        |

## VOR INBETRIEBNAHME

- Überprüfen Sie, daß die einphasige Nennspannung am Anwendungsort 220/240 Volt ist.
- Alle elektrische Anschlüsse müssen den örtlichen elektrischen Vorschriften entsprechen.
- **Die Steckdose der elektrischen Anlage muß immer mit wirksamer Erdung versehen sein.**
- Den Gerätestecker nicht zum Ein- und Ausschalten des Entfeuchters verwenden.
- Vergewissern Sie sich, daß der Drehknopf für die Feuchtigkeitskontrolle (hygrostatisch) am Kontrollpanel in der "0-Stellung" ist, bevor Sie den Entfeuchter einschalten.
  
- Den Entfeuchter nicht in Räumen aufstellen, in denen er von Wassertröpfchen naß gemacht werden könnte (z.B. in den Waschküchen)
- Den Entfeuchter auf einer flachen, stabilen Oberfläche stellen, die das Gewicht des Gerätes tragen kann.
- Keine Pestizide oder entflammaren Flüssigkeiten auf den Entfeuchter sprühen.
- Keine Gegenstände auf den Entfeuchter legen, das Luft-Gitter nicht verstopfen, Kinder mit dem Gerät nicht spielen lassen.
- Den Entfeuchter in sehr kleinen und hermetisch geschlossenen Zimmer nicht verwenden.
- Der Hersteller haftet nicht für unsachgemäßen Gebrauch oder Mißachtung der Sicherheits- und Unfallverhütungs Vorschriften.

## SCHALT-UND KONTROLLPANEL

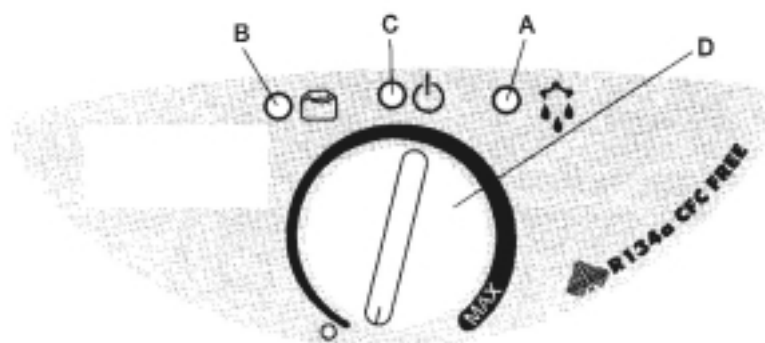

### A - ABTAUEN-SIGNALLAMPE (grünes Licht)

Sie leuchtet, um den automatischen Abtauprozess mit niedrigen Raumtemperaturen anzugeben. Der Kompressor steht und die Lüftung ist aktiv. Der Entfeuchter setzt sich automatisch nach einigen Minuten in Bewegung (die grüne Signallampe ist aus).

### B - KONDENSWSSERTANK VOLL (rotes Licht)

Leuchtet die Signallampe, ist der Kondenswassertank voll (die Kapazität des Tanks ist 4 Liter). Wenn der Tank voll ist, schaltet sich der Entfeuchter automatisch aus. Die Signallauchte leuchtet, auch wenn der Tank nicht auf seinem Sitz ist oder nicht korrekt placiert worden ist.

### C - BETRIEBS-SIGNALLAMPE (grünes Licht)

Sie leuchtet, wenn der Entfeuchter aktiv ist (der Kompressor läuft).

### D - EINSTELLDREHKNOPF FÜR DIE RAUMFEUCHTIGKEIT (hygrostatische Kontrolle)

Der Drehknopf erlaubt die Feuchtigkeit in dem Zimmer von einem Minimalwert von ca. 40% relativer Feuchtigkeit bis zum Maximalwert von ca. 80% relativer Feuchtigkeit einzustellen.

## BETRIEB

### ACHTUNG

Vor der Wiederinbetriebnahme des Entfeuchters muß man 5 Minuten seit dem letzten Ausschalten abwarten.

Nahe Aus- und Wiedereinschalten des Kompressors könnten ihn beschädigen.

Schnelle Bewegungen in beiden Richtungen des Drehknopfes für die Feuchtigkeitseinstellung sollte man vermeiden, so wie das Entfernen und Wiederplacieren des Kondenswassertank beim Laufen des Kompressors.

### INBETRIEBNAHME DES ENTFEUCHTERS

Vergewissern, daß der Drehknopf für die Feuchtigkeitseinstellung in der „0-stellung“ ist.

Den Stecker in die Steckdose einsetzen; danach den Knopf für die Feuchtigkeitseinstellung in die „Max -Stellung“ drehen.

Mit dem Drehknopf in dieser Stellung wird der Entfeuchter dauernd mit jedem Feuchtigkeitsgrad in Zimmer laufen.

Wenn die Feuchtigkeit im Zimmer einen angenehmen Grad erreicht, muß man den Drehknopf für die Feuchtigkeitseinstellung (D) langsam im Gegenuhrzeigersinn so drehen, bis das Gerät ausschaltet (Betriebs-Signallampe-das grüne Licht ist aus).

Nun ist der Entfeuchter vorbereitet, die Feuchtigkeit im Zimmer automatisch auf diesen Wert einzustellen. In den meisten Fällen wird man bemerken, daß das vom Zimmer beseitigte Kondenswasser in wenigen Tagen nachläßt.

In den schwersten Fällen wird aber der Feuchtigkeitsgrad im Zimmer erst nach einigen Wochen nachlassen.

### AUSSCHALTEN DES ENTFEUCHTERS

Den Drehknopf für die Feuchtigkeitseinstellung in die „0-Stellung“ drehen und den Stecker aus der Steckdose entfernen.

**\* Warnungen:**

1. Falls eingestellte Feuchtigkeit grösser als tatsächliche Luftfeuchtigkeit ist, geht der Entfeuchter nicht an.
2. Wenn Leuchtfeld "full" (voll) angeht, bitte Wasserbehälter leeren und wieder einsetzen, damit das Gerät weiter funktionstüchtig ist.
3. Bitte vor neuem Inbetriebsetzen ungefähr fünf Minuten warten, um den Kompressor **instand** zu halten.
4. Bei längerem Nicht-benützen, Gerätestecker bitte aus der Steckdose ziehen.
5. Bezüglich des Verhältnisses von Feuchtigkeit und Einstellung des Feuchtigkeitskontrollschalters, bitte folgende Tabelle beachten:

Einstellung	o	(Mitte)	Maximum
Feuchtigkeit	Off (aus)	ungefähr 55% - 65 %	ständig

## KONDENSWASSERTANK

Ist der Kondenswassertank voll oder er ist nicht korrekt placiert worden, leuchtet die rote Signallampe (B) und der Entfeuchter hält automatisch.

Um den Kondenswassertank zu entleeren, muß man ihn aus der Einheit herausziehen, indem man ihn am untersten Seite (Konkavseite) ergreift; den obersten Griff ergreifen und den Kondenswassertank entleeren. Den Kondenswassertank korrekt placieren und prüfen, daß die rote Signalleuchte (B) aus ist.

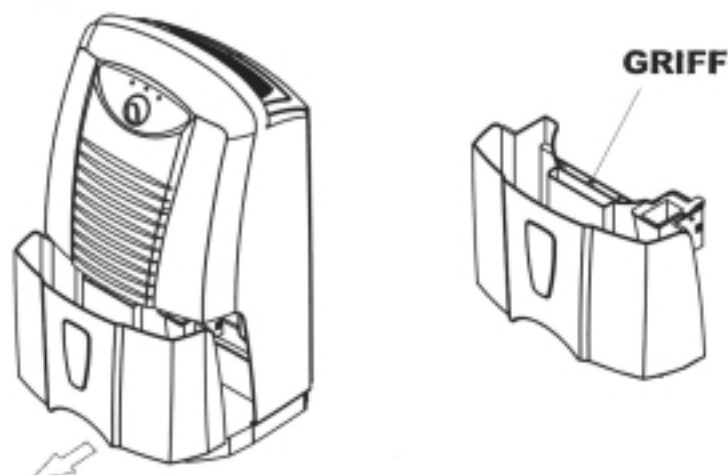

## ANDAUERNDER DURCHLAB DES KONDENSWASSERS IN EINEM SAMMLERT

Wird der Entfeuchter in einem feuchten Raum benutzt, muß man den Kondenswassertank öfter entleeren. Auf diesen Fall empfiehlt man, den Entfeuchter und einen Sammler fest zu verbinden, so daß man einen andauernden Durchlaß erreicht.

- Den vorgeschnittenen Stopfen auf der Rückseite des Entfeuchters entfernen (Durchlaßloch).
- Den Kondenswassertank entfernen, durch das Durchlaßloch ein PVC-Röhrchen mit 14 mm Durchmesser einschieben.
- Ein Ende des PVC-Röhrchens mit dem Kondenswasserloch verbinden, der sich auf der oberen Seite des Taks befindet; das andere Ende des Röhrchens mit einem Sammler verbinden. Es sollte ein leichtes Gefälle anwesend sein, so daß das Kondenswasser einfacher fileßen kann.
- Den Kondenswassertank korrekt placieren und vergewissern, daß die rote Signalleuchte aus ist.

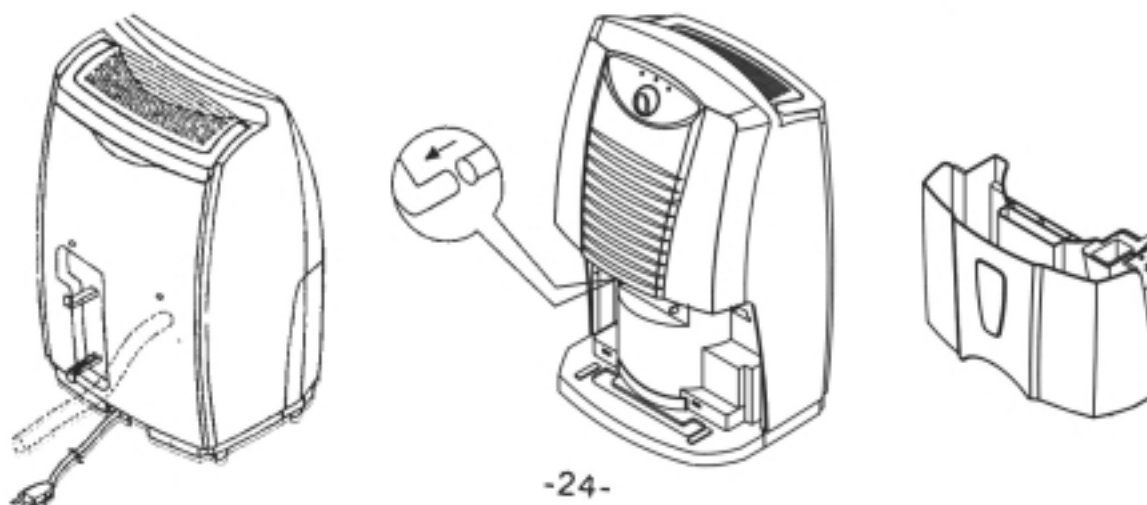

## LUFYFILTER

Der Luftfilter unter dem Luftansauggitter sollte wenigstens einmal alle zwei Wochen gereinigt werden.

### WIE DER FILTER ZU ENTFERNEN IST

- Kondenswassertank entfernen.
- Den Filter ergreifen und nach unten herausziehen.
- Den Filter mit einem Absauger reinigen. Ist öliger Staub vorhanden, ist der Filter mit lauwarmem Seifenwasser zu waschen, zu spülen und trocknen zu lassen.
- Den Filter nicht unter den direkten Sonnenstrahlen lassen. Er könnte sich verbiegen.
- Beim Wiedereinsatz des Filters in die Einheit ist darauf zu achten, daß der Pfeil gegen Sie gerichtet ist. Den Filter in Sitz einsetzen, nach oben schieben, bis er einrastet.

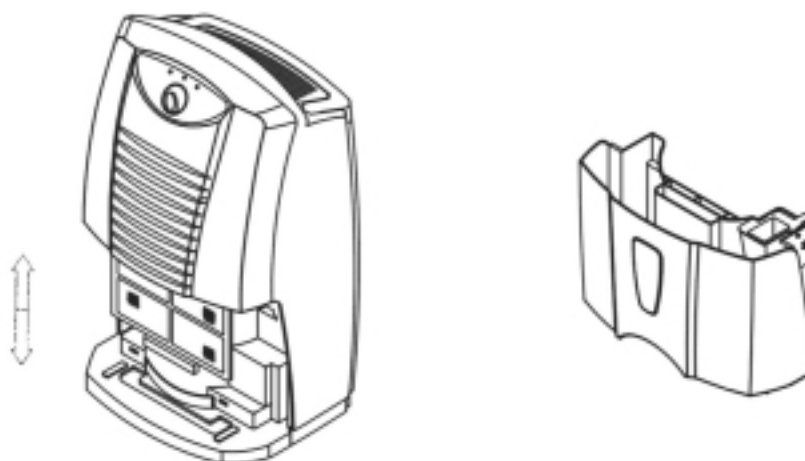

Falls der Entfeuchter nicht arbeitet, prüfen Sie das folgende, bevor Sie den Technischen Kundendienst rufen:

- der Stecker ist korrekt in der Steckdose eingesetzt
- der Filter ist sauber
- die Raumtemperatur ist zwischen den Betriebsgrenzen eingeschlossen (Min. 5° C - Max. 35° C)
- alle in diesem Handbuch enthaltenen Anweisungen wurden sorgfältig beachtet
- die Luftansaug - und Vorlaufgitter sind nicht verstopft
- der Drehknopf für die Feuchtigkeitseinstellung (hygrostatische Kontrolle) ist auf einem Feuchtigkeitsgrad eingestellt, der niedriger ist als der Raumfeuchtigkeitsgrad

Ist der Entfeuchter geräuschvoll, prüfen Sie das folgende, bevor Sie den Technischen Kundendienst rufen:

- der Entfeuchter steht auf einer flachen, stabilen Oberfläche, die das Gewicht des Gerätes tragen kann.

Bei Leckwasser am Entfeuchter, prüfen Sie das folgende, bevor Sie den Technischen Kundendienst rufen:

- der Kondenswasserloch auf dem Tank ist nicht verstopft.

## TECHNISCHE ANGABEN

MODEL	ECODRY 8.5	ECODRY 12
Nennspannung	220 - 230 V 50Hz	
Tank-Kapazität	3.0 litri	
Betriebsgrenze: Raumtemperatur	5° C - 35° C	
Kühlmittel	R - 134a	
Abmessungen H x L x B	mm 561x320x265	
Aufgenommene Leistung	240W	280W
Stromaufnahme	1.4A	1.7A
Gewicht des Gerates	13.5kg	14kg
Abgeführte Feuchtigkeit Raumtemperatur 30° C 80% r.F.	8.5litri	12litri

r.F.-relative Feuchtigkeit



**SCHEMA ELETRICO-ELECTRIC WIRING-SCHEMA ELECTRIQUE  
SCHALTPLAN-ESQUEMA ELÉCTRICO**

