

Euro-Line®

EG

BEDIENUNGSANLEITUNG

D

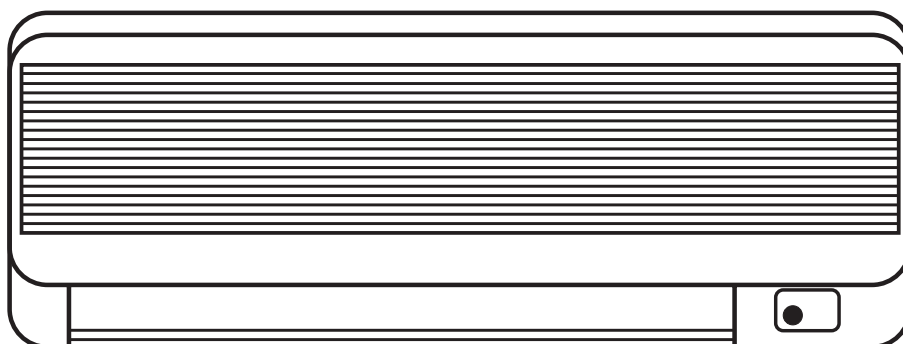

COOL / DRY / FAN Models

AWR 608CL
AWR 609CL
AWR 612CL

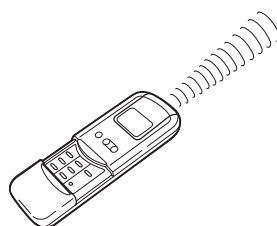

COOL / DRY / HEAT / FAN Models

AW 608HL
AW 609HL
AW 612HL
AWR 608HL
AWR 609HL
AWR 612HL

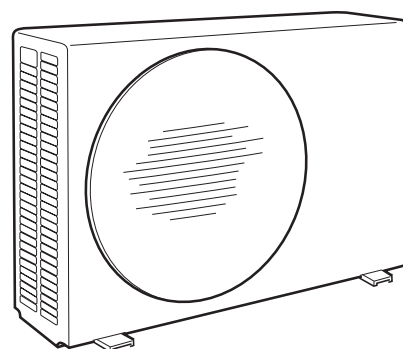

Split air conditioner system • Condizionatore d'aria split system

Climatiseurs split • Split-klimagerät

Acondicionador de aire de consola partida sistema split • Aparelho de ar condicionado-Sistema Split

ΔΙΑΙΡΟΥΜΕΝΕΣ ΜΟΝΑΔΕΣ ΚΛΙΜΑΣΜΟΥ

INHALTSVERZEICHNIS

BEZEICHNUNG DER TEILE UND BETRIEBSWAHLSCHALTER	3
AUFSTELLUNGsort	4
ELEKTRISCHE ERFORDERNISSE	4
SICHERHEITsanweisungen	4
BENUTZUNG DER FERNBEDIENUNG	4
FERNBEDIENUNG	6
EINSTELLUNG DER UHR	7
KÜHLUNG	7
HEIZUNG	7
AUTOMATISCHER BETRIEB	7
ENTFEUCHTUNG	7
WAHL DER VENTILATOR-GESCHWINDIGKEIT	8
VENTILATION	8
NACHT-PROGRAMM	8
TIMER-EINSTELLUNG	8
1-STUNDE TIMER EINSTELLUNG	8
LUFTSTROM-EINSTELLUNG	9
BETRIEBSWEISE OHNE FERNBEDIENUNG	9
PFLEGE UND WARTUNG	10
RATSchLÄGE FÜR HÖCHSTEN KOMFORT UND NIEDRIGSTEN VERBRAUCH	11
FESTSTELLUNG UND BEHEBUNG VON BETRIEBSSTÖRUNGEN	11

INFORMATIONEN ÜBER DAS PRODUKT

Falls Schwierigkeiten oder Fragen zu diesem Klimagerät entstehen, werden nachfolgende Informationen verlangt. Die Modell- und Seriennummern sind auf dem Namensschild ersichtlich, das sich auf dem unteren Teil des Klimageräts befindet.

Modellnummer _____
Seriennummer _____
Kaufdatum _____
Anschrift des Fachhändlers _____
Telefonnummer _____

WARnzeichen

In dieser Bedienungsanleitung werden die folgenden Zeichen verwendet um den Benutzer und das Kundendienstpersonal gegen persönliche oder Gefahren für das Produkt zu warnen.



WARNUNG

Dieses Zeichen warnt gegen Gefahren oder Eingriffe, welche schwere Verletzungen oder sogar den Tod verursachen könnten.



VORSICHT

Dieses Zeichen warnt gegen Gefahren oder Eingriffe, welche das Produkt schwer beschädigen könnten.

HINWEIS

Dieses Klimagerät ist mit der Kühlung, Entfeuchtung und Ventilation Funktionen **COOL/DRY / FAN Models**, Kühlung, Heizung, Entfeuchtung und Ventilation Funktionen **COOL / DRY / HEAT / FAN Models** ausgestattet. Weitere Details zu diesen Funktionen werden nachfolgend aufgeführt. Bei der Verwendung dieses Klimagerät müssen folgende Anweisungen befolgt werden.

KONFORMITÄTserklärung

Dieses Produkt ist mit dem **CE** -Zeichen gekennzeichnet, weil es den folgenden Richtlinien entspricht:

- Niederspannungsrichtlinie 73/23 EWG und 93/68 EWG.
- Elektromagnetische Verträglichkeit 89/336 EWG, 92/31 und 93/68 EWG.

Bei falschem Einsatz des Gerätes und/oder Nichtbeachtung auch nur von Teilen der Bedienungsanleitung und den Installationsanweisungen wird diese Erklärung ungültig.

BEZEICHNUNG DER TEILE UND BETRIEBSWAHLSCHALTER

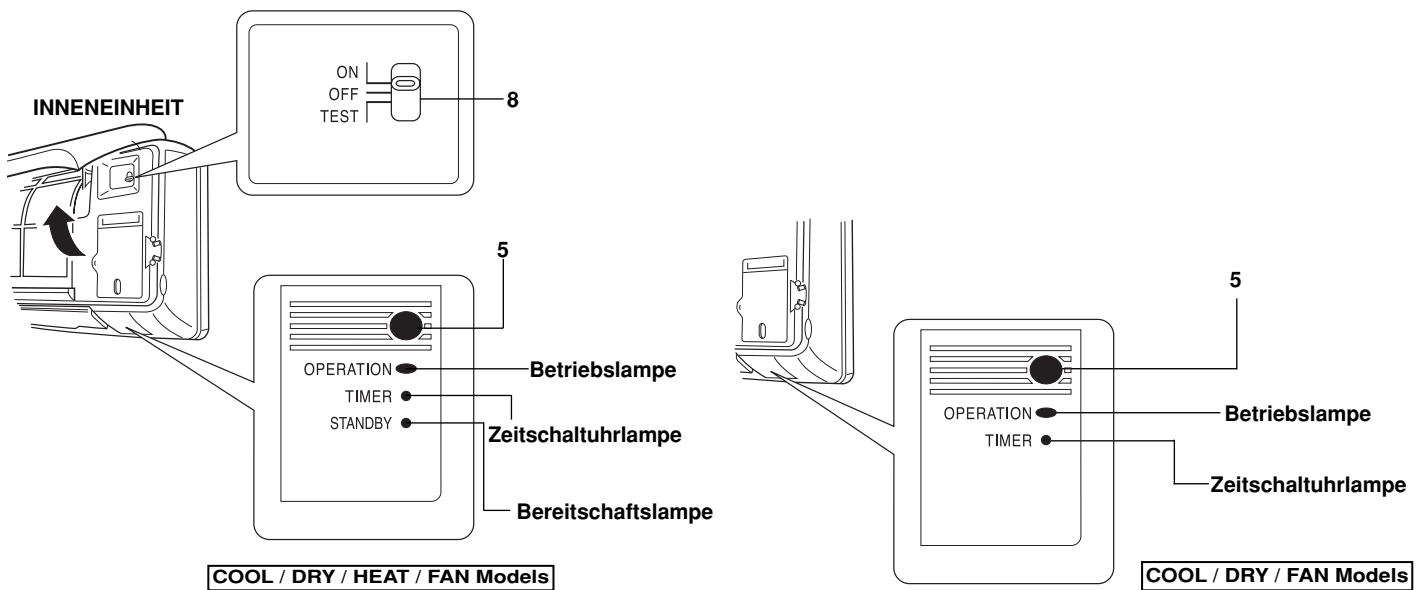
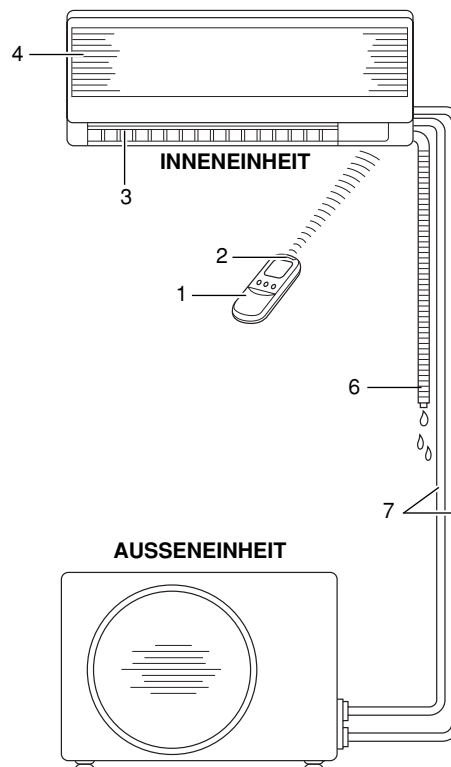

1. Fernbedienung.

2. **Sensor:** Mißt die Raumtemperatur in der Umgebung der Fernbedienung. Das Klimagerät wird in Abhängigkeit zur Raumtemperatur eingestellt.

3. **Luftausgang:** Verteilt die behandelte und gefilterte Luft im Raum

4. **Lufteingang:** Die Raumluft wird angesaugt und mit Spezialfiltern gefiltert

5. **Empfänger:** Empfängt die von der Fernsteuerung ausgesandten Signale

6. Flexibler Auslaßschlauch zur Abführung der Feuchtigkeit

7. **Kühlmittelrohre:** In ihnen fließt das Kühlgas und sie stellen die Verbindung zwischen der äußeren und der inneren Einheit dar

8. Betriebswahlschalter.

Position ON (eingeschaltet): In dieser Position arbeitet das Klimagerät unter der Kontrolle der Fernbedienung. Der Wahlschalter muß normalerweise auf dieser Position stehen.

Position OFF (ausgeschaltet): Der Wahlschalter ist auf diese Position umzustellen, wenn das Klimagerät für mehrere Tage nicht benutzt werden soll.



WARNUNG

Die Position OFF unterbricht die Stromversorgung nicht. Den Hauptschalter zum Ausschalten des Klimagerätes benutzen.



VORSICHT

Position TEST: Diese Position darf nur für Betriebsprüfungen vonseiten des technischen Kundendienstes benutzt werden. Den Schalter während der normalen Betriebsweise nicht in dieser Position lassen.

Betriebslampe (OPERATION): Leuchtet bei Inbetriebnahme der Einheit auf.

Bereitschaftslampe (STANDBY) leuchtet

- während der Vorheizzeit
- während der Abtauung
- wenn die auf der Fernbedienung eingestellte Temperatur erreicht wird.

Die Leuchtanzeige erlischt automatisch am Ende

- der Abtauung
- der Vorheizzeit

Zur Beibehaltung einer konstanten Raumtemperatur wird das Klimagerät eine leichte Belüftung während der Vorheizzeit oder wenn die Heizung vom Thermostat unterbrochen ist, weiterhin produzieren.

Zeitschaltuhrlampe (TIMER): Sie leuchtet auf, wenn die Einheit vom Timer kontrolliert wird.

AUFSTELLUNGORT

- Es wird empfohlen, dieses Klimagerät von einem qualifizierten Techniker unter Beachtung der beiliegenden Aufstellungsanweisung aufstellen zu lassen.



WARNUNG

- Dieses Klimagerät nicht an Orten aufstellen, in denen Rauch, brennbares Gas oder viel Feuchtigkeit vorhanden sind, wie z.B. in einem Treibhaus.
- Das Klimagerät nicht dort aufstellen, wo Geräte übermäßig Hitze erzeugen.
- Das Klimagerät nicht an Orten aufstellen, in denen es von Wassertropfen naß gemacht werden könnte (z.B. in den Waschküchen).

Zu vermeiden

Um das Klimagerät vor übermäßiger Korrosion zu schützen, ist die äußere Einheit nicht dort aufzustellen, wo sie direkt Meerwasserspritzern oder schwefeligen Dämpfen in Luftkurorten ausgesetzt ist.

ELEKTRISCHE ERFORDERNISSE

- Vergewissern Sie sich vor der Aufstellung, daß die Netzspannung in Ihrem Büro oder Haus die gleiche ist, die auf dem Typenschild des Klimagerätes angegeben wurde.
- Alle elektrische Anschlüsse müssen den örtlichen elektrischen Vorschriften entsprechen. Wegen Einzelheiten den Händler oder einen Elektriker fragen.
- Jede Einheit muß ordnungsgemäß mit einer Masseleitung geerdet sein.
- Die elektrischen Anschlüsse müssen von einem spezialisierten Elektriker durchgeführt werden.

SICHERHEITSANWEISUNGEN

- Lesen Sie dieses Handbuch aufmerksam durch, bevor Sie die Klimaanlage anschließen. In Zweifelsfällen wenden Sie sich bitte an den Händler oder an das autorisierte Kundendienstzentrum.
- Diese Klimaanlage wurde konzipiert, um ideale klimatische Bedienung in Ihrem Zimmer zu schaffen. Sie soll nur für diesen spezifischen Zweck und wie in diesem Handbuch beschrieben, benutzt werden.



WARNUNG

- Niemals Benzin oder andere entzündbare Flüssigkeiten in der Nähe der Klimaanlage anwenden oder aufbewahren. Dies ist sehr gefährlich.
- **Dazu keine Schaltgeräte, die keinen Schutz IPX1 (Schutz gegen senkrechten Wasseranfall) haben, unter der Einheit installieren.**
- Der Hersteller übernimmt keinerlei Verantwortung in den Fällen, in denen die Sicherheits- und Unfallverhütungs-Vorschriften nicht beachtet werden.



VORSICHT

- **Niemals den Stromversorgungs- Hauptschalter benutzen, um das Klimagerät ein/auszuschalten. Immer die ON/OFF-Taste auf der Fernbedienung oder den Wahlschalter auf der Einheit benutzen.**
- **Niemals Gegenstände in die Klimaanlage hineinstecken. Es ist sehr gefährlich, da sich der Ventilator mit hoher Geschwindigkeit dreht.**
- Kinder nicht mit der Klimaanlage spielen lassen.
- Das Zimmer nicht zu stark abkühlen, wenn sich darin kleine Kinder oder Kranke aufhalten.

BENUTZUNG DER FERNBEDIENUNG

EINSETZEN DER BATTERIEN

- Den Deckel der Fernbedienung in Pfeilrichtung schieben und abnehmen.
- Zwei Batterien von 1,5 V-DC Art AAA alkaline einsetzen. Die Pole, wie auf der Fernbedienung angegeben, beachten.

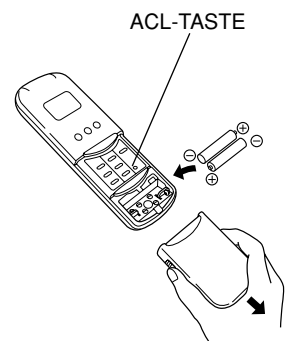

- Die mittlere Betriebsdauer der Batterien ist 6 Monate. Sie hängt davon ab, wie oft die Fernbedienung benutzt wird. Die Batterien bei längerer Nichtbenutzung der Fernbedienung (mehr als 1 Monat) herausnehmen. Mit einer Spitze, z.B. von einer Feder oder eines Bleistiftes, die ACL-Taste nach dem Auswechseln der Batterien drücken. (Dieser Vorgang erlaubt die korrekte Nullung aller Programme. Die Fernbedienung muß wieder eingestellt werden). Die Batterien auswechseln, wenn die Leuchtanzeige zur Signalübertragung von der Fernbedienung nicht blinkt oder, wenn das Klimagerät auf die Fernbedienungsbefehle nicht reagiert.

WAHLSCHALTER DES TEMPERATURSENSORS (SENSOR)

- Unter normalen Bedingungen wird die Raumtemperatur von dem in der Fernbedienung angebrachten Sensor gemessen und kontrolliert.
- Diese Taste aktiviert den in der Inneneinheit angebrachten Temperatursensor. Mit einer Spitze (z.B. einer Feder oder eines Bleistiftes) diese Taste drücken, das  Symbol erscheint auf der Anzeige. Das Klimagerät wird nach der Ansaugluft-Temperatur (mittlere Raumluft-Temperatur) eingestellt.

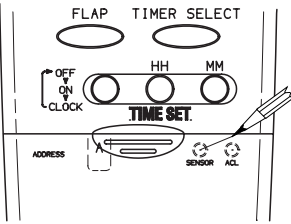

ANMERKUNG

Bei normalen Ausstellungen wird es empfohlen, den in der Fernbedienung angebrachten Temperatursensor aktiviert zu lassen.

Die Fernbedienung überträgt das Temperatursignal in regelmäßigen Abständen von drei Minuten an das Klimagerät. Falls dieses Signal aufgrund einiger Störungen mehr als zehn Minuten lang ausbleibt, schaltet das Klimagerät zur FERNBEDIENUNGSANZEIGE Regelung der Raumtemperatur auf den in die Inneneinheit eingebauten Temperatur-Sensor um. In einem solchen Fall weicht die am Aufstellungsort der Inneneinheit erfaßte Temperatur u.U. geringfügig von der Temperatur in der Nähe der Fernbedienung ab.

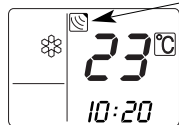

POSITION DER FERNBEDIENUNG

Die Fernbedienung kann an die Wand montiert oder in nicht befestigter Position benutzt werden. Um eine einwandfreie Betriebsweise der Einheit zu gewährleisten, ist zu vermeiden, die Fernbedienung wie folgt aufzustellen:

- Direkt den Sonnenstrahlen aus-gesetzt.
- Hinter einem Vorhang oder anderen bedeckten Stellen.
- In einem Abstand größer als 8 m vom Klimagerät.
- Wo sie von der Ausgangsluft des Klimageräts erreicht wird.
- An übermäßig warmen oder zu kalten Stellen.
- Wo sie elektrischen oder magnetischen Interferenzen ausgesetzt sein könnte.
- Wo Hindernisse zwischen Fernbedienung und Klimagerät bestehen. (Die Fernbedienung sendet alle 3 Minuten ein Kontrollsignal).

1. Nicht ortsfeste Position an einer Wand

- Die Fernbedienung momentan in die gewünschte Position anbringen.
- Prüfen, ob die Fernbedienung von dieser Position aus funktionsfähig ist.
- Die Halter mit zwei Schrauben in die Wand einschrauben und die Fernbedienung anhängen.

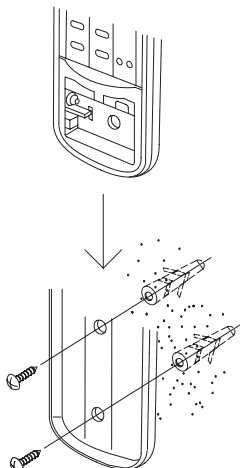

2. Feste Position an einer Wand

- Die Fernbedienung momentan in die gewünschte Position anbringen.
- Prüfen, ob die Fernbedienung von dieser Position aus funktionsfähig ist.
- Die Halter in die Wand mit einer Schraube einschrauben
- Die Batterien von der Fernbedienung herausnehmen.
- Das im Batteriefach vorgebohrte Loch bestimmen.
- Durch das vorgebohrte Loch die Fernbedienung an der Wand mit der gelieferten Schraube einschrauben.
- Die beiden Batterien einsetzen und den korrekten Betrieb der Fernbedienung überprüfen.

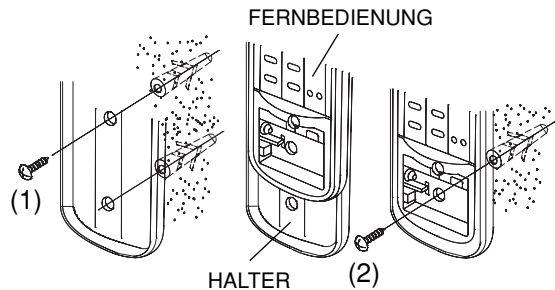

BETRIEBSWEISE MIT FERNBEDIENUNG



VORSICHT

Überprüfen Sie, daß der Hauptschalter der Stromversorgung auf ON ist und daß sich der Betriebs-Wahlschalter auf der inneren Einheit auf Position ON befindet.

ANWENDUNG DER FERNBEDIENUNG

Der IR-Sender der Fernbedienung auf den Empfänger auf dem Klimagerät richten.

INNENEINHEIT

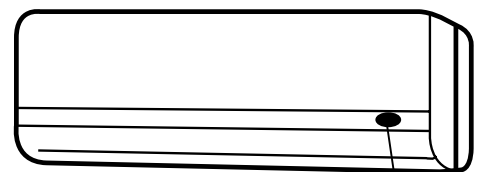

IR-EMPFÄNGER

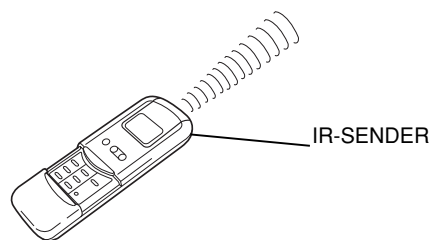

FERNBEDIENUNG

FERNBEDIENUNG

ANZEIGE

Zeigt Informationen an, wenn die Fernbedienung in Betrieb ist. Wenn das Klimagerät ausgeschaltet ist, sind die Betriebsweise, die Uhr (Stunden/Minuten) und die Raumtemperatur angezeigt.

Betriebsweise

- Automatik
- Kühlung
- Heizung
- Entfeuchtung (dry)
- Ventilation

Eingestellte Temperatur für 5 Sekunden **26°C**

Raumtemperatur **23°C**

Vom Inneneinheits-Sensor gemessene Raumtemperatur

1-Stunde-Timer ein **1HR**

Datenverkehrsbestätigung

Zeigt die min. und max. Werte im Temperatur-Einstellungsbereich
16°C ≙ min.
30°C ≙ max.

Nacht-Programm

Uhr (Stunden/Minuten) **10:20**

Ventilator-Geschwindigkeit

- Automatisch
- Hohe Geschwindigkeit
- Mittlere Geschwindigkeit
- Niedrige Geschwindigkeit

Luftleitlamellen-Schwingung ein

- Timer ausgeschaltet gestellt
- Timer auf Tagesprogramm eingestellt
- Timer eingeschaltet gestellt

Taste NIGHT SETBACK (Nacht-Programm)

Wegen Einzelheiten siehe "Nacht-Programm". Wird diese Taste in der Betriebsweise KÜHLUNG, HEIZUNG oder ENTFEUCHTUNG gedrückt, erscheint das Zeichen auf dem Display. Der Mikroprozessor der Fernbedienung reguliert die gewählte Temperatur in energiesparender Weise.

BETRIEBSWEISE TASTE

Diese Taste drücken, um die Betriebsweise des Klimagerätes zu ändern.

(Automatik) ★

Wird die Position "Automatik" eingestellt, wählt der Mikroprozessor zwischen Kühlung und Heizung aufgrund des Unterschieds zwischen der Raumtemperatur und der auf der Fernbedienung eingestellten Temperatur.

(Heizung) ★

Das Klimagerät erwärmt den Raum.

(Entfeuchtung)

Das Klimagerät senkt die Raumfeuchte.

(Kühlung)

Das Klimagerät kühlt die Luft und senkt die Raumtemperatur.

(Ventilation)

Das Klimagerät funktioniert nur als Ventilator.

★ **COOL / DRY / HEAT / FAN Models**

TASTE FLAP (Luftverteilung)

Diese Taste drücken, um die Klappenbewegungsfunktion zu aktivieren.

: Die Luftstromrichtung kann manuell eingestellt werden (sechs Position).

: Die Klappe bewegt sich automatisch nach oben und unten.

Die Klappentaste (FLAP) gedrückt halten, um die Klappenbewegungsfunktion () in der manuellen () Betriebsart zu aktivieren.

DECKEL

Der Deckel ist nach unten zu öffnen.

1-STUNDE TIMER

1HR

Bei Drücken dieser Taste läuft das Klimagerät eine Stunde lang und dann schaltet es sich aus, sei es, daß es ein- oder ausgeschaltet ist.

SENSOR

Ein Temperatursensor im Innern der Fernbedienung mißt die Raumtemperatur.

SENDER

Wenn die Fernbedienungs-Tasten gedrückt werden, leuchtet die Lampe auf dem Display auf, um die Einstellungsänderungen des Klimagerätes zu übertragen.

TASTE ON/OFF (ein/aus)

Diese Taste dient zum Ein- und Ausschalten des Klimagerätes.

TEMPERATURWAHLTASTEN

(kälter)

Diese Taste zur Senkung der gewählten Temperatur drücken.

(wärmer)

Diese Taste zur Erhöhung der gewählten Temperatur drücken.

TASTE FAN SPEED (Ventilator-Geschwindigkeit)

Die Ventilator-Geschwindigkeit wird automatisch vom Mikroprozessor gewählt.

Hohe Ventilator-Geschwindigkeit.

Mittlere Ventilator-Geschwindigkeit.

Niedrige Ventilator-Geschwindigkeit.

Taste TIMER (Timereinstellung)

OFF

Timer auf Ausschalten gesetzt. Das Klimagerät schaltet sich zur gewählten Stunde aus.

Timer auf Tages-Programm eingeschaltet/ausgeschaltet oder ausgeschaltet/eingeschaltet gesetzt. Das Klimagerät schaltet sich an den eingestellten Stunden aus oder ein bzw umgekehrt und wiederholt das Programm jeden Tag.

ON

Timer auf Einschalten gesetzt. Das Klimagerät schaltet sich zur gewählten Uhrzeit ein.

Leerraum: Timer nicht eingesetzt.

Taste PROGRAM

Wahl der Funktionen:

- Uhr-Einstellung
- ON-OFF (Ein-/Ausschalten) Timer

23:00

Ausschaltzeit-Einstellung mit Timer. (Blinkt).

6:00

Einschaltzeit-Einstellung mit Timer. (Blinkt).

10:20

Zeit-Einstellung. (Blinkt).

10:20

(Die Taste TIME SET verwenden)

Inaktive Position.

TASTEN: EINSTELLUNG DER UHR UND EINGABE DER TIMERZEIT

Durch Drücken der Taste "Program" wird die Einstellung aktiviert (Blinken der Uhrzeit auf der Anzeige). Für Einzelheiten siehe Beispiel "Timer Einstellung".

HH MM

Einstellung der Stunden.

10:20

HH MM

Einstellung der Minuten.

10:20

TASTE BATTERIENERSETZUNG

TASTE

BATTERIENERSETZUNG

WAHLSCHALTER: TEMPERATUR-SENSOR

EINSTELLUNG DER UHR

- Die Taste PROGRAM dreimal drücken. Die Stundenangabe beginnt zu blinken.
- Die Taste HH (TIMER SET) solange drücken, bis die gewünschte Stunde angezeigt wird. Die Taste MM solange drücken, bis die gewünschten Minuten angezeigt werden. Die Stundenangabe auf dem Display hört nach 10 Sekunden automatisch zu blinken auf (mit Ausnahme des Symbols « : »).

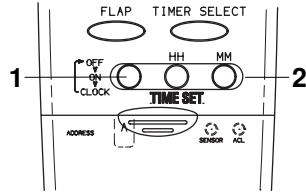

KÜHLUNG

ANMERKUNG

Nachprüfen, daß der Hauptschalter aus ist und der Betriebswahlschalter der Inneneinheit in der Stellung ON (ein) ist.

- Die Taste MODE (Betriebsweise) drücken, bis das Zeichen KÜHLUNG auf dem Display erscheint.
- Die Taste ON/OFF drücken und das Klimagerät in Betrieb setzen.
- Die Tasten TEMP. drücken, um die gewünschte Temperatur einzugeben (Der Einstellungsbereich liegt zwischen 16 °C minimum und 30 °C maximum).

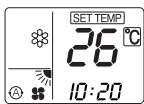

DER GEWÄHLTE TEMPERATURWERT WIRD ANGEZEIGT.

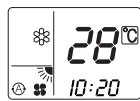

5 SEKUNDEN NACH DER EINSTELLUNG DER GEWÄHLTEN TEMPERATUR DIE RAUMTEMPERATUR WIRD WIEDER ANGEZEIGT.

- Die Taste FAN SPEED drücken, um die Ventilator-Geschwindigkeit einzugeben.
- Die Taste FLAP betätigen und den Luftstrom auf gewünschte Weise einstellen (siehe Einstellung des Luftstroms)

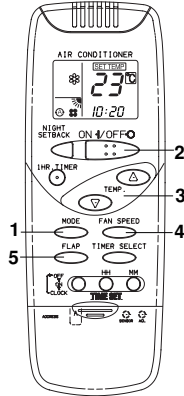

HEIZUNG COOL / DRY / HEAT / FAN Models

- Die Taste MODE (Betriebsweise) drücken, bis das Zeichen HEIZUNG auf dem Display erscheint.
- Die Taste ON/OFF drücken und das Klimagerät in Betrieb setzen.
- Die Tasten TEMP. drücken, um die gewünschte Temperatur einzugeben (Der Einstellungsbereich liegt zwischen 16 °C minimum und 30 °C maximum).

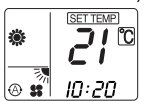

DER GEWÄHLTE TEMPERATURWERT WIRD ANGEZEIGT.



5 SEKUNDEN NACH DER EINSTELLUNG DER GEWÄHLTEN TEMPERATUR DIE RAUMTEMPERATUR WIRD WIEDER ANGEZEIGT.

- Die Taste FAN SPEED drücken, um die Ventilator-Geschwindigkeit einzugeben.
- Die Taste FLAP betätigen und den Luftstrom auf gewünschte Weise einstellen (siehe Einstellung des Luftstroms)

ANMERKUNG

Wird die Funktion "Heizung" gewählt, läuft der Ventilator der Inneneinheit auf sehr niedrige Geschwindigkeit, um einen Kaltluftstrom zu vermeiden. Die Ventilator-Drehzahl nimmt erst zu, wenn der Wärmeaustauscher der Inneneinheit warm genug ist. Während dieses Vorgangs leuchtet die STANDBY-Anzeige auf.

ABTAUUNG DER KONDENSATOREINHEIT (AUßENEINHEIT) "STANDBY"

Wenn die Außentemperatur unter 0 °C absinkt, vermindert Eisbildung auf der Kondensatoreinheit die Heizleistung. In diesem Fall schaltet der Mikroprozessor auf Abtaubetrieb und der Ventilator bleibt stehen. Die STANDBY-Anzeige leuchtet während des Abtauvorgangs. Je nach Raum- und Außentemperatur arbeitet das Gerät nach einigen Minuten wieder.

BETRIEB UND LEISTUNG EINES SYSTEMS IN WÄRMEPUMPEN-AUSFÜHRUNG

Ein Klimagerät in Wärmepumpen-Ausführung heizt den Raum, indem es der Außenluft Wärme entzieht. Wenn die Außentemperatur unter 0°C absinkt, kann sich die Leistung des Gerätes vermindern. Wird der gewünschte Temperaturwert mit einem Klimagerät nicht erreicht, muß ein weiteres Klimagerät verwendet werden.

AUTOMATISCHER BETRIEB

COOL / DRY / HEAT / FAN Models

- Die Taste MODE (Betriebsweise) drücken, bis das Zeichen AUTOMATIK auf dem Display erscheint.
- Die Taste ON/OFF drücken und das Klimagerät in Betrieb setzen.
- Die Tasten TEMP. drücken, um die gewünschte Temperatur einzugeben (Der Einstellungsbereich liegt zwischen 16 °C minimum und 30 °C maximum).

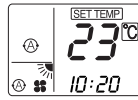

DER GEWÄHLTE TEMPERATURWERT WIRD ANGEZEIGT.

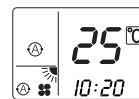

5 SEKUNDEN NACH DER EINSTELLUNG DER GEWÄHLTEN TEMPERATUR DIE RAUMTEMPERATUR WIRD WIEDER ANGEZEIGT.

- Das Klimagerät wählt automatisch zwischen Heizung und Kühlung (bzw. umgekehrt), so daß die gewählte Temperatur ständig gehalten wird.
- Die Taste FAN SPEED drücken, um die Ventilator-Geschwindigkeit einzugeben.

Beispiel eines Betriebsschema in (Auto) Betriebsweise mit einer eingestellten Raumtemperatur von 23°C.

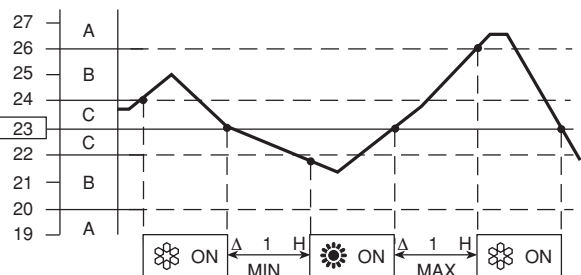

HINWEIS

Das Klimagerät wechselt die Betriebsweise (von kalt auf warm oder umgekehrt) je nach dem welcher Fall auftritt:

- **BEREICH A:** ändert, wenn die temperatur mindestens 3°C von der auf der Fernbedienung eingegebenen temperatur variiert.
- **BEREICH B:** ändert nach einer stunde nach dem der kompressor gestoppt wurde, wenn die temperatur mindestens 1°C von der auf der Fernbedienung eingegebenen temperatur variiert.
- **BEREICH C:** ändert nie, wenn die temperatur nicht mindestens mehr als 1°C gegenüber der auf der Fernbedienung eingegebenen temperatur variiert.

ENTFEUCHTUNG

- Die Taste MODE (Betriebsweise) drücken, bis das Zeichen ENTFEUCHTUNG auf dem Display erscheint.
- Die Taste ON/OFF drücken und das Klimagerät in Betrieb setzen.
- Die Tasten TEMP. drücken, um die gewünschte Temperatur einzugeben (Der Einstellungsbereich liegt zwischen 16 °C minimum und 30 °C maximum).

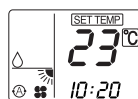

DER GEWÄHLTE TEMPERATURWERT WIRD ANGEZEIGT.



5 SEKUNDEN NACH DER EINSTELLUNG DER GEWÄHLTEN TEMPERATUR DIE RAUMTEMPERATUR WIRD WIEDER ANGEZEIGT.

ANMERKUNG

- Wählen Sie die Funktion "Entfeuchtung", wenn Sie die Raumluftfeuchte senken wollen.
- Wenn die Raumtemperatur den auf der Fernbedienung eingestellten Wert (Thermostat) erreicht, wiederholt das Gerät das ON/OFF Programm automatisch.
- Wenn die Funktion "Entfeuchtung" gewählt wird, läuft der Ventilator mit niedriger und sehr niedriger Geschwindigkeit zyklisch alle 20 und 10 Sekunden an.
- Die Funktion "Entfeuchtung" darf bei einer Innentemperatur unter 15 °C nicht gewählt werden!

WAHL DER VENTILATOR-GESCHWINDIGKEIT

AUTOMATIK

Mit der Taste FAN SPEED die Position "AUTO"  eingeben. Der Mikroprozessor wird automatisch die Ventilator-Geschwindigkeit kontrollieren. Beim Anlauf des Klimageräts wird der Unterschied zwischen Raumtemperatur und eingegebener Temperatur vom Temperatur-Sensor gemessen und zum Mikroprozessor übertragen, welcher automatisch die geeignete Ventilator-Geschwindigkeit wählt.

UNTERSCHIED ZWISCHEN RAUMTEMPERATUR UND EINGEGEBENER TEMPERATUR		VENTILATOR GESCHWINDIGKEIT
Kühlung und Entfeuchtung	2 °C und mehr	Höchste
	Zwischen 2 u. 1 °C	Mittlere
	Weniger als 1 °C	Niedrige
Heizung	2 °C und mehr	Höchste
	Weniger als 2 °C	Mittlere

ANMERKUNG

Die in der Liste genannten Werte beziehen sich auf das Klimagerät, wenn der Sensor der Fernbedienung aktiviert wurde. (Siehe Wahlschalter des Temperatursensors auf Seite 59).

Die Werte können sich ein wenig ändern, wenn der Sensor der Inneneinheit aktiviert wird.

(Das Symbol  ist angezeigt).

MANUELL

Zur manuellen Einstellung der Ventilator-Geschwindigkeit die Taste FAN SPEED betätigen und die gewünschte Geschwindigkeit wählen.

 Hohe Geschwindigkeit  Mittlere Geschwindigkeit  Niedrige Geschwindigkeit

VENTILATION

Will man lediglich die Luft im Zimmer umwälzen, ohne die Temperatur zu verändern, ist wie folgt zu verfahren:

1. Die Taste MODE (Betriebsweise) drücken, bis das Ventilationssymbol  angezeigt wird.
2. Die Taste ON/OFF einmal drücken und das Klimagerät in Betrieb setzen.

NACHT-PROGRAMM

- Das Nacht-Programm dient zum Energiesparen.
1. Die Taste MODE drücken, um Kühlung, Entfeuchtung oder Heizung einzustellen.
 2. Die Taste NIGHT SETBACK drücken.
 3. Das Symbol  erscheint auf dem Display. Zum Löschen desselben nochmals die Taste NIGHT SETBACK drücken.

Was ist das Nacht-Programm?

Zu Beginn kühlt oder heizt das Klimagerät den Raum bis zur eingegebenen Temperatur (SET TEMP) dann hält es an. Nach ca. 30 Minuten wird die eingegebene Temperatur automatisch wie folgt verändert (siehe graphische Darstellungen).

BETRIEBSWEISE	ÄNDERUNG DER EINGEGEBENEN TEMPERATUR
Heizung	Senkung um 2 °C
Kühlung und Entfeuchtung	Erhöhung um 1 °C

Das Klimagerät arbeitet bis zur Erreichung der eingegebenen Temperatur, dann bleibt es stehen. Nach ca. 30 Minuten wird die eingegebene Temperatur erneut um 1 °C in der Kühlphase erhöht und um 2 °C in der Heizphase gesenkt. Auf diese Weise wird Energie gespart, ohne auf den nächtlichen Komfort im Raum verzichten zu müssen.

KÜHLUNG UND ENTFEUCHTUNG

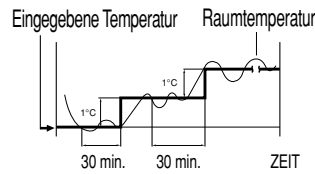

HEIZUNG

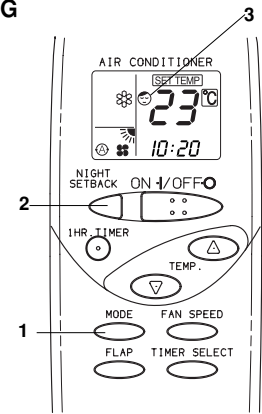
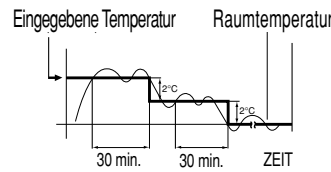

TIMER - EINSTELLUNG

A) WIE DIE AUSSCHALT-UHRZEIT EINZUSTELLEN IST (OFF)

1. Nur einmal die Taste PROGRAM drücken. Die Anzeige OFF und die Zeitanzeige beginnen zu blinken.
2. Die Taste HH solange drücken, bis die gewünschte Stunde angezeigt wird. Die Taste MM solange drücken, bis die gewünschten Minuten angezeigt werden. Die Anzeige auf dem Display zeigt nach 10 Sekunden wieder die laufende Zeit an.
3. Die Taste ON/OFF drücken, um das Klimagerät zu starten.
4. Die Taste TIMER SELECT drücken, um den Timer auf die Funktion "OFF TIME" (Ausschalten) einzustellen.



B) WIE DIE EINSCHALT-UHRZEIT EINZUSTELLEN IST (ON)

1. Zweimal die Taste PROGRAM drücken. Die Anzeige ON und die Uhrzeit beginnen zu blinken.
2. Die Taste HH solange drücken, bis die gewünschte Stunde angezeigt wird. Die Taste MM solange drücken, bis die gewünschten Minuten angezeigt werden. Die Anzeige auf dem Display zeigt die laufende Zeit wieder nach 10 Sekunden an.
3. Die Taste ON/OFF drücken, um das Klimagerät zu starten.
4. Die Taste TIMER SELECT viermal drücken, um den Timer auf die Funktion "ON TIME" einzustellen. (Start).

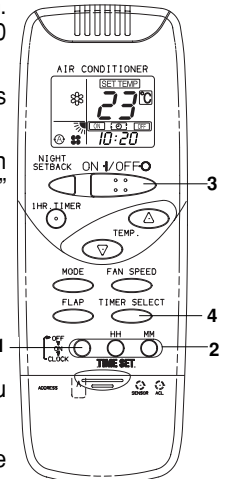

C) WIE DAS TAGES-PROGRAMM EINSCHALTEN/AUSSCHALTEN (ODER UMGEKEHRT) EINZUSTELLEN IST

1. Den Timer wie unter den Punkten "A" und "B" beschrieben einstellen.
2. Die Taste ON/OFF drücken, um das Klimagerät zu starten.
3. Die Taste TIMER SELECT zweimal drücken, um das Programm des Timers eingeschaltet/ausgeschaltet, oder umgekehrt, einzustellen.



ANMERKUNG

Nach der Timereinstellung die Taste PROGRAM drücken, um die eingegebene Ein/Aus-Uhrzeit zu kontrollieren.

1-STUNDE TIMER-EINSTELLUNG

Durch diese Einstellung läuft das Klimagerät eine Stunde lang, sei es, daß es ein- oder ausgeschaltet ist.

TIMER-EINSTELLUNG.

- Die Timer-Taste 1HR drücken. Auf dem Display wird das Symbol 1-STUNDE  TIMER ON angezeigt.

1-Stunde TIMER-Einstellungs-Löschen.

- Die Taste ON/OFF zum Ausschalten des Klimagerätes drücken.
- Warten, bis das Klimagerät ausgeschaltet ist.
- Nochmals die Taste ON/OFF zum Wiedereinschalten des Klimagerätes drücken.



DISPLAY AM ENDE DER EINSTELLUNG

ANMERKUNG

- Wird die Taste 1HR TIMER gedrückt, nachdem einige Zeit nach der Einstellung vergangen ist, wird die 1-Stunde Einschalt-Zeit wieder in Betrieb gesetzt.

KOMBINATION VOM 1-STUNDE TIMER MIT DEM TAGES-PROGRAMM

- Der 1-Stunde Timer kann nach der Tages-Programm-Einstellung aktiviert werden (Par. C).
- Wird die Taste 1HR TIME gedrückt, wenn der Timer in AUS programmiert worden ist (Symbol  angezeigt), wird diese Programmierung gelöscht, da der 1-STUNDE TIMER aktiviert wird, das Klimagerät arbeitet für eine Stunde, dann hält es.

LUFTSTROM-EINSTELLUNG

HORIZONTAL (manuell)

Der Luftstrom kann horizontal eingestellt werden, indem die vertikalen Luftleitlamellen nach links oder rechts gestellt werden, wie auf nächsten Abbildungen gezeigt ist.

VERTIKAL (mit Fernbedienung)

Sich vergewissern, daß die Fernbedienung eingeschaltet ist. Die Taste FLAP drücken, um das automatische Schwingen oder eine der sechs manuellen Einstellungen auszuwählen.



VORSICHT

Während der Kühlung oder Entfeuchtung, besonders mit großem Feuchtigkeitsgehalt im Raum, stellen Sie die vertikalen Luftleitlamellen stirnseitig ein. Wenn die Luftleitlamellen äußerst nach links oder nach rechts gestellt werden, könnten sich Kondenswasser und Tropfen auf dem Luftauslaufgitter bilden.



VORSICHT

Die Luftleitlamelle nicht mit den Händen bewegen bei Inbetriebnahme der Einheit auf.

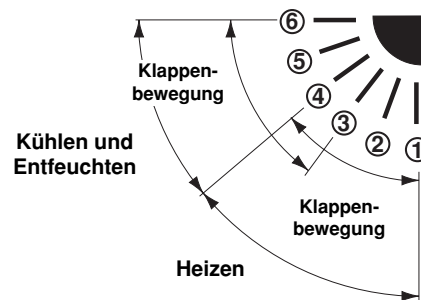
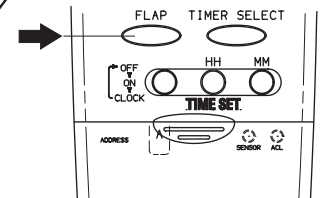
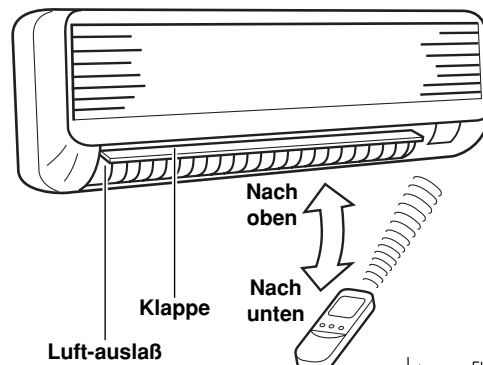
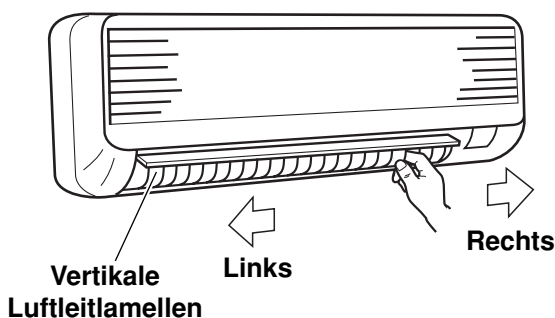

Klappenbewegungsfunktion

Die Klappe bewegt sich automatisch nach oben und unten, um Luft über den gesamten Klappenbewegungsbereich strömen zu lassen.



Manuelle Einstellung der Luftstromrichtung

Unter Bezugnahme auf die obige Abbildung die Klappentaste (FLAP) betätigen, um die Luftstromrichtung innerhalb des Bereichs einzustellen, der beim Kühl-, Heiz- oder Entfeuchtungs-betrieb verwendet wird.

ANMERKUNG

- Beim Ausschalten des Geräts schließt sich die Klappe automatisch.
- Während des Heizbetriebs ist die Gebläsedrehzahl zunächst sehr niedrig, und die Klappe befindet sich in der horizontalen Position (Position ⑥), bis Warmluft aus dem Gerät zu strömen beginnt. Sobald sich die Luft erwärmt, ändern sich Klappenposition und Gebläsedrehzahl auf die mit der Fernbedienung angegebenen Einstellungen.



VORSICHT

- Die Klappentaste (FLAP) an der Fernbedienung verwenden, um die Klappe auf die gewünschte Position einzustellen. Wenn die

Klappe von Hand verstellt wird, stimmt ihre tatsächliche Position nicht mehr mit der an der Fernbedienung registrierten Stellung überein. In einem solchen Fall das Gerät ausschalten, warten, bis sich die Klappe schließt, und das Gerät dann wieder einschalten. Dadurch wird die normale Klappenposition wiederhergestellt.

- Beim Kühlbetrieb darf die Klappe nicht nach unten weisen. Anderenfalls kann sich Kondenswasser im Umfeld des Luftauslaßgitters bilden und auf den Boden tropfen.

BETRIEBSWEISE OHNE FERNBEDIENUNG

Wenn die Fernbedienung nicht funktioniert oder verloren ging, wie folgt vorgehen.

1. KLIMAGERÄT AUßER BETRIEB.

Wenn Sie das Klimagerät in Betrieb setzen wollen, ist der BETRIEBSWAHLSCHALTER auf OFF und anschließend wieder auf die Position ON zu stellen.

ANMERKUNG

Eingestellte Temperatur und Ventilator Geschwindigkeit bleiben die gleichen, die vor dem Ausschalten gewählt wurden.

2. KLIMAGERÄT IN BETRIEB.

Wollen Sie das Klimagerät abstellen, ist der BETRIESWAHL-SCHALTER auf OFF zu stellen.

ANMERKUNG

Stromunterbrechung während des Betriebs.

Beim Auftreten einer Stromunterbrechung hält das Klimagerät an. Wird die Versorgung wiederhergestellt, schaltet sich das Klimagerät nach 3 Minuten automatisch wieder ein.

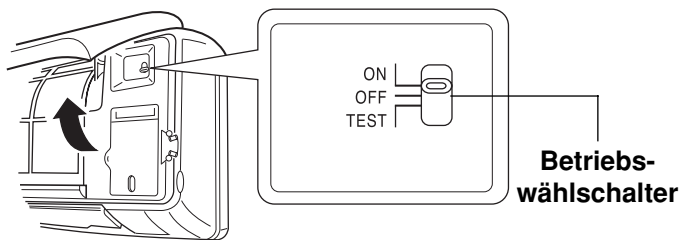

PFLEGE UND WARTUNG



WARNUNG

- Zu Ihrer Sicherheit vergewissern Sie sich, daß das Klimagerät aus - und der Strom abgeschaltet ist, bevor Sie mit den Reinigungsvorgängen beginnen.
- Kein Wasser auf die innere Einheit gießen. Es könnte während der Reinigung die inneren Teile der Einheit beschädigen und einen Kurzschluß verursachen.

ABDECKUNG UND GRILL (INNERE EINHEIT)

Abdeckung und Grill der inneren Einheit mit der Bürste eines Staubsaugers oder weichen Tuch reinigen. Wenn diese Teile Flecken aufweisen, ein feuchtes Tuch und leichtes Reinigungsmittel benutzen. Bei der Reinigung des Grills ist darauf zu achten, daß die Luftleitlamellen nicht aus ihren Sitz gedrückt werden.

Das Ansauggitter kann abgenommen werden, um gewaschen zu werden.

Entfernung und Wiedermontage des Ansauggitters

- Bei ganz geöffnetem Gitters die beiden Enden mit den Händen ergreifen und gegen sich ziehen, um es zu entfernen.
- Um es wieder anzubauen, halten Sie das Gitter waagrecht und drücken Sie die Flügel bis sie in die Einheit einhaken, das Gitter danach schließen.

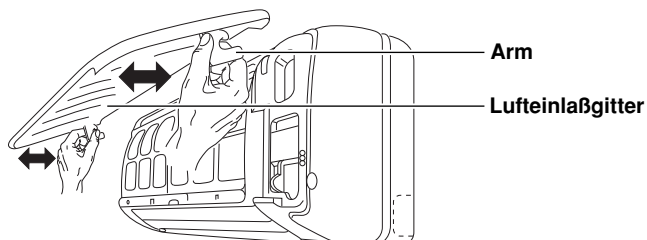

Reinigung des Gitters mit Wasser

- Das Gitter leicht mit einem weichen Schwamm oder etwas ähnliches reinigen. Dann gut trocknen.
- Ein leichtes Reinigungsmittel kann benutzt werden, um den schweren Smutz wegzunehmen. Dann gut mit Wasser spülen und trocknen.



VORSICHT

- Keine Lösungsmittel, starke Reinigungsmittel oder chemische Substanzen benutzen. Kein heißes Wasser zum Reinigen der inneren Einheit verwenden.
- Einige Metallkanten und die Luftleitlamellen des Klimageräts sind scharf. Diese Teile sind daher mit großer Sorgfalt zu reinigen.
- Der Kondensatoreinheit und andere Komponenten der äußeren Einheit müssen wenigstens einmal im Jahr gereinigt werden. Wenden Sie sich bitte an den Technischen Kundendienst.

LUFTFILTER

Der Luftfilter hinter dem Lufteinlaßgitter sollte mindestens alle zwei Wochen gereinigt überprüft und gereinigt werden.

ENTFERNEN DES FILTERS

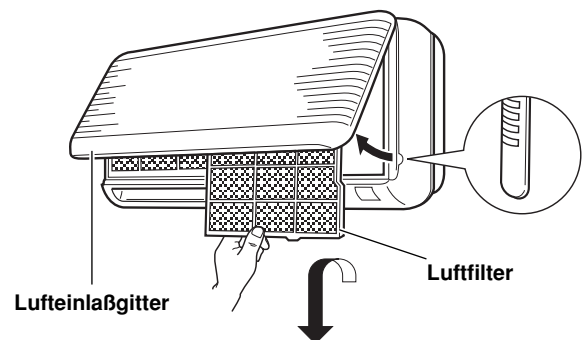

1. Das Lufteinlaßgitter an beiden Enden anfassen und heraus- und nach oben ziehen.
2. Den Filter sacht nach oben drücken und dann nach unten ziehen.

REINIGEN DES FILTERS

Einen Staubsauger verwenden, um leichten Staub zu entfernen. Wenn klebriger Staub am Filter anhaftet, diesen in lauwarmen Seifenlauge auswaschen, mit sauberem Wasser abspülen und trocknen lassen.

EINSETZEN DES FILTERS

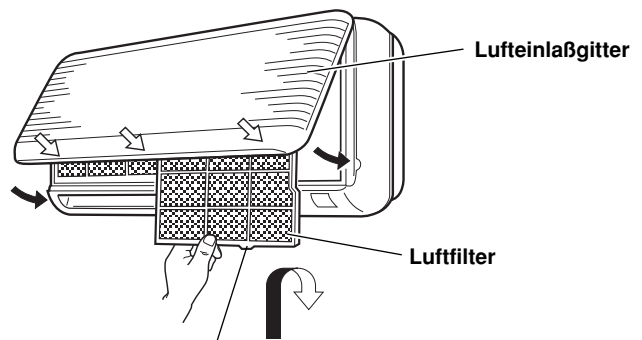

In die Nut am Gerät einpassen.

1. Den Filter mit nach vorn weisender Markierung «FRONT» nach oben in das Gerät einschieben und dann die Lasche in die Nut am Gerät einpassen.
2. Nach Einsetzen des Filters auf die mit den Pfeilen (↓) gekennzeichneten Stellen drücken, um das Lufteinlaßgitter zu schließen.

REINIGUNGS-LUFTFILTER (STK-F4B)

Der Reinigungs-Luftfilter entzieht der Luft Staub und Schmutz und reduziert unangenehme Gerüche und Zigarettenrauch.



WARNUNG

Der Reinigungs-Luftfilter ist nicht in der Lage der Luft schädliche Gase und Dämpfe zu entziehen oder den Raum zu belüften. Bei Betrieb eines Gas oder Ölheizgeräts im Raum müssen Türen und Fenster regelmäßig geöffnet werden um Frischluft einzulassen. Anderenfalls besteht in extremen Fällen Erstickungsgefahr.

ANMERKUNG

Dieser Polyethylenbeutel enthält zwei Reinigungs-Luftfilter für eine Innenraumeinheit.

Den Beutel unmittelbar vor der Installation der Luftfilter öffnen, andernfalls kann die Deodorantwirkung und die Haltbarkeit des Filterschaden nehmen.

EINSETZEN DES REINIGUNGS-LUFTFILTER

Der Reinigungs-Luftfilter muß hinter den Luftfilter eingesetzt werden.

1. Den Luftfilter entfernen.
2. Den Reinigungs-Luftfilter mit nach vorn weisender Markierung "FRONT" einsetzen, wie in der Abbildung gezeigt ist.
3. Den Luftfilter wiedereinsetzen.

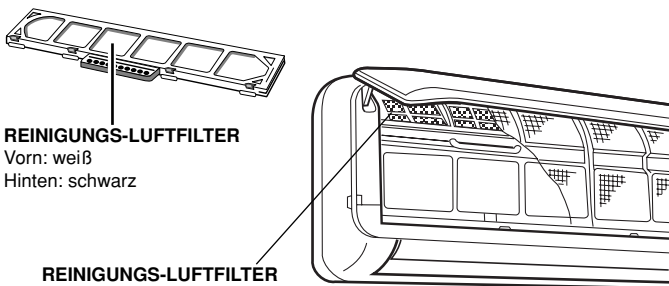

AUSTAUSCH DES REINIGUNGS-LUFTFILTER

- Der Luftfilter ist ein Einwegfilter.
- Den Filterrahmen nicht wegwerfen.
- Der alte Filter kann auch nach Reinigung nicht wiederverwendet werden.
- Kaufen Sie den Austauschfilter bei Ihrem nächsten Händler (Modelle STK-F4B).
- Den Verschmutzungsgrad mindestens alle zwei Wochen prüfen.
- Der Filter muß nach sechs Monaten von Betrieb ausgetauscht werden.

RATSCHLÄGE FÜR HÖCHSTEN KOMFORT UND NIEDRIGSTEN VERBRAUCH

VERMEIDEN SIE

- Den Lüftzufuhr und Luftansauggrill der Einheit zu versperren. Sind diese nicht frei, arbeitet die Einheit nicht einwandfrei und könnte Schaden erleiden.
- Notfalls Sonnenschutz benutzen oder Vorhänge zuziehen, um Sonnenbestrahlung des Raumes zu verhindern.

ÜBERPRÜFEN SIE

- Daß der Luftfilter immer sauber ist. Ein schmutziger Filter vermindert den Luftdurchlauf und setzt die Leistung der Einheit herab.
- Daß Fenster und Türen geschlossen sind, um das Eindringen nicht konditionierter Luft zu vermeiden.

FESTSTELLUNG UND BEHEBUNG VON BETRIEBSSTÖRUNGEN

ANZEIGE

Der Gebrauch von mobilen Telefonen muß in der Nähe des Klimagerätes vermieden werden, weil sie beim Betrieb des Gerätes Störungen verursachen können. Die Betriebslampe (OPR) leuchtet, aber die Außeneinheit läuft nicht. Im Falle einer Betriebsstörung schalten Sie die Stromversorgung für 60 Sekunden am Hauptschalter oder durch Ziehen des Steckers ab und schalten das Gerät anschließend wieder ein.

Falls das Klimagerät nicht richtig funktioniert, führen Sie bitte die unten aufgeführten Überprüfungen durch, bevor Sie den technischen Kundendienst rufen. Falls die Störung bleibt, wenden Sie sich an den Händler oder den Technischen Kundendienst.

Störung: Das Klimagerät läuft überhaupt nicht.

Mögliche Ursache:

1. Keine Stromzufuhr.
2. Niederdruckschalter wurde ausgelöst.
3. Netzspannung ist zu niedrig.
4. Betriebstaste ist ausgeschaltet (OFF).
5. Batterien in der Fernbedienung sind erschöpft.

Abhilfe:

1. Für erneute Stromzufuhr sorgen.
2. Wenden Sie sich an eine Kundendienststelle.
3. Lassen Sie sich von Ihrem Elektriker oder Fachhändler beraten.
4. Taste ON/OFF erneut drücken.
5. Batterien austauschen.

Störung: Die Betriebslampe (O.P.R.) blinkt, und das Klimagerät arbeitet nicht.

Mögliche Ursache:

1. Störung in der elektrischen Verdrahtung.

Abhilfe:

1. Wenden Sie sich an eine Kundendienststelle.

Störung: Kompressor läuft, kommt jedoch bald zum Stillstand.

Mögliche Ursache:

1. Ein Hindernis befindet sich vor der Kondensatorschlange.

Abhilfe:

1. Hindernis entfernen.

Störung: Schlechte Kühl- oder Heizleistung.

Mögliche Ursache:

1. Luftfilter ist schmutzig oder zugesetzt.
2. Eine Wärmequelle oder viele Leute befinden sich im Raum.
3. Türen und/oder Fenster sind geöffnet.
4. Ein Hindernis befindet sich in der Nähe des Lufteinlasses oder -auslasses.
5. Thermostat ist zu hoch (für Kühlung) oder zu niedrig (für Heizung) eingestellt.
6. Außentemperatur ist zu niedrig (Wärmepumpe Ausführung).
7. Entfrostsungssystem arbeitet nicht (Wärmepumpe Ausführung).

Abhilfe:

1. Luftfilter reinigen, um den Luftstrom zu verbessern.
2. Die Wärmequelle möglichst abschalten.
3. Diese schließen, damit keine Wärme bzw. Kälte von außen eindringt.
4. Hindernis entfernen, um einen unbehinderten Luftstrom zu gewährleisten.
5. Temperatur niedriger (bzw. höher) einstellen.
6. Ein zweites Heizgerät einsetzen.
7. Lassen Sie sich von Ihrem Fachhändler beraten.

Störung: Knackgeräusche werden vom Klimagerät gehört.

Mögliche Ursache:

1. Beim Heiz- und Kühlbetrieb können plötzliche Temperaturwechsel eine Ausdehnung bzw. ein Schrumpfen von Kunststoffteilen verursachen. In einem solchen Fall werden u.U. Knackgeräusche gehört.

Abhilfe:

1. Dies ist normal, und die Geräusche hören bald wieder auf.

argoclima S.p.A.

Via Varese, 90 - 21013 Gallarate - Va - Italy
Tel. +39 0331 755111 - Fax +39 0331 776240
www.argoclima.it