

KONFORMITÄTSERKLÄRUNG

Dieses Produkt ist mit -Zeichen gekennzeichnet, weil es den folgenden Richtlinien entspricht:

- Niederspannungsrichtlinie 73/23 EWG und 93/68 EWG.
- Elektromagnetische Verträglichkeit 89/336 EWG, 92/31 EWG und 93/68 EWG.

Bei falschem Einsatz des Gerätes und/oder Nichtbeachtung auch nur von Teilen der Bedienungsanleitung und der Installationsanweisungen wird diese Erklärung ungültig.

NUR KÜHLUNG MODELLE

BETRIEBBEREICH

■ Maximumbedingungen

Außentemperatur : 43°C T.K.
Raumtemperatur : 32°C T.K. / 23°C F.K.

■ Minimumbedingungen

Außentemperatur : 19°C T.K.*
Raumtemperatur : 19°C T.K. / 14°C F.K.

■ Modellname AExxxSCL - AERxxxSCL

* : -15°C T.K.

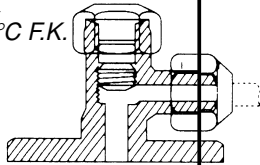

WÄRMEPUMPE MODELLE

BETRIEBBEREICH

■ Kühlbetrieb bei Maximumbedingungen

Außentemperatur : 43°C T.K.
Raumtemperatur : 32°C T.K. / 23°C F.K.

■ Kühlbetrieb bei Minimumbedingungen

Außentemperatur : 19°C T.K.
Raumtemperatur : 19°C T.K. / 14°C F.K.

■ Heizbetrieb bei Maximumbedingungen

Außentemperatur : 24°C T.K. / 18°C F.K.
Raumtemperatur : 27°C T.K.

■ Heizbetrieb bei Minimumbedingungen

Außentemperatur : -7°C T.K. / -8°C F.K.

MITGELIEFERTES ZUBEHÖR

TELLE	ABBILDUNG	MEN.	TELLE	ABBILDUNG	MEN.
DÜBEL		7	SCHRAUBE FÜR FERNBEDIENUNG		1
PLASTIKAB-DECKUNG		1	AAA ALKALINE BATTERIE		2
SELBSTSCHNEIDENDE GEWINDESCHRAUBE		6	BOGENROHR *		1
FERNBEDIENUNG		1	SAUBERLUFT-FILTER		2

* Nur für Wärmepumpe Modelle.

Modellkombinationen

Innenraum- und Außengeräte sollen nur wie in der folgenden Liste miteinander verbunden werden.

NUR KÜHLUNG MODELLE R22

Innenraumgeräte

Außengeräte

AWR508CL

AE508SCA

AE508SCB

AE507SCL

AWR509CL

AE509SCA

AE509SCB

AE509SCL

AWR512CL

AE512SCA

AE512SCB

AE512SCL

WÄRMEPUMPE MODELLE R22

Innenraumgeräte

Außengeräte

AWR508HL

AE508SHA

AE508SHB

AWR509HL

AE509SHA

AE509SHB

AW512HL

AE512SHA

AE512SHB

NUR KÜHLUNG MODELLE R407C

Innenraumgeräte

Außengeräte

AWR508CL

AER507SC

AER507SCL

AWR509CL

AER509SC

AER509SCL

AWR512CL

AER512SC

AER512SCL

WÄRMEPUMPE MODELLE R407C

Innenraumgeräte

Außengeräte

AWR508HL

AER507SH

AWR509HL

AER509SH

AWR512HL

AER512SH

R407C MODELLE: für die anderen Installationsoperationen von AER modellen, beziehen Sie sich auf die "Installationsanleitungen" (grüne Seiten), die auf der Außeneinheit liegen.

Stromversorgung:

220 - 240 V ~ 50 Hz

Für die Installation notwendige Erzeugnisse (nicht mitgeliefert)

- | | |
|----------------------------|--------------------------------------|
| 1. Standardschraubenzieher | 9. Hammer |
| 2. Kreuzschraubenzieher | 10. Bohrmaschine |
| 3. Abisoliermesser | 11. Rohrabscneider |
| 4. Maßband | 12. Bördelgerät |
| 5. Wasserwaage | 13. Drehmomentenschlüssel |
| 6. Hohlfräser-Spitze | 14. Verstellbarer Schraubenschlüssel |
| 7. Bügelsäge | 15. Abgratzwerkzeug |
| 8. Bohrer ø 5 | |

WICHTIG! **Bitte vor Arbeitsbeginn lesen**

Diese Klimaanlage entspricht strengen Sicherheits- und Betriebsnormen.

Für den Installateur oder Bediener dieser Anlage ist es wichtig, sie so einzubauen oder zu warten, daß ein sicherer und effizienter Betrieb gewährleistet wird.

Für eine sichere Installation und einen sorgenfreien Betrieb müssen Sie:

- Diese Anleitungsbroschüre vor Arbeitsbeginn aufmerksam lesen.
- Jeden Installations- und Reparaturschritt entsprechend der Beschreibung ausführen.
- Alle örtlichen, regionalen und landesweiten Vorschriften zum Umgang mit Elektrizität befolgen.
- Alle Hinweise zur Warnung und Vorsicht in dieser Broschüre aufmerksam beachten.
- Eine eigene elektrische Zuleitung für die Versorgung.



WARNUNG

Dieses Symbol bezieht sich auf eine Gefahr oder eine falsche Verwendung der Anlage, die starke Körperverletzungen oder Tod verursachen können..



VORSICHT

Dieses Symbol bezieht sich auf eine Gefahr oder eine falsche Verwendung der Anlage, die starke Körperverletzungen oder Sachbeschädigungen verursachen können.

Fragen Sie um Rat, wenn das notwendig ist

Diese Anleitungen sind für die meisten Einbauten und Wartungsbedingungen ausreichend. Wenn Sie wegen eines besonderen Problems Rat benötigen, wenden Sie bitte an unser Verkaufs-/Wartungsbüro oder Ihren autorisierten Händler.

Im Falle unsachgemäßer Installation

Der Hersteller ist in keinem Fall für unsachgemäße Installation und Wartung verantwortlich, wenn den Anleitungen in dieser Broschüre nicht gefolgt werden.

BESONDERE VORSICHTSMASSNAHMEN

WARNUNG

Bei der Kabelverlegung



**STROMSCHLÄGE KÖNNEN KÖRPERVERLETZUNGEN UND TOD ZUR FOLGE HABEN.
DIE KABELVERLEGUNG DIESES SYSTEMS SOLLTE NUR VON QUALIFIZIERTEN UND ERFAHRENEN ELEKTRIKERN AUSGEFÜHRT WERDEN.**

- Stelle Sie die Stromversorgung des Gerätes erst wieder her, wenn alle Kabel und Rohre verlegt oder wiederverbunden und überprüft sind, um die Erdung zu versichern.
- Dieses System benutzt hochgefährliche Spannungen. Beachten Sie mit größter Aufmerksamkeit den Stromaufplan und diese Anleitungen, wenn Sie Leitungen verlegen. Unsachgemäße Verbindungen und unzureichende Erdung können **Unfallverletzungen oder Tod** verursachen.

- **Erden** Sie das Gerät gemäß den örtlich zutreffenden Vorschriften.
- Das Gelbe/Grüne Kabel ist für die ausschließliche Verwendung als Erdleitung.
- Verbinden Sie Kabel fest miteinander. Lockere Verbindungen können Überhitzung an den Verbindungspunkten erzeugen und ein mögliches Feuerrisiko bedeuten.
- Stellen Sie sicher, daß die Verdrahtung nicht die Kühlmittelrohre, den Kompressor oder die beweglichen Teile des Ventilators berührt.
- Verwenden Sie keine Mehraderkabel für die Verdrahtung der Stromversorgung und Steuerleitungen. Benutzen Sie separate Kabel für jeden Leitungstyp.

Transport

Heben und bewegen Sie die Innenraum- und Außengeräte mit großer Vorsicht. Lassen Sie sich von einer dritten Person helfen und beugen Sie die Knie, um die Belastung auf den Rücken zu verringern. Scharfe Kanten oder die dünnen Aluminiumrippen des Klimatisierungsgerätes können Schnittwunden an den Fingern verursachen.

Installation...

... an einer Decke oder Wand

Versichern Sie sich, daß die Decke/Wand stark genug ist, das Gewicht des Gerätes zu tragen. Es mag notwendig sein, einen starken Holz- oder Metallrahmen zu konstruieren, um zusätzliche Unterstützung zu erhalten.

... in einem Raum

Isolieren Sie vollständig jede im Zimmer verlegte Röhre, um "Schwitzen" und Tropfen zu verhindern, was zu Wasserschäden an Wänden und Böden verursachen kann.

... an feuchten oder unebenen Stellen

Um für eine solide, ebene Unterlage für das Außengerät zu sorgen, benutzen Sie einen erhöhten Betonsockel oder Betonsteine. Dies verhindert Wasserschaden und ungewöhnliche Vibrationen.

... in Gebieten mit starkem Wind

Sichern Sie das Außengerät mit Bolzen und einem Metallrahmen. Sorgen Sie für einen ausreichenden Windschutz.

... in Bereichen mit starkem Schneefall (für Wärmepumpesysteme)

Installieren Sie das Außengerät auf einer Unterlage, die höher als mögliche Schneeverwehungen ist. Sorgen Sie für geeignete schneesichere Durchlaßöffnungen für An- oder Abluft..

Verlegung der Kühlrohre

- Halten Sie alle Rohrlänge so kurz wie möglich.
- Verbinden Sie die Rohre mit der Bördelmethode.
- Streichen Sie vor dem Zusammenfügen Kühlschmierfett auf die Rohrenden und Verbindungsrohre, ziehen Sie dann die Mutter mit einem Drehmomentenschlüssel zu, um eine dichte Verbindung zu erhalten.
- Suchen Sie nach Lecks, bevor Sie den Testdurchlauf beginnen.

BITTE BEACHTEN:

Je nach Systemtyp können Flüssigleits- und Gasleitungen eng oder weit sein. Um Verwirrung vorzubeugen, werden die Kühlrohre für ihr bestimmtes Modell deshalb als "eng" für die Flüssigkeit und als "weit" für das Gas gekennzeichnet.

Wartung

- Schalten Sie beim Hauptschalter den Strom auf OFF, bevor Sie das Gerät öffnen, um elektrische Teile oder Kabel zu überprüfen oder reparieren.
- Halten Sie Ihre Finger oder lose Kleidungen von allen sich bewegenden Teilen fern.
- Säubern Sie nach Abschluß der Arbeiten und stellen Sie sich sicher, daß keine Metallabfälle oder Kabelstücke in dem gewarteten Gerät liegen bleiben.
- Belüften Sie das Zimmer während den Installationsarbeiten und der Prüfung an dem Kühlmittelkreislauf; vergewissern Sie sich, daß keine Kühlgasverluste eintreten; der Kontakt mit Flammen oder Wärmequellen kann toxisch oder sehr gefährlich sein.

Wahl des Installationsortes - Innenraumgerät

VERMEIDEN SIE

- Direkte Sonneneinstrahlung.
- Wärmequellen in der Nähe des Gerätes, die dessen Leistungsfähigkeit beeinflussen könnten.
- Bereiche, wo Leckgasen erwartet werden können.
- Die Installationen an Stellen, an denen die Geräte starkem Öldunst ausgesetzt sind (wie z.B. in Küchen oder in der Nähe von Fabrikmaschinen). Ölverschmutzung kann zu Betriebsstörungen und zur Verformung von Plastikoberflächen und -teilen des Gerätes führen.
- Stellen, wo ein unsoliden Fundament zu Vibrationen, Lärm oder möglicherweise zu Wasserlecks führen kann.
- Stellen, an denen die Fernbedienung Wasserspritzen oder Feuchtigkeit ausgesetzt ist.
- Löcher im Bereich mit elektrischen Kabeln und Rohrkabeln zu bohren.

WAS SIE TUN SOLLTEN

- Wählen Sie eine passende Stelle, von der aus jede Ecke des Zimmers gleichmäßig gekühlt werden kann.

- Wählen Sie eine Stelle, an der der Boden das Gewicht des Gerätes tragen kann.
- Wählen Sie eine Stelle, von der aus die Rohre und der Wasserablaufschlauch den kürzesten Weg nach draußen haben.
- Berücksichtigen Sie, daß genug Platz sowohl für Betrieb und Wartung als auch für ungehinderten Luftstrom vorhanden ist.

Wahl des Installationsortes - Außengerät

VERMEIDEN SIE

- Wärmequellen, Sauggebläse.
- Direkte Sonneneinstrahlung.
- Feuchte, luftfeuchte oder unebene Stellen.
- Löcher im Bereich mit elektrischen Kabeln und Rohrkabeln zu bohren.

WAS SIE TUN SOLLTEN

- Wählen Sie eine Stelle, an der es so kühl wie möglich und leicht belüftet ist.
- benutzen Sie Haltebolzen oder ähnliches, um das Gerät zu befestigen und Vibrationen und Lärm zu vermeiden.

D

ZUSÄTZLICHES ZUBEHÖR FÜR DIE AUFSTELLUNG (AUF ANFRAGE)

- Deoxidierte und geglähte Kupferrohre für die Verlegung von Kühlrohren zwischen den beiden Einheiten, und mit geschäumter Polyethylenisolierung (r Isolierung min. 8mm).

MODELL	ENGES ROHR		WEITES ROHR	
	AUßENDURCHMESSER	MIN. DICKE	AUßENDURCHMESSER	MIN. DICKE
AWRX08 - AWRX09	6,35 mm	0,8 mm	9,52 mm	0,8 mm
AWX12-AWRX12	6,35 mm	0,8 mm	12,7 mm	0,8 mm

- PVC-Rohr für Kondenswasser-Auslaß (Innen \varnothing 18mm). Es soll lang genug sein, um das Kondenswasser zu einer Außendrainung zu leiten.
- Kühlschmierfett für Plattenanschlüsse (ca. 30g).
- Mehradriges Kabel. Seine Länge soll die Verbindung zwischen den beiden Einheiten erlauben. Querschnitt und Länge des Kabels sind in der Tafel "Elektrische Angaben" angezeigt. Die Kabel sollen nicht leichter als H07RN-F-Typen sein (gemäß CEI 20-19 CENELEC HD22).

ELEKTRISCHE ANGABEN

KABEL-LÄNGE UND QUERSCHNITT UND TRÄGE SICHERUNGEN

MODELL	Stromversorgungs-kabellänge ("A") m	Länge der starkstromleitung ("B") m	Länge der kontrolleitung zwischen den einheiten ("C") m	Träge sicherung
Querschnittfläche (mm ²)	2,5	2,5	1	–
AEX07 - AEX08 - AERX07	77	20 m	20 m	10A
AEX09 - AERX09	41			
AEX12 - AERX12	34			

BEGRENZUNG DER VERROHRUNGSLÄNGE UND DES ERHÖHUNGSUNTERSCHIEDS

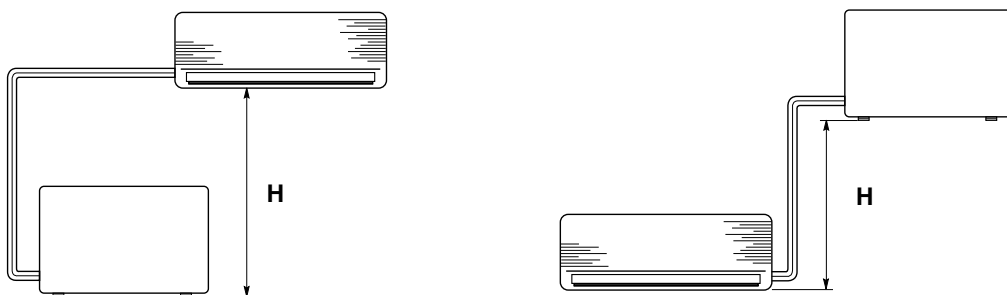

MODEL	BEGRENZUNG DER VERROHRUNGSLÄNGE BEI LIEFERUNG (m)	BEGRENZUNG DER VERROHRUNGSLÄNGE (m)	BEGRENZUNG DES ERHÖHUNGSUNTERSCHIEDS H (m)	ZUSÄTZLICHE KÜHLMITTEL-MENGE (g / m)*
AWRX08 - AWRX09	7.5	15	7	a) 15
AWX12-AWRX12	7.5	20	7	b) 25

* Wenn die gesamte Rohrlänge a) 7,5 bis 15m, b) 7,5 bis 20m (max.) wird, berechnen Sie zusätzliches Kühlmittel (R22) mit a) 15 oder b) 25 g/m. Ölzusatz im Kompressor ist nicht notwendig. (Es folgt auf Seite 4)

A

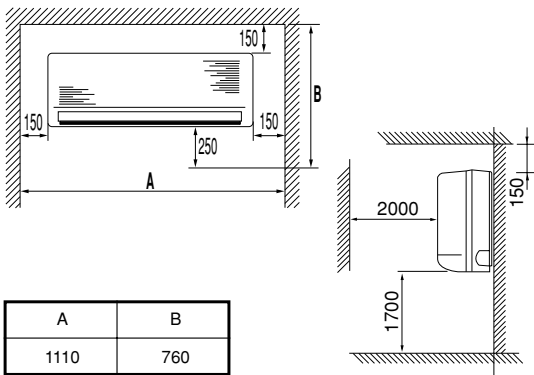

EG Minimum operation and maintenance area.

I *Area minima di esercizio e manutenzione.*

F Surface minimum de fonctionnement et d'entretien.

D *Raumbedarf des Gerätes.*

E Area mínima de funcionamiento y manutención.

P *Área mínima para o funcionamento e manutenção.*

GR Ελάχιστος χώρος λειτουργίας και συντήρησης.

B

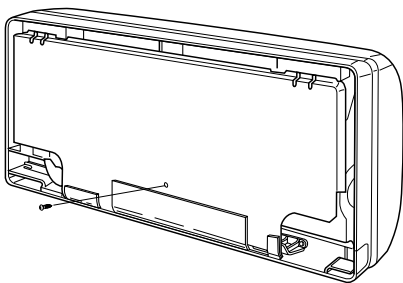

EG Remove and discard the set screw on the rear panel.

I *Rimuovere la vite di fissaggio del pannello posteriore dall'unità.*

F Enlever la vis de fixation du panneau arrière.

D *Die Befestigungsschraube auf der Rückwand der Einheit entfernen.*

E Quitar los tornillos de sujeción del panel posterior de la unidad.

P *Remova o parafuso de fixação do painel posterior.*

GR Βγάλτε τις βίδες σταθεροποίησης από το πίσω καπάκι της μονάδας.

C

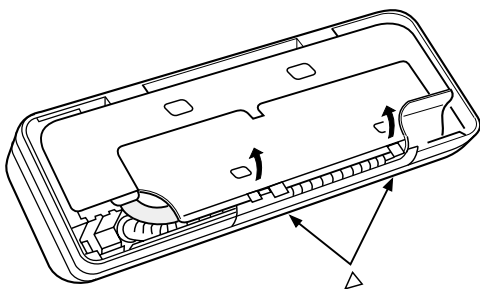

EG Press the 2 Δ marks on the frame cover and disengage the stationary tabs from the frame.

I *Premere nei due punti della struttura evidenziati con un triangolo per sganciare i due fissaggi in plastica del pannello.*

F Appuyer aux endroits marqués par un triangle pour décrocher les deux fixations en plastique du panneau.

D *Auf den zwei durch ein Dreieck gezeigten Stellen drücken, um die beiden Befestigungen aus Plastik abzuhaken.*

E Apretar en los dos puntos marcados con un triángulo para desenganchar las dos sujeciones de plástico del panel.

P *Pressione nos dois pontos indicados com o triângulo a fim de liberar os dois suportes de plástico.*

GR Πατήστε στα δύο σημεία που σημαδεύονται με ένα τρίγωνο και ξεγαντζώστε τα δύο πλαστικά του καπακιού.

D

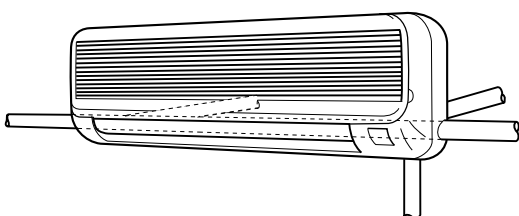

EG The unit can be connected to five directions: right rear - left rear - right side - left side and right downward.

I *L'unità può essere collegata in cinque direzioni: laterale posteriore (destra e sinistra) - lato destro - lato sinistro - verso il basso lato destro.*

F L'unité peut être connectée vers cinq directions: latérale arrière (gauche et droite) - côté droit-côté gauche - en bas côté droit.

D *Die Röhre können in fünf Richtungen verlaufen: seitlich hinten (recht und links), rechtsseitlich, linksseitlich, rechtsseitlich unten.*

E Esta unidad se puede conectar por cinco partes: posterior derecha e izquierda - lado derecho - lado izquierdo - inferior derecho.

P *A unidade pode ser direcionada em 5 direções: posterior direita, posterior esquerda, lateral direita, lateral esquerda, ou para baixo a direita.*

GR Η μονάδα μπορεί να συνδεθεί σε πέντε κατευθύνσεις πλευρική - πίσω - δεξιά πλευρά - αριστερή πλευρά - προς τα κάτω δεξιά πλευρά.

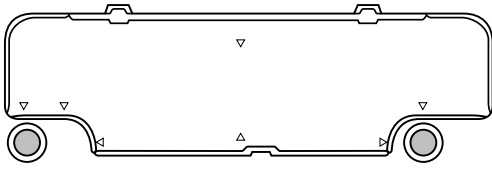
E

- EG** Tubing connections from the rear. Use the rear panel as a template. Check the horizontal position with the level. Mark the holes to be made.
- I** Collegamento tubi posteriore. Utilizzare il pannello posteriore come dima, mettere a livello, evidenziare i fori da eseguire.
- F** Sortie arrière des tubes. Utiliser le panneau arrière comme gabarit, mettre à niveau, mettre en évidence les trous à effectuer.
- D** Hintere Verrohrung. Die Rückwand als Schablone verwenden, nivellieren und die zu schneidenden Löcher zeichnen.
- E** Conexión de tubos en la parte trasera. Utilizar el panel trasero como plantilla, nivelar, marcar los agujeros a realizar.
- P** Conexão da tubagem do lado posterior. Utilize o painel como planta para nivelar a unidade e evidenciar os furos a serem feitos.
- GR** Σύνδεση μεταξύ των πίσω σωλήνων. Χρησιμοποιείτε το πίσω πλαίσιο σαν μετρητή περιγράμματος. Ελέγξτε την οριζόντια θέση με τη στάθμη. Τονίστε τα σημεία όπου θα ανοιχθούν οι οπές.

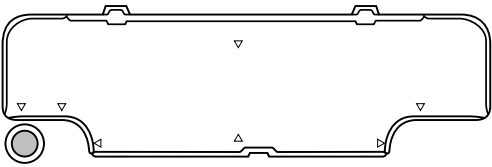
F

- EG** For left rear tubing, use the outside mark on the panel.
- I** Per l'uscita tubi posteriore sul lato sinistro, utilizzare la marcatura più esterna del pannello.
- F** Pour la sortie arrière gauche des tuyaux, utiliser le marquage le plus extérieur du panneau.
- D** Hintere linksseitlich Verrohrung: die äußere Markierung der Rückwand verwenden.
- E** Para la salida de los tubos del lado izquierdo de la parte posterior, utilizar las marcas exteriores del panel.
- P** Para a saída da tubagem traseira para a esquerda, utilize o orifício mais externo do painel.
- GR** Για την έξοδο των σωλήνων στο πίσω αριστερό τμήμα, χρησιμοποιήστε το εξωτερικό σημάδεμα του καπακιού.

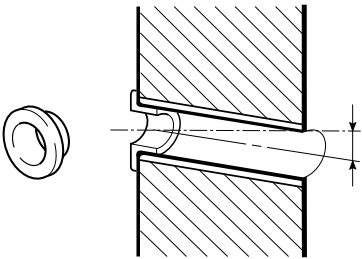
G

- EG** Drill a 65 mm diameter hole, insert a PVC pipe, fit the plastic cover supplied with the unit.
- I** Eseguire un foro di diametro 65 mm. Inserire e adattare un tubo in plastica. Fissare il tappo in dotazione.
- F** Faire un trou de diamètre 65 mm. Introduire et adapter un tube en plastique. Fixer l'enjoliveur fourni.
- D** Ein Loch mit Durchmesser 65 mm in die Wand schneiden. Ein PVC-Rohr einfügen. Die mitgelieferte Abdeckung befestigen.
- E** Hacer un agujero de 65 mm de diámetro. Introducir y adaptar un tubo de plástico. Fijar el tapón suministrado.
- P** Faça um furo de 65 mm de diâmetro. Introduza um tubo de PVC. Feche-o com a tampa fornecida.
- GR** Ανοίξτε μία οπή διαμέτρου 65 χιλιοστών. Τοποθετήστε μέσα ένα σωλήνα PVC (πλαστικό) και προσαρμόστε το πλαστικό καπάκι που διατίθεται με την μονάδα.

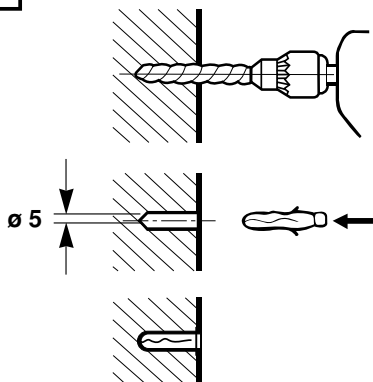
H

- EG** Predispose the fixing of rear panel.
- I** Predisporre il fissaggio del pannello posteriore.
- F** Préparer la fixation du panneau arrière.
- D** Die Befestigung der Rückwand vorbereiten.
- E** Preparar la fijación del panel trasero.
- P** Prepare a instalação do painel posterior.
- GR** Προετοιμάστε το στερέωμα του πλαισίου που βρίσκεται στην πίσω όψη της συσκευής.

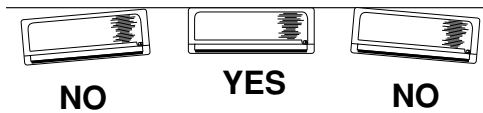
I

EG Use the screws to fix the rear panel to the wall. Make sure the panel is flush against the wall. Any space between the wall and unit will cause noise and vibration.

I Usando le viti, fissare il pannello posteriore al muro. Assicurarsi che l'unità aderisca bene al muro per evitare rumori o vibrazioni.

F Utiliser les vis et fixer le panneau arrière sur le mur. Assurez-vous que le panneau est bien appliqué contre le mur. Tout espace entre le mur et l'appareil sera la cause de bruit et de vibration.

D Befestigen Sie die Rückwand an die Wand durch die Schrauben. Stellen Sie sich sicher, daß die Geräterückwand gleichmäßig an der Wand anliegt. Jeder Zwischenraum zwischen Wand und Gerät wird Lärm und Vibrationen verursachen.

E Fijar el panel posterior a la pared con los tornillos. Controlar que la unidad esté bien apoyada por todas partes a la pared, para evitar ruidos o vibraciones.

P Fixar a unidade através da sua parte posterior à parede utilizando os parafusos fornecidos. Assure-se que a unidade esteja perfeitamente estável para evitar ruídos e vibrações.

GR Με τις βίδες σταθεροποιήστε το πίσω καπάκι στον τοίχο. Σιγουρευτείτε ότι η μονάδα εφαρμόζει καλά στον τοίχο για να αποφύγετε θορύβους και κραδασμούς.

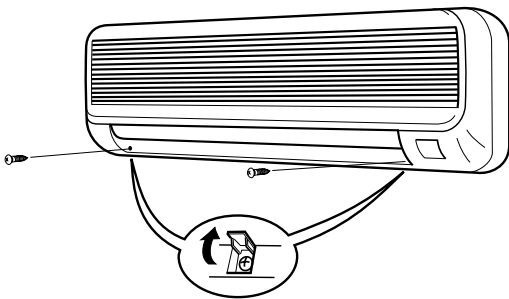
J

EG The indoor unit can be installed without removing the front panel. If necessary, remove the set screws placed under the two little covers.

I L'unità interna può essere installata senza rimuovere il pannello frontale. Se necessario, alzare i due coperchietti viti di fissaggio e rimuoverle.

F L'unité intérieure peut être installée sans enlever le panneau frontal. Si nécessaire, lever les deux petits couvercles des vis de fixation et dévisser les deux vis.

D Die Inneneinheit kann installiert werden, ohne das Gitter zu entfernen. Wenn nötig, die beiden Kleindeckel der Befestigungsschrauben heben und die Schraube entfernen.

E La unidad interior se puede instalar sin quitar el panel frontal. Si es necesario, quitar las tapas de los tornillos de fijación y desenroscarlos.

P A unidade interior pode ser instalada sem remover o painel frontal. Se necessário, extraia os dois parafusos localizados atrás das duas coberturas de plástico.

GR Η εσωτερική μονάδα μπορεί να εγκατασταθεί χωρίς να βγει το μπροστινό καπάκι. Αν καταστεί αναγκαίο βγάλτε τα δύο καπάκια από τις βίδες σταθεροίησης.

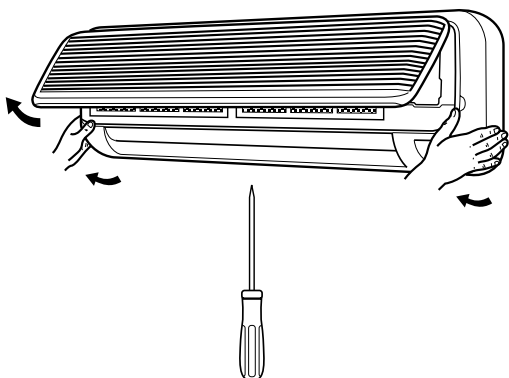
K

EG Disengage the front panel through a screwdriver pressing the three shown marks. Remove the front panel by sliding it up.

I Sganciare il pannello frontale con un cacciavite nei tre punti evidenziati. Afferrare il pannello e sfilarlo dal basso verso l'alto.

F Décrocher le panneau frontal aux trois endroits marqués au moyen d'un tournevis. Faire glisser le panneau de bas en haut.

D Das Gitter durch einen Schraubenzieher auf der drei gezeigten Stellen wirkend entfernen. Das Gitter von unten nach oben herausnehmen.

E Desenganchar el panel frontal con un destornillador por los tres puntos marcados. Coger el panel con las manos y sacarlo deslizándolo hacia arriba.

P Extraia o painel frontal com uma chave de parafusos pressionando nos 3 pontos indicados. A remoção é feita do alto para baixo.

GR Ξεγαντζώστε το μπροστινό καπάκι με ένα κατσαβίδι στα τρία σημεία που είναι σημαδεμένα. Πιάστε το καπάκι και βγάλτε το τραβώντας από κάτω προς τα επάνω.

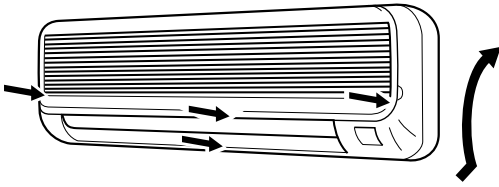
L

- EG** To fix the front panel again, insert it in the lower side of the unit and align it with the blocking points. Then push lightly on the shown marks.
- I** *Per rimontare il pannello frontale inserirlo nella parte bassa dell'unità, allinearlo sui punti di bloccaggio, applicare una leggera pressione sui punti indicati.*
- F** Pour remonter le panneau frontal, l'introduire dans la partie du dessous de l'unité et l'aligner aux fixations. Appuyer doucement aux endroits indiqués.
- D** *Für die Remontage des Gitters: es in die Unterseite der Einheit einsetzen, es mit den Klemmstellen einreihen und auf die gezeigten Stellen leicht drücken.*
- E** Para montar el panel, introducirlo por abajo, alinearlo y presionar ligeramente en los puntos indicados.
- P** *Para repôr o painel frontal, apoie o lado inferior sobre os pontos de encaixe e aplique uma ligeira pressão.*
- GR** Για να ξαναβάλετε το μπροστινό καπάκι στη θέση του, βάλτε το πρώτα από το κάτω τμήμα ευθυγραμμίζοντας στα σημεία μπλοκαρίσματος και εφαρμόστε ελαφρά πίεση στα σημεία αυτά.

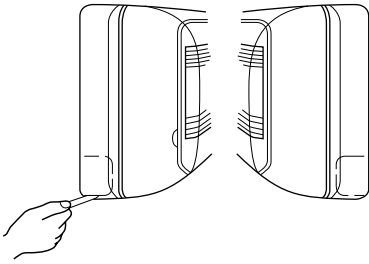
M

- EG** Tubing connections on right or left side. Cut a corner of the frame.
- I** *Collegamento tubi laterali. Tagliare l'angolo della copertura.*
- F** Sortie latérale des tubes. Couper l'opercule correspondant.
- D** *Seitliche Verrohrung. Eine Ecke (rechts oder links) schneiden.*
- E** Conexión lateral de tubos. Cortar el ángulo de la tapa.
- P** *Conexão lateral dos tubos. Corte o canto da armação.*
- GR** Σύνδεση πλευρικών σωλήνων. Κόψτε την γωνία κάλυψης.

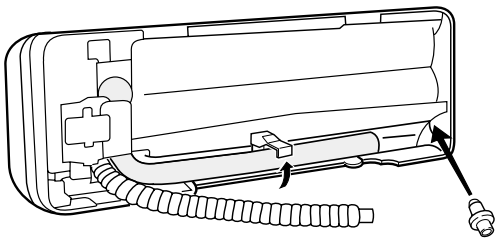
N

- EG** The refrigerant tubes and drain hose are on the right side of the unit. The drain tray is supplied with two outlets with tube on the right side and rubber plug on the left side.
- I** *I tubi del refrigerante e dello scarico condensa escono dall'unità sul lato destro. La bacinella raccogli condensa è provvista di due scarichi con tubo lato destro e tappo in gomma sul lato sinistro.*
- F** Les tubes et le tuyau de sortie des condensats sont placés sur le côté droit de l'unité. Le bac des condensats est pourvue de deux sorties avec le tube sur le côté droit et le bouchon en gomme sur le côté gauche.
- D** *Die Kühlmittel- und Kondenswasser-Auslaufrohre gehen aus der Einheit auf der Rechtsseite aus. Die Kondenswasser-Fangschale ist mit zwei Ausläufen mit Rohr auf der Rechtsseite und Gummi-Stöpsel auf der Linksseite versehen.*
- E** Los tubos para el refrigerante y el desagüe del líquido de condensación salen por el lado derecho de la parte posterior. El recipiente de recogida tiene dos desagües, el derecho con un tubo y el izquierdo con un tapón de goma.
- P** *Os tubos do refrigerante e a mangueira do esgoto se encontram no lado direito da unidade. A bacia que recolhe a condensação apresenta duas saídas: o tubo no lado direito e a tampa de borracha no lado esquerdo.*
- GR** Οι σωλήνες του ψυκτικού και αποστράγγισης βγαίνουν από τη δεξιά πλευρά της μονάδας. Η λεκανίτσα περισυλλογής της υγρασίας προβλέπεται να έχει δύο σημεία εξαγωγής, ένα σωληνάκι δεξιά και μια τάπα στην αριστερή πλευρά.

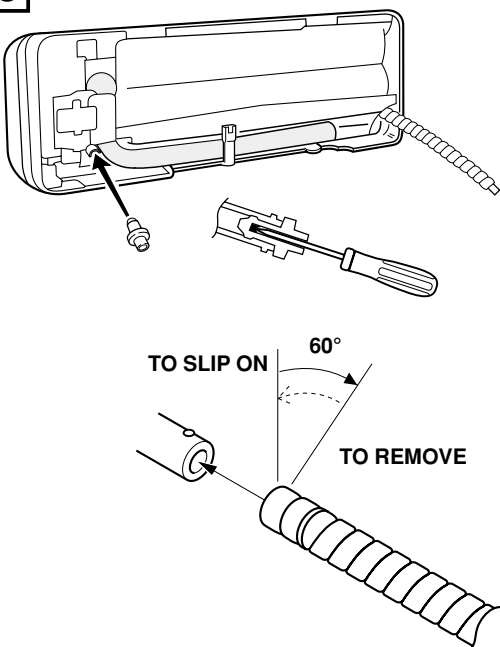
O

- EG** How to reverse the drain hose position. Remove the drain hose by turning it counterclockwise, then remove the rubber plug on the other side of the unit. Replace them inverting their position, use a screwdriver to place the plug correctly.
- I** *Per invertire lo scarico condensa. Rimuovere il tubo scarico condensa facendo girare in senso antiorario, quindi togliere il tappo in gomma sull'altro lato. Rimontare invertendo le posizioni, usare un cacciavite per riposizionare correttamente il tappo.*
- F** Pour inverser l'évacuation des condensats. Enlever le tube de sortie des condensats en le tournant en sens inverse, ensuite enlever le bouchon en gomme placé sur l'autre côté de l'unité. Inverser les positions et remonter, utiliser un tournevis pour placer correctement le bouchon.
- D** *Umstellung der Kondenswasser-Auslauf. Das Kondenswasser-Auslaufrohr durch Linksdrehung entfernen, den Gummi-Stöpsel auf der anderen Seite entfernen. Mit Umstellung wieder montieren. Einen Schraubenzieher benutzen, um den Stöpsel korrekt einzusetzen.*
- E** Para invertir el desagüe del líquido de condensación quitar el tubo girándolo en el sentido contrario a las agujas del reloj. Quitar el tapón de goma del otro lado. Volver a montar ambos, invirtiendo las posiciones, y colocar bien el tapón con un destornillador.
- P** *Para invertir a saída da condensação, remova a mangueira de esgoto girando-a em sentido anti-horário. Remova a tampa de borracha do outro lado. Reponha invertindo as posições. Use uma chave de parafusos para posicionar a tampa corretamente.*
- GR** Για να αντιστρέψετε την αποστράγγιση. Βγάλτε το σωληνάκι αποστράγγισης περιστρέφοντας σε αντιωριακή κατεύθυνση, στη συνέχεια βγάλτε την τάπα που βρίσκεται στην άλλη πλευρά. Τοποθετήστε ξανά αλλάζοντας τη θέση τους, χρησιμοποιήστε ένα κατσαβίδι για να τοποθετήσετε σωστά την τάπα.

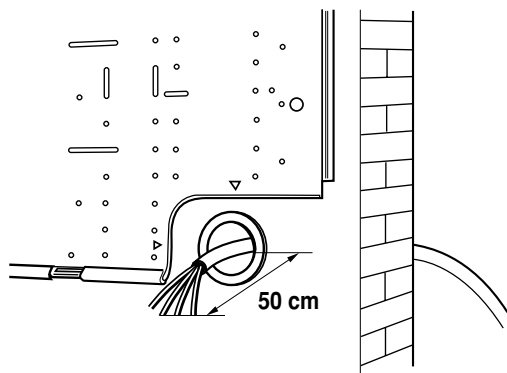
P

- EG** Running power wires plus ground wire from indoor to outdoor unit (see tab. for size of wires).
- I** *Stendere un cavo multipolare con filo di terra tra le due unità (vedere tabella per la sezione dei fili).*
- F** Passer les fils électriques et un fil de terre, entre les deux unités (voir tableau pour la section des fils).
- D** *Ein Mehrleiterkabel und einen Erdraht zwischen den beiden Einheiten strecken (sieh die Tafel für den Rohrquerschnitt).*
- E** Extender un cable multipolar con un conductor de tierra entre las dos unidades (véase la table para la sección de los cables).
- P** *Passe um fio multipolar e um fio de terra entre as duas unidades (veja a tabela para determinar a secção dos fios).*
- GR** Απλώστε τα ηλεκτρικά καλώδια σύνδεσης μαζί με ένα καλώδιο γείωσης μεταξύ των δύο μονάδων (βλ. πίνακα σχετικό με τις διαστάσεις των καλωδίων).

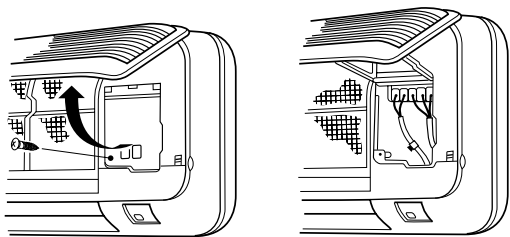
Q

- EG** Open the front panel of the unit. Remove the cover plate screw to reach the terminal strip. Insert the terminals of the wire on the rear and connect them.
- I** *Aprire il pannello frontale dell'unità. Rimuovere la vite dello sportellino per accedere alla morsettiere. Inserire i cavi elettrici nell'apposito passaggio posteriore ed eseguire il collegamento elettrico.*
- F** Ouvrir le panneau frontal de l'unité. Dévisser la vis de la petite porte pour atteindre la boîte à bornes. Introduire les câbles électriques dans le passage arrière et exécuter le branchement.
- D** *Das Gitter öffnen. Die Abdeckplattenschraube des Klemmbrettes entfernen. Die Kabel in den dazu bestimmten hinteren Durchgang einsetzen und sie verbinden.*
- E** Abrir el panel frontal. Quitar los tornillos de la tapita para poder tener acceso al tablero de bornes. Introducir los cables eléctricos en la parte posterior y conectarlos.
- P** *Abra o painel frontal da unidade. Remova os psrafusos de suporte a fim de ter acesso à placa de terminais. Ligue os fios elétricos através da parte posterior.*
- GR** Ανοίξτε το μπροστινό καπάκι της μονάδας. Βγάλτε τη βίδα της θυρίδας για να μπορέσετε να έχετε πρόσβαση στον ρευματολήπτη. Βάλτε τα ηλεκτρικά καλώδια στην ειδική δίοδο πίσω και κάντε τις ηλεκτρικές συνδέσεις.

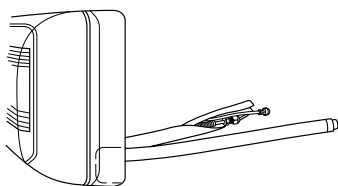
R

- EG** **RIGHT REAR TUBING**
Insert refrigerant tubes and drain hose of the unit into the hole in the wall then hang up the unit on the rear panel previously fixed on the wall.
- I** **USCITA TUBAZIONI LATO DESTRO POSTERIORE**
Inserire le tubazioni e il tubo di scarico condensa nel foro praticato nel muro. Appendere l'unità sul pannello posteriore precedentemente installato.
- F** **SORTIE TUYAUX ARRIERE DROIT**
Introduire les tuyaux et le tube de sortie des condensats, dans le trou fait dans le mur. Pendre l'unité sur le panneau arrière déjà installé.
- D** **RECHTS VERROHRUNG HINTEN**
Die Leitungen und das Kondenswasser-Auslaufrohr in das Wandloch hineinstecken. Die Einheit an die vorher angebaute Rückwand hängen.
- E** **SALIDA POSTERIOR DERECHA DE LOS TUBOS**
Introducir las tuberías y el tubo de descarga de la condensación en el orificio hecho en la pared. Colgar la unidad en el panel trasero ya fijado a la pared.
- P** **CONEXÃO DA TUBAGEM POSTERIOR DO LADO DIREITO**
Introduza a tubagem e a mangueira de esgoto através do furo feito na parede. Pendure a unidade no painel posterior anteriormente instalado.
- GR** ΕΞΟΔΟΣ ΣΩΛΗΝΩΝ ΣΤΟ ΠΙΣΩ ΔΕΞΙΟ ΤΜΗΜΑ
Βάλτε τις σωληνώσεις και τον αγωγό συμπύκνωσης στην οπή που έχετε ήδη ανοίξει στον τείχο. Κρεμάστε την μονάδα πάνω στο πλαίσιο που έχετε εγκαταστήσει προηγουμένως.

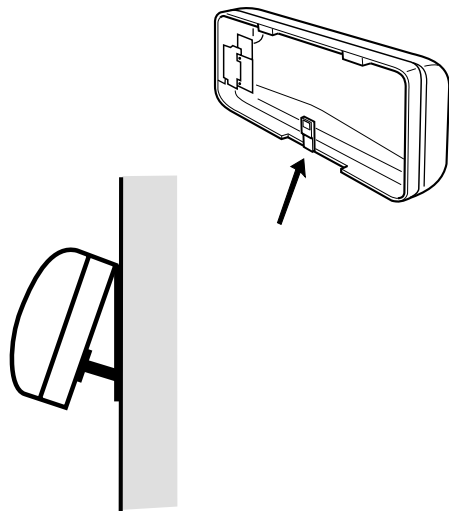
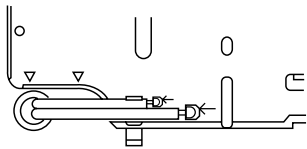
S**EG LEFT REAR TUBING**

Insert the tubes connecting the units from the outside, then bend them right and remove the inferior removable part of the frame. Hang up the unit and extend the support on the back of indoor unit to make the connection easier.

I USCITA TUBAZIONI LATO SINISTRO POSTERIORE

Inserire le tubazioni di collegamento dall'esterno, quindi piegarle verso destra, rimuovere la parte inferiore amovibile della struttura. Appendere l'unità ed estendere il supporto posteriore per facilitare il lavoro di collegamento.

F SORTIE TUYAUX ARRIERE GAUCHE

Introduire les tuyaux de connexion de l'extérieur, les plier à droite, enlever la partie inférieure amovible de la structure. Accrocher l'unité et étendre le support arrière pour faciliter les opérations de branchement.

D LINKS VERROHRUNG HINTEN

Die Verbindungskabel zwischen der Einheiten von außen strecken, sie nach rechts biegen, den unteren abnehmbaren Teil der Struktur entfernen. Die Einheit hängen und den unteren Halter erstrecken, um die Verbindungsarbeiten zu erleichtern.

E SALIDA TUBOS LATO POSTERIOR IZQUIERDO

Introducir los tubos de conexión desde fuera y doblarlos hacia la derecha. Quitar la parte amovible inferior de la estructura. Colgar la unidad y colocar un soporte para facilitar las operaciones de conexión.

P CONEXÃO DA TUBAGEM POSTERIOR DO LATO ESQUERDO

Introduza a tubagem de ligação das unidades através do exterior. Dobre-as para a direita e remova a parte extraível inferior da unidade. Pendure a unidade e coloque um suporte traseiro para facilitar a ligação.

GR ΕΞΟΔΟΣ ΣΩΛΗΝΩΝ ΣΤΟ ΠΙΣΩ ΑΡΙΣΤΕΡΑ ΤΜΗΜΑ

Βάλτε τους σωλήνες σύνδεσης από την εξωτερική πλευρά, λυγίστε τους προς τα δεξιά και βγάλτε το κάτω αποσπώμενο τμήμα της κατασκευής. Κρεμάστε τη μονάδα και επεκτείνετε το πίσω στήριγμα για να διευκολύνετε τη σύνδεση.

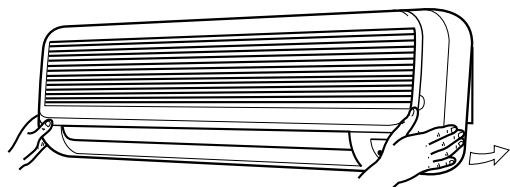
T

EG Push lightly to fix the structure to the rear panel.

I *Applicare una leggera pressione per agganciare la struttura al pannello posteriore.*

F Pousser légèrement pour accrocher la structure au panneau arrière.

D *Das Gitter leicht drücken, um es an die Rückwand zu hängen.*

E Presionar ligeramente para enganchar la estructura en el panel trasero.

P *Pressione ligeiramente para prender a unidade ao painel posterior.*

GR Σπρώξτε ελαφρά για να στερεωθεί το σύστημα στο πίσω πλαίσιο.

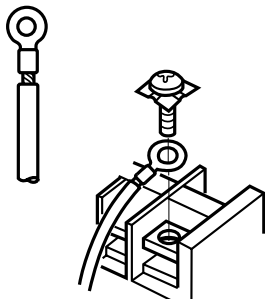
U

EG Predispose the terminals of the wire to connect to the terminal strip, connect them and secure the wiring with clamp provided. (See wiring diagrams).

**WARNING**

Loose wiring may cause the terminal to overheat or result in unit malfunction. A fire hazard may also exist. Therefore, be sure all wiring is tightly connected.

I *Predisporre i fili elettrici per il collegamento alla morsettiera, collegarli e bloccare il cavo con il parastrappo. (V. schemi elettrici).*

**AVVERTIMENTO**

Accertarsi che i terminali dei cavi elettrici siano ben stretti sulla morsettiera. Terminali non stretti causano surriscaldamento alla morsettiera, problemi al funzionamento del condizionatore d'aria con pericolo di inizio d'incendio.

F Préparer les fils électriques pour le branchement dans la boîte à bornes et les connecter. (Voir schéma pour le branchement).

**DANGER**

S'assurer que les bornes des câbles électriques soient bien serrées sur la boîte à bornes. Des bornes mal serrées provoquent la surchauffe de la boîte à bornes, des problèmes de fonctionnement du climatiseur, avec des danger d'incendies.

D *Die Leitungen für die Klemmbrett-Verbindung vorbereiten und sie verbinden. (Sieh elektrische Angaben).*

**WARNUNG**

Stellen Sie sich sicher, daß alle Kabelverbindungen fest sind. Lose Kabel können zur Überhitzung des Anschlusses oder Fehlfunktion des Gerätes führen. Feuerefahr mag ebenfalls bestehen.

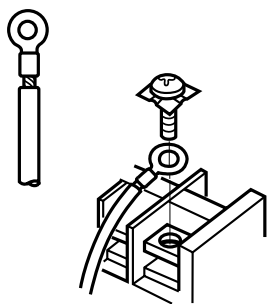

- E** Preparar los hilos eléctricos para la conexión con la regleta de bornes y conectarlos (Véase el esquema para la conexión).



AVVERTENCIA

Asegurarse de que los terminales de los cables eléctricos estén bien apretados en la regleta de bornes. Terminales flojos causan sobrecalentamiento de la regleta de bornes, problemas de funcionamiento del acondicionador de aire con peligro de incendio.

- P** *Predisponha os fios para conexão com a placa de terminais. Ligue e fixe cada fio ao próprio terminal com um uma anilha especial.*



AVVERTÊNCIA

Prenda o fio bem apertado. Terminais não apertados poderão causar superaquecimento da placa, problemas de funcionamento do aparelho com possível perigo de incêndio.

- GR** Ετοιμάστε τα ηλεκτρικά καλώδια για να γίνει η σύνδεση στον ηλεκτρικό πίνακα και συνδέστε τα. (βλ. πίνακα ηλεκτρικής εγκατάστασης για συνδέσεις).



ΠΡΟΕΙΔΟΠΟΙΗΣΗ

Βεβαιωθείτε ότι οι άκρες των ηλεκτρικών καλωδίων είναι σφιχτά συνδεδεμένες· διαφορετικά υπάρχει κίνδυνος να προκληθεί πυρκαγιά εξαιτίας της υπερθέρμανσης του ηλεκτρικού πίνακα ή να δημιουργηθούν προβλήματα στην λειτουργία του κλιματιστικού.

V

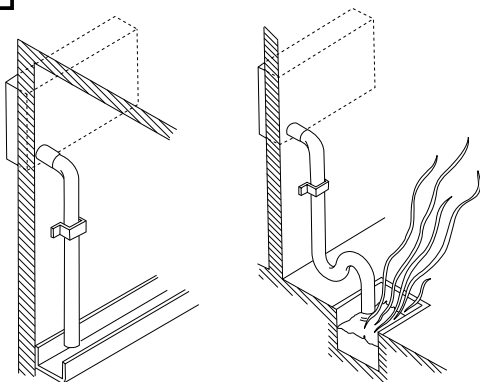

- EG** Install the condensate drain to the outside with a positive slope, form a trap at the end if necessary.

- I** *Convogliare la condensa verso l'esterno assicurando una buona pendenza. Sifonare se necessario.*

- F** Diriger les condensats vers l'extérieur, en assurant une bonne pente. Faire un siphon, si nécessaire.

- D** *Das Kondenswasser nach außen mit einer guten Neigung nach unten richten. Wenn nötig, Dücker verwenden.*

- E** Dirigir la condensación hacia fuera asegurando una buena inclinación. Hacer un sifón, en caso de que sea necesario.

- P** *Direcionar a mangueira de esgoto ao exterior a mantenha-a inclinada para baixo.*

- GR** Κατευθύνετε τον αγωγό συμπύκνωσης προς τα έξω έτσι ώστε να πάρει καλή κλίση. Αν χρειάζεται, κάντε σιφόνι.

W

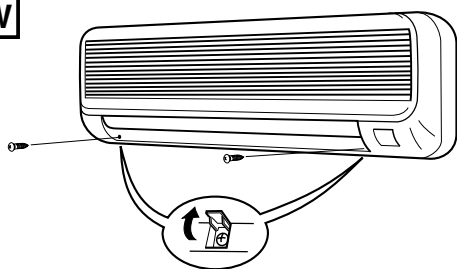

- EG** Remove the front panel.

- I** *Rimuovere il pannello frontale.*

- F** Enlever le panneau frontal.

- D** *Das Gitter entfernen.*

- E** Sacar el panel frontal.

- P** *Remova o painel frontal.*

- GR** Αφαιρέστε το μπροστινό πλαίσιο.

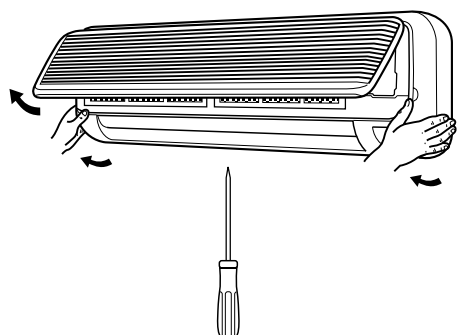

X

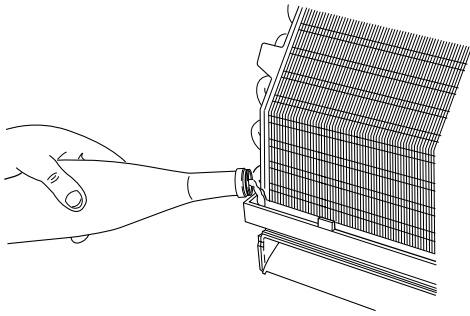

- EG** Fill the tube and verify that the condensate can flow correctly. Reassemble the grille according to “L”.
- I** *Riempire la tubazione quindi verificare il corretto scarico della condensa e rimontare la griglia come al punto L.*
- F** Remplir le bac et vérifier que la sortie des condensat soit correcte. Remonter la grille selon “L”.
- D** *Die Leitung füllen und den korrekten Kondenswasser-Auslaß überprüfen. Das Gitter nach “L” wiederzusammensetzen.*
- E** Llenar el tubo y controlar que el líquido de condensación se desagüe correctamente. Colocar de nuevo la rejilla como en el punto “L”.
- P** *Encha o tubo e veifique se a condensação escorre corretamente. Reponha a grelha como indicado no ponto “L”.*
- GR** Γεμίστε τους σωλήνες, ελέγξτε αν η αποστράγγιση λειτουργεί σωστά και τοποθετήστε ξανά τη γρίλια όπως στο σημείο “L”.

A

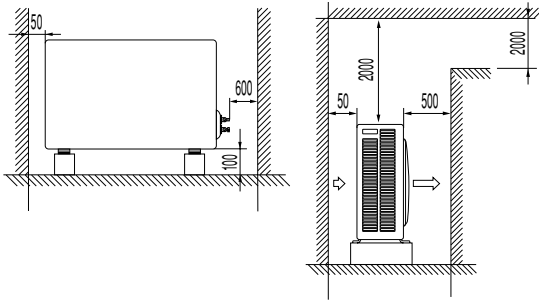

EG Minimum operation and maintenance area

I Area minima di esercizio e manutenzione.

F Surface minimum de fonctionnement d'entretien.

D Raumbedarf des Gerätes.

E Area mínima de funcionamiento y mantención.

P Área mínima de funcionamento e manutenção.

GR Ελάχιστος χώρος λειτουργίας και συντήρησης.

B

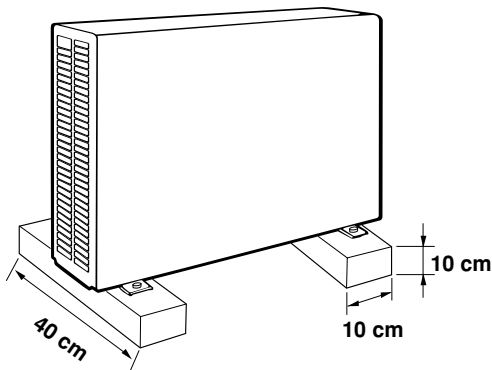

EG Provide a solid base for outdoor unit raised from the ground level. Fix unit to base using 4 anchor bolts.

I Predisporre l'unità esterna su base solida rialzata dal terreno e fissarla con 4 bulloni a espansione.

F Mettre l'unité extérieure sur une base solide dégagée du sol et la fixer à l'aide de 4 faire-fond.

D Die Außeneinheit auf eine waagerechte Unterlage stellen (sie soll mit dem Boden in Berührung sein). Die Einheit mit 4 Bolzen sichern.

E Preparar la unidad exterior sobre una base sólida por encima del suelo y fijarla con los cuatro pernos de expansión.

P Monte a unidade exterior sobre uma base maciça e acima do nível do solo. Fixe-a com quatro parafusos de fixação.

GR Κατασκευάστε μία στερεή βάση που να ακουμπά στο πάτωμα και στερεώστε την εξωτερική μονάδα πάνω σε αυτήν με 4 βιδωτά μπουλόνια.

C

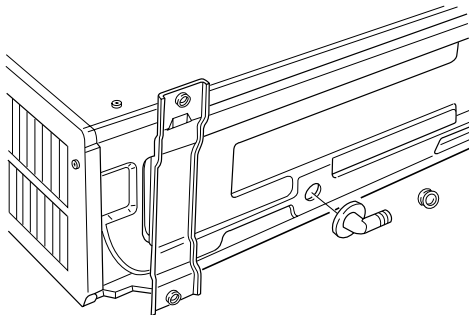

EG Heat pump version. Use, if necessary, the accessories supplied.

I Versione pompa di calore. Utilizzare, se necessario, il materiale a corredo.

F Version réversible. Si nécessaire, employer les accessoires livrés.

D Wärmepumpe-Ausführung. Wenn nötig, das mitgelieferte Material benutzen.

E Version pompe à chaleur. Si nécessaire, employer les accessoires livrés.

P Modelo com bomba de calor. Use os acessórios fornecidos se necessário.

GR Τριφασικός τύπος. σε έκδοση με θερμοαντλία. Αν χρειασθεί χρησιμοποιείτε τα διαθέσιμα βοηθητικά εξαρτήματα.

D

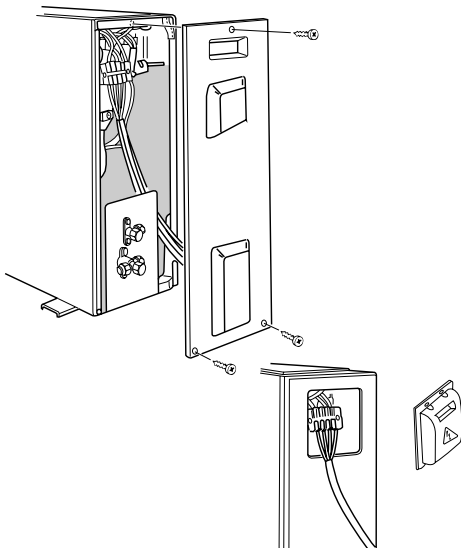

EG Remove the side cover (or access panel) then connect the power line and interconnecting wires to outdoor unit on the terminal strip and secure them with clamps.

I Rimuovere il pannello laterale (o sportellino) quindi collegare i fili elettrici di potenza e di collegamento all'unità esterna e bloccarli con i fissacavi.

F Enlever le panneau latéral (ou la petite porte) et ensuite brancher les fils électriques de puissance et de liaison à l'unité extérieure et les fixer par un serre-cable.

D Die Seitenabdeckung entfernen. Die elektrischen Leistungskabel mit den Außeneinheit-Anschlussleitungen verbinden und sie durch Klemmen befestigen.

E Sacar el panel lateral (o tapita) luego conectar los hilos eléctricos de potencia y de conexión a la unidad exterior y fijarlos con las abrazaderas.

P Remova o painel lateral e ligue os fios elétricos à fonte de energia e à unidade exterior após tê-los unidos pro meio de uma braçadeira.

GR Αφαιρέστε το πλαίσιο που καλύπτει την μία πλευρά της μονάδας. Συνδέστε τα ηλεκτρικά και συνδετικά καλώδια με την εξωτερική μονάδα και σταθεροποιήστε τα με τους σφιγτήρες καλωδιών.

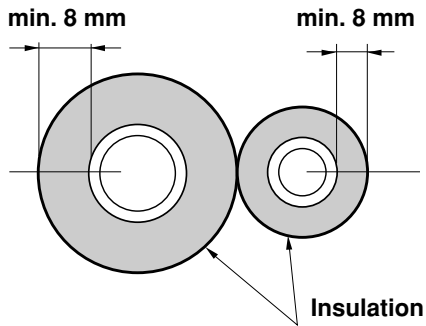
E

- EG** Use insulated copper tube. Cut approximate 30-50 cm longer than actual distance between units.
- I** *Utilizzare del tubo in rame isolato. Tagliare con lunghezza maggiorata di 30-50 cm oltre la distanza tra le unità.*
- F** Utiliser de tube en cuivre isolé. Couper à une longueur de 30-50 cm en plus de la distance entre les unités.
- D** *Rohr mit Kupfer-Isolierung verwenden. Das Rohr auf die benötigte Länge zuschneiden. Es wird empfohlen, die Röhre ungefähr 30-50 cm länger zu machen, als der Abstand zwischen den beiden Einheiten.*
- E** Utilizar el tubo de cobre aislado. Cortar con longitud aumentada en 30-50 cm respecto a la distancia entre las unidades.
- P** *Utilize tubos de cobre bem isolados. Corte cerca 30 - 50 centímetros a mais além da distância exata entre as duas unidades.*
- GR** Χρησιμοποιείστε μονωτικό σωλήνα χαλκού. Κόψτε περίπου 30-50 εκατοστά περισσότερο απο ότι είναι η απόσταση μεταξύ των δύο μονάδων.

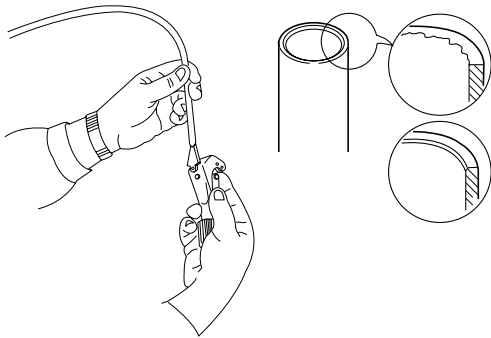
F

- EG** Remove burrs at the ends of the copper tubes. Hold the tube end downward and be sure that no dirt falls into the tube.
- I** *Asportare le bave alle estremità del tubo. Rivolgere le estremità del tubo in rame verso il basso per evitare l'introduzione di residui all'interno.*
- F** Ebavurer les extrémités des tubes, en les tenant vers le bas pour éviter l'introduction de saletés à l'intérieur.
- D** *Grat am Ende des Kupferrohres entfernen. Das Rohrende nach unten halten, damit keine Kupferspäne in das Kupferrohr fallen.*
- E** Eliminar las rebabas en las extremidades del tubo. Dirigir las extremidades del tubo de cobre hacia abajo para evitar que puedan entrar posibles residuos.
- P** *Remove as rebarbas das extremidades dos tubos. Direcione o tubo para baixo a fim de evitar a presença de resíduos de qualquer tipo.*
- GR** Αφαιρέστε τις προεξοχές στο χείλος του χάλκινου σωλήνα. Γυρίστε τις άκρες του σωλήνα προς τα κάτω για να μη μπαίνουν υπολείμματα στο εσωτερικό του.

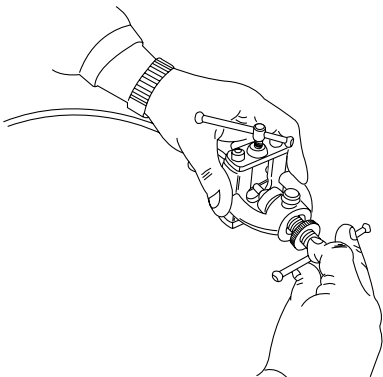
G

- EG** Insert flare nuts removed from the units, then make a flare at the end of copper tubes.
- I** *Cartellare le estremità dei tubi ricordandosi di infilare i bocchettoni rimossi dalle unità.*
- F** Evaser les extrémités des tubes, après avoir placé les écrous récupérés sur les unités.
- D** *Das Ende der Kupferröhre kelchen und die vorher heraus gezogenen Stutzen wieder hineinstecken.*
- E** Abocardar las extremidades de los tubos recordando que hay que colocar previamente las tuercas-tapón sacadas de las unidades.
- P** *Mandrile a extremidade dos tubos e lembre-se de aplicar as porcas de dilatação anteriormente extraídas da unidade.*
- GR** Διευρύνετε τις άκρες των σωλήνων αφού θα έχετε βάλει τα συνδετικά παξιμάδια που αφαιρέθηκαν απο την μονάδα.

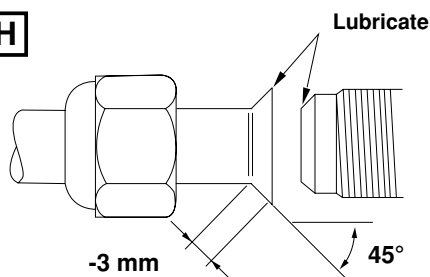
H

- EG** A good flare has the following characteristics:
 - inside surface is glossy and smooth
 - edge is smooth
 - tapered sides are of uniform length.
 Apply refrigerant lubricant to the matching surface of the flare and union before connecting them together.
- I** *Una buona cartellatura deve avere le seguenti caratteristiche:
 - superficie interna liscia e lucida
 - bordo esterno uniforme e liscio
 - svasatura conica di lunghezza uniforme.
 Oliare con olio anticongelante le superfici di contatto quindi avvitare con le mani.*
- F** Un bon évasement doit avoir les caractéristiques suivantes:
 - surface intérieure lisse et polie
 - bord extérieur uniforme et lisse
 - évasement conique ayant une longueur uniforme.
 Huiler avec de l'huile frigorifiques les surfaces de contact et ensuite visser à la main.
- D** *Eine gute Kelchung sollte die folgenden Eigenschaften besitzen:
 - die Oberfläche der Innenseite ist glänzt und glatt
 - die Kante ist glatt
 - die Kelchförmig zulaufenden Seiten sind von gleicher Länge.
 Die Oberfläche, die miteinander in Berührung kommen, mit Frostschutzmittel-Schmierfett schmieren und dann zuschrauben.*

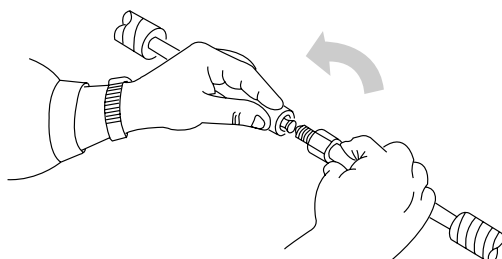

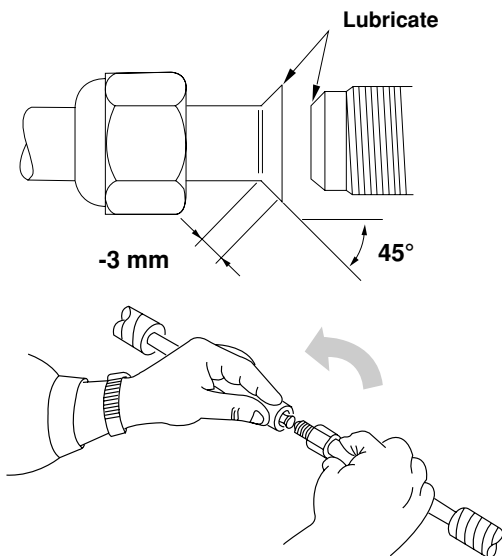

- E** Para obtener un buen abocardado hay que cumplir con las siguientes características:
- superficie interior lisa y pulida
 - borde exterior uniforme y liso
 - tavellanadura cónica de longitud uniforme.
- Lubricar con aceite anticongelante las superficies de contacto, luego atornillar a mano.
- P** *Uma boa dilatação deve ter as seguintes características:*
- a superfície interna brilhante e macia
 - a borda exterior macia
 - os lados inclinados de comprimento uniforme.
- Aplique lubrificante nas superfícies de contato e aparafuse manualmente.*

- GR** Για να πετύχετε μια καλή συγκόλληση μεταξύ σωλήνων με διευρυμένες άκρες χρειάζονται τα εξής:
- Λεία και στιλπνή εσωτερική επιφάνεια.
 - Ομοίμορφο και λείο εξωτερικό χείλος.
 - Ομοίμορφο μήκος των πλευρικών άκρων του κωνικού ανοίγματος.
- Λαδώστε με αντιψυκτικό λάδι τις επιφάνειες επαφής και βιδώστε με τα χέρια.

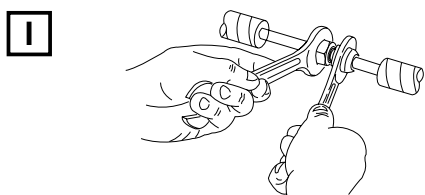

- EG** Tighten connections using a spanner and a torque wrench; apply specified torque (see table).

- I** *Stringere le connessioni utilizzando una chiave fissa e una chiave dinamometrica; attenersi alla tabella dei valori del momento torcente.*

- F** Serrer les connexions à l'aide d'une clé fixe et d'une clé dynamométrique; respecter les couples de serrage.

- D** *Die Doppelringe anziehen, indem Sie einen Schraubenschlüssel und einen Drehmomentschlüssel verwenden. Die in der Tabelle angezeigten Werte beachten.*

- E** Apretar las conexiones con una llave fija y una dinamométrica. Aplicar los valores de la tabla de momento de torsión.

- P** *Aperte bem essa ligação usando uma chave inglesa e uma chave dinamômetro seguindo as especificações da seguinte tabela.*

- GR** Σφίξτε τις συνδέσεις, χρησιμοποιώντας ένα κλειδί αμετάβλητου ανοίγματος και ένα με ρυθμιζόμενο άνοιγμα (γαλλικό). Ακολουθήστε τον πίνακα όπου αναγράφονται οι τιμές της ροπής στρέψεως.

TUBE DIA.	TIGHTENING TORQUE
6,35 mm (1/4")	Approx. 150 – 200 kgcm (1,5 - 2,0 N)
9,52 mm (3/8")	Approx. 350 – 400 kgcm (3,0 - 4,0 N)
12,7 mm (1/2")	Approx. 500 – 550 kgcm (5,0 - 5,5 N)

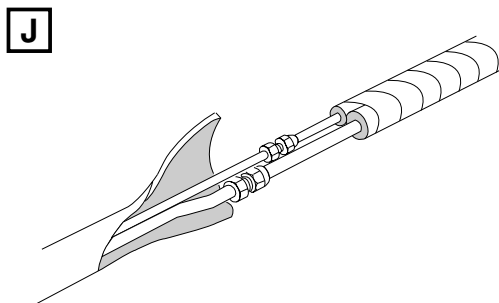

- EG** Insulate tubes leaving connections uncovered for leak test.

- I** *Isolare accuratamente i tubi lasciando libere le giunzioni per la prova di tenuta.*

- F** Isoler soigneusement les tubes en laissant libres les jonctions pour l'essai d'étanchéité.

- D** *Die Röhre gut isolieren; die Verbindungen aber für die Dichtheits-Prüfung frei lassen.*

- E** Aislar cuidadosamente los tubos dejando libres las uniones para la prueba de estanqueidad.

- P** *Isole atentamente os tubos deixando livres os pontos de ligação para o teste de fugas.*

- GR** Μονώστε προσεκτικά τους σωλήνες αφαιρώντας τις ακάλυπτες ενώσεις για να γίνει ο σχετικός έλεγχος διαρροής.

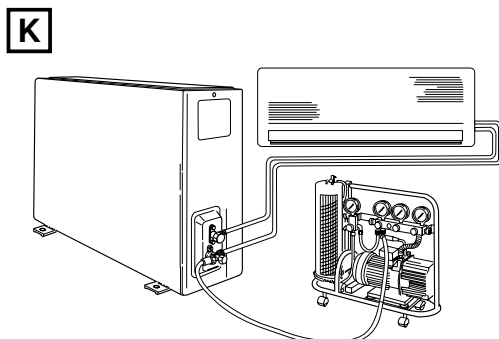

- EG** Air purging of internal unit and refrigerant tubes. Connect the vacuum pump to the outside unit as shown in the figure. Air and moisture have undesirable effects on the refrigerant system.

- I** *Spurgo aria unità interna e tubi di collegamento. Collegare la pompa del vuoto all'unità esterna come da prospetto; aria e umidità nel circuito frigorifero provocano effetti dannosi al sistema.*

- F** Purge de l'air de l'unité intérieure et des tubes de liaison. Relier la pompe à vide à l'unité extérieure, selon le schéma; l'air ou l'humidité dans le circuit frigorifique provoquent des effets nuisibles au système.

- D** *Luftabblasen der Inneneinheit und Verbindungsrohr. Die Vakuumpumpe mit der Außeneinheit so wie aus dem Schaubild verbinden. Luft und Feuchtigkeit verursachen Schäden im Kühlmittelsystem.*

- E** Purga de aire de la unidad interior y tubos de conexión. Conectar la bomba de vacío a la unidad exterior como indica el prospecto; aire y humedad en el circuito refrigerante pueden estropear el sistema.

- P** *Purga de ar da unidade interior e tubos de ligação. Ligue a bomba de vácuo à unidade exterior como ilustrado. A presença de ar e de humidade no circuito de refrigeração podem causar danos ao sistema.*

- GR** Εξαερισμός της εξωτερικής μονάδας και σωλήνες σύνδεσης. Συνδέστε την αεραντλία στην εξωτερική μονάδα όπως φαίνεται στην εικόνα. Αέρας και υγρασία στο κύκλωμα ψύξης επιφέρουν ανεπιθύμητα αποτελέσματα στο σύστημα.

VACUUM PUMP CAPACITY 100 l /h	
Tubing length: less than 10 m	Tubing length longer than 10 m
10 min. or more	15 min. or more

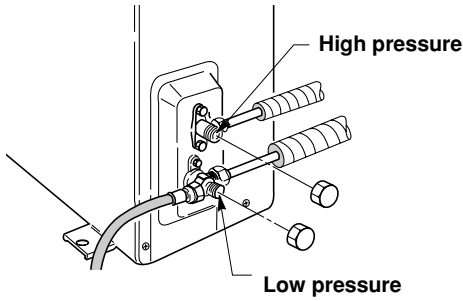
L

- EG** Remove caps from service valves of both tubes. Then start vacuum pump and let it run for the time indicated in the table (vacuum 10 mm Hg abs.).
- I** *Rimuovere i cappucci delle valvole di entrambi i tubi. Quindi avviare la pompa del vuoto per un tempo consigliato come da tabella (vuoto di 10 mm Hg assoluti).*
- F** Enlever les bouchons des vannes de l'appareil. Ensuite faire démarrer la pompe à vide pendant le temps conseillé dans le tableau (vide de 10 mm Hg absolus).
- D** *Die Ventilverschlüsse der beiden Röhren entfernen. Die Vakuumpumpe starten und für die in der Tabelle empfohlene Zeitdauer arbeiten lassen (Vakuum 10 mm Hg abs).*
- E** Sacar los capuchones de las válvulas de los dos tubos. Luego poner en marcha la bomba de vacío durante el tiempo que indica la tabla (vacío de 10 mm Hg absolutos).
- P** *Extraire les bouchons des vannes de tous les tubes. Mettre la pompe à vide en marche pendant un temps déterminé selon le tableau (vacuum 10 mm Hg abs.).*
- GR** Αφαιρέστε τα παξιμάδια από τις βαλβίδες και των δύο σωλήνων. Έπειτα ανοίξτε την αεραντλία να λειτουργήσει για όσο χρόνο αναγράφεται στον πίνακα (Κενό 10 χιλ. Ιντσα/υδραργ. απόλυτο).

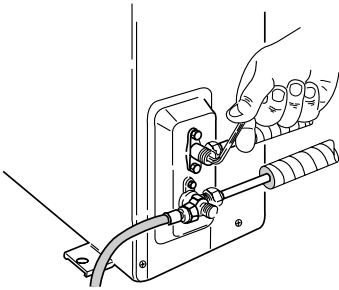
M

- EG** With vacuum pump still running close the low pressure knob on valve manifold. Then stop vacuum pump. Using the hexagonal key supplied as accessory open the service valve on small tube, then close it after 10 seconds. Check tightness of all joints using liquid soap.
- I** *Con la pompa del vuoto in funzione chiudere il rubinetto del gruppo manometrico (bassa pressione). Quindi fermare la pompa del vuoto. Con la chiave esagonale a corredo aprire la valvola del tubo piccolo per 10 secondi quindi richiuderla; verificare la tenuta di tutti i giunti con sapone liquido.*
- F** Quand la pompe à vide est en fonction, fermer la vanne de «basse pression» du groupe manométrique. Ensuite arrêter la pompe à vide. Avec la clé hexagonale livrée, ouvrir la vanne du petit tube pendant 10 secondes et ensuite la fermer; vérifier l'étanchéité de tous les joints au moyen de savon liquide.
- D** *Mit der arbeitenden Vakuumpumpe den Hahn des manometrischen Aggregats (Niederdruck) zudrehen. Die Pumpe abstellen. Mit dem mitgelieferten Sechskanteinsteckschlüssel das Ventil auf dem kleinen Rohr aufdrehen und es nach 10 Sek. zudrehen. Die Dichtigkeit aller Kupplungen durch flüssige Seife überprüfen.*
- E** Mientras se encuentra en funcionamiento la bomba de vacío, cerrar el «mando de baja presión» del grupo manométrico. Luego parar la bomba de vacío. Mediante la llave hexagonal en dotación, abrir la válvula del tubo pequeño durante 10 segundos y después cerrarla; comprobar la estanqueidad de todas las juntas utilizando jabón líquido.
- P** *Durante o funcionamento da bomba de vácuo, feche a torneira do grupo manométrico (baixa pressão). Desligue a bomba de vácuo. Abra, então, a válvula do tubo menor com uma chave inglesa hexagonal (fornecida) por 10 segundos e feche-a em seguida. Faça o teste de fuga com sabão líquido.*
- GR** Με ανοιχτή την αεραντλία κλείστε το ρουμπινέτο της μανομετρικής μονάδας (χαμηλή πίεση). Μετά σταματήστε την λειτουργία της αεραντλίας. Με το εξαγωνικό κλειδί, που περιλαμβάνεται στα διαθέσιμα βοηθητικά εξαρτήματα, ανοίξτε τη βαλβίδα στον μικρό σωλήνα για 10 δευτερόλεπτα και μετά ξανακλείστε την. Κάντε έλεγχο για να διαπιστώσετε αν οι ενώσεις είναι καλά κλεισμένες χρησιμοποιώντας υγρό σαπούνι.

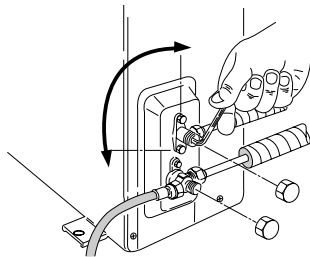

- EG** Turn the service valves stem in counterclockwise to fully open the valves. At this point vacuum pump flexible hose can be disconnected. Replace bonnet and flare nut, tighten them to 200 kg/cm with a torque wrench.

- I** *Aprire completamente le valvole di servizio (senso antiorario). A questo punto scollegare il flessibile della pompa del vuoto. Rimontare cappucci e bocchettone, stringere con momento torcente di 200 kg/cm.*

- F** Ouvrir complètement les vannes de service (dans le sens contraire des aiguilles d'une montre). A ce moment, en lever le flexible de la pompe à vide. Revisser les bouchons et serrer (200 kg/cm).

- D** *Die Ventile gänzlich aufdrehen (im Gegenuhrzeigersinn). Den Schlauch der Vakuumpumpe ausschalten. Die Ventilverschlüsse und den Stutzen wieder anbringen. Mit Drehmoment bei 200 Kg./cm. anziehen.*

- E** Abrir completamente las válvulas de servicio (sentido contrario a las agujas del reloj). A este punto desconectar el flexible de la bomba de vacío. Volver a montar los capuchones y la tuerca-tapón (200 kg/cm).

- P** *Abra completamente a válvula de serviço (sentido anti-horário). Desligue, então, o tubo da bomba de vácuo. Monte novamente as tampas e as porcas de dilatação com valor de aperto igual a 200 Kg/cm.*

- GR** Ανοίξτε τις βαλβίδες παροχής (αριστερόστροφα). Σ' αυτό το σημείο ξεσυνδέστε τον ελαστικό σωλήνα της αεραντλίας. Επανατοποθετήστε τα παξιμάδια και τον συνδετικό σωλήνα και σφίξτε τα με ροπή στρέψεως 200 χιλιόγραμμα ανα εκατοστό.

BASIC FUNCTIONS OF THE SERVICE VALVES • FUNZIONI PRINCIPALI DELLE VALVOLE • FONCTIONS DE BASE DE VANNE DE SERVICE • FUNKTION DER ABSPERRVENTILE • PRINCIPALES FUNCIONES DE LAS VALVULAS • FUNÇÕES PRINCIPAIS DAS VÁLVULAS • ΒΑΣΙΚΕΣ ΛΕΙΤΟΥΡΓΙΕΣ ΒΑΛΒΙΔΩΝ

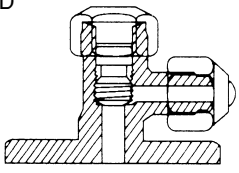
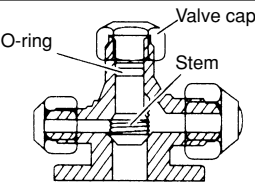
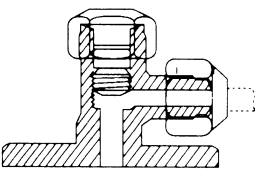
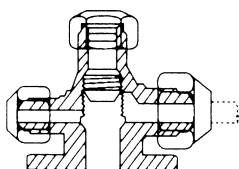
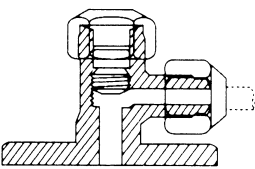
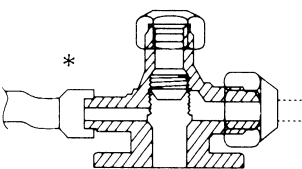
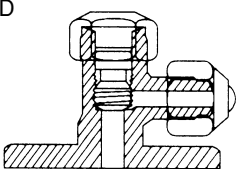
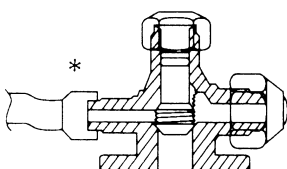
Action	Narrow tube service valve (2-way)	Wide tube service valve (3-way)
Shipping <i>Spedizione</i> Transport <i>Versand</i> Envío <i>Envío</i> Αποστολή	CLOSED 	
Operating and test running the air conditioner <i>Funzionamento e prova del condizionatore</i> Fonctionnement et essai de fonctionnement du climatiseur <i>Betrieb und Probelauf der Klimaanlage</i> Funcionamiento y prueba del acondicionador <i>Operação teste da unidade de ar condicionado</i> Λειτουργία και δοκιμή του κλιματιστικού	OPEN 	
Measuring pressure and gas charging <i>Misurazione pressione e caricamento gas</i> Mesurer la pression et charger en gaz <i>Druckmessung und Gasladung</i> Medición de la presión y de la carga de gas <i>Medição de pressão e carga de gás</i> Μέτρηση πίεσης και φόρτωση αερίου	OPEN 	
Air purging with a vacuum pump <i>Spurgo aria con pompa del vuoto</i> Purge de l'air avec une pompe à vide <i>Ausblasung der Luft mit einer Vakuumpumpe</i> Limpieza del aire con la bomba de vacío <i>Purga de ar com uma bomba de vácuo</i> Εξαέρωση με αεραντλία	CLOSED 	

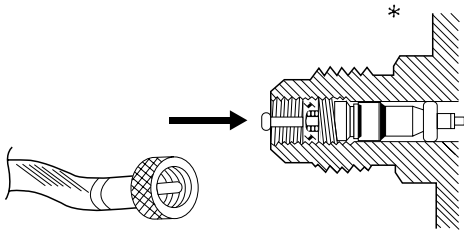

- * **EG** The service port on the wide tube service valve uses a Schrader core valve to access the refrigerant system. Therefore, be sure to use a hose connector which has a push-pin inside.
- I** *La valvola di servizio del rubinetto dell'unità esterna da utilizzare per il vuoto del sistema, il ripristino carica refrigerante e la misurazione della pressione di esercizio è del tipo "Schrader". Utilizzare un attacco pompa del vuoto di tipo a spillo.*
- F** *La vanne de service de l'unité extérieure sur laquelle on peut se connecter pour vider le circuit frigorifique, rajouter du réfrigérant et mesurer la pression de fonctionnement, est du type "Schrader". Utilisez un raccordement pompe à vide avec poussoir de valve.*
- D** *Für den Zugriff auf das Kühlmittelsystem und für die Betriebsdruckmessung benutzt das Serviceventil des Absperrhahns des großen Rohres ein Schrader Kernventil. Ihr Vakuumschlauchverbindungstück sollte über einen Druckstift verfügen.*
- E** *La válvula de servicio de la unidad exterior donde se realiza la conexión para vaciar el sistema, llenar con refrigerante y medir la presión de trabajo es del tipo "Schrader" (pistón con muelle antiretorno). Utilizar un acoplamiento para la bomba de vaciado, adecuado para este tipo de válvula.*
- P** *A válvula de serviço da torneira da unidade exterior é utilizada para esvaziar o sistema, enchê-lo com carga refrigerante e para medir a pressão durante o funcionamento. Esta válvula é de tipo "Schrader". É, portanto necessário utilizar uma mangueira com pino de impulso.*
- GR** Η βαλβίδα παροχής του ρουμπινέτου που χρησιμοποιείται για την εξάτμιση του συστήματος της εξωτερικής μονάδας, την επαναφόρτωση του ψυκτικού και την μέτρηση της πίεσης παροχής είναι τύπου "Schrader". Χρησιμοποιήστε αεραντλία σύνδεσης με ακίδα στην άκρη της.

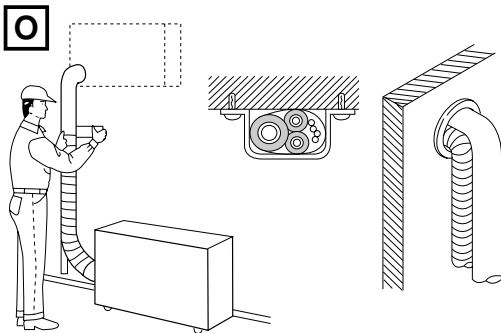

- O** **EG** Complete insulation of refrigerant tubes; wrap with insulation tape. Fix and support tubes with brackets. Seal hole in the wall, if necessary.
- I** *Completare l'isolamento, proteggere con nastratura, fissare e supportare con staffe; se necessario sigillare il foro di passaggio nel muro.*
- F** *Compléter l'isolation des tubes protéger avec des rubans, les fixer avec des brides; si nécessaire, boucher le trou de passage dans le mur.*
- D** *Die Röhre mit zweckgemäßem Isolierungsmaterial gut isolieren, an der Wand mit Klammern fest klemmen und, wenn nötig, das Loch in der Wand mit Dichtungsmasse füllen.*
- E** *Completar el aislamiento, proteger con cinta, fijar y poner abrazaderas de soporte; si fuera necesario, sellar el orificio de paso de la pared.*
- P** *Complete o isolamento com fita isolante, fixe com grampos e, se necessário, aplique massa de vidraceiro no orifício de passagem dos tubos através da parede.*
- GR** Ολοκληρώστε την μόνωση των ψυκτικών σωλήνων. Τυλίξτε τους με μονωτική ταινία και στερεώστε τους με υποστηρίγματα. Αν χρειασθεί στεγανοποιήστε την οπή στον τοίχο.

EG COOLING ONLY MODELS

I MODELLI SOLO FREDDO

F MODELES FROID SEUL

D NUR KÜHLUNG MODELLE

E MODELOS SOLO REFRIGERACION

P MODELOS SOMENTE PARA ARREFECIMENTO

GR ΜΟΝΤΕΛΑ ΜΟΝΟ ΨΥΞΗ

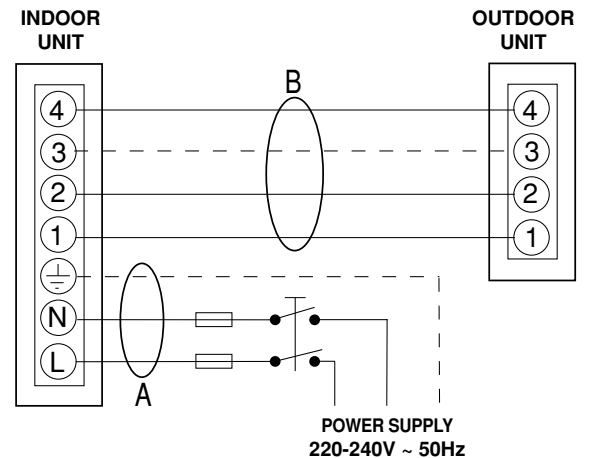

EG HEAT PUMP MODELS

I MODELLI POMPA DI CALORE

F MODELES REVERSIBLE

D WÄRMEPUMPE MODELLE

E MODELOS CON BOMBA DE CALOR

P MODELOS COM BOMBA DE CALOR

GR ΜΟΝΤΕΛΑ ΜΕ ΘΕΡΜΟΑΝΤΑΙΑ

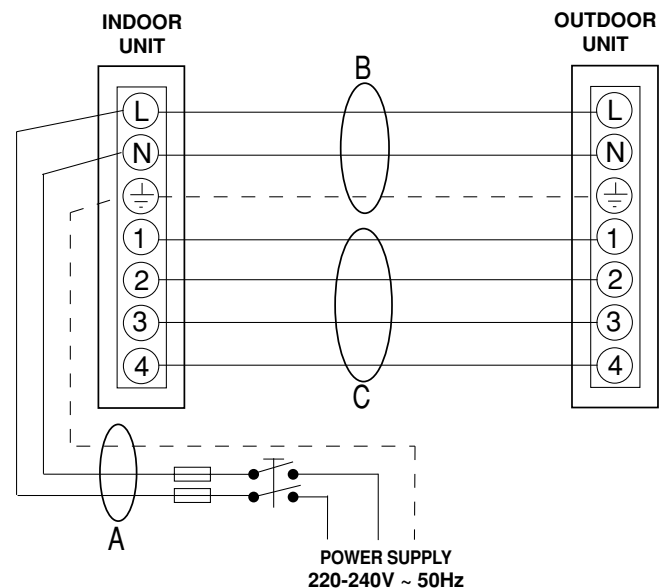

EG DELAYED FUSE

I FUSIBILE RITARDATO

F FUSIBLE RETARDE

D TRÄGE SICHERUNG

E FUSIBLE DE ACCION RETARDADA

P FUSÍVEL COM RETARDADOR

GR ΑΦΣΑΛΕΙΑ ΕΠΙΒΡΑΔΥΝΟΜΕΝΗΣ ΕΝΕΡΓΕΙΑΣ

220-240 V ~ 50Hz



EG Main switch for disconnection from the supply line must have a contact separation of at least 3 mm in all poles.

I Il dispositivo onnipolare di disinserzione dalla rete (interruttore generale) deve essere del tipo adatto con distanza minima di apertura dei contatti di 3 mm.

F Le dispositif omnipolaire de protection et de sectionnement de la ligne (interruteur général) doit avoir une distance minime d'ouverture des contacts de 3 mm.

D Der Unterbrechungsmechanismus (Hauptschalter) für die Stromversorgung muß über eine Kontakt-Trennung von mindestens 3 mm in allen Polen verfügen.

E El dispositivo omnipolar de desconexión de la red (interruptor general) tiene que ser del tipo adecuado, con una distancia mínima de apertura de contactos de 3 mm.

P O interruptor principal deve ser de tipo adequado e a sua distância mínima de abertura de contato de 3 mm.

GR Ο γενικός διακόπτης του συστήματος πρέπει να είναι ο κατάλληλος με ελάχιστη απόσταση επαφής 3 χιλιοστών.

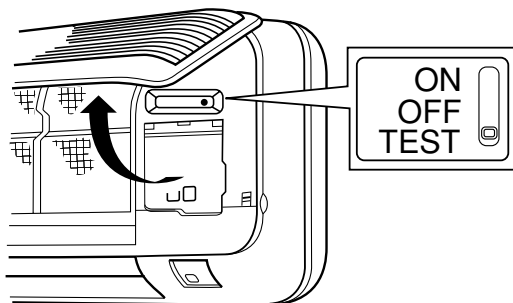

EG Cooling mode

Switch on the power supply. Press the ON/OFF button and change to cooling mode on the remote control unit. Open the intake grille and press the ON/OFF button again then set the operation selector switch of the indoor unit to TEST position; verify that after a period of ventilation (about 3 minutes) with OPR lamp light, the system shifts into cooling operation. Return the operation selector switch to OFF then to ON position. Stop the air conditioner by the remote control unit.

I Raffreddamento

Dare tensione al sistema. Accendere il condizionatore con il telecomando, impostare il funzionamento su raffreddamento e quindi spegnere il sistema. Aprire la griglia di aspirazione e commutare il microinterruttore posto sull'unità interna sulla posizione TEST. Verificare che l'unità dopo una fase di ventilazione (3 minuti circa) con spia OPR accesa, commuti su raffreddamento. Riportate il microinterruttore sulla posizione OFF e quindi su ON; spegnere il condizionatore con il telecomando.

F Refroidissement

Mettre sous tension le système. Allumer le climatiseur au moyen de la télécommande, afficher le fonctionnement sur refroidissement et ensuite arrêter le système. Ouvrir la grille frontale et commuter le micro interrupteur placé sur l'unité intérieure sur la position TEST. Vérifier que l'unité après une phase de ventilation (environ 3 minutes) avec témoin OPR allumé, commute sur le mode refroidissement. Mettre à nouveau le microinterruteur sur la position OFF et ensuite sur ON; arrêter le climatiseur au moyen de la télécommande.

D Kühlung

Versorgung herstellen. Das Gerät durch die Fernbedienung einschalten und die Betriebsart Kühlung wählen. Öffnen das Gitter und den Mikroschalter auf der Rückseite der Inneneinheit auf die TEST-Position schieben. Überprüfen Sie, daß die Einheit sich nach einer Lüftungsphase (ca. 3 Minuten) auf Kühlung stellt. Die Betriebsleuchte OPR leuchtet auf. Den Mikroschalter wieder auf OFF und dann auf ON stellen; das Klimagerät durch die Fernbedienung ausschalten.

E Enfriamiento

Dar tensión al sistema. Encender el acondicionador utilizando el mando a distancia. Establecer el funcionamiento en enfriamiento y luego apagar el sistema. Abrir la rejilla y conmutar el microinterruptor colocado en la unidad interior en TEST. Comprobar que la unidad, después de una fase de ventilación (aproximadamente 3 minutos) con el piloto OPR encendido, conmute en enfriamiento. Volver a llevar el microinterruptor a la posición OFF y luego a ON; apagar el acondicionador utilizando el mando a distancia.

P Arrefecimento

Alimente o sistema. Ligue o aparelho de ar condicionado com a unidade de controle remoto. Selecionar a função arrefecimento e, em seguida, desligue o sistema. Abra a grelha de aspiração posicione o micro-selecionador no interior da unidade em "TEST". Após uma fase de ventilação (de cerca 3 minutos e com a lâmpada "OPR" acesa), a unidade entrará na função "ARREFECIMENTO". Reconduzir o micro-selecionador na posição "OFF" e, em seguida em "ON". Desligue o aparelho com a unidade de controle remoto.

GR ΨΥΞΗ

Ανοίξτε το διακόπτη ηλεκτρικής τροφοδοσίας του συστήματος. Ανοίξτε το κλιματιστικό με το τηλεχειριστήριο, βάλτε το να λειτουργήσει στην ψύξη και κλείστε το σύστημα. Ανοίξτε τη γρίλια αναρρόφησης και αλλάξτε το μικροδιακόπτη που υπάρχει στην εσωτερική μονάδα στη θέση TEST. Ελέγξτε αν η μονάδα μετά από μία φάση εξαερισμού (3 λεπτά περίπου) με τη λυχνία OPR αναμμένη, περνά στη φάση ψύξης. Επαναφέρατε το μικροδιακόπτη στη θέση OFF και στη συνέχεια στη θέση ON. Κλείστε το κλιματιστικό με το τηλεχειριστήριο.

EG Heating mode

Switch on the power supply. Press the ON/OFF button and change to heating mode on the remote control unit then press the ON/OFF button again. Open the intake grille and set the operation selector switch of the indoor unit to TEST position; both OPR and STANDBY lamps light and no air comes out for a few minutes (depending on the room temperature). When the indoor coil is warmed up sufficiently warm air blows out. Turn the operation selector switch of indoor unit to the OFF position once, then move to ON position. Stop the air conditioner by the remote control unit.

I Riscaldamento

Dare tensione al sistema. Accendere il condizionatore con il telecomando, impostare funzionamento su riscaldamento e quindi spegnere il sistema. Aprire la griglia di aspirazione e commutare il microinterruttore posto sull'unità interna sulla posizione TEST. Con ventilatore fermo si accenderanno le spie OPR e STANDBY (spia di funzionamento e attesa). Dopo alcuni minuti (dipende dalla temperatura ambiente) per riscaldare la batteria dell'unità interna, il condizionatore funzionerà in riscaldamento. Riportate il microinterruttore sulla posizione OFF e quindi su ON; spegnere il condizionatore con il telecomando.

F Chauffage

Mettre sous tension le système. Allumer le climatiseur au moyen de la télécommande, afficher le fonctionnement sur chauffage et ensuite arrêter le système. Ouvrir la grille frontale et commuter le micro interrupteur placé sur l'unité intérieure sur la position TEST. Quand le ventilateur est arrêté, les témoins OPR et STANDBY (témoins de fonctionnement et d'attente) s'allumeront. Après quelques minutes (qui dépendent de la température ambiante) pour chauffer la batterie de l'unité intérieure, le climatiseur fonctionnera en mode de chauffage. Mettre à nouveau le micro interrupteur sur la position OFF et ensuite sur ON; arrêter le climatiseur au moyen de la télécommande.

D Heizung

Versorgung herstellen. Das Gerät durch die Fernbedienung einschalten und die Betriebsart Heizung wählen. Das Gerät ausschalten. Öffnen das Gitter und den Mikroschalter auf der Rückseite der Inneneinheit auf die TEST-Position schieben. Der Ventilator läuft nicht; die Betriebs- und Warteleuchte (OPR - STANDBY) leuchten auf. Nach einigen Minuten (je nach der Raumtemperatur) wird das Gerät in Betriebsart Heizung arbeiten, um die Batterie der Inneneinheit zu beheizen. Den Mikroschalter wieder auf OFF und dann auf ON stellen. Das Klimagerät durch die Fernbedienung ausschalten.

E Calentamiento

Dar tensión al sistema. Encender el acondicionador utilizando el mando a distancia. Establecer el funcionamiento en calentamiento y luego apagar el sistema. Abrir la rejilla y conmutar el microinterruptor colocado en la unidad interior en la posición TEST. Estando parado el ventilador se encienden los pilotos OPR y STANDBY (piloto de funcionamiento y de espera). Después de algunos minutos (depende de la temperatura ambiente) se calentará la batería de la unidad interior y el acondicionador funcionará en calentamiento. Volver a llevar el microinterruptor a la posición OFF y luego a ON; apagar al acondicionador utilizando el mando a distancia.

P Aquecimento

Alimente o sistema. Ligue o aparelho de ar condicionado com a unidade de controle remoto. Selecionar a função de aquecimento e, em seguida, desligue o sistema. Abra a grelha de aspiração posicione o micro-selecionador no interior da unidade em "TEST". As lâmpadas "OPR" e "STANDBY" se acendem e o ventilador continua desligado. Após alguns minutos (dependendo da temperatura ambiente) necessários ao aquecimento da bobina da unidade, o aparelho entrará na função aquecimento. Reconduz o micro-selecionador na posição "OFF" e, em seguida "ON". Desligue o aparelho com a unidade de controle remoto.

GR ΘΕΡΜΑΝΣΗ

Ανοίξτε το διακόπτη ηλεκτρικής τροφοδοσίας του συστήματος. Ανοίξτε το κλιματιστικό με το τηλεχειριστήριο, βάλτε να λειτουργήσει στην θέρμανση και κλείστε το σύστημα. Ανοίξτε τη γρίλια αναρρόφησης και αλλάξτε το μικροδιακόπτη που υπάρχει μονάδα στη θέση TEST. Με τον εξεριστήρα σταματημένο θα ανάγουν οι λυχνίες OPR και STANDBY (λυχνία λειτουργίας και αναμονής). Μετά από λίγα λεπτά (εξαρτάται από τη θερμοκρασία του περιβάλλοντος) για να θερμάνει τη μπαταρία της εσωτερικής μονάδας, το κλιματιστικό θα λειτουργήσει στη θέρμανση. Επαναφέρατε το μικροδιακόπτη στη θέση OFF και στη συνέχεια στη θέση ON. Κλείστε το κλιματιστικό με το τηλεχειριστήριο.

REMOTE CONTROL UNIT INSTALLATION • POSIZIONE DI INSTALLAZIONE TELECOMANDO • EMBLACEMENT DE LA COMMANDE A DISTANCE • POSITION DER FERNBEDIENUNG • POSICION DE INSTALACION DEL MANDO A DISTANCIA • POSIÇÃO DA INSTALAÇÃO DA UNIDADE DE CONTROLE REMOTO • ΘΕΣΗ ΤΟΠΟΘΕΤΗΣΗΣ ΤΗΛΕΧΕΙΡΙΣΤΗΡΙΟΥ

EG REMOTE CONTROL UNIT INSTALLATION

The remote control unit may operated either from a non-fixed position or from a wall-mounted position. To ensure that the air conditioner operates correctly. DO NOT install the remote control unit in the following places:

- In direct sunlight.
- Behind a curtain or other places where it is covered.
- More than 8 m away from the air conditioner.
- In the path of the air conditioner airstream.
- Where it may become extremely hot or cold.
- Where it may be subject to electrical or magnetic noise.
- Where there is an obstacle between the remote control unit and the air conditioner (since a check signal is sent from remote control unit every 3 minutes).

I POSIZIONE DEL TELECOMANDO

Il telecomando può essere utilizzato sia montato a parete che in posizione non fissa. Per assicurare il buon funzionamento dell'unità evitare di installare il telecomando nelle seguenti condizioni:

- *Esposto direttamente ai raggi del sole.*
- *Dietro una tenda o in altri luoghi coperti.*
- *A una distanza superiore a 8 metri dal condizionatore.*
- *Dove può essere investito dall'aria in uscita dal condizionatore.*
- *In luoghi eccessivamente caldi o troppo freddi.*
- *Dove può essere soggetto a interferenze elettriche o magnetiche.*
- *Dove ci sono ostacoli tra il telecomando e il condizionatore (il telecomando trasmette un segnale di controllo ogni 3 minuti).*

F EMBLACEMENT D'INSTALLATION DE LA TELECOMMANDE

La commande à distance peut être utilisée en position mobile ou en position fixe (montage mural). Pour garantir un bon fonctionnement du climatiseur, ne pas installer la télécommande aux endroits suivants:

- En plein soleil.
- Derrière un rideau ou tout autre endroit où elle serait cachée.
- A plus de 8 mètres du climatiseur.
- Près de la sortie d'air du climatiseur.
- Aux endroits excessivement froids ou chauds.
- Aux endroits soumis à des interférences électriques ou magnétiques.
- Là où un obstacle s'interpose entre la télécommande et le climatiseur (en effet, un signal est transmis par la commande à distance toutes les 3 minutes).

D POSITION DER FERNBEDIENUNG

Die Fernbedienung kann an die Wand montiert oder in nicht befestigter Position benutzt werden. Um eine einwandfreie Betriebsweise der Einheit zu gewährleisten, ist zu vermeiden, die Fernbedienung wie folgt aufzustellen:

- *Direkt den Sonnenstrahlen ausgesetzt.*
- *Hinter einem Vorhang oder anderen bedeckten Stellen.*
- *In einem Abstand größer als 8 m vom Klimagerät.*
- *Wo sie von der Ausgangsluft des Klimageräts erreicht wird.*
- *An übermäßig warmen oder zu kalten Stellen.*
- *Wo sie elektrischen oder magnetischen Interferenzen ausgesetzt sein könnte.*
- *Wo Hindernisse zwischen Fernbedienung und Klimagerät bestehen. (Die Fernbedienung sendet alle 3 Minuten ein Kontrollsignal).*

E LUGAR DE INSTALACION DEL MANDO A DISTANCIA

El mando a distancia puede ser instalado en la pared o en cualquier otro lugar. Para asegurar un correcto funcionamiento del acondicionador, evite instalar el mando a distancia en los siguientes lugares:

- Expuesto directamente a la luz solar.
- Detrás de cortinas o muebles que impidan la circulación del aire.
- A una distancia superior a 8 metros del acondicionador.
- Expuesto directamente al flujo de corriente del acondicionador.
- En lugares de extremado frío o calor.
- En lugares afectados por interferencias eléctricas o magnéticas.
- Si existe un obstáculo entre el mando a distancia y el acondicionador (ya que el mando emite una señal de control cada 3 minutos).

P POSIÇÃO DA INSTALAÇÃO DA UNIDADE DE CONTROLE REMOTO

A unidade de controle remoto pode ser operada quer a partir de uma posição não fixa quer numa posição montada na parede. Para assegurar que a unidade de ar condicionado funcione corretamente, não instale a unidade de controle remoto nos seguintes lugares:

- *Exposta diretamente à luz do sol.*
- *Atrás de uma cortina ou noutra lugar onde fique coberta.*
- *A uma distância superior a 8 metros da unidade de ar condicionado.*
- *Na trajetória do fluxo de ar da unidade de ar condicionado.*
- *Num ponto extremamente quente ou frio.*
- *Onde fique sujeita a interferência elétrica ou magnética.*
- *Onde existam obstáculos entre a unidade de controle remoto e o aparelho de ar condicionado.*

GR ΘΕΣΗ ΤΗΛΕΧΕΙΡΙΣΤΗΡΙΟΥ

Το τηλεχειριστήριο μπορεί να χρησιμοποιηθεί τόσο τοποθετημένο στον τοίχο όσο και σε μη σταθερή θέση. Για να εξασφαλιστεί η σωστή λειτουργία της μονάδας μην τοποθετείτε το τηλεχειριστήριο στις ακόλουθες θέσεις:

- Σε μέρος όπου το βλέπει ο ήλιος.
- Πίσω από κουρτίνες ή σε μέρος σκεπασμένο.
- Σε απόσταση πάνω από 8 μέτρα από το κλιματιστικό.
- Ανάμεσα στο ρεύμα ροής του αέρα της συσκευής.
- Σε υπερβολικά θερμούς ή ψυχρούς χώρους.
- Σε χώρους όπου υπάρχουν ηλεκτρικές ή μαγνητικές διαταραχές.
- Σε σημεία όπου υπάρχει εμπόδιο μεταξύ κλιματιστικού και χειριστηρίου.

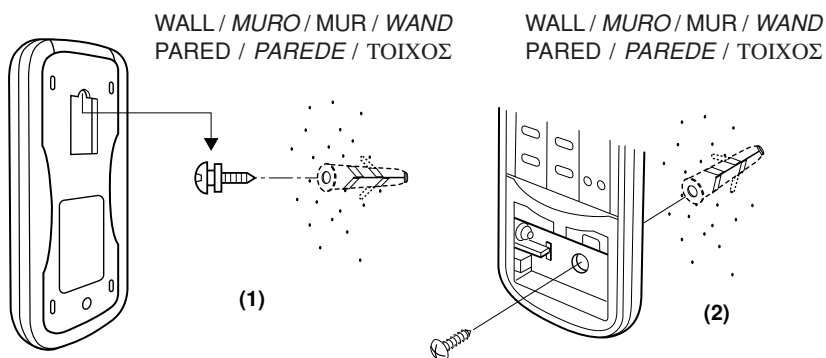

THE SCREWS NECESSARY FOR THE TWO DIFFERENT INSTALLATIONS ARE SUPPLIED WITH THE INDOOR UNIT.

LE VITI NECESSARIE ALLE DUE TIPOLOGIE DI INSTALLAZIONE SONO FORNITE A CORREDO DELL'UNITÀ INTERNA.

LES VIS NECESSAIRES POUR LES DEUX INSTALLATIONS SONT LIVREES AVEC L'UNITÉ INTERIEURE.

DIE FÜR DIE ZWEI VERSCHIEDENEN MONTAGEN NOTWENDIGE SCHRAUBEN WERDEN MIT DER INNENEINHEIT MITGELIEFERT.

CON LA UNIDAD INTERIOR SE SUMISTRAN LOS TORNILLOS NECESARIOS PARA LOS DOS TIPOS DE INSTALACION.

OS PARAFUSOS NECESSÁRIOS AOS DOIS TIPOS DE INSTALAÇÃO SAO FORNECIDOS COM A UNIDADE INTERIOR.

ΟΙ ΑΝΑΓΚΑΙΕΣ ΒΙΔΕΣ ΓΙΑ ΤΟΥΣ ΔΥΟ ΤΡΟΠΟΥΣ ΕΓΚΑΤΑΣΤΑΣΗΣ ΠΡΟΜΗΘΕΥΟΝΤΑΙ ΜΑΖΙ ΜΕ ΤΗΝ ΕΣΩΤΕΡΙΚΗ ΜΟΝΑΔΑ.

EG NON-FIXED POSITION (1)

- Momentarily place the remote control unit in the desired mounting position.
- Verify that the remote control unit can operate from this position.
- Hang the remote control unit from the mounting screw.

WALL-MOUNTED FIXED POSITION (2)

- See non-fixed position (1).
- Remove the batteries from the remote control unit and tighten the screw into the wall, then hang the remote control unit.
- Locate the pretrimmed hole in the battery compartment.
- Through the pretrimmed hole fix the remote control unit at the wall using the supplied screw.
- Insert the two batteries, check that the remote control unit operates correctly.

I POSIZIONE NON FISSA (1)

- Momentaneamente sistemare il telecomando nella posizione desiderata.
- Verificare che da questa posizione prescelta il telecomando dialoghi con il condizionatore.
- Avvitare la vite a supporto nel muro e appendere il telecomando.

POSIZIONE FISSA A PARETE (2)

- Vedi posizione non fissa (1).
- Rimuovere le batterie del telecomando quindi avvitare la vite a supporto nel muro e appendere il telecomando.
- Individuare il foro pretranciato nel vano porta batterie.
- Fissare attraverso il foro pretranciato il telecomando al muro con vite in dotazione.
- Inserire le due batterie, verificare il corretto funzionamento del telecomando.

F POSITION MOBILE (1)

- Placer la télécommande dans la position désirée.
- Vérifier que la commande à distance peut être utilisée dans cette position.
- Visser la vis dans le mur et accrocher la télécommande.

POSITION FIXE (MONTAGE MURAL) (2)

- Voir position mobile (1).
- Enlever les piles de la télécommande ensuite visser la vis dans le mur et accrocher la télécommande.
- Localiser le trou prédecoupé dans le compartiment des piles.
- Fixer à travers le trou la télécommande au mur par la vis fournie.
- Placer les deux piles, vérifier le bon fonctionnement de la télécommande.

D NICHT ORTSFESTE POSITION (1)

- Die Fernbedienung momentan in die gewünschte Position anbringen.
- Prüfen, ob die Fernbedienung von dieser Position aus funktionstüchtig ist.
- Die Schraube in die Wand einschrauben und die Fernbedienung anhängen.

MONTAGE AN EINER WAND (2)

- Sehen nicht ortsfeste position (1).
- Die Batterien von der Fernbedienung herausnehmen, die Schraube in die Wand einschrauben und die Fernbedienung anhängen.
- Das im Batteriefach vorgebohrte Loch bestimmen.
- Durch das vorgebohrte Loch die Fernbedienung an der Wand mit der gelieferten Schraube einschrauben.
- Die beiden Batterien einsetzen und den korrekten Betrieb der Fernbedienung überprüfen.

E POSICION NO FIJA (1)

- Elija un lugar para colocar el mando a distancia.
- Controle que desde esta posición el mando transmita al acondicionador.
- Atornille los tornillos adecuados en la pared y cuelgue el mando a distancia.

POSICION FIJA EN LA PARED (2)

- Ver posicion no fija (1).
- Quite las pilas y fije el soporte con los tornillos adecuados en la pared. Cuelgue el mando a distancia.
- Localice el agujero precortado en el compartimento para las pilas.
- Fije el mando a distancia con el tornillo adecuado a través del agujero.
- Coloque las dos pilas y controle que el mando funciona correctamente.

P POSIÇÃO NÃO FIXA (1)

- Coloque a unidade de controle remoto da posição desejada.
- Verifique que haja diálogo entre a unidade de controle remoto e o aparelho de ar condicionado.
- Aparafuse o suporte na parede e pendure a unidade de controle remoto.

POSIÇÃO FIXA (NA PAREDE) (2)

- Veja posição não fixa (1).
- Remova as pilhas da unidade de controle remoto e aplique o parafuso de suporte na parede; em seguida pendure a unidade de controle remoto.
- Localize o orifício existente na armação de suporte da unidade (parede) de controle remoto.
- Aparafuse, através desse orifício, a unidade de controle remoto na parede utilizando os parafusos fornecidos.

ΜΗ ΣΤΑΘΕΡΗ ΘΕΣΗ (1)

GR

Μόποθετήστε προσωρινά το τηλεχειριστήριο στην επιθυμητή θέση.

- Ελέγξτε αν από αυτή τη θέση το τηλεχειριστήριο επικοινωνεί με το κλιματιστικό.
- Βιδώστε με τις βίδες τη βάση στον τοίχο και τοποθετήστε το τηλεχειριστήριο.

ΣΤΑΘΕΡΗ ΘΕΣΗ ΣΤΟΝ ΤΟΙΧΟ (2)

Βλπε μη σταθερή θέση (1).

- Βγάλτε τις μπαταρίες του τηλεχειριστηρίου και βιδώστε τη βάση με τις βίδες στον τοίχο και τοποθετήστε το τηλεχειριστήριο.
- Βρείτε την ήδη υπάρχουσα τρύπα στη θήκη των μπαταριών.
- Σταθεροποιήστε το τηλεχειριστήριο στον τοίχο μέσω της ειδικής βίδας.
- Βάλτε τις δύο μπαταρίες και ελέγξτε αν το τηλεχειριστήριο λειτουργεί σωστά.

PUMP DOWN

- EG** Pump down means collecting all refrigerant gas in the system back into the outdoor unit without losing gas. Pump down is used when the unit is to be moved or before servicing the refrigerant circuit.
- I** *Pump down significa recuperare tutto il gas refrigerante nell'Unità Esterna senza perdere la carica del sistema. Serve quando si deve riposizionare il condizionatore e per interventi di riparazione sul circuito frigorifero.*
- F** Pump down signifie récupérer tout le gaz réfrigérant dans l'unité extérieure sans perdre la charge du système. Il sert quand on doit déplacer le climatiseur, et pour les interventions de réparation sur le circuit frigorifique.
- D** *Das bedeutet: das Kühlmittel in die Außeneinheit ohne Gas-Verlust zurückzugewinnen. Man benutzt es, wenn das Klimagerät in eine neue*

Position gestellt werden muß oder der Kühlmittelkreislauf Verbesserung braucht.

- E** "Pump down" significa: recuperar todo el gas refrigerante en la Unidad Exterior sin perder la carga del Sistema. Se utiliza cuando hay que recolocar el acondicionador, y después de una reparación del circuito de refrigeración.
- P** *Pump down significa retirar todo o gás refrigerante da unidade exterior sem perder a carga do sistema. Este processo serve quando se deve reposicionar o aparelho ou então, para efetuar reparações no circuito de refrigeração.*
- GR** Σημαίνει: ανάκτηση όλου του ψυκτικού αερίου στην εξωτερική μονάδα χωρίς να χαθεί το φορτίο του συστήματος. Χρησιμοποιεί: όταν το κλιματιστικό πρέπει να ξανατοποθετηθεί ή για επισκευές στο κύκλωμα ψύξεως.

PUMP DOWN PROCEDURE • PROCEDIMIENTO PUMP DOWN • PROCEDURE DE PUMP DOWN • PUMP-DOWN-VERFAHREN • PROCEDIMIENTO PUMP DOWN • PROCESSO DE PUMP DOWN • ΔΙΑΔΙΚΑΣΙΑ PUMP DOWN

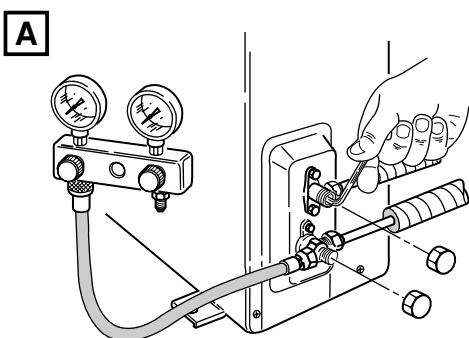

- EG** Connect a valve manifold to the charge port on the wide tube service valve, partially open it (1/4 turn). Let the air purge from the manifold. Fully close the narrow tube service valve all the way.
- I** *Collegare un gruppo manometrico alla valvola della bassa pressione, aprirla parzialmente (1/4 di giro). Spurgare l'aria dal manometro. Chiudere completamente la valvola alta pressione.*
- F** Relier un groupe manométrique à la vanne de basse pression, l'ouvrir partiellement (1/4 de tour). Purger l'air du manomètre. Fermer complètement la vanne de haute pression.
- D** *Ein manometrisches Aggregat mit dem Niederdruck-Ventil verbinden (1/4 Umdrehung). Die Luft vom Druckmesser abblasen. Das Hochdruck-Ventil zudrehen.*
- E** Conectar el grupo manométrico a la válvula de baja presión, abrirla parcialmente (1/4 vuelta). Purgar el aire del manómetro. Cerrar completamente la válvula de alta presión.
- P** *Ligue o grupo manométrico à válvula de baixa pressão; abra-a parcialmente 1/4 de giro. Purgar todo o ar do manômetro. Feche completamente a válvula de alta pressão.*
- GR** Τοποθετήστε μία μανομετρική μονάδα στη βαλβίδα χαμηλής πίεσης. Στρίψτε τη βαλβίδα κατά ένα τέταρτο της στροφής. Αφήστε να βγει ο αέρας από το μανόμετρο.

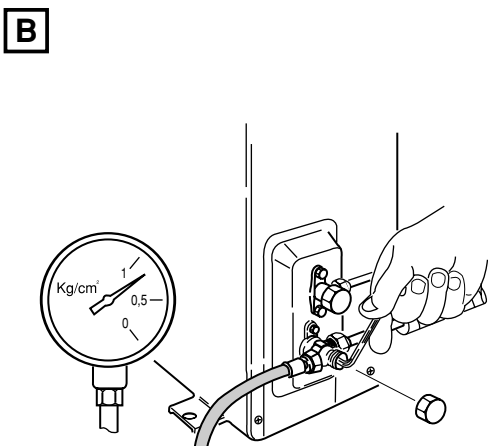

- EG** Turn on the unit's operating switch and start cooling operation. When the low-pressure gauge reading falls to 1 to 0,5 kg/cm², fully close the wide tube stern and then quickly turn off the unit.
- I** *Avviare il condizionatore in raffreddamento. Quando la pressione letta sul manometro scende a un valore compreso tra 1 e 0,5 kg/cm², chiudere completamente la valvola bassa pressione e spegnere il condizionatore.*
- F** Faire démarrer le climatiseur en mode de refroidissement. Quand la pression lue sur le manomètre descend à une valeur entre 1 et 0,5 kg/cm², fermer complètement la vanne de basse pression et arrêter le climatiseur.
- D** *Das Klimagerät in Betriebsart Kühlung einschalten. Wenn der vom Druckmesser angezeigte Druck einen Wert zwischen 1 und 0,5 kg/cm² erreicht, drehen Sie das Niederdruck-Ventil zu und schalten Sie das Klimagerät aus.*
- E** Poner en marcha el acondicionador en enfriamiento. Cuando la presión leída en el manómetro baja hasta un valor comprendido entre 1 y 0,5 kg/cm², cerrar completamente la válvula de baja presión y apagar el acondicionador.
- P** *Ative o aparelho de ar condicionado na função "Arrefecimento". Quando o valor de pressão indicado pelo manômetro descer a um valor entre 1 e 0.5 kg/cm², Feche completamente a válvula de baixa pressão e desligue o aparelho.*
- GR** Ανοίξτε τον διακόπτη του κλιματιστικού στην λειτουργία ψύξης. Μόλις η πίεση που φαίνεται στο μανόμετρο κατέβει σε μία ένδειξη που κυμαίνεται μεταξύ 1 και 0,5 Χλγρ./τ.εκ., κλείστε τελείως την βαλβίδα χαμηλής πίεσης και το κλιματιστικό.

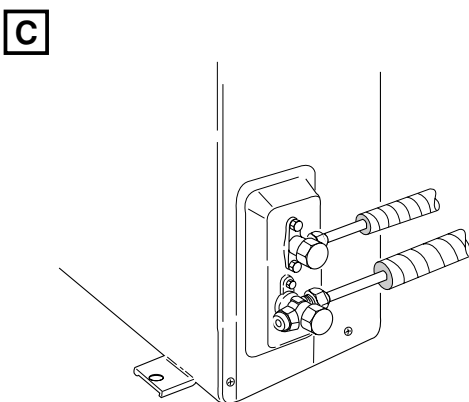

- EG** Remove the valve manifold. At that time, PUMP DOWN has been completed and all refrigerant gas will have been collected in the outdoor unit.
- I** *Rimuovere il gruppo manometrico. A questo punto l'operazione di PUMP DOWN è completa poiché tutto il gas refrigerante è raccolto nell'unità esterna.*
- F** Enlever le groupe manométrique. A ce moment l'opération de PUMP DOWN est achevée, car tout le gaz réfrigérant se trouve dans l'unité extérieure.
- D** *Das manometrische Aggregat entfernen. Jetzt ist die PUMP DOWN-Phase aus, weil das ganze Kühlmittel in der Außeneinheit zurückgewonnen worden ist.*
- E** Desconectar el grupo manométrico. La operación de PUMP DOWN se ha completado, dado que todo el gas refrigerante se encuentra recogido en la unidad exterior.
- P** *Remova o grupo manométrico. A esse ponto, a operação de PUMP DOWN estará completada pois todo o volume do gás terá sido recolhido na unidade exterior.*
- GR** Αφαιρέστε τον δείκτη πίεσης. Σ' αυτό το σημείο η λειτουργία PUMP DOWN έχει ολοκληρωθεί, δεδομένου ότι το ψυκτικό αέριο θα έχει ήδη μαζευτεί στην εξωτερική μονάδα.

AWR508CL - AWR509CL - AWR512CL

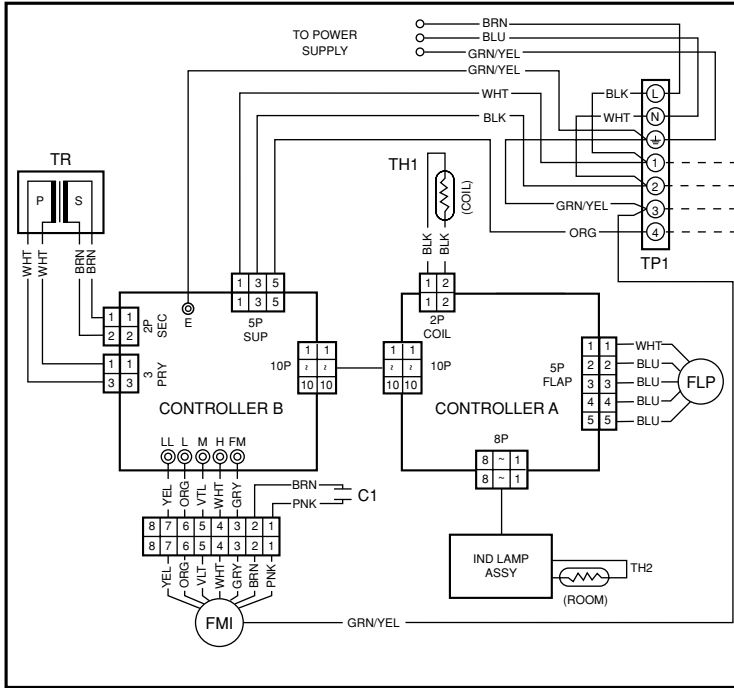

AE508SCA - AE509SCA - AE512SCA
AER507SC - AER509SC - AER512SC

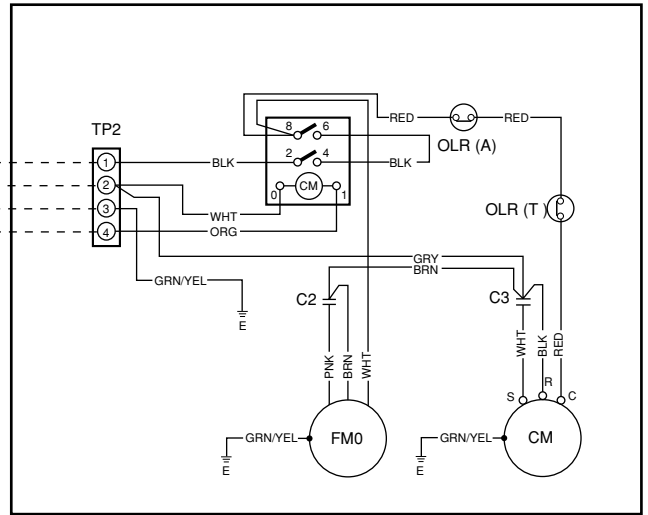

AWR508CL - AWR509CL

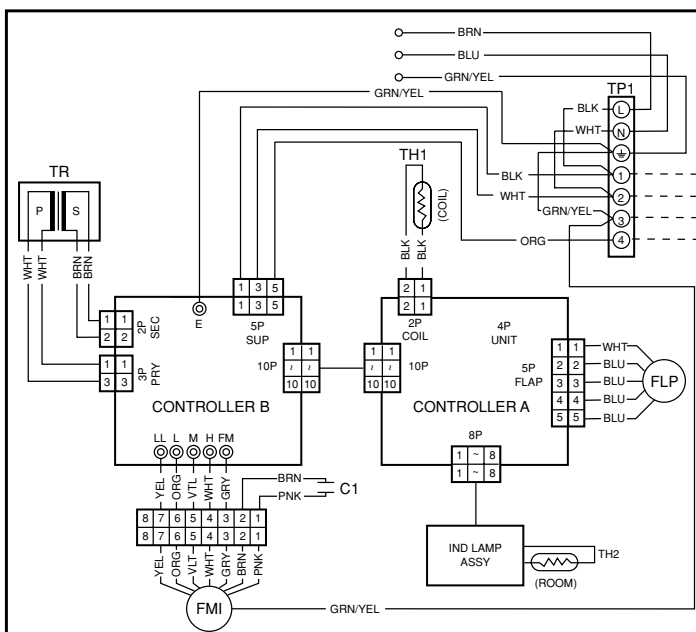

AE507SCL - AE509SCL
AER507SCL - AER509SCL

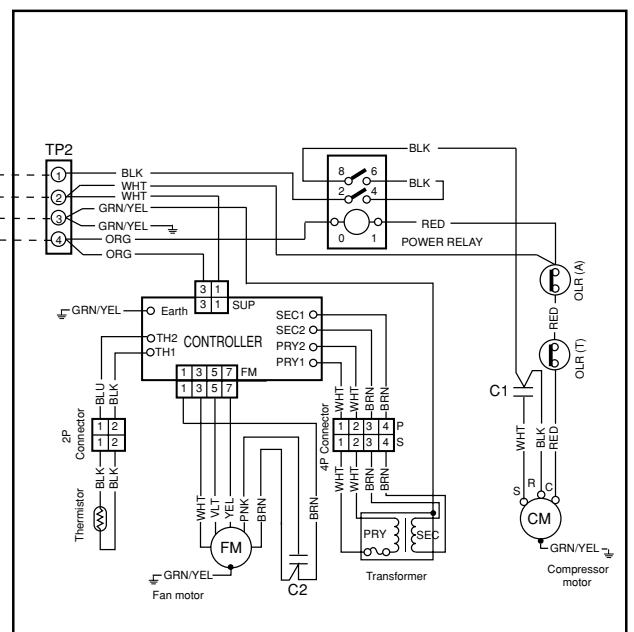

AWR508CL/AWR509CL/AWR512CL

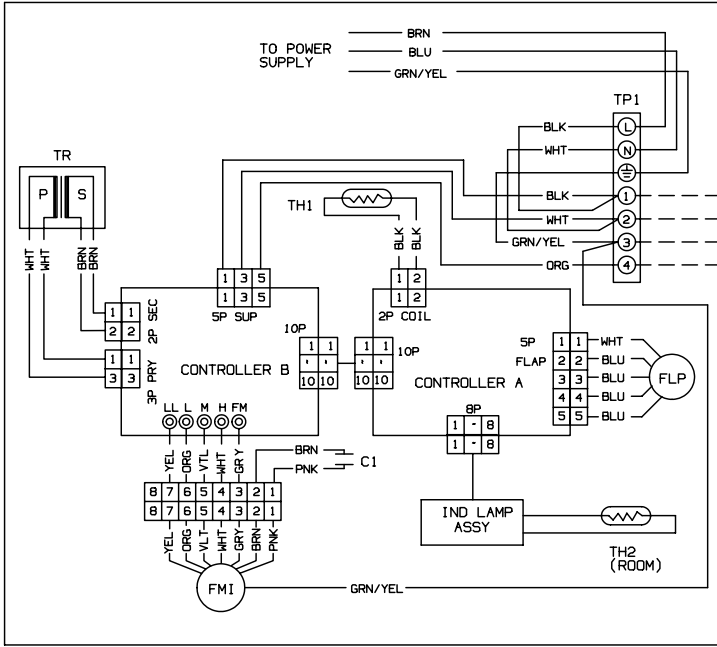

AE508SCB/AE509SCB/AE512SCB

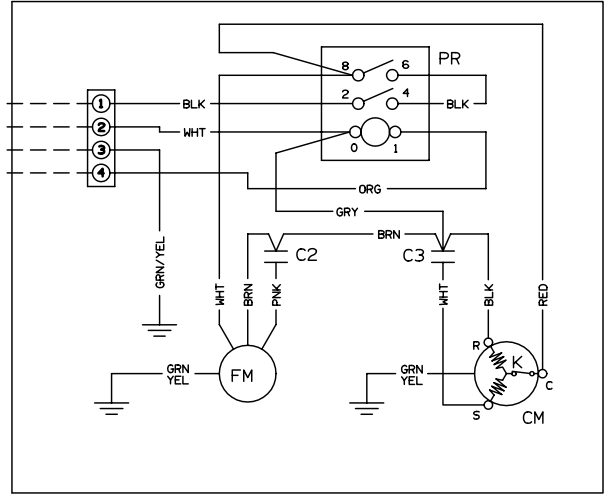

AWR512CL

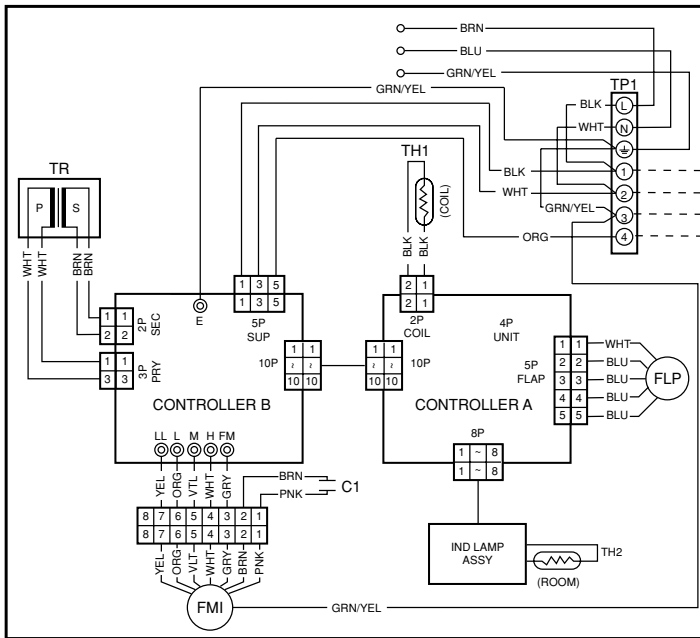

AE512SCL / AER512SCL

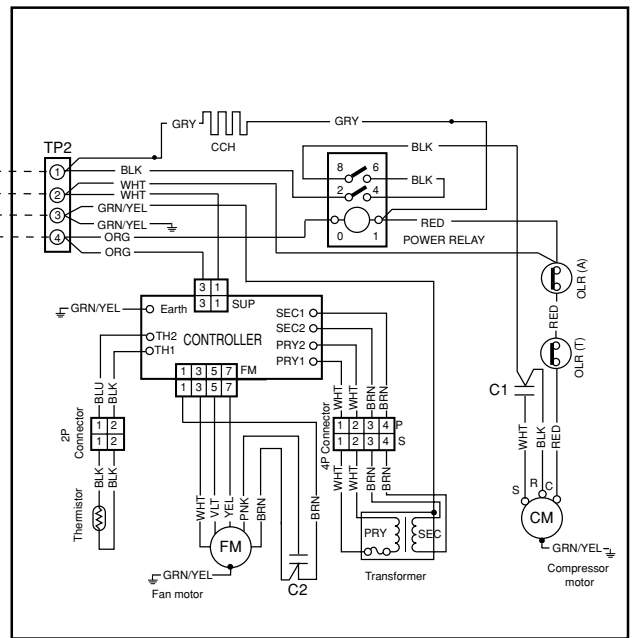

ELECTRIC WIRING SYSTEMS - HEAT PUMP MODELS • SCHEMA ELETTRICO DEI SISTEMI - MODELLI POMPA DI CALORE • SCHEMA ELECTRIQUE DES UNITES - MODELES REVERSIBLES • SYSTEM-SCHALTPLAN - WÄRMEPUMPE MODELLE • ESQUEMA ELECTRICO DE LOS SISTEMAS - MODELOS CON BOMBA DE CALOR • ESQUEMA ELÉTRICO DOS SISTEMAS - MODELOS COM BOMBA DE CALOR • ΗΛΕΚΤΡΙΚΟ ΔΙΑΓΡΑΜΜΑ ΤΩΝ ΣΥΣΤΗΜΑΤΩΝ - ΜΟΝΤΕΛΑ ΜΕ ΘΕΡΜΟΑΝΤΙΑ

AWR508HL/AWR509HL/AW512HL

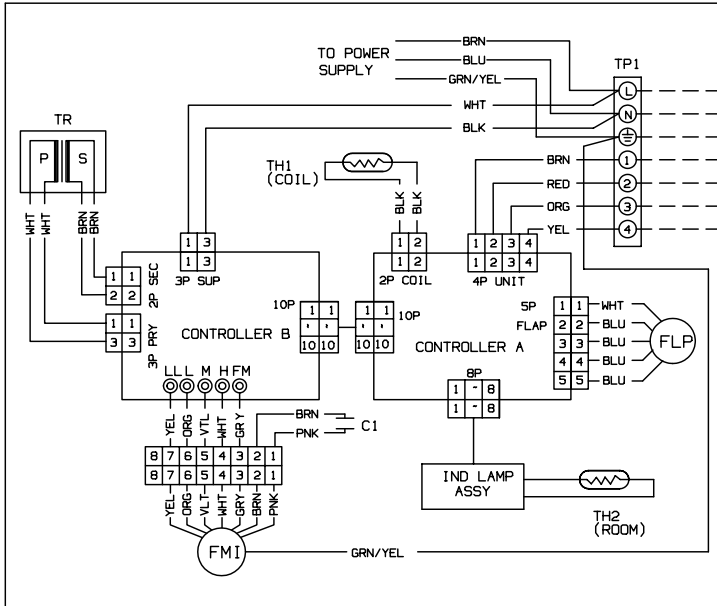

AE508SHB/AE509SHB/AE512SHB

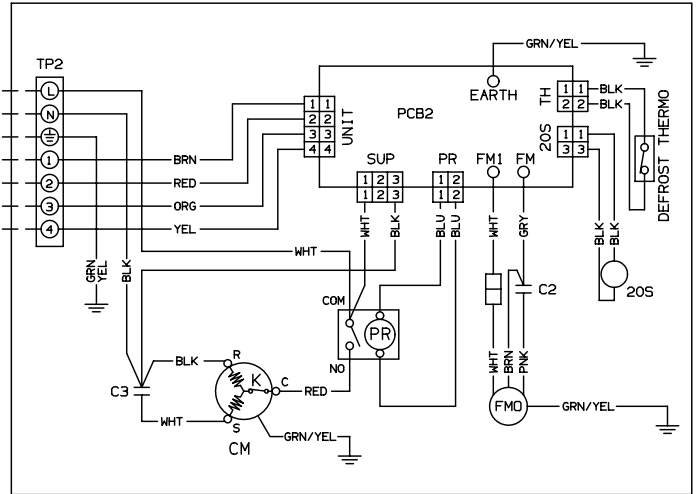

AWR508HL - AWR509HL

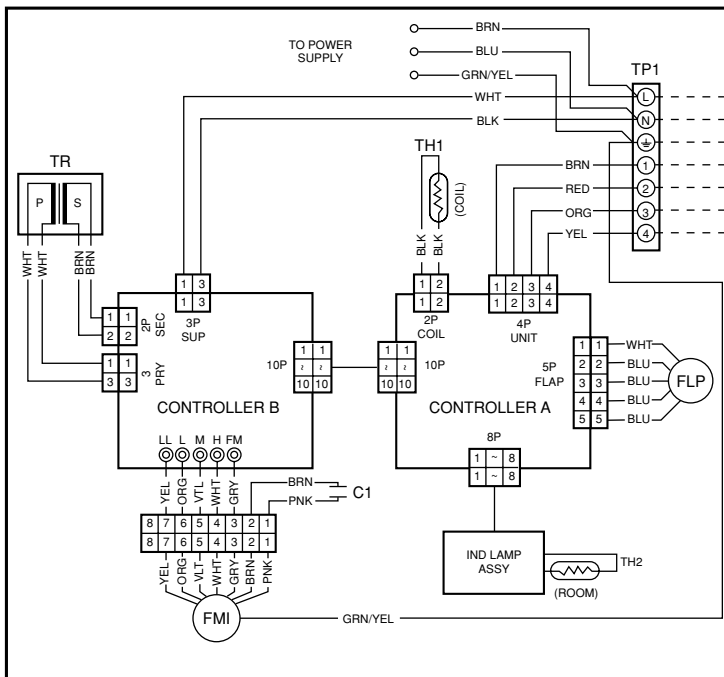

**AE508SHA - AE509SHA
AER507SH - AER509SH**

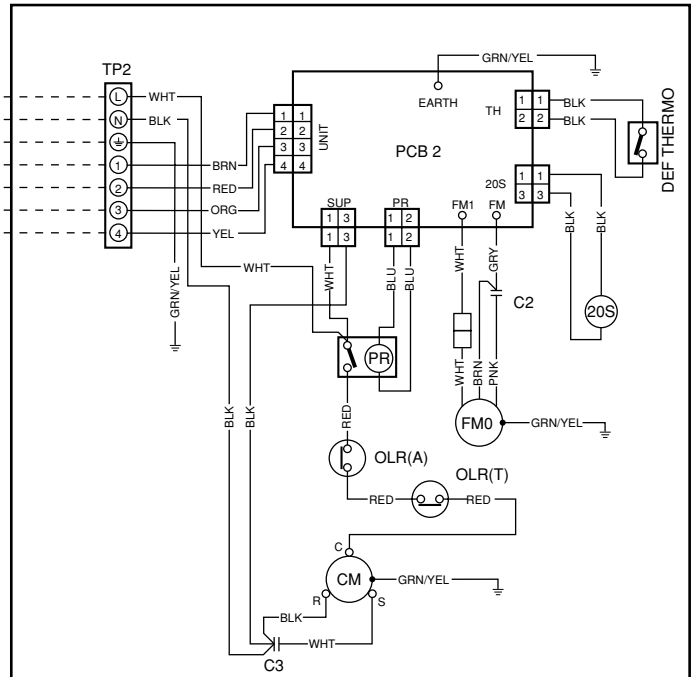

AW512HL - AWR512HL

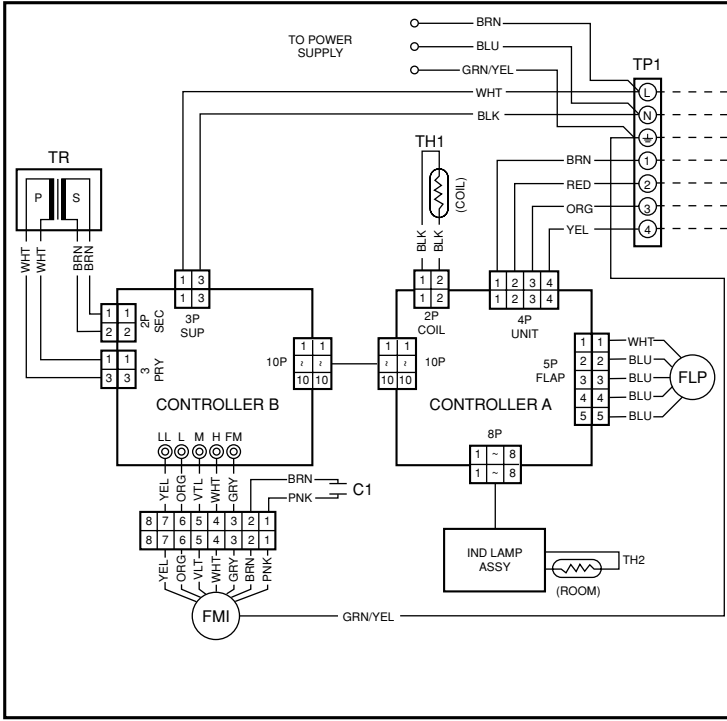

AE512SHA - AER512SH

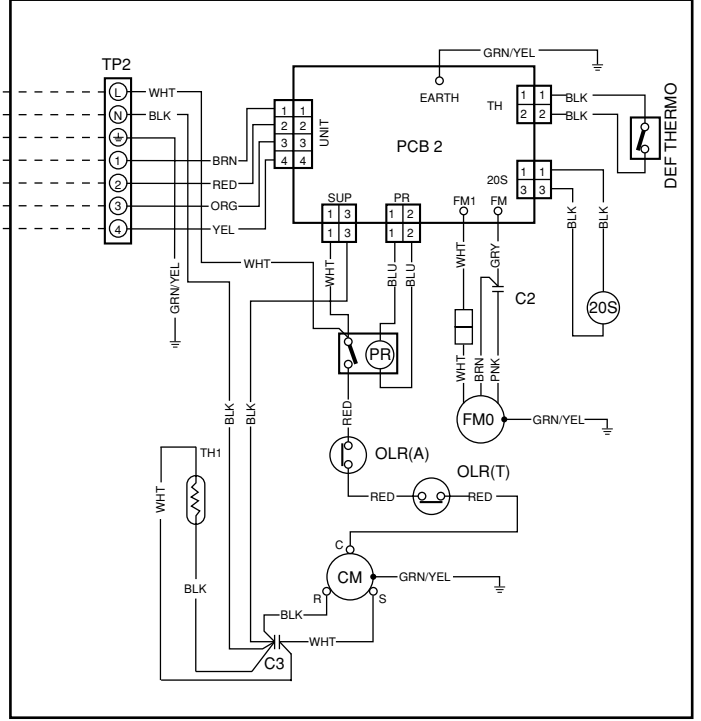

SYMBOL	EG	I	F	D	E	P	GR
CCH	CRANK CASE HEATER	RISCALDATORE CARTER	RESISTANCE DE CARTER-MOTEUR	KURBELGEHÄUSEHEIZUNG	CALENTADOR DEL CÁRTER	AQUECEDOR DO CÁRTER	ΘΕΡΜΑΣΤΗΣ ΣΤΡΟΦΑΙΘΡΑΛΛΑΜΟΤ
CM	COMPRESSOR MOTOR	MOTORE COMPRESSORE	MOTEUR DE COMPRESSEUR	KOMPRESSORMOTOR	MOTOR DEL COMPRESOR	COMPRESSOR	ΣΥΜΠΙΕΣΤΗΣ
C1,2,3	CAPACITOR	CONDENSATORE	CONDENSATEUR	KONDENSATOR	CONDENSADOR	CONDENSADOR	ΣΥΜΠΥΚΝΩΤΗΣ
DEF THERMO	DEFROST THERMOSTAT	TERMOSTATO SBRINATORE	THERMOSTAT DE DEGRIVAGE	ENTFROSTER-THERMOSTAT	TERMOSTATO DE DESCONGELACION	TERMOSTATO DE DESCONGELAÇÃO	ΘΕΡΜΟΣΤΑΤΗΣ ΑΠΟΪΨΗΣ
FLP	FLAP MOTOR	MOTORE DEFLETTORE	MOTEUR DE VOLET	KLAPPENMOTOR	MOTOR DEL DEFLECTOR	MOTOR DA PLACA	ΚΙΝΗΤΡΑΣ ΠΕΡΙΤΤΙΟΥ
LM	LOUVER MOTOR	MOTORE DEFLETTORE	MOTEUR D'AUVENT	LUFTKLAPPENMOTOR	MOTOR CON ABERTURAS	MOTOR COM ABERTURAS LATERAIS	ΚΙΝΗΤΡΑΣ ΠΛΑΚΑΣ
FMO	OUTDOOR FAN MOTOR	MOTORE ESTERNO VENTOLA	MOTEUR DE VENTILATEUR EXTERIEUR	AUSSENLUFTERMOTOR	MOTOR EXTERIOR DE LA TURBINA	MOTOR DA VENTONHA EXTERIOR	ΕΞΩΤΕΡΙΚΟΣ ΑΝΕΜΙΣΤΡΑΣ
FMI	INDOOR FAN MOTOR	MOTORE INTERNO VENTOLA	MOTEUR DE VENTILATEUR INTERIEUR	INNENLUFTERMOTOR	MOTOR INTERIOR DE LA TURBINA	MOTOR DA VENTONHA INTERIOR	ΕΞΩΤΕΡΙΚΟΣ ΑΝΕΜΙΣΤΡΑΣ
REC. ASSY	RECEIVER ASSY	GRUPPO RICEVITORE	ENSEMBLE RECEPTEUR	EMPFÄNGER-BAUGRUPPE	GRUPO RECEPTOR	GRUPO RECEPTOR	ΣΕΤ ΔΕΚΤΗ
MG	MAGNETIC CONTACTOR	CONTATTORE MAGNETICO	CONTACTEUR MAGNETIQUE	MAGNETKONTGEBER	CONTACTOR MAGNÉTICO	CONTACTOR MAGNÉTICO	ΜΑΓΝΗΤΙΚΟΣ ΔΙΑΚΟΙΤΗΣ
NF	NOISE FILTER	FILTRO RUMORE	FILTRE ANTI PARASSITE	LÄRMSCHUTZFILTER	FILTRO DEL RUIDO	FILTRO DE RUIDO	ΦΙΛΤΡΟ ΘΟΡΥΒΟΥ
OLR	OVERLOAD RELAY	RELÉ SOVRACCARICO	RELAIS DE SURCHARGE	ÜBERLASTRELAIS	RELÉ DE SOBRECARGA	RELÉ DE SOBRECARGA	ΡΕΛΕ ΥΠΕΡΦΟΡΤΩΣΗΣ
PCB1, 2	CONTROLLER	SCHEDA ELETTRICA	CARTE ELECTRONIQUE	STEUERGERÄT	CONTROLADOR	PANEL ELÉCTRICO	ΕΛΕΚΤΡΗΣ
PR	POWER RELAY	RELÉ ALIMENTAZIONE	RELAIS D'ALIMENTATION	LEISTUNGSELAIS	RELÉ DE ALIMENTACIÓN	RELÉ DA ALIMENTAÇÃO	ΡΕΛΕ ΞΥΧΥΟΣ
RY	RELAY	RELÉ	RELAIS	RELAIS	RELÉ	RELÉ	ΡΕΛΕ
SSR	SOLID STATE RELAY	RELÉ STATO SOLIDO	RELAIS A SEMI-CONDUCTEUR	FESTKÖRPERRELAIS	RELÉ DEL ESTADO SÓLIDO	RELÉ DO ESTADO SÓLIDO	ΡΕΛΕ ΣΤΕΡΕΑΣ ΚΑΤΑΣΤΑΣΗΣ
SR	STARTING RELAY	RELÉ DI AVVAMENTO	RELAIS DE DEMARRAGE	STARTRELAIS	RELÉ DE ARRANQUE	RELÉ DE ARRANQUE	ΡΕΛΕ ΕΚΚΙΝΗΣΗΣ
SV	SOLENOID VALVE	VALVOLA SOLENOIDE	ELECTROVANNE	MAGNETVENTIL	VALVULA SOLENOIDE	VALVULA SOLENOIDE	ΣΩΛΗΝΟΕΙΔΗΣ ΒΑΛΒΙΔΑ
SW. ASSY	SWITCH ASSY	GRUPPO INTERRUPTORI	ENSEMBLE INTERRUPTEUR	SCHALTER-BAUGRUPPE	GRUPO DE INTERRUPTORES	GRUPO INTERRUPTOR	ΣΕΤ ΔΙΑΚΟΙΤΗ
THERMO	THERMOSTAT	TERMOSTATO	THERMOSTAT	THERMOSTAT	TERMOSTATO	TERMOSTATO	ΘΕΡΜΟΣΤΑΤΗΣ
TH1, 2, 3, 4	THERMISTOR	TERMISTORE	THERMISTANCE	THERMISTOR	TERMISTOR	TERMISTOR	ΘΕΡΜΟΣΤΑΤΙΣΤΗΣ
TP1, 2, 3	TERMINAL PLATE	PIASTRA TERMINALI	BORNIER	KLEMMENPLATTE	PLACA DE LOS TERMINALES	TERMINAL	ΑΚΡΟΔΕΚΤΗΣ
TRI, 2	POWER TRANSFORMER	TRASFORMATORE DI POTENZA	TRANSFORMATEUR DE PUISSANCE	NETZTRANSFORMATOR	TRANSFORMADOR DE POTENCIA	TRANSFORMADOR DE CORRENTE	ΜΕΤΑΣΦΗΜΑΤΙΣΤΗΣ ΞΥΧΥΟΣ
2WS	4-WAY VALVE	VALVOLA 4 VIE	VANNE 4 VOIES	4-WEG-VENTIL	VALVULA DE 4 VIAS	VALVULA DE 4 VIAS	ΒΑΛΒΙΔΑ 4 ΔΙΕΘΝΗΣΕΩΝ
4TC	NEGATIVE PHASE RELAY	RELÉ A FASE NEGATIVA	RELAIS D'ORDRE DE PHASE	NEGATIVPHASENRELAIS	RELÉ DE FASE NEGATIVA	RELÉ DA FASE NEGATIVA	ΡΕΛΕ ΑΡΝΗΤΙΚΗΣ ΦΑΣΗΣ

	EG	I	F	D	E	P	GR
BLK	BLACK	NERO	NOIR	SCHWARZ	NEGRO	PRETO	ΜΑΥΡΟ
BLU	BLUE	BLU	BLEU	BLAU	AZUL	AZUL	ΜΠΛΕ
BRN	BROWN	MARRONE	MARRON	BRAUN	MARRÓN	CASTANHO	ΚΑΦΕ
GRN / YEL	GREEN / YELLOW	VERDE / GIALLO	VERT / JAUNE	GRÜN / GELB	VERDE / AMARILLO	VERDE / AMARELO	ΠΡΑΣΙΝΟ / ΚΙΤΡΙΝΟ
GRY	GREY	GRIGIO	GRIS	GRAU	GRIS	CINZENTO	ΤΡΧΙΖΟ
ORG	ORANGE	ARANCIONE	ORANGE	ORANGE	NARANJA	COR-DE-LARANJA	ΠΟΡΤΟΚΑΛΙ
PNK	PINK	ROSA	ROSE	ROSA	ROSA	COR-DE-ROSA	ΡΟΖ
RED	RED	ROSSO	ROUGE	ROTE	ROJO	ENCARNADO	ΚΟΚΚΙΝΟ
VLT	VIOLET	VIOLA	VIOLET	VIOLETT	VIOLETA	VIOLETA	ΜΟΒ
WHT	WHITE	BIANCO	BLANC	WEISS	BLANCO	BRANCO	ΑΣΠΡΟ
YEL	YELLOW	GIALLO	JAUNE	GELB	AMARILLO	AMARELO	ΚΙΤΡΙΝΟ

Wires color legend
 Legenda colori fili elettrici
 Légende des couleurs des fils électriques
 Beschriftung der Leitungs-Farben
 Leyenda de los colores de los cable electricos
 Legenda das côres dos fios elétricos
 Νίτσας χρωματών ηλεκτρικών καλωδίων

