

# *Euro-Line*®

---

## BEDIENUNG UND INSTALLATIONSANLEITUNG SPLIT SYSTEM KLIMAGERÄT

---

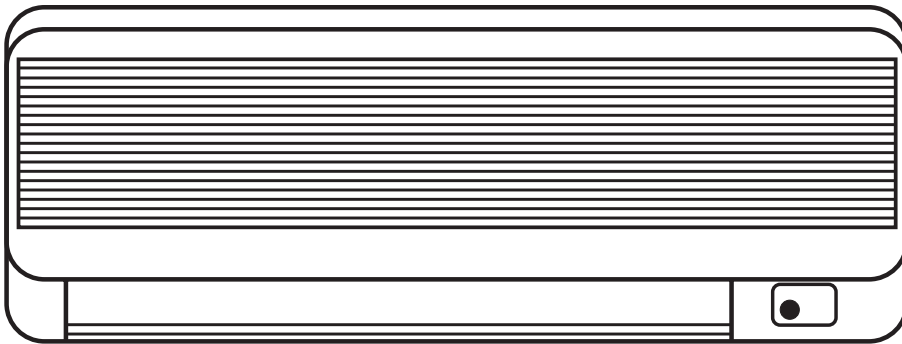

**AWR 509 CL**  
**AWR 512 CL**  
**AWR 518 CL**  
**AWR 522 CL**

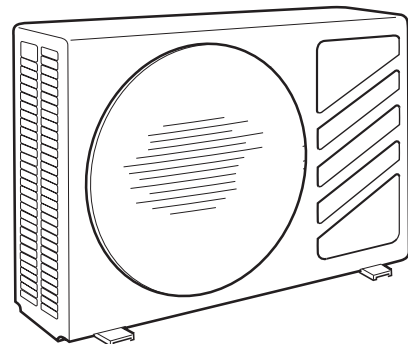
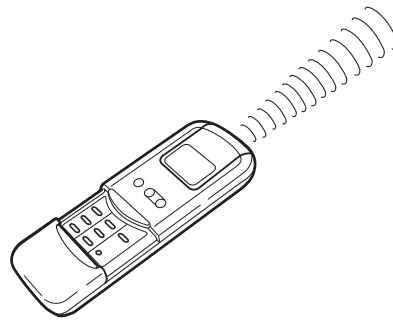

# INHALTSVERZEICHNIS

BEZEICHNUNG DER TEILE UND BETRIEBSWAHLSCHALTER	3
AUFSTELLUNGsort	4
ELEKTRISCHE ERFORDERNISSE	4
SICHERHEITsanweisungen	4
BENUTZUNG DER Fernbedienung	4
FERNBEDienung	6
EINSTELLUNG DER UHR	7
KÜHLUNG	7
ENTFEUCHTUNG	7
WAHL DER VENTILATOR-GESCHWINDIGKEIT	7
NACHT-PROGRAMM	7
TIMER-EINSTELLUNG	8
1-STUNDE TIMER EINSTELLUNG	8
LUFTSTROM-EINSTELLUNG	8
BETRIEBSWEISE OHNE Fernbedienung	9
PFLEGE UND WARTUNG	9
RATSchLÄGE FÜR HöCHSTEN KOMFORT UND NIEDRIGSTEN VERBRAUCH	10
FESTSTELLUNG UND BEHEBUNG VON BETRIEBSSTÖRUNGEN	11
INSTALLATIONSANLEITUNG	12

## INFORMATIONEN ÜBER DAS PRODUKT

Falls Schwierigkeiten oder Fragen zu diesem Klimagerät entstehen, werden nachfolgende Informationen verlangt. Die Modell- und Seriennummern sind auf dem Namensschild ersichtlich, das sich auf dem unteren Teil des Klimageräts befindet.

Modellnummer \_\_\_\_\_  
Seriennummer \_\_\_\_\_  
Kaufdatum \_\_\_\_\_  
Anschrift des Fachhändlers \_\_\_\_\_  
Telefonnummer \_\_\_\_\_

## WARNZEICHEN

In dieser Bedienungsanleitung werden die folgenden Zeichen verwendet um den Benutzer und das Kundendienstpersonal gegen persönliche oder Gefahren für das Produkt zu warnen.



**WARNUNG**

Dieses Zeichen warnt gegen Gefahren oder Eingriffe, welche schwere Verletzungen oder sogar den Tod verursachen könnten.



**VORSICHT**

Dieses Zeichen warnt gegen Gefahren oder Eingriffe, welche das Produkt schwer beschädigen könnten.

## KONFORMITÄTserklärung

Dieses Produkt ist mit dem **CE**-Zeichen gekennzeichnet, weil es den folgenden Richtlinien entspricht:

- Niederspannungsrichtlinie 73/23 EWG und 93/68 EWG.
- Elektromagnetische Verträglichkeit 89/336 EWG, 92/31 und 93/68 EWG.

Bei falschem Einsatz des Gerätes und/oder Nichtbeachtung auch nur von Teilen der Bedienungsanleitung und den Installationsanweisungen wird diese Erklärung ungültig.

## BEZEICHNUNG DER TEILE UND BETRIEBSWAHLSCHALTER

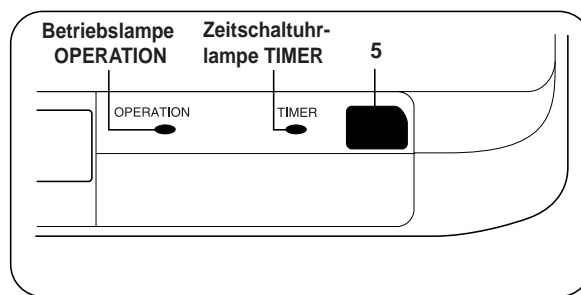
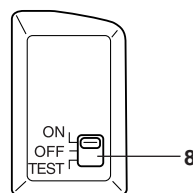
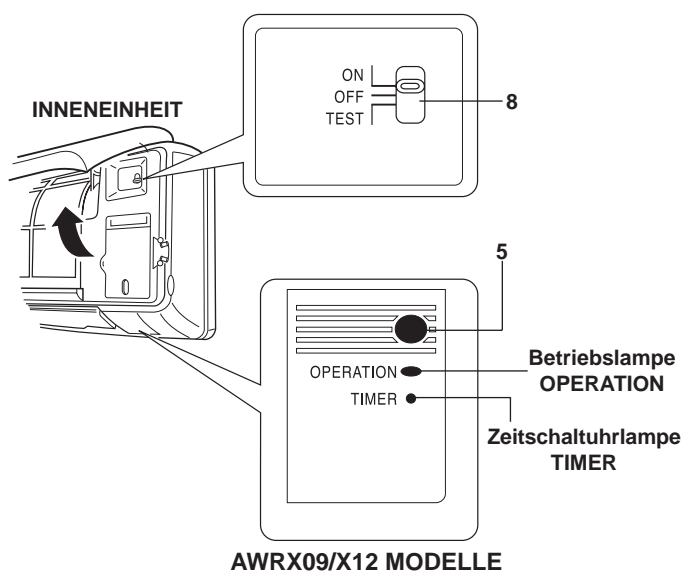
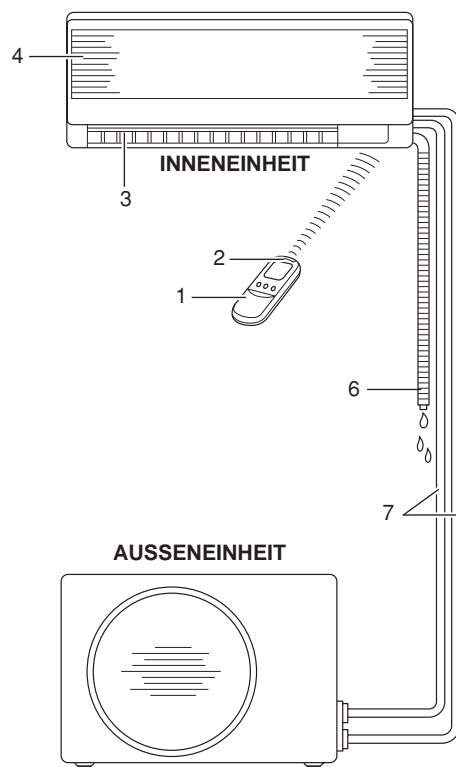

### 1. Fernbedienung.

2. **Sensor:** Mißt die Raumtemperatur in der Umgebung der Fernbedienung. Das Klimagerät wird in Abhängigkeit zur Raumtemperatur eingestellt.

3. **Luftausgang:** Verteilt die behandelte und gefilterte Luft im Raum

4. **Lufteingang:** Die Raumluft wird angesaugt und mit Spezialfiltern gefiltert

5. **Empfänger:** Empfängt die von der Fernsteuerung ausgesandten Signale

6. Flexibler Auslaßschlauch zur Abführung der Feuchtigkeit

7. **Kühlmittelrohre:** In ihnen fließt das Kühlgas und sie stellen die Verbindung zwischen der äußeren und der inneren Einheit dar

### 8. Betriebswahlschalter.

**Position ON (eingeschaltet):** In dieser Position arbeitet das Klimagerät unter der Kontrolle der Fernbedienung. Der Wahlschalter muß normalerweise auf dieser Position stehen.

**Position OFF (ausgeschaltet):** Der Wahlschalter ist auf diese Position umzustellen, wenn das Klimagerät für mehrere Tage nicht benutzt werden soll.



## WARNUNG

Die Position OFF unterbricht die Stromversorgung nicht. Den Hauptschalter zum Ausschalten des Klimagerätes benutzen.



## VORSICHT

**Position TEST:** Diese Position darf nur für Betriebsprüfungen vonseiten des technischen Kundendienstes benutzt werden. Den Schalter während der normalen Betriebsweise nicht in dieser Position lassen.

**Betriebslampe (OPERATION):** Leuchtet bei Inbetriebnahme der Einheit auf.

**Zeitschaltuhrlampe TIMER:** Sie leuchtet auf, wenn die Einheit vom Timer kontrolliert wird.

## AUFSTELLUNGORT

- Es wird empfohlen, dieses Klimagerät von einem qualifizierten Techniker unter Beachtung der beiliegenden Aufstellungsanweisung aufstellen zu lassen.



## WARNUNG

- Dieses Klimagerät nicht an Orten aufstellen, in denen Rauch, brennbares Gas oder viel Feuchtigkeit vorhanden sind, wie z.B. in einem Treibhaus.
- Das Klimagerät nicht dort aufstellen, wo Geräte übermäßig Hitze erzeugen.
- Das Klimagerät nicht an Orten aufstellen, in denen es von Wassertropfen naß gemacht werden könnte (z.B. in den Waschküchen).

### Zu vermeiden:

Um das Klimagerät vor übermäßiger Korrosion zu schützen, ist die äußere Einheit nicht dort aufzustellen, wo sie direkt Meerwasserspritzern oder schwefeligen Dämpfen in Luftkurorten ausgesetzt ist.

## ELEKTRISCHE ERFORDERNISSE

- Vergewissern Sie sich vor der Aufstellung, daß die Netzspannung in Ihrem Büro oder Haus die gleiche ist, die auf dem Typenschild des Klimagerätes angegeben wurde.
- Alle elektrische Anschlüsse müssen den örtlichen elektrischen Vorschriften entsprechen. Wegen Einzelheiten den Händler oder einen Elektriker fragen.
- Jede Einheit muß ordnungsgemäß mit einer Masseleitung geerdet sein.
- Die elektrischen Anschlüsse müssen von einem spezialisierten Elektriker durchgeführt werden.



## VORSICHT

### GILT NUR FÜR MODELLE AERX18 - AERX22

Nach längeren Zeiten außer Betrieb, ist die Stromversorgung zum System wenigstens fünf (5) Stunden vor Anlauf des Klimagerätes einzuschalten. Den Hauptschalter auf «ON» (eingeschaltet) lassen, falls nicht vorgesehen ist, das Klimagerät für eine längere Zeit nicht zu benutzen.

STROMVERSORGUNGS-HAUPTSCHALTER

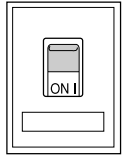

## SICHERHEITSANWEISUNGEN

- Lesen Sie dieses Handbuch aufmerksam durch, bevor Sie die Klimaanlage anschließen. In Zweifelsfällen wenden Sie sich bitte an den Händler oder an das autorisierte Kundendienstzentrum.
- Diese Klimaanlage wurde konzipiert, um ideale klimatische Bedienung in Ihrem Zimmer zu schaffen. Sie soll nur für diesen spezifischen Zweck und wie in diesem Handbuch beschrieben, benutzt werden.



## WARNUNG

- Niemals Benzin oder andere entzündbare Flüssigkeiten in der Nähe der Klimaanlage anwenden oder aufbewahren. Dies ist sehr gefährlich. Dazu keine Schaltgeräte, die keinen Schutz IPX1 (Schutz gegen senkrechten Wasseranfall) haben, unter der Einheit installieren.
- Der Hersteller übernimmt keinerlei Verantwortung in den Fällen, in denen die Sicherheits- und Unfallverhütungs-Vorschriften nicht beachtet werden.



## VORSICHT

- Niemals den Stromversorgungs- Hauptschalter benutzen, um das Klimagerät ein/auszuschalten. Immer die ON/OFF-Taste auf der Fernbedienung oder den Wahlschalter auf der Einheit benutzen.
- Niemals Gegenstände in die Klimaanlage hineinstecken. Es ist sehr gefährlich, da sich der Ventilator mit hoher Geschwindigkeit dreht.
- Kinder nicht mit der Klimaanlage spielen lassen.
- Das Zimmer nicht zu stark abkühlen, wenn sich darin kleine Kinder oder Kranke aufhalten.

## BENUTZUNG DER FERNBEDIENUNG

### EINSETZEN DER BATTERIEN

- Den Deckel der Fernbedienung in Pfeilrichtung schieben und abnehmen.
- Zwei Batterien von 1,5 V-DC Art AAA alkaline einsetzen. Die Pole, wie auf der Fernbedienung angegeben, beachten.

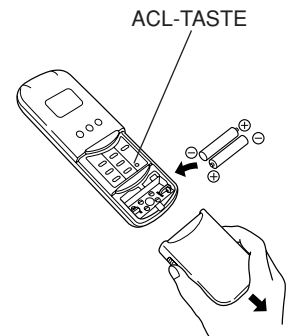

- Die mittlere Betriebsdauer der Batterien ist 6 Monate. Sie hängt davon ab, wie oft die Fernbedienung benutzt wird. Die Batterien bei längerer Nichtbenutzung der Fernbedienung (mehr als 1 Monat) herausnehmen. Mit einer Spitze, z.B. von einer Feder oder eines Bleistiftes, die ACL-Taste nach dem Auswechseln der Batterien drücken.

(Dieser Vorgang erlaubt die korrekte Nullung aller Programme. Die Fernbedienung muß wieder eingestellt werden).  
Die Batterien auswechseln, wenn die Leuchtanzeige zur Signalübertragung von der Fernbedienung nicht blinkt oder, wenn das Klimagerät auf die Fernbedienungsbefehle nicht reagiert.

### WAHLSCHALTER DES TEMPERATURSENSORS (A/C Sensor)

- Unter normalen Bedingungen wird die Raumtemperatur von dem in der Fernbedienung angebrachten Sensor gemessen und kontrolliert.
- Diese Taste aktiviert den in der Inneneinheit angebrachten Temperatursensor. Mit einer Spitze (z.B. einer Feder oder eines Bleistiftes) diese Taste drücken, das  Symbol erscheint auf der Anzeige. Das Klimagerät wird nach der Ansaugluft-Temperatur (mittlere Raumluft-Temperatur) eingestellt.

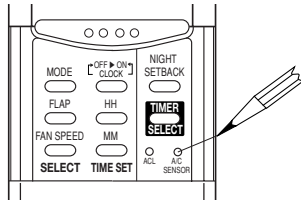

### ANMERKUNG

Bei normalen Ausstellungen wird es empfohlen, den in der Fernbedienung angebrachten Temperatursensor aktiviert zu lassen.

Die Fernbedienung überträgt das Temperatursignal in regelmäßigen Abständen von drei Minuten an das Klimagerät. Falls dieses Signal aufgrund einiger Störungen mehr als zehn Minuten lang ausbleibt, schaltet das Klimagerät zur Regelung der Raumtemperatur auf den in die Inneneinheit eingebauten Temperatur-Sensor um. In einem solchen Fall weicht die am Aufstellungsort der Inneneinheit erfaßte Temperatur u.U. geringfügig von der Temperatur in der Nähe der Fernbedienung ab.

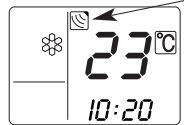

FERNBEDIENUNGSANZEIGE

### POSITION DER FERNBEDIENUNG

Die Fernbedienung kann an die Wand montiert oder in nicht befestigter Position benutzt werden. Um eine einwandfreie Betriebsweise der Einheit zu gewährleisten, ist zu vermeiden, die Fernbedienung wie folgt aufzustellen:

- Direkt den Sonnenstrahlen ausgesetzt.
- Hinter einem Vorhang oder anderen bedeckten Stellen.
- In einem Abstand größer als 8 m vom Klimagerät.
- Wo sie von der Ausgangsluft des Klimageräts erreicht wird.
- An übermäßig warmen oder zu kalten Stellen.
- Wo sie elektrischen oder magnetischen Interferenzen ausgesetzt sein könnte.
- Wo Hindernisse zwischen Fernbedienung und Klimagerät bestehen. (Die Fernbedienung sendet alle 3 Minuten ein Kontrollsignal).

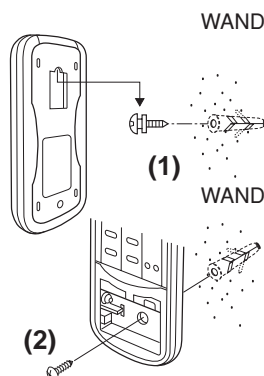

DIE FÜR DIE ZWEI VERSCHIEDENEN MONTAGEN NOTWENDIGEN SCHRAUBEN WERDEN MIT DER INNENEINHEIT MITGELIEFERT

### 1. Nicht ortsfeste Position (1)

- Die Fernbedienung momentan in die gewünschte Position anbringen.
- Prüfen, ob die Fernbedienung von dieser Position aus funktionsfähig ist.
- Die Schraube in die Wand einschrauben und die Fernbedienung anhängen.

### 2. Montage an einer Wand (2)

- Sehen nicht ortsfeste Position (1).
- Die Batterien von der Fernbedienung herausnehmen, die Schraube in die Wand einschrauben und die Fernbedienung anhängen.
- Das im Batteriefach vorgebohrte Loch bestimmen.
- Durch das vorgebohrte Loch die Fernbedienung an der Wand mit der gelieferten Schraube einschrauben.
- Die beiden Batterien einsetzen und den korrekten Betrieb der Fernbedienung überprüfen.

### BETRIEBSWEISE MIT FERNBEDIENUNG



**VORSICHT**

Überprüfen Sie, daß der Hauptschalter der Stromversorgung auf ON ist und daß sich der Betriebs-Wahlschalter auf der inneren Einheit auf Position ON befindet.

### ANWENDUNG DER FERNBEDIENUNG

Der IR-Sender der Fernbedienung auf den Empfänger auf dem Klimagerät richten.

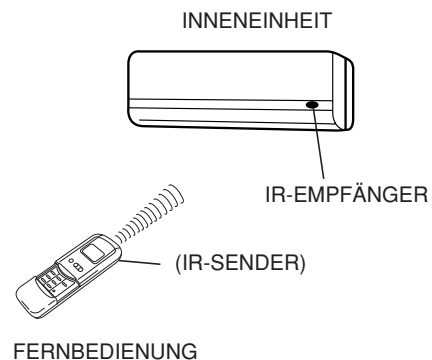

# FERNBEDIENUNG

## ANZEIGE

Zeigt Informationen an, wenn die Fernbedienung in Betrieb ist. Wenn das Klimagerät ausgeschaltet ist, sind die Betriebsweise, die Uhr (Stunden/Minuten) und die Raumtemperatur angezeigt.

**Betriebsweise**

- Kühlung
- Entfeuchtung
- Vom Inneneinheits-Sensor gemessene Raumtemperatur
- 1-Stunde-Timer ein
- Nacht-Programm
- Ventilator-Geschwindigkeit
  - Automatisch
  - Hohe Geschwindigkeit
  - Mittlere Geschwindigkeit
  - Niedrige Geschwindigkeit
- Uhr (Stunden/Minuten)
- Luftleitlamellen-Schwingung ein
- Hinweise Defektorwinkel

**Eingestellte Temperatur für 5 Sekunden** 26°C

**Raumtemperatur** 23°C

Zeigt die min. und max. Werte im Temperatur-Einstellungsbereich  
16°C min. 30°C max.

Datenverkehrsbestätigung

Timer ausgeschaltet gestellt  
Timer auf Tagesprogramm eingestellt  
Timer eingeschaltet gestellt

## 1-STUNDE TIMER

Bei Drücken dieser Taste läuft das Klimagerät eine Stunde lang und dann schaltet es sich aus, sei es, daß es ein- oder ausgeschaltet ist.

## SENSOR

Ein Temperatursensor im Innern der Fernbedienung mißt die Raumtemperatur.

## TEMPERATURWAHLTASTEN

**(kälter)**  
Diese Taste zur Senkung der gewählten Temperatur drücken.

**(wärmer)**  
Diese Taste zur Erhöhung der gewählten Temperatur drücken.

## SENDER

Wenn die Fernbedienungs-Tasten gedrückt werden, leuchtet die Lampe auf dem Display auf, um die Einstellungsänderungen des Klimagerätes zu übertragen.

## TASTE ON/OFF (ein/aus)

Diese Taste dient zum Ein- und Ausschalten des Klimagerätes.

## Taste PROGRAM

Wahl der Funktionen:

- Uhr-Einstellung
- ON-OFF (Ein-/Ausschalten) Timer

Ausschaltzeit-Einstellung mit Timer. (Blinkt).  
Einschaltzeit-Einstellung mit Timer. (Blinkt).  
Zeit-Einstellung. (Blinkt). (Die Taste TIME SET verwenden)  
Inaktive Position.

## Taste NIGHT SETBACK (Nacht-Programm)

Wegen Einzelheiten siehe "Nacht-Programm". Wird diese Taste in der Betriebsweise KÜHLUNG, HEIZUNG oder ENTFEUCHTUNG gedrückt, erscheint das Zeichen ☺ auf dem Display. Der Mikroprozessor der Fernbedienung reguliert die gewählte Temperatur in energiesparender Weise.

## Taste TIMER (Timereinstellung)

**OFF** Timer auf Ausschalten gesetzt. Das Klimagerät schaltet sich zur gewählten Stunde aus.

**☺** Timer auf Tages-Programm eingeschaltet/ausgeschaltet oder ausgeschaltet/eingeschaltet gesetzt. Das Klimagerät schaltet sich an den eingestellten Stunden aus oder ein bzw umgekehrt und wiederholt das Programm jeden Tag.

**ON** Timer auf Einschalten gesetzt. Das Klimagerät schaltet sich zur gewählten Uhrzeit ein.

Leerraum: Timer nicht eingesetzt.

## BETRIEBSWEISE TASTE

Diese Taste drücken, um die Betriebsweise des Klimagerätes zu ändern.

- (Entfeuchtung)**  
Das Klimagerät senkt die Raumfeuchte.
- (Kühlung)**  
Das Klimagerät kühlt die Luft und senkt die Raumtemperatur.

## TASTE FLAP (Luftverteilung)

Diese Taste drücken, um die Luftstromrichtung manuell auf eine der sechs verschiedenen Positionen einzustellen, oder um die Klappenbewegungsfunktion zu aktivieren und die Klappe automatisch nach oben und unten bewegen zu lassen.

- ☺ : Die Luftstromrichtung kann manuell eingestellt werden (sechs Position).
  - ☺ : Die Klappe bewegt sich automatisch nach oben und unten.
- Die Klappentaste (FLAP) gedrückt halten, um die Klappenbewegungsfunktion (☺) in der manuellen (☺) Betriebsart zu aktivieren.

## TASTE FAN SPEED (Ventilator-Geschwindigkeit)

- ☺ Die Ventilator-Geschwindigkeit wird automatisch vom Mikroprozessor gewählt.
- ☺ Hohe Ventilator-Geschwindigkeit.
- ☺ Mittlere Ventilator-Geschwindigkeit.
- ☺ Niedrige Ventilator-Geschwindigkeit.

## DECKEL

Der Deckel ist nach unten zu öffnen.

## WAHLSCHALTER: TEMPERATUR-SENSOR

## TASTE (ACL) BATTERIENERSETZUNG

## TASTEN: EINSTELLUNG DER UHR UND EINGABE DER TIMERZEIT

Durch Drücken der Taste "Program" wird die Einstellung aktiviert (Blinken der Uhrzeit auf der Anzeige). Für Einzelheiten siehe Beispiel "Timer Einstellung".

HH Einstellung der Stunden. 10:20

MM Einstellung der Minuten. 10:20

## EINSTELLUNG DER UHR

1. Die Taste PROGRAM dreimal drücken. Die Stundenangabe beginnt zu blinken.
2. Die Taste HH (TIMER SET) solange drücken, bis die gewünschte Stunde angezeigt wird. Die Taste MM solange drücken, bis die gewünschten Minuten angezeigt werden. Die Stundenanzeige auf dem Display hört nach 10 Sekunden automatisch zu blinken auf (mit Ausnahme des Symbols « : »).

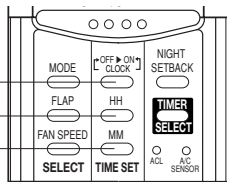

## KÜHLUNG

### ANMERKUNG

Nachprüfen, daß der Hauptschalter aus ist und der Betriebswahlschalter der Inneneinheit in der Stellung ON (ein) ist.

1. Die Taste MODE (Betriebsweise) drücken, bis das Zeichen KÜHLUNG  auf dem Display erscheint.
2. Die Taste ON/OFF drücken und das Klimagerät in Betrieb setzen.
3. Die Tasten TEMP. drücken, um die gewünschte Temperatur einzugeben (Der Einstellungsbereich liegt zwischen 16 °C minimum und 30 °C maximum).

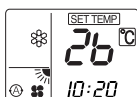
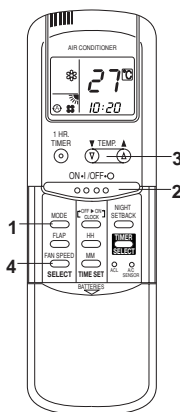

DER GEWÄHLTE TEMPERATURWERT WIRD ANGEZEIGT.



5 SEKUNDEN NACH DER EINSTELLUNG DER GEWÄHLTEN TEMPERATUR DIE RAUMTEMPERATUR WIRD WIEDER ANGEZEIGT.

4. Die Taste FAN SPEED drücken, um die Ventilator-Geschwindigkeit einzugeben.

## ENTFEUCHTUNG

1. Die Taste MODE (Betriebsweise) drücken, bis das Zeichen ENTFEUCHTUNG  auf dem Display erscheint.
2. Die Taste ON/OFF drücken und das Klimagerät in Betrieb setzen.
3. Die Tasten TEMP. drücken, um die gewünschte Temperatur einzugeben (Der Einstellungsbereich liegt zwischen 16 °C minimum und 30 °C maximum).

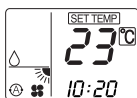

DER GEWÄHLTE TEMPERATURWERT WIRD ANGEZEIGT.

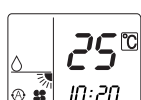

5 SEKUNDEN NACH DER EINSTELLUNG DER GEWÄHLTEN TEMPERATUR DIE RAUMTEMPERATUR WIRD WIEDER ANGEZEIGT.

### ANMERKUNG

- Wählen Sie die Funktion "Entfeuchtung", wenn Sie die Raumluftfeuchte senken wollen.
- Wenn die Raumtemperatur den auf der Fernbedienung eingestellten Wert (Thermostat) erreicht, wiederholt das Gerät das ON/OFF Programm automatisch.
- Wenn die Funktion "Entfeuchtung" gewählt wird, läuft der Ventilator mit niedriger und sehr niedriger Geschwindigkeit zyklisch alle 20 und 10 Sekunden an.
- Die Funktion "Entfeuchtung" darf bei einer Innentemperatur unter 15 °C nicht gewählt werden!.

## WAHL DER VENTILATOR-GESCHWINDIGKEIT

### AUTOMATIK

Mit der Taste FAN SPEED die Position "AUTO"  eingeben. Der Mikroprozessor wird automatisch die Ventilator-Geschwindigkeit kontrollieren. Beim Anlauf des Klimageräts wird der Unterschied zwischen Raumtemperatur und eingegebener Temperatur vom Temperatur-Sensor gemessen und zum Mikroprozessor übertragen, welcher automatisch die geeigneste Ventilator-Geschwindigkeit wählt.

UNTERSCHIED ZWISCHEN RAUMTEMPERATUR UND EINGEGEBENER TEMPERATUR	VENTILATOR GESCHWINDIGKEIT	
Kühlung und Entfeuchtung	2 °C und mehr	Höchste
	Zwischen 2 u. 1 °C	Mittlere
	Weniger als 1 °C	Niedrige

### ANMERKUNG

Die in der Liste genannten Werte beziehen sich auf das Klimagerät, wenn der Sensor der Fernbedienung aktiviert wurde. (Siehe Wahlschalter des Temperatursensors auf Seite 59).

Die Werte können sich ein wenig ändern, wenn der Sensor der Inneneinheit aktiviert wird.

(Das Symbol  ist angezeigt).

### MANUELL

Zur manuellen Einstellung der Ventilator-Geschwindigkeit die Taste FAN SPEED betätigen und die gewünschte Geschwindigkeit wählen.

-  Hohe Geschwindigkeit
-  Mittlere Geschwindigkeit
-  Niedrige Geschwindigkeit

## NACHT-PROGRAMM

- Das Nacht-Programm dient zum Energiesparen.
1. Die Taste MODE drücken, um Kühlung oder Entfeuchtung einzustellen.
  2. Die Taste NIGHT SETBACK drücken.
  3. Das Symbol  erscheint auf dem Display. Zum Löschen desselben nochmals die Taste NIGHT SETBACK drücken.

### Was ist das Nacht-Programm?

Das Klimagerät arbeitet bis zur Erreichung der eingegebenen Temperatur, dann bleibt es stehen. Nach ca. 30 Minuten wird die eingegebene Temperatur erneut um 1 °C erhöht. Auf diese Weise wird Energie gespart, ohne auf den nächtlichen Komfort im Raum verzichten zu müssen.

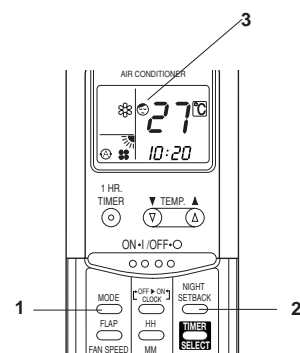
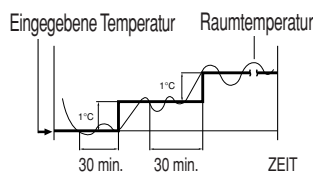

## TIMER - EINSTELLUNG

### A) WIE DIE AUSSCHALT-UHRZEIT EINZUSTELLEN IST

- Nur einmal die Taste PROGRAM drücken. Die Anzeige OFF und die Zeitanzeige beginnen zu blinken.
- Die Taste HH solange drücken, bis die gewünschte Stunde angezeigt wird. Die Taste MM solange drücken, bis die gewünschten Minuten angezeigt werden. Die Anzeige auf dem Display zeigt nach 10 Sekunden wieder die laufende Zeit an.
- Die Taste ON/OFF drücken, um das Klimagerät zu starten.
- Die Taste TIMER SELECT drücken, um den Timer auf die Funktion "OFF TIME" (Ausschalten) einzustellen.

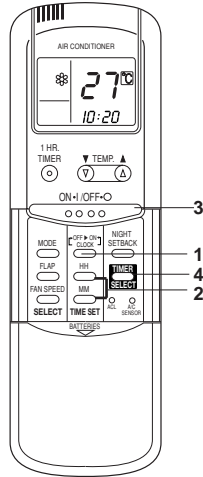

### B) WIE DIE EINSCHALT-UHRZEIT EINZUSTELLEN IST

- Zweimal die Taste PROGRAM drücken. Die Anzeige ON und die Uhrzeit beginnen zu blinken.
- Die Taste HH solange drücken, bis die gewünschte Stunde angezeigt wird. Die Taste MM solange drücken, bis die gewünschten Minuten angezeigt werden. Die Anzeige auf dem Display zeigt die laufende Zeit wieder nach 10 Sekunden an.
- Die Taste ON/OFF drücken, um das Klimagerät zu starten.
- Die Taste TIMER SELECT viermal drücken, um den Timer auf die Funktion "ON TIME" einzustellen. (Start).



### C) WIE DAS TAGES-PROGRAMM EINSCHALTEN/AUSSCHALTEN (ODER UMGEKEHRT) EINZUSTELLEN IST

- Den Timer wie unter den Punkten "A" und "B" beschrieben einstellen.
- Die Taste ON/OFF drücken, um das Klimagerät zu starten.
- Die Taste TIMER SELECT zweimal drücken, um das Programm des Timers eingeschaltet/ausgeschaltet, oder umgekehrt, einzustellen.



## ANMERKUNG

- Wird die Taste 1HR TIMER gedrückt, nachdem einige Zeit nach der Einstellung vergangen ist, wird die 1-Stunde Einschalt-Zeit wieder in Betrieb gesetzt.

### KOMBINATION VOM 1-STUNDE TIMER MIT DEM TAGESPROGRAMM

- Der 1-Stunde Timer kann nach der Tages-Programm-Einstellung aktiviert werden (Par. C).
- Wird die Taste 1HR TIME gedrückt, wenn der Timer in AUS programmiert worden ist (Symbol OFF angezeigt), wird diese Programmierung gelöscht, da der 1-STUNDE TIMER aktiviert wird, das Klimagerät arbeitet für eine Stunde, dann hält es.

## LUFTSTROM-EINSTELLUNG

### HORIZONTAL (manuell)

Der Luftstrom kann horizontal eingestellt werden, indem die vertikalen Luftleitlamellen nach links oder rechts gestellt werden, wie auf nächsten Abbildungen gezeigt ist.

### VERTIKAL (mit Fernbedienung)

Sich vergewissern, daß die Fernbedienung eingeschaltet ist. Die Taste FLAP drücken. Sich vergewissern, daß die Fernsteuerung eingeschaltet ist. Taste FLAP betätigen: Um das automatische Schwingen oder eine der sechs manuellen Einstellungen auszuwählen.



**VORSICHT**

Während der Kühlung oder Entfeuchtung, besonders mit großem Feuchtigkeitsgehalt im Raum, stellen Sie die vertikalen Luftleitlamellen stirnseitig ein. Wenn die Luftleitlamellen äußerst nach links oder nach rechts gestellt werden, könnten sich Kondenswasser und Tropfen auf dem Luftauslaßgitter bilden.



**VORSICHT**

Die Luftleitlamelle nicht mit den Händen bewegen bei Inbetriebnahme der Einheit auf.

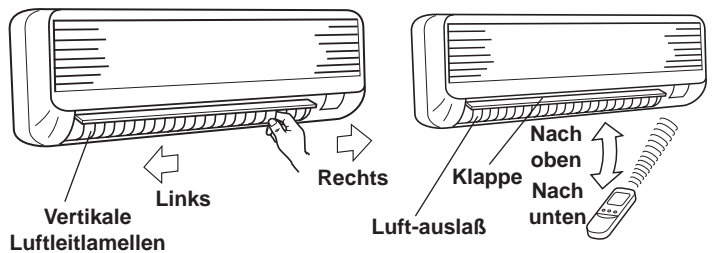

## ANMERKUNG

Nach der Timereinstellung die Taste PROGRAM drücken, um die eingegebene Ein/Aus-Uhrzeit zu kontrollieren.

## 1-STUNDE TIMER-EINSTELLUNG

Durch diese Einstellung läuft das Klimagerät eine Stunde lang, sei es, daß es ein- oder ausgeschaltet ist.

### TIMER-EINSTELLUNG.



- Die Timer-Taste 1HR drücken. Auf dem Display wird das Symbol 1-STUNDE 1HR TIMER ON angezeigt.
- 1-Stunde TIMER-Einstellungs-Löschen.
- Die Taste ON/OFF zum Ausschalten des Klimagerätes drücken.
- Warten, bis das Klimagerät ausgeschaltet ist.
- Nochmals die Taste ON/OFF zum Wiedereinschalten des Klimagerätes drücken.

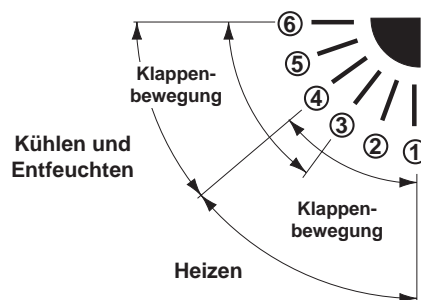
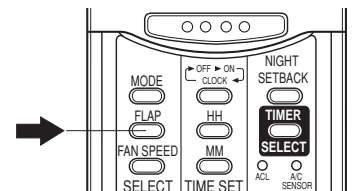

DISPLAY AM ENDE DER EINSTELLUNG





- 
**Klappenbewegungsfunktion**  
 Die Klappe bewegt sich automatisch nach oben und unten, um Luft über den gesamten Klappenbewegungsbereich strömen zu lassen.
- 
**Manuelle Einstellung der Luftstromrichtung**  
 Unter Bezugnahme auf die obige Abbildung die Klappentaste (FLAP) betätigen, um die Luftstromrichtung innerhalb des Bereichs einzustellen, der beim Kühl-, Heiz- oder Entfeuchtungs-betrieb verwendet wird.

#### ANMERKUNG

- Beim Ausschalten des Geräts schließt sich die Klappe automatisch.
- Während des Heizbetriebs ist die Gebläsedrehzahl zunächst sehr niedrig, und die Klappe befindet sich in der horizontalen Position (Position ⑥), bis Warmluft aus dem Gerät zu strömen beginnt. Sobald sich die Luft erwärmt, ändern sich Klappenposition und Gebläsedrehzahl auf die mit der Fernbedienung angegebenen Einstellungen.



**VORSICHT**

- Die Klappentaste (FLAP) an der Fernbedienung verwenden, um die Klappe auf die gewünschte Position einzustellen. Wenn die

Klappe von Hand verstellt wird, stimmt ihre tatsächliche Position nicht mehr mit der an der Fernbedienung registrierten Stellung überein. In einem solchen Fall das Gerät ausschalten, warten, bis sich die Klappe schließt, und das Gerät dann wieder einschalten. Dadurch wird die normale Klappenposition wiederhergestellt.

- Beim Kühlbetrieb darf die Klappe nicht nach unten weisen. Anderenfalls kann sich Kondenswasser im Umfeld des Luftauslaßgitters bilden und auf den Boden tropfen.

#### BETRIEBSWEISE OHNE FERNBEDIENUNG

Wenn die Fernbedienung nicht funktioniert oder verloren ging, wie folgt vorgehen:

##### 1. KLIMAGERÄT AUßER BETRIEB.

Wenn Sie das Klimagerät in Betrieb setzen wollen, ist der BETRIEBSWAHLSCHALTER auf OFF und anschließend wieder auf die Position ON zu stellen.

#### ANMERKUNG

Eingestellte Temperatur und Ventilator Geschwindigkeit bleiben die gleichen, die vor dem Ausschalten gewählt wurden.

##### 2. KLIMAGERÄT IN BETRIEB.

Wollen Sie das Klimagerät abstellen, ist der BETRIEBSWAHLSCHALTER auf OFF zu stellen.

#### ANMERKUNG

**Stromunterbrechung während des Betriebs.**

Beim Auftreten einer Stromunterbrechung hält das Klimagerät an. Wird die Versorgung wiederhergestellt, schaltet sich das Klimagerät nach 3 Minuten automatisch wieder ein.

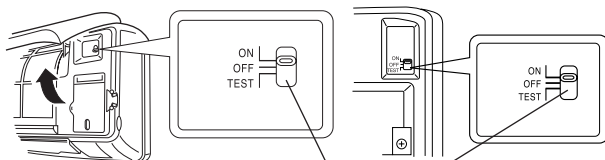

**Betriebswählschalter**

#### PFLEGE UND WARTUNG



**WARNUNG**

- Zu Ihrer Sicherheit vergewissern Sie sich, daß das Klimagerät aus - und der Strom abgeschaltet ist, bevor Sie mit den Reinigungsvorgängen beginnen.
- Kein Wasser auf die innere Einheit gießen. Es könnte während der Reinigung die inneren Teile der Einheit beschädigen und einen Kurzschluß verursachen.

##### ABDECKUNG UND GRILL (INNERE EINHEIT)

Abdeckung und Grill der inneren Einheit mit der Bürste eines Staubsaugers oder weichen Tuch reinigen. Wenn diese Teile Flecken aufweisen, ein feuchtes Tuch und leichtes Reinigungsmittel benutzen. Bei der Reinigung des Grills ist darauf zu achten, daß die Luftleitlamellen nicht aus ihren Sitz gedrückt werden.

Das Ansauggitter kann abgenommen werden, um gewaschen zu werden.

##### Entfernung und Wiedermontage des Ansauggitters

- Bei ganz geöffnetem Gitters die beiden Enden mit den Händen ergreifen und gegen sich ziehen, um es zu entfernen.
- Um es wieder anzubauen, halten Sie das Gitter waagrecht und drücken Sie die Flügel bis sie in die Einheit einhaken, das Gitter danach schließen.

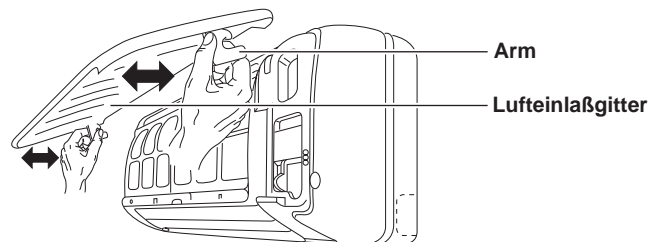

Arm

Lufteinlaßgitter

##### Reinigung des Gitters mit Wasser

- Das Gitter leicht mit einem weichen Schwamm oder etwas ähnliches reinigen. Dann gut trocknen.
- Ein leichtes Reinigungsmittel kann benutzt werden, um den schweren Smutz wegzunehmen. Dann gut mit Wasser spülen und trocknen.



**VORSICHT**

- Keine Lösungsmittel, starke Reinigungsmittel oder chemische Substanzen benutzen. Kein heißes Wasser zum Reinigen der inneren Einheit verwenden.
- Einige Metallkanten und die Luftleitlamellen des Klimageräts sind scharf. Diese Teile sind daher mit großer Sorgfalt zu reinigen.
- Der Kondensatoreinheit und andere Komponenten der äußeren Einheit müssen wenigstens einmal im Jahr gereinigt werden. Wenden Sie sich bitte an den Technischen Kundendienst.

## LUFTFILTER

Der Schimmelverhütungsfilter hinter dem Lufteinlaßgitter sollte mindestens **alle zwei Wochen** gereinigt überprüft und gereinigt werden.

### ENTFERNEN DES FILTERS

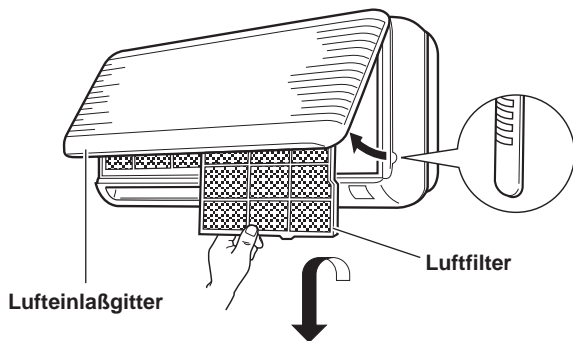

1. Das Lufteinlaßgitter an beiden Enden anfassen und heraus- und nach oben ziehen.
2. Den Filter sacht nach oben drücken und dann nach unten ziehen.

### REINIGEN DES FILTERS

Einen Staubsauger verwenden, um leichten Staub zu entfernen. Wenn klebriger Staub am Filter anhaftet, diesen in lauwarmen Seifenlauge auswaschen, mit sauberem Wasser abspülen und trocknen lassen.

### EINSETZEN DES FILTERS

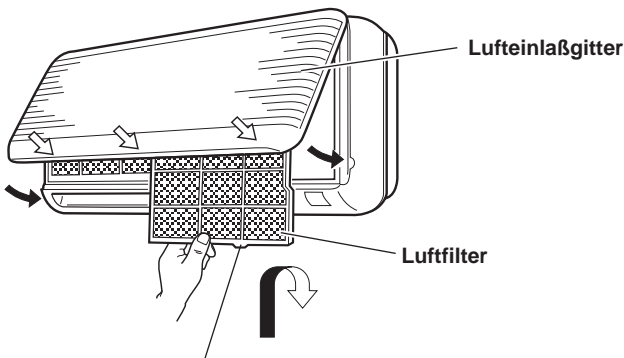

In die Nut am Gerät einpassen.

1. Den Filter mit nach vorn weisender Markierung «FRONT» nach oben in das Gerät einschieben und dann die Lasche in die Nut am Gerät einpassen.
2. Nach Einsetzen des Filters auf die mit den Pfeilen (↓) gekennzeichneten Stellen drücken, um das Lufteinlaßgitter zu schließen.

## REINIGUNGS-LUFTFILTER (STK-F4B)

Der Reinigungs-Luftfilter entzieht der Luft Staub und Schmetz und reduziert unangenehme Gerüche und Zigarettenrauch.



### WARNUNG

Der Reinigungs-Luftfilter ist nicht in der Lage der Luft schädliche Gase und Dämpfe zu entziehen oder den Raum zu belüften. Bei Betrieb eines Gas oder Ölheizgeräts im Raum müssen Türen und Fenster regelmäßig geöffnet werden um Frischluft einzulassen. Anderenfalls besteht in extremen Fällen Erstickungsgefahr.

### ANMERKUNG

Dieser Polyethylenbeutel enthält zwei Reinigungs-Luftfilter für eine Innenraumeinheit.

Den Beutel unmittelbar vor der Installation der Luftfilter öffnen, andernfalls kann die Deodorantwirkung und die Haltbarkeit des Filters Schaden nehmen.

### EINSETZEN DES REINIGUNGS-LUFTFILTER

Der Reinigungs-Luftfilter muß hinter den Schimmelverhütungs-Filter eingesetzt werden.

1. Den Schimmelverhütungs-Filter entfernen.
2. Den Reinigungs-Luftfilter mit nach vorn weisender Markierung "FRONT" einsetzen, wie in der Abbildung gezeigt ist.
3. Den Schimmelverhütungs-Filter wiedereinsetzen.

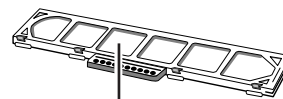

REINIGUNGS-LUFTFILTER  
Vorn: weiß  
Hinten: schwarz

REINIGUNGS-LUFTFILTER

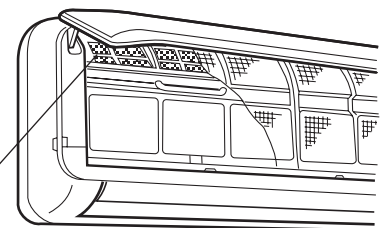

### AUSTAUSCH DES REINIGUNGS-LUFTFILTER

- Der Luftfilter ist ein Einwegfilter.
- Den Filterrahmen nicht wegwerfen.
- Der alte Filter kann auch nach Reinigung nicht wiederverwendet werden.
- Kaufen Sie den Austauschfilter bei Ihrem nächsten Händler (Modelle STK-F4B).
- Den Verschmutzungsgrad mindestens alle zwei Wochen prüfen.
- Den Filter austauschen wenn sie so schmutzig wie die Farbe des Schildes "Color gauge for filter replacement" ist.

## RATSCHLÄGE FÜR HÖCHSTEN KOMFORT UND NIEDRIGSTEN VERBRAUCH

### VERMEIDEN SIE

- Den Lüftzuführ und Luftansauggrill der Einheit zu versperren. Sind diese nicht frei, arbeitet die Einheit nicht einwandfrei und könnte Schaden erleiden.
- Notfalls Sonnenschutz benutzen oder Vorhänge zuziehen, um Sonnenbestrahlung des Raumes zu verhindern.

### ÜBERPRÜFEN SIE

- Daß der Luftfilter immer sauber ist. Ein schmutziger Filter vermindert den Luftdurchlauf und setzt die Leistung der Einheit herab.
- Daß Fenster und Türen geschlossen sind, um das Eindringen nicht konditionierter Luft zu vermeiden.

## FESTSTELLUNG UND BEHEBUNG VON BETRIEBSSTÖRUNGEN

### ANZEIGE

Der Gebrauch von mobilen Telefonen muß in der Nähe des Klimagerätes vermieden werden, weil sie beim Betrieb des Gerätes Störungen verursachen können. Die Betriebslampe (OPR) leuchtet, aber die Außeneinheit läuft nicht. Im Falle einer Betriebsstörung schalten Sie die Stromversorgung für 60 Sekunden am Hauptschalter oder durch Ziehen des Steckers ab und schalten das Gerät anschließend wieder ein.

Falls das Klimagerät nicht richtig funktioniert, führen Sie bitte die unten aufgeführten Überprüfungen durch, bevor Sie den technischen Kundendienst rufen. Falls die Störung bleibt, wenden Sie sich an den Händler oder den Technischen Kundendienst.

**Störung:** Das Klimagerät läuft überhaupt nicht.

#### Mögliche Ursache:

1. Keine Stromzufuhr.
2. Niederdruckschalter wurde ausgelöst.
3. Netzspannung ist zu niedrig.
4. Betriebstaste ist ausgeschaltet (OFF).
5. Batterien in der Fernbedienung sind erschöpft.

#### Abhilfe:

1. Für erneute Stromzufuhr sorgen.
2. Wenden Sie sich an eine Kundendienststelle.
3. Lassen Sie sich von Ihrem Elektriker oder Fachhändler beraten.
4. Taste ON/OFF erneut drücken.
5. Batterien auswechseln.

**Störung:** Die Betriebslampe (O.P.R.) blinkt, und das Klimagerät arbeitet nicht.

#### Mögliche Ursache:

1. Störung in der elektrischen Verdrahtung.

#### Abhilfe:

1. Wenden Sie sich an eine Kundendienststelle.

**Störung:** Kompressor läuft, kommt jedoch bald zum Stillstand.

#### Mögliche Ursache:

1. Ein Hindernis befindet sich vor der Kondensatorschlange.

#### Abhilfe:

1. Hindernis entfernen.

**Störung:** Schlechte Kühl- oder Heizleistung.

#### Mögliche Ursache:

1. Luftfilter ist schmutzig oder zugesetzt.
2. Eine Wärmequelle oder viele Leute befinden sich im Raum.
3. Türen und/oder Fenster sind geöffnet.
4. Ein Hindernis befindet sich in der Nähe des Lufteinlasses oder -auslasses.
5. Thermostat ist zu hoch (für Kühlung) oder zu niedrig (für Heizung) eingestellt.
6. Außentemperatur ist zu niedrig (Wärmepumpe Ausführung).
7. Entfrostsungssystem arbeitet nicht (Wärmepumpe Ausführung).

#### Abhilfe:

1. Luftfilter reinigen, um den Luftstrom zu verbessern.
2. Die Wärmequelle möglichst abschalten.
3. Diese schließen, damit keine Wärme bzw. Kälte von außen eindringt.
4. Hindernis entfernen, um einen unbehinderten Luftstrom zu gewährleisten.
5. Temperatur niedriger (bzw. höher) einstellen.
6. Ein zweites Heizgerät einsetzen.
7. Lassen Sie sich von Ihrem Fachhändler beraten.

**Störung:** Knackgeräusche werden vom Klimagerät gehört.

#### Mögliche Ursache:

1. Beim Heiz- und Kühlbetrieb können plötzliche Temperaturwechsel eine Ausdehnung bzw. ein Schrumpfen von Kunststoffteilen verursachen. In einem solchen Fall werden u.U. Knackgeräusche gehört.

#### Abhilfe:

1. Dies ist normal, und die Geräusche hören bald wieder auf.

#### KONFORMITÄTSERKLÄRUNG

Dieses Produkt ist mit **CE**-Zeichen gekennzeichnet, weil es den folgenden Richtlinien entspricht:

- Niederspannungsrichtlinie 73/23 EWG und 93/68 EWG.
- Elektromagnetische Verträglichkeit 89/336 EWG, 92/31 EWG und 93/68 EWG.

Bei falschem Einsatz des Gerätes und/oder Nichtbeachtung auch nur von Teilen der Bedienungsanleitung und der Installationsanweisungen wird diese Erklärung ungültig.

#### NUR KÜHLUNG MODELLE R407C

##### BETRIEBSBEREICH

###### ■ Maximumbedingungen

- Außentemperatur : 43°C T.K.
- Raumtemperatur : 32°C T.K. / 23°C F.K.

###### ■ Minimumbedingungen

- Außentemperatur : 19°C T.K.\*
- Raumtemperatur : 19°C T.K. / 14°C F.K.

###### ■ Modellname AERxxxSCL

- \* : -15°C T.K.

#### Modellkombinationen

Innenraum- und Außengeräte sollen nur wie in der folgenden Liste miteinander verbunden werden.

#### NUR KÜHLUNG MODELLE R407C

##### Innenraumgeräte







##### Außengeräte

AWR509CL	_____	AER509SCLA
AWR512CL	_____	AER512SCLA
AWR518CL	_____	AER518SC
AWR522CL	_____	AER522SCL3 *

#### Stromversorgung:

- 220 - 240 V ~ 50 Hz
- \*380 - 400 V - 3N ~ 50 Hz

#### MITGELIEFERTES ZUBEHÖR

TELLE	ABBILDUNG	MEN.	TELLE	ABBILDUNG	MEN.
DÜBEL		7	SCHRAUBE FÜR FERNBEDIENUNG		1
PLASTIKAB-DECKUNG		1	AAA ALKALINE BATTERIE		2
SELBSTSCHNEIDENDE GEWINDESCHRAUBE		6	SAUBERLUFT-FILTER		2
FERNBEDIENUNG		1			

#### Für die Installation notwendige Erzeugnisse (nicht mitgeliefert)

- |                            |                                      |
|----------------------------|--------------------------------------|
| 1. Standardschraubenzieher | 9. Hammer                            |
| 2. Kreuzschraubenzieher    | 10. Bohrmaschine                     |
| 3. Abisoliermesser         | 11. Rohrabstecher                    |
| 4. Meßband                 | 12. Bördelgerät                      |
| 5. Wasserwaage             | 13. Drehmomentenschlüssel            |
| 6. Hohlfräser-Spitze       | 14. Verstellbarer Schraubenschlüssel |
| 7. Bügelsäge               | 15. Abgratzwerkzeug                  |
| 8. Bohrer ø 5              | 16. Sechskanteinsteckschlüssel       |

## **WICHTIG!** **Bitte vor Arbeitsbeginn lesen**

Diese Klimaanlage entspricht strengen Sicherheits- und Betriebsnormen.

Für den Installateur oder Bediener dieser Anlage ist es wichtig, sie so einzubauen oder zu warten, daß ein sicherer und effizienter Betrieb gewährleistet wird.

### **Für eine sichere Installation und einen sorgenfreien Betrieb müssen Sie:**

- Diese Anleitungsbroschüre vor Arbeitsbeginn aufmerksam lesen.
- Jeden Installations- und Reparaturschritt entsprechend der Beschreibung ausführen.
- Alle örtlichen, regionalen und landesweiten Vorschriften zum Umgang mit Elektrizität befolgen.
- Alle Hinweise zur Warnung und Vorsicht in dieser Broschüre aufmerksam beachten.
- Eine eigene elektrische Zuleitung für die Versorgung.



### **WARNUNG**

Dieses Symbol bezieht sich auf eine Gefahr oder eine falsche Verwendung der Anlage, die starke Körperverletzungen oder Tod verursachen können..



### **VORSICHT**

Dieses Symbol bezieht sich auf eine Gefahr oder eine falsche Verwendung der Anlage, die starke Körperverletzungen oder Sachbeschädigungen verursachen können.

### **Fragen Sie um Rat, wenn das notwendig ist**

Diese Anleitungen sind für die meisten Einbauten und Wartungsbedingungen ausreichend. Wenn Sie wegen eines besonderen Problems Rat benötigen, wenden Sie bitte an unser Verkaufs-/Wartungsbüro oder Ihren autorisierten Händler.

### **Im Falle unsachgemäßer Installation**

Der Hersteller ist in keinem Fall für unsachgemäße Installation und Wartung verantwortlich, wenn den Anleitungen in dieser Broschüre nicht gefolgt werden.

### **BESONDERE VORSICHTSMASSNAHMEN**

- Wehrend der Installation verbinden Sie erst die Kühlrohre, dann die elektrischen Kabeln.  
Wenn Sie die Einheit entfernen sollen, verfahren Sie umgekehrt.

### **WARNUNG**

#### **Bei der Kabelverlegung**



**STROMSCHLÄGE KÖNNEN KÖRPERVERLETZUNGEN UND TOD ZUR FOLGE HABEN.  
DIE KABELVERLEGUNG DIESES SYSTEMS SOLLTE NUR VON QUALIFIZIERTEN UND ERFAHRENEN ELEKTRIKERN AUSGEFÜHRT WERDEN.**

- Stelle Sie die Stromversorgung des Gerätes erst wieder her, wenn alle Kabel und Rohre verlegt oder wiederverbunden und überprüft sind, um die Erdung zu versichern.
- Dieses System benutzt hochgefährliche Spannungen. Beachten Sie mit größter Aufmerksamkeit den Stromaufplan und diese Anleitungen, wenn Sie Leitungen verlegen. Unsachgemäße

Verbindungen und unzureichende Erdung können **Unfallverletzungen oder Tod** verursachen.

- **Erden** Sie das Gerät gemäß den örtlich zutreffenden Vorschriften.
- Das Gelbe/Grüne Kabel ist für die ausschließliche Verwendung als Erdleitung.
- Verbinden Sie Kabel fest miteinander. Lockere Verbindungen können Überhitzung an den Verbindungspunkten erzeugen und ein mögliches Feuerrisiko bedeuten.
- Stellen Sie sicher, daß die Verdrahtung nicht die Kühlmittelrohre, den Kompressor oder die beweglichen Teile des Ventilators berührt.
- Verwenden Sie keine Mehraderkabel für die Verdrahtung der Stromversorgung und Steuerleitungen. Benutzen Sie separate Kabel für jeden Leitungstyp.

### **Transport**

Heben und bewegen Sie die Innenraum- und Außengeräte mit großer Vorsicht. Lassen Sie sich von einer dritten Person helfen und beugen Sie die Knie, um die Belastung auf den Rücken zu verringern. Scharfe Kanten oder die dünnen Aluminiumrippen des Klimatisierungsgerätes können Schnittwunden an den Fingern verursachen.

### **Installation...**

#### **... an einer Decke oder Wand**

Versichern Sie sich, daß die Decke/Wand stark genug ist, das Gewicht des Gerätes zu tragen. Es mag notwendig sein, einen starken Holz- oder Metallrahmen zu konstruieren, um zusätzliche Unterstützung zu erhalten.

#### **... in einem Raum**

Isolieren Sie vollständig jede im Zimmer verlegte Röhre, um "Schwitzen" und Tropfen zu verhindern, was zu Wasserschäden an Wänden und Böden verursachen kann.

#### **... an feuchten oder unebenen Stellen**

Um für eine solide, ebene Unterlage für das Außengerät zu sorgen, benutzen Sie einen erhöhten Betonsockel oder Betonsteine. Dies verhindert Wasserschaden und ungewöhnliche Vibrationen.

#### **... in Gebieten mit starkem Wind**

Sichern Sie das Außengerät mit Bolzen und einem Metallrahmen. Sorgen Sie für einen ausreichenden Windschutz.

#### **... in Bereichen mit starkem Schneefall (für Wärmepumpesysteme)**

Installieren Sie das Außengerät auf einer Unterlage, die höher als mögliche Schneeverwehungen ist. Sorgen Sie für geeignete schneesichere Durchlaßöffnungen für An- oder Abluft..

### **Verlegung der Kühlrohre**

- Halten Sie alle Rohrlänge so kurz wie möglich.
- Verbinden Sie die Rohre mit der Bördelmethode.
- Streichen Sie vor dem Zusammenfügen Kühlschmierfett auf die Rohrenden und Verbindungsrohre, ziehen Sie dann die Mutter mit einem Drehmomentenschlüssel zu, um eine dichte Verbindung zu erhalten.
- Suchen Sie nach Lecks, bevor Sie den Testdurchlauf beginnen.

### **BITTE BEACHTEN:**

Je nach Systemtyp können Flüssigleits- und Gasleitungen eng oder weit sein. Um Verwirrung vorzubeugen, werden die Kühlrohre für ihr bestimmtes Modell deshalb als "eng" für die Flüssigkeit und als "weit" für das Gas gekennzeichnet.

### **Wartung**

- Schalten Sie beim Hauptschalter den Strom auf OFF, bevor Sie das Gerät öffnen, um elektrische Teile oder Kabel zu überprüfen oder reparieren.
- Halten Sie Ihre Finger oder lose Kleidungen von allen sich bewegenden Teilen fern.
- Säubern Sie nach Abschluß der Arbeiten und stellen Sie sich sicher, daß keine Metallabfälle oder Kabelstücke in dem gewarteten Gerät liegen bleiben.
- Belüften Sie das Zimmer während den Installationsarbeiten und der Prüfung an dem Kühlmittelkreislauf; vergewissern Sie sich, daß keine Kühlgasverluste eintreten; der Kontakt mit Flammen oder Wärmequellen kann toxisch oder sehr gefährlich sein.

### Wahl des Installationsortes - Innenraumgerät

#### VERMEIDEN SIE

- Direkte Sonneneinstrahlung.
- Wärmequellen in der Nähe des Gerätes, die dessen Leistungsfähigkeit beeinflussen könnten.
- Bereiche, wo Leckgasen erwartet werden können.
- Die Installationen an Stellen, an denen die Geräte starkem Öldunst ausgesetzt sind (wie z.B. in Küchen oder in der Nähe von Fabrikmaschinen). Ölverschmutzung kann zu Betriebsstörungen und zur Verformung von Plastikoberflächen und -teilen des Gerätes führen.
- Stellen, wo ein unsolid Fundament zu Vibrationen, Lärm oder möglicherweise zu Wasserlecks führen kann.
- Stellen, an denen die Fernbedienung Wasserspritzen oder Feuchtigkeit ausgesetzt ist.
- Löcher im Bereich mit elektrischen Kabeln und Rohrkabeln zu bohren.

#### WAS SIE TUN SOLLTEN

- Wählen Sie eine passende Stelle, von der aus jede Ecke des Zimmers gleichmäßig

gekühlt werden kann.

- Wählen Sie eine Stelle, an der der Boden das Gewicht des Gerätes tragen kann.
- Wählen Sie eine Stelle, von der aus die Rohre und der Wasserablauschlauch den kürzesten Weg nach draußen haben.
- Berücksichtigen Sie, daß genug Platz sowohl für Betrieb und Wartung als auch für ungehinderten Luftstrom vorhanden ist.

### Wahl des Installationsortes - Außengerät

#### VERMEIDEN SIE

- Wärmequellen, Sauggebläse.
- Direkte Sonneneinstrahlung.
- Feuchte, luftfeuchte oder unhebe Stellen.
- Löcher im Bereich mit elektrischen Kabeln und Rohrkabeln zu bohren.

#### WAS SIE TUN SOLLTEN

- Wählen Sie eine Stelle, an der es so kühl wie möglich und leicht belüftet ist.
- benutzen Sie Haltebolzen oder ähnliches, um das Gerät zu befestigen und Vibrationen und Lärm zu vermeiden.

## ZUSÄTZLICHES ZUBEHÖR FÜR DIE AUFSTELLUNG (AUF ANFRAGE)

- Deoxidierte und geglähte Kupferrohre für die Verlegung von Kühlrohren zwischen den beiden Einheiten, und mit geschäumter Polyethylenisolierung (r Isolierung min. 8mm).

MODELLE	ENGES ROHR		WEITES ROHR	
	AUßENDURCHMESSER	MIN. DICKE	AUßENDURCHMESSER	MIN. DICKE
AWRX09	6,35 mm	0,8 mm	9,52 mm	0,8 mm
AWRX12 - AWRX18			12,7 mm	
AWRX22			15,88 mm	

- PVC-Rohr für Kondenswasser-Auslaß (Innen  $\varnothing$  18mm). Es soll lang genug sein, um das Kondenswasser zu einer Außendrainage zu leiten.
- Kühlschmierfett für Plattenanschlüsse (ca. 30g).
- Mehradriges Kabel. Seine Länge soll die Verbindung zwischen den beiden Einheiten erlauben. Querschnitt und Länge des Kabels sind in der Tafel "Elektrische Angaben" angezeigt. Die Kabel sollen nicht leichter als H07RN-F-Typen sein (gemäß CEI 20-19 GENELEC HD22).

### WICHTIG:

1. Die Oberfläche der Verbindungen nur mit synthetischen Schmieröl HAB in kleinen Mengen schmieren ("Alkylbenzenz" Typ ZERICE S EXXON oder etwas Ähnliches).
2. Die eigene Ladungseinrichtung, Vakuum-Pumpe, verbindungen und Röhre für R407C benutzen.
3. Den Bestand von Kühlmittel in der Flasche nachprüfe, indem man sie wiegt. Wenn das in der Flasche bleibende Kühlmittel weniger als 20% des Gewichtes ist, darf es nicht benutzt werden.
4. Die Ladung nur ausführen, wenn das Kühlmittel flüssig ist. Vergewissern Sie sich, daß es das richtige Kühlmittel ist.
5. Sollte es Lechen geben, auch partiell, kein Kühlmitteln zusetzen. Das Vakuum und die Ladung des Klimagerätes wiederausführen. Das Rückgut, das Recycling und die Beseitigung des Kühlmittels muß den örtlich zutreffenden Vorschriften entsprechen.

## ELEKTRISCHE ANGABEN

### KABEL-LÄNGE UND QUERSCHNITT UND TRÄGE SICHERUNGEN

MODELLE	Stromversorgungs-kabellänge ("A") m	Länge der starkstromleitung ("B") m	Länge der kontrollleitung zwischen den einheiten ("C") m	Träge sicherung
Querschnittfläche (mm <sup>2</sup> )	2,5	2,5	1	-
AERX09	41	20 m	20 m	10A
AERX12	34			10A
AERX18	22			20A
	100*			10A
AERX22	16	30 m	30 m	20A
	87*			10A

\* Dreiphasen-Ausführung

## BEGRENZUNG DER VERROHRUNGSLÄNGE UND DES ERHÖHUNGSUNTERSCHIEDS



MODELLE	BEGRENZUNG DER VERROHRUNGSLÄNGE BEI LIEFERUNG (m)	BEGRENZUNG DER VERROHRUNGSLÄNGE (m)	BEGRENZUNG DER ERHÖHUNGSUNTERSCHIEDS H (m)	ZUSÄTZLICHE KÜHLMITTEL-MENGE (g / m)*
AWRX09	7.5	15	7	15
AWRX12		20		25
AWRX18		20		
AWRX22		30		

\* Zusätzliche kühlmittelmenge (R407C) für verrohrungen länger der bei lieferung. Ölzusatz im Kompressor ist nicht notwendig.

# INNENEINHEIT

**A**

MODELLE	A	B
AWRX09/12	1110	760
AWRX18/22	1925	685

Raumbedarf des Gerätes.

**B**

Die Befestigungsschraube auf der Rückwand der Einheit entfernen.

**C**

Auf den zwei durch ein Dreieck gezeigten Stellen drücken, um die beiden Befestigungen aus Plastik abzuhaken.

**D**

Die Röhre können in fünf Richtungen verlaufen: seitlich hinten (recht und links), rechtsseitlich, linksseitlich, rechtsseitlich unten.

**E**

Hintere Verrohrung. Die Rückwand als Schablone verwenden, nivellieren und die zu schneidenden Löcher zeichnen.  
 MODELLE AWRX09/12  
 Hintere linksseitlich Verrohrung: die äußere Markierung der Rückwand verwenden.

**F**

Ein Loch in die Wand schneiden (Sieh die Tafel). Ein PVC-Rohr einfügen. Die mitgelieferte Abdeckung befestigen.

Modello	Ø Foro (mm)
AWRX09/12	65
AWRX18/22	80

**G**

Die Befestigung der Rückwand vorbereiten. Stellen Sie sich sicher, daß Sie eine ausreichende Menge der richtigen Dübel für die Befestigung des Gerätes an der Wand haben.

**H**

NO YES NO

Befestigen Sie die Rückwand an die Wand durch die Schrauben. Stellen Sie sich sicher, daß die Geräterückwand gleichmäßig an der Wand anliegt. Jeder Zwischenraum zwischen Wand und Gerät wird Lärm und Vibrationen verursachen.

**I**

Seitliche Verrohrung. Eine Ecke (rechts oder links) schneiden.

**J**

Die Kältemittel- und Kondenswasser-Auslaufrohre gehen aus der Einheit auf der Rechtsseite aus. Die Kondenswasser-Fangschale ist mit zwei Ausläufen mit Rohr auf der Rechtsseite und Gummi-Stöpsel auf der Linksseite versehen.

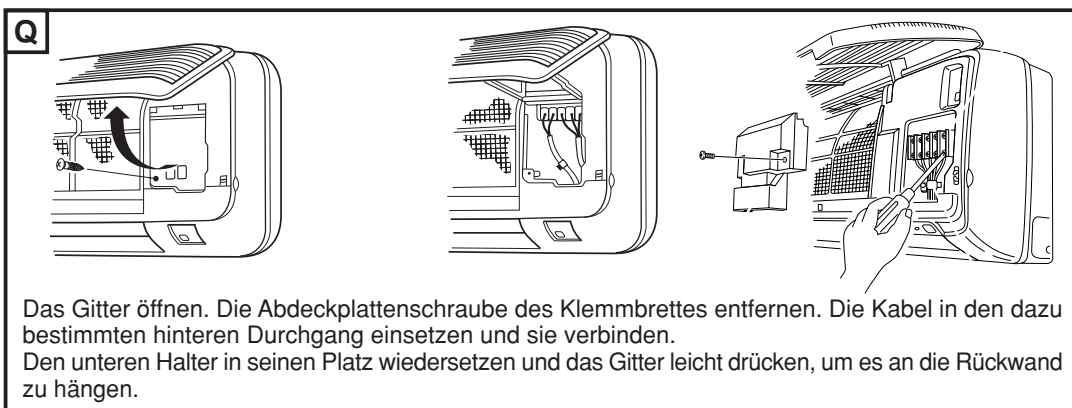
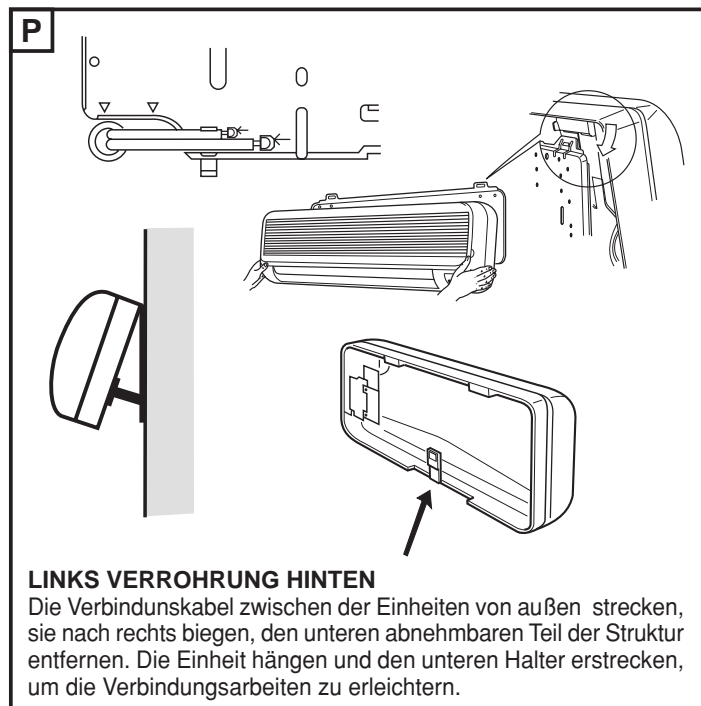
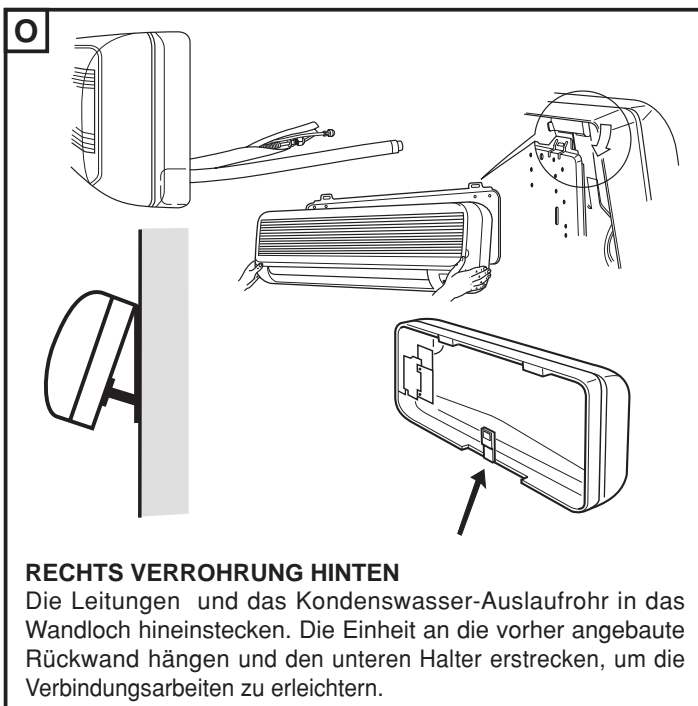
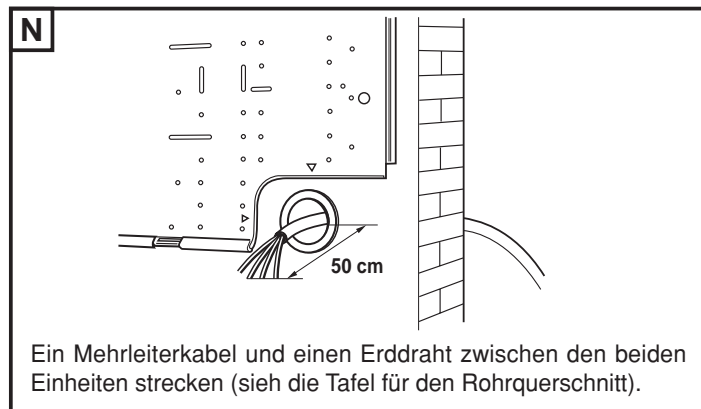
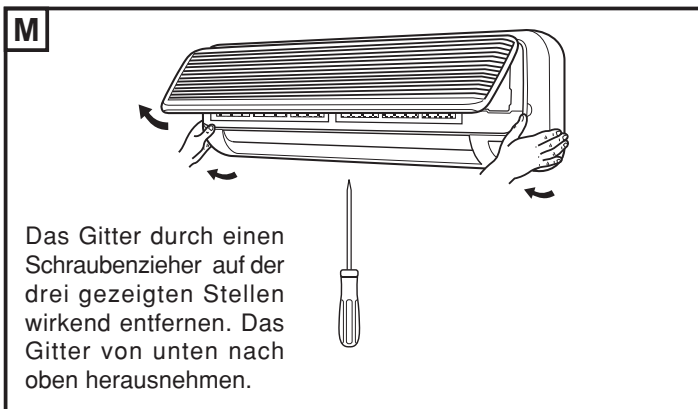
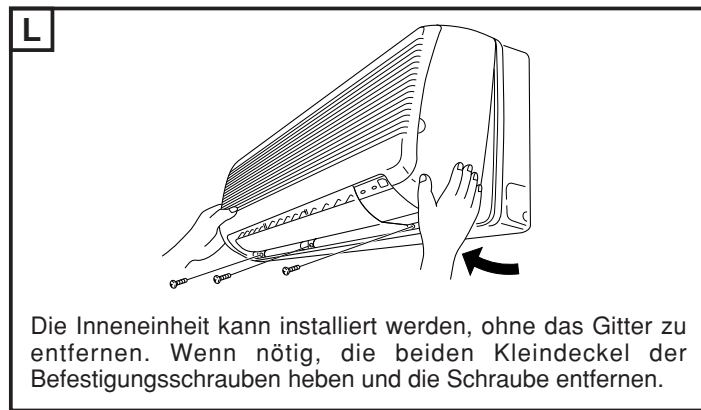
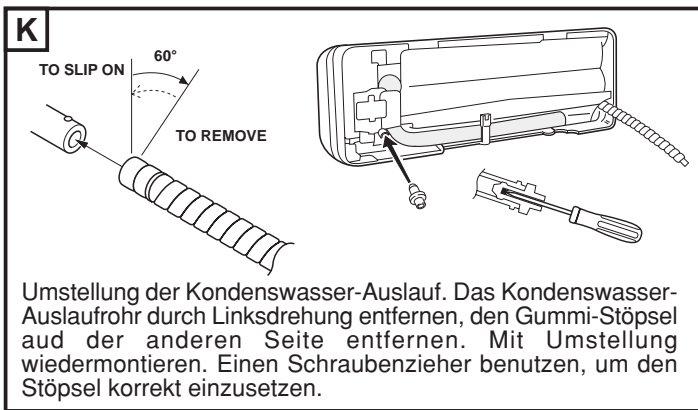



**R**

Die Leitungen für die Klemmbrett-Verbindung vorbereiten und sie verbinden. (Sieh elektrische Angaben).

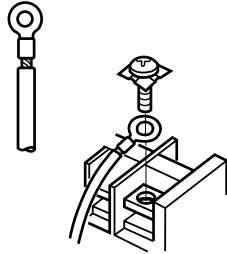
**WARNUNG**

Stellen Sie sich sicher, daß alle Kabelverbindungen fest sind. Lose Kabel können zur Überhitzung des Anschlusses oder Fehlfunktion des Gerätes führen. Feuergefahr mag ebenfalls bestehen.

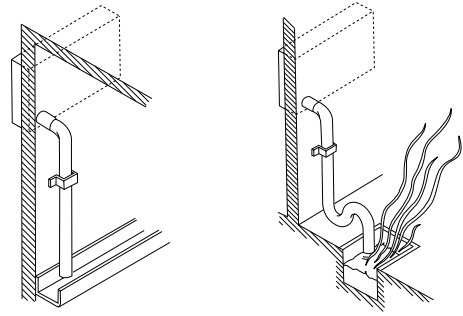
**S**

Das Kondenswasser nach außen mit einer guten Neigung nach unten richten. Wenn nötig, Dücker verwenden.

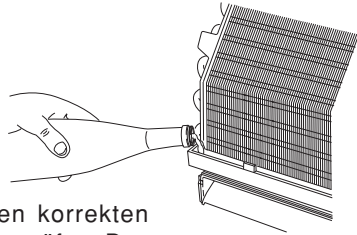
**T**

Die Leitung füllen und den korrekten Kondenswasser-Auslaß überprüfen. Das Gitter wiederzusammensetzen.

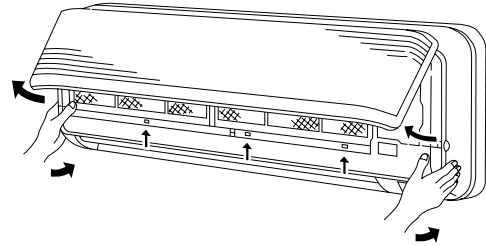
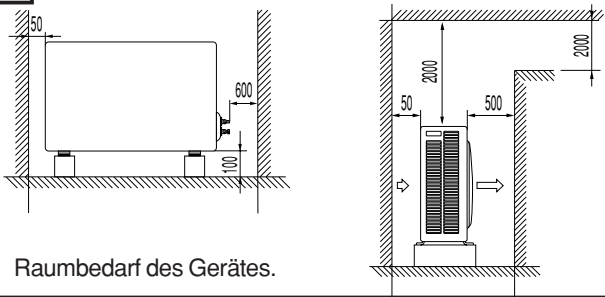
**AUßENEINHEIT****A**

Raumbedarf des Gerätes.

**B**

Die Außeneinheit auf eine waagerechte Unterlage stellen (sie soll mit dem Boden in Berührung sein). Die Einheit mit 4 Bolzen sichern.

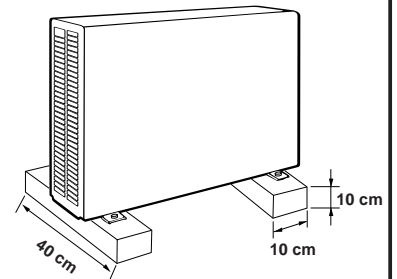
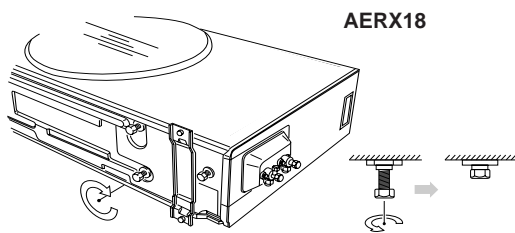
**C****AERX18**

Vor der Installation die Bolzen einschrauben (sieh Abb.).

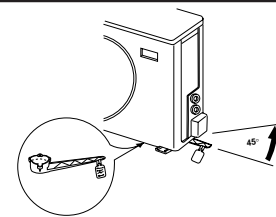
**D****AERX22**

Vor der Installation den plastischen Schutzabstandhalter für den Trasport entfernen, wie auf der Etikette gezeigt ist.

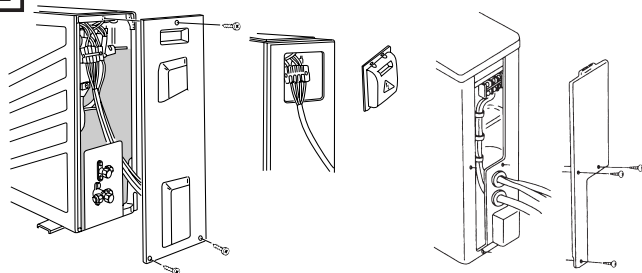
**E**

Die Seitenabdeckung entfernen. Die elektrischen Leistungskabel mit den Außeneinheit-Anschlussleitungen verbinden und sie durch Klemmen befestigen.

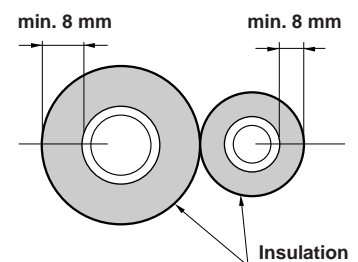
**F**

Rohr mit Kupfer-Isolierung verwenden. Das Rohr auf die benötigte Länge zuschneiden.

Es wird empfohlen, die Röhre ungefähr 30-50 cm. länger zu machen, als der Abstand zwischen den beiden Einheiten.

**G**

Grat am Ende des Kupferrohres entfernen. Das Rohrende nach unten halten, damit keine Kupferspäne in das Kupferrohr fallen.

**H**

Das Ende der Kupferröhre kelchen und die vorher herausgezogenen Stutzen wieder hineinstecken.

**I**

Eine gute Kelchung sollte die folgenden Eigenschaften besitzen:  
 - die Oberfläche der Innenseite ist glänzt und glatt  
 - die Kante ist glatt  
 - die Kelchförmig zulaufenden Seiten sind von gleicher Länge.  
 Die Oberfläche, die miteinander in Berührung kommen, mit Frostschutzmittel-Schmierfett schmieren und dann zuschrauben.

**J**

TUBE DIA.	TIGHTENING TORQUE
6,35 mm (1/4")	Approx. 150 – 200 kgcm (15 - 20 Nm)
9,52 mm (3/8")	Approx. 350 – 400 kgcm (30 - 40 Nm)
12,7 mm (1/2")	Approx. 500 – 550 kgcm (50 - 55 Nm)
15,88 mm (5/8")	Approx. 600 – 650 kgcm (60 - 65 Nm)

Die Doppelringe anziehen, indem Sie einen Schraubenschlüssel und einen Drehmomentschlüssel verwenden. Die in der Tabelle angezeigten Werte beachten

**K**

Die Röhre gut isolieren; die Verbindungen aber für die Dichtheits-Prüfung frei lassen.

**L**

Luftabblasen der Inneneinheit und Verbindungsrohr. Die Vakuumpumpe mit der Außeneinheit so wie aus dem Schaubild verbinden. Luft und Feuchtigkeit verursachen Schäden im Kältemittelsystem.

VACUUM PUMP CAPACITY 100 l /h	
Tubing length: less than 10 m	Tubing length longer than 10 m
10 min. or more	15 min. or more

**M**

Die Ventilverschlüsse der beiden Röhren entfernen. Die Vakuumpumpe starten und für die in der Tabelle empfohlene Zeitdauer arbeiten lassen (Vakuum 10 mm Hg abs).

**N**

Mit der arbeitenden Vakuumpumpe den Hahn des manometrischen Aggregats (Niederdruck) zudrehen. Die Pumpe abstellen. Mit einem Sechskanteinsteckschlüssel das Ventil auf dem kleinen Rohr aufdrehen und es nach 10 Sek. zudrehen. Die Dichtigkeit aller Kupplungen durch flüssige Seife überprüfen.

**O**

Die Ventile gänzlich aufdrehen (im Gegenuhrzeigersinn). Den Schlauch der Vakuumpumpe ausschalten. Die Ventilverschlüsse und den Stutzen wieder anbringen. Mit Drehmoment bei 200 Kg./cm. anziehen.

**AERX09/18**      **AERX22**

# FUNKTION DER ABSPERRVENTILE

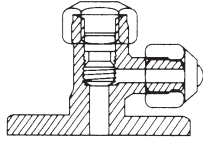
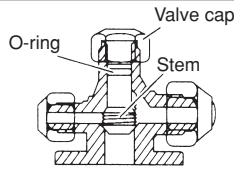
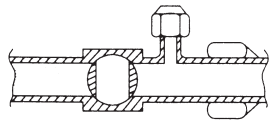
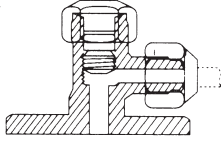
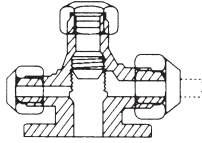
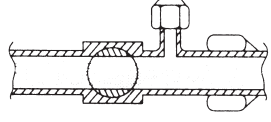
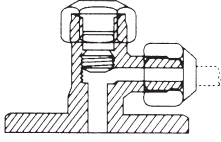
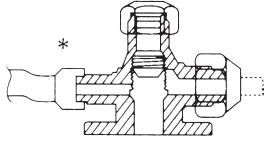
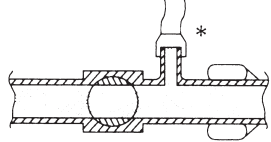
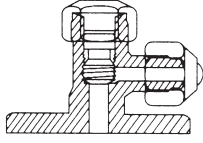
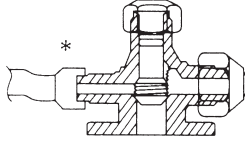
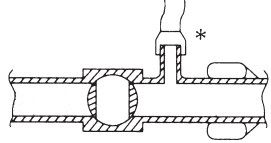
Action	Narrow tube service valve (2-way)	Wide tube service valve (3-way)	
		AERX09 / AERX18	AERX22
Versand	CLOSED 		CLOSED 
Betrieb und Probelauf der Klimaanlage	OPEN 		OPEN 
Druckmessung und Gasladung	OPEN 		OPEN 
Ausblasung der Luft mit einer Vakuumpumpe	CLOSED 		CLOSED 

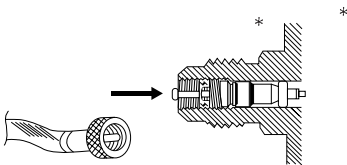

Für den Zugriff auf das Kältemittelsystem und für die Betriebsdruckmessung benutzt das Serviceventil des Absperrhahns des großen Rohres ein Schrader Kernventil. Ihr Vakuumschlauchverbindungsstück sollte über einen Druckstift verfügen.

**P**

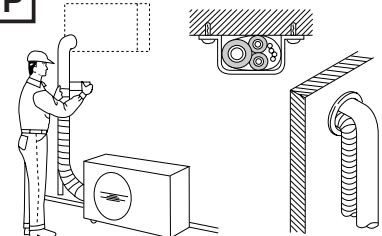

Die Röhre mit zweckgemäßem Isoliermaterial gut isolieren, an der Wand mit Klammern fest klemmen und, wenn nötig, das Loch in der Wand mit Dichtungsmasse füllen.

# ELEKTRISCHE ANSCHLÜSSE

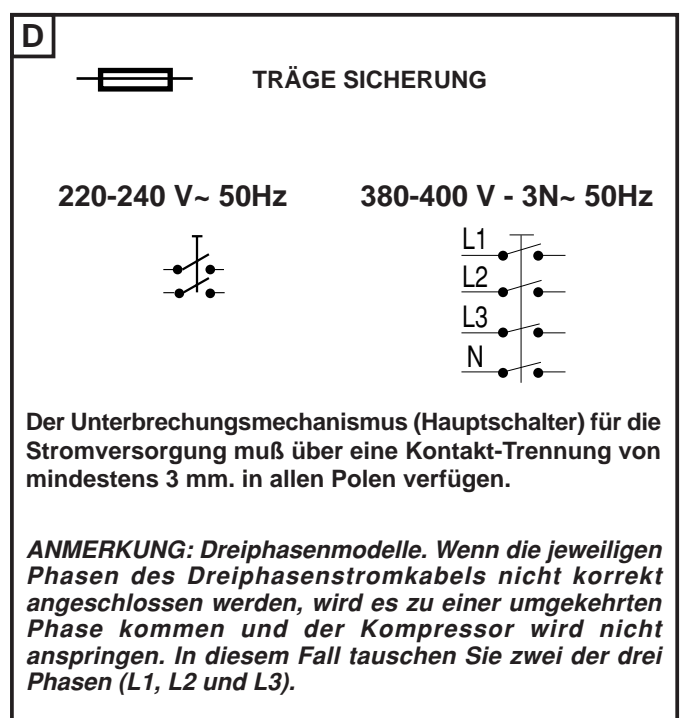
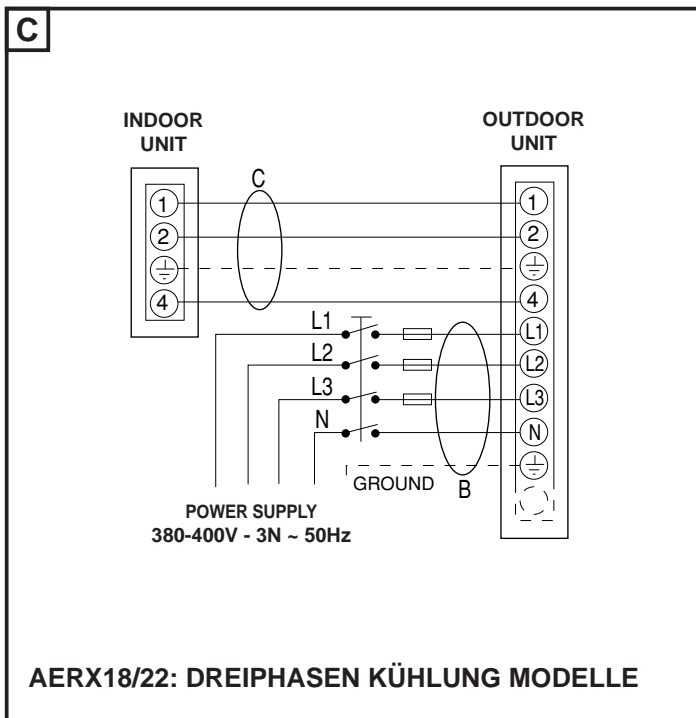
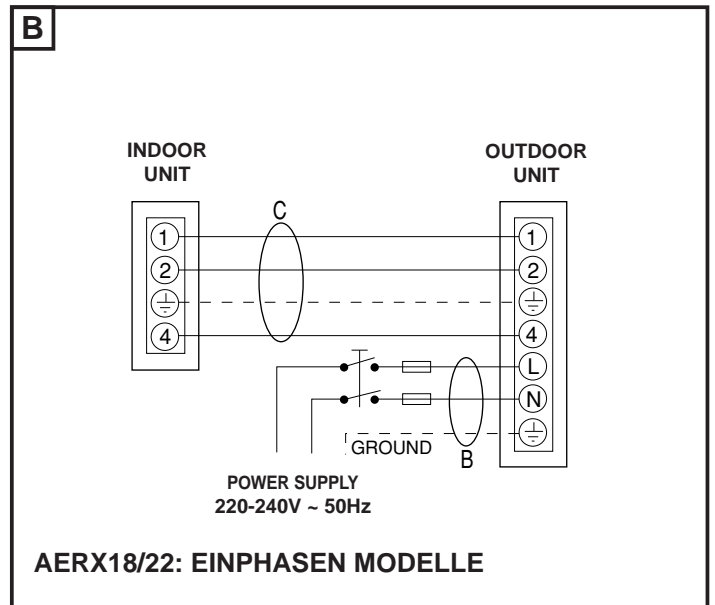
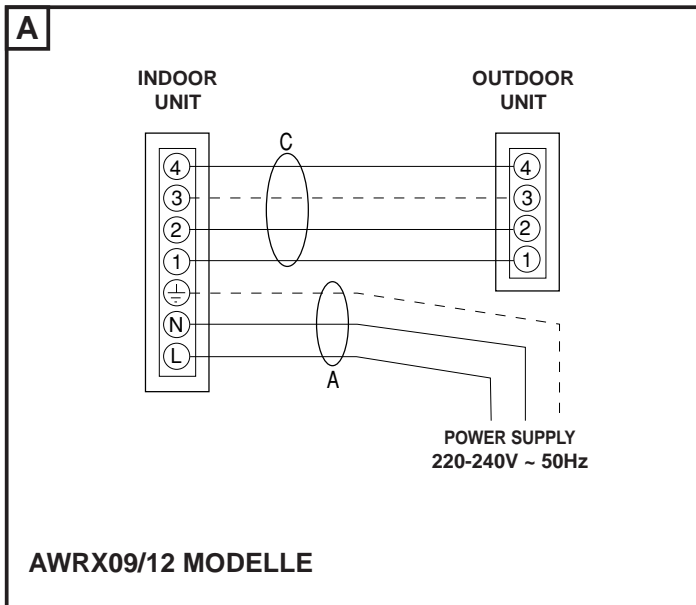

**Stromversorgungskabel A:**

Elektrisches mehradriges Kabel; Querschnitt und Länge des Kabels sind in der Tafel "Elektrische Angabe" angezeigt. Das Kabel soll als H05VV-F-Typ sein (gemäß CEI 20-19 CENELEC HD22).  
Versichern Sie sich, daß die aktive Leitungen sich vor der Erdungsleitung spannen.

**Stromversorgungskabel B:**

Elektrisches mehradriges Kabel; Querschnitt und Länge des Kabels sind in der Tafel "Elektrische Angabe" angezeigt. Das Kabel soll als H07RN-F-Typ sein (gemäß CEI 20-19 CENELEC HD22).  
Versichern Sie sich, daß die aktive Leitungen sich vor der Erdungsleitung spannen.

**Verbindungskabel C (mit Erdungsleitung):**

Elektrisches mehradriges Kabel; Querschnitt und Länge des Kabels sind in der Tafel "Elektrische Angabe" angezeigt. Das Kabel soll nicht leichter als H07rn-F-Typ sein (gemäß CEI 20-19 CENELEC HD22).

## ENDKONTROLLE: TEST RUN

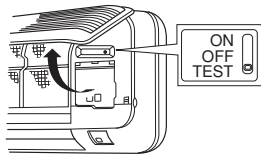

### Kühlung

Versorgung herstellen. Das Gerät durch die Fernbedienung einschalten und die Betriebsart Kühlung wählen. Öffnen das Gitter und den Mikroschalter auf der Rückseite der Inneneinheit auf die TEST-Position schieben. Überprüfen Sie, daß die Einheit sich nach einer Lüftungsphase (ca. 3 Min.) auf Kühlung stellt. Die Betriebsleuchte OPR leuchtet auf. Den Mikroschalter wieder auf OFF und dann auf ON stellen; das Klimagerät durch die Fernbedienung ausschalten.

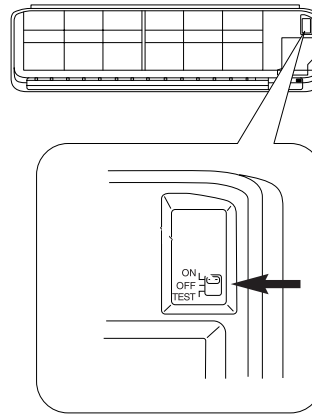

## POSITION DER FERNBEDIENUNG

### POSITION DER FERNBEDIENUNG

Die Fernbedienung kann an die Wand montiert oder in nicht befestigter Position benutzt werden. Um eine einwandfreie Betriebsweise der Einheit zu gewährleisten, ist zu vermeiden, die Fernbedienung wie folgt aufzustellen:

- Direkt den Sonnenstrahlen ausgesetzt.
- Hinter einem Vorhang oder anderen bedeckten Stellen.
- In einem Abstand größer als 8 m vom Klimagerät.
- Wo sie von der Ausgangsluft des Klimageräts erreicht wird.
- An übermäßig warmen oder zu kalten Stellen.
- Wo sie elektrischen oder magnetischen Interferenzen ausgesetzt sein könnte.
- Wo Hindernisse zwischen Fernbedienung und Klimagerät bestehen. (Die Fernbedienung sendet alle 3 Minuten ein Kontrollsignal).

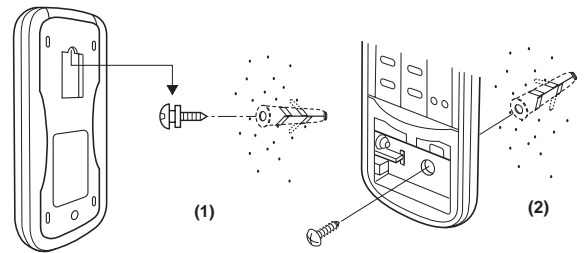

DIE FÜR DIE ZWEI VERSCHIEDENEN MONTAGEN NOTWENDIGE SCHRAUBEN WERDEN MIT DER INNENEINHEIT MITGELIEFERT.

### NICHT ORTSFESTE POSITION (1)

- Die Fernbedienung momentan in die gewünschte Position anbringen.
- Prüfen, ob die Fernbedienung von dieser Position aus funktionsfähig ist.
- Die Schraube in die Wand einschrauben und die Fernbedienung anhängen.

### MONTAGE AN EINER WAND (2)

- Sehen nicht ortsfeste position (1).
- Die Batterien von der Fernbedienung herausnehmen, die Schraube in die Wand einschrauben und die Fernbedienung anhängen.
- Das im Batteriefach vorgebohrte Loch bestimmen.
- Durch das vorgebohrte Loch die Fernbedienung an der Wand mit der gelieferten Schraube einschrauben.
- Die beiden Batterien einsetzen und den korrekten Betrieb der Fernbedienung überprüfen.

## PUMP DOWN

Das bedeutet: das Kühlmittel in die Außeneinheit ohne Gas-Verlust zurückzugewinnen. Man benutzt es, wenn das Klimagerät in eine neue Position gestellt werden muß oder der Kühlmittelkreislauf Verbesserung braucht.

## PUMP-DOWN-VERFAHREN

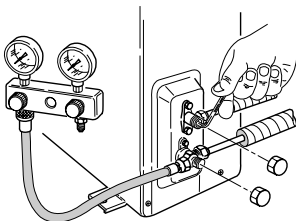

Ein manometrisches Aggregat mit dem Niederdruck-Ventil verbinden (1/4 Umdrehung). Die Luft vom Druckmesser ablassen. Das Hochdruck-Ventil zudrehen.

Das manometrische Aggregat entfernen. Jetzt ist die PUMP DOWN-Phase aus, weil das ganze Kühlmittel in der Außeneinheit zurückgewonnen worden ist.

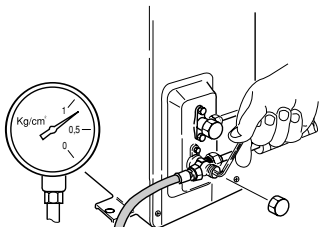

Das Klimagerät in Betriebsart Kühlung einschalten. Wenn der vom Druckmesser angezeigte Druck einen Wert zwischen 1 und 0,5 kg/cm<sup>2</sup> erreicht, drehen Sie das Niederdruck-Ventil zu und schalten Sie das Klimagerät aus.

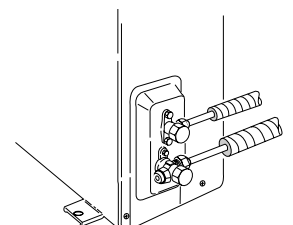

## AER522 MODELL - AUßENGERÄTS-BENUTZUNG BEI NIEDRIGEN TEMPERATUR

Wenn die Klimaanlage während Phasen von kälterem Wetter benutzt wird (Außentemperatur niedriger von 19°C), kann der Evaporator einfrieren. Es wird empfohlen, das Gerät bei kühlerem Wetter nicht zu benutzen. Jedoch können Sie am Gerät die unten beschriebenen Veränderungen durchführen.

### 1) Auf Wunsch erhältliche Ventilatormotor-Geschwindigkeitssteuerung

Wenn Sie das Gerät bei kühlem Wetter benutzen wollen, ist es empfehlenswert, eine der in der Tafel enthaltenen, im Handel erhältlichen Ventilatormotor-Geschwindigkeitssteuerungen zu gebrauchen. Stellen Sie die Kondensator-Ventilatormotor-Geschwindigkeitssteuerung an dem Ort ein, an dem Sie das Gerät installieren wollen und überprüfen Sie, ob die Steuerung den Ventilator durch direktes Wahrnehmen des Kondensatordruckes (Spulentemperatur) auf Geschwindigkeiten zwischen "Stop" und Maximum einstellt, um einen gleichbleibenden Druck (Temperatur) zu erhalten.

### 2) Installieren Sie den folgenden Akkumulator nach der Einstellung der Geräte

Kapazität: 1,5 Liter oder mehr

Verbindungsdurchmesser: 15,88 mm (5/8")

Betriebsdruck: 22 kg/cm<sup>2</sup> oder mehr.

Verbindungsmethode: Siehe Abb.

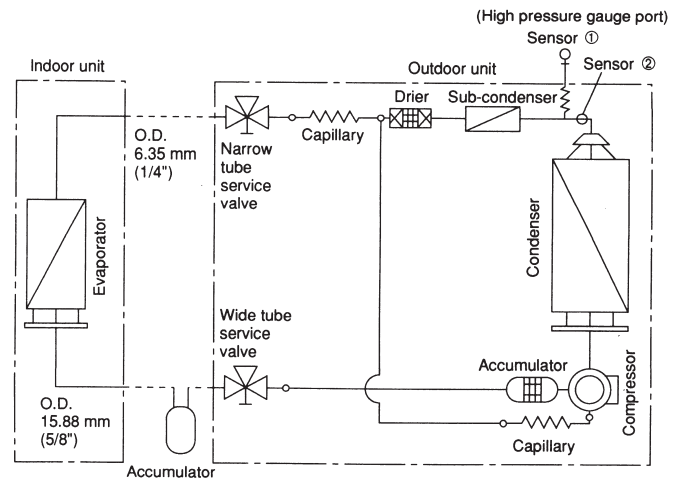

**VORSICHT**

Im Kompressor kann Flüssigkeitskompression stattfinden, wenn ein Akkumulator nicht wie gezeigt installiert wird.

**ANMERKUNG:** Eine kleine Korrektur der Einstellung mag notwendig sein, abhängig von Kühlmittel und Rohrlänge. Deshalb sollten die hier angegebenen Werte nur als Richtlinie dienen.

Überprüfen Sie, ob ausreichend Kühlmittel vorhanden ist (Möglichkeit eines Gaslecks), wenn während des Betriebes bei niedrigen Außentemperaturen auf der Innenraumspule Frost erkennbar ist. Korrigieren Sie die Situation durch Erhöhung der Kühlmittelmenge.

Hersteller	Katalog Nummer	Einstellung (Siehe Anm.)	Sensorposition
1) Johnson Controls	P215LR-9110 / P215DP-9100	16 Bar (Fabrikeinstellung)	Hochdruck-Meßöffnung
2) Ranco Controls	E31-2826 (sensor L55-2000)	41 °C (Fabrikeinstellung)	Kondensatorauslaß-Rückflußleitung

### Symbole der System-Schaltplanen

SYMBOL		SYMBOL	
CCH	KURBELGEHÄUSEHEIZUNG	PR	LEISTUNGSRELAIS
CM	KOMPRESSORMOTOR	RY	RELAIS
C1, 2, 3	KONDENSATOR	SSR	FESTKÖRPERRELAIS
DEF THERMO	ENTFROSTER-THERMOSTAT	SR	STARTRELAIS
FLP	KLAPPENMOTOR	SV	MAGNETVENTIL
LM	LUFTKLAPPENMOTOR	SW. ASSY	SCHALTER-BAUGRUPPE
FMO	AUSSENLÜFTERMOTOR	THERMO	THERMOSTAT
FMI	INNENLÜFTERMOTOR	TH1, 2, 3, 4	THERMISTOR
REC. ASSY	EMPFÄNGER-BAUGRUPPE	TP1, 2, 3	KLEMMENPLATTE
MG	MAGNETKONTGEBER	TR1, 2	NETZTRANSFORMATOR
NF	LÄRMSCHUTZFILTER	20S	4-WEG-VENTIL
OLR	ÜBERLASTRELAIS	47C	NEGATIVPHASENRELAIS
PCB1, 2	STEUERGERÄT		

### Beschriftung der Leitungs-Farben

BLK	SCHWARZ
BLU	BLAU
BRN	BRAUN
GRN / YEL	GRÜN / GELB
GRY	GRAU
ORG	ORANGE
PNK	ROSA
RED	ROT
VLT	VIOLETT
WHT	WEISS
YEL	GELB