



# Panasonic®

## Operating Instructions Air Conditioner

CS-ME7DKDG	CS-ME10DD3EG
CS-ME7DKEG	CS-E15DD3EW
CS-E9DKDW	CS-E18DD3EW
CS-E9DKEW	CS-ME10DTEG
CS-E12DKDW	CS-E15DTEW
CS-E12DKEW	CS-E18DTEW
CS-E15DKDW	CS-E15DB4EW
CS-E15DKEW	CS-E18DB4EW
CS-E18DKDW	
CS-E18DKEW	
CU-3E23CBPG	CU-4E27CBPG



**FRANÇAIS**  
**DEUTSCH**

Avant d'utiliser l'appareil, lisez ce mode d'emploi dans son intégralité et conservez-le pour toute référence ultérieure.  
Bevor Sie das Gerät in Betrieb nehmen, lesen Sie bitte diese Bedienungsanleitung aufmerksam durch und bewahren Sie sie für die künftige Verwendung auf.

2 ~ 15, 58

**SVENSKA**  
**NORWEGIAN**  
**РУССКИЙ**  
**УКРАЇНСЬКА**

Innan du använder enheten, läs noga igenom denna bruksanvisning och spara den för framtida bruk.  
Før du bruker denne enheten, les bruksanvisningen nøye og oppbevar den for fremtidig bruk.  
Перед началом эксплуатации данного устройства внимательно прочитайте инструкции по эксплуатации и сохраните их.  
Уважно прочитайте цю інструкцію перед експлуатацією кондиціонера і збережіть її для довідок у майбутньому.

16 ~ 29, 58  
30 ~ 43, 58  
44 ~ 58  
61 ~ 76  
77 ~ 92



Manufactured by:  
**Matsushita Electric Industrial Co., Ltd.**  
**Air Conditioner Division**  
1006 Kadoma, Kadoma City, Osaka, Japan

## ■ Définition

Pour éviter les blessures corporelles et les dégâts matériels, respectez les instructions ci-dessous.

Tout mauvais fonctionnement dû au non-respect des instructions peut occasionner des nuisances ou des dégâts dont la gravité est classée comme décrit ci-après:



### Avertissement

Ce symbole signale la présence d'un danger pouvant occasionner des blessures graves ou mortelles.



### Attention

Ce symbole signale la présence d'un danger pouvant occasionner des blessures corporelles ou des dégâts matériels.

Les instructions à respecter sont classées d'après les symboles suivants:



Ce symbole désigne une action INTERDITE.



Ces symboles désignent des actions OBLIGATOIRES.

## Règles de sécurité

Cet appareil n'est pas conçu pour être utilisé par de jeunes enfants ou des personnes invalides sans supervision. Les jeunes enfants doivent être surveillés pour être certain qu'ils ne jouent pas avec l'appareil.

Nous vous remercions d'avoir porté votre choix sur un climatiseur Panasonic

# CONSIGNES DE SECURITE

## Précautions d'installation



### Avertissement

Vous ne devez jamais installer, démonter et réinstaller l'appareil vous-même.

- Toute installation non correcte peut provoquer des fuites, des électrocutions ou des incendies. Confiez l'installation à un revendeur autorisé ou un technicien qualifié.



### Attention



- Ce climatiseur doit être correctement mis à la terre, sous peine de provoquer des électrocutions.
- Assurez-vous que la tuyauterie de vidange est correctement raccordée afin d'éviter des fuites d'eau.
- Vous devez installer un dispositif de protection contre les fuites de courant pour éviter les électrocutions ou les incendies.



- N'installez pas l'appareil dans une atmosphère qui présente des risques d'explosion.

## Précautions d'utilisation



### Avertissement



- Ne partagez pas la prise d'alimentation avec un autre appareil.
- Ne modifiez pas le cordon d'alimentation.
- N'utilisez pas de prolongateur.
- N'utilisez pas les commandes de l'appareil avec les mains mouillées.
- N'insérez pas les doigts ou autres objets dans l'unité intérieure ou l'unité extérieure.
- Ne réparez pas l'appareil vous-même.
- N'utilisez pas des piles rechargeables (Ni-Cd).
- Maintenez la télécommande hors de portée des bébés et des enfants en jenne âge pour éviter qu'ils avalent accidentellement les piles.



- Utilisez le cordon d'alimentation spécifique.
- Si le cordon d'alimentation est endommagé ou doit être remplacé, cette opération doit être confiée au fabricant ou à un membre de son personnel d'entretien, ou à une personne qui possède des qualifications équivalentes afin d'écartier tout risque.
- Retirez les piles si vous envisagez de ne pas utiliser l'appareil pendant une période prolongée.
- De nouvelles piles de même type doivent être introduites conformément à la polarité indiquée pour prévenir tout mauvais fonctionnement de la télécommande.



- En cas d'urgence ou d'anomalie (odeur de brûlé, par exemple), coupez l'alimentation électrique.



### Attention



- Ne nettoyez pas l'appareil avec de l'eau, du benzène, du thinner ou de la poudre de rinçage.
- N'utilisez pas l'appareil à d'autres fins que celles prévues, notamment pour conserver des aliments.
- N'utilisez pas d'appareil à combustible dans la direction du flux d'air.
- Ne posez pas d'objet et ne vous asseyez pas sur l'unité intérieure ou l'unité extérieure.
- Evitez toute exposition directe à l'air froid pendant une période prolongée.



- Aérez régulièrement la pièce.
- Après une longue période d'utilisation, vérifiez si la grille d'installation n'est pas endommagée.
- Coupez l'alimentation électrique avant tout nettoyage ou toute intervention sur l'appareil.
- Coupez l'alimentation électrique si vous envisagez de ne pas utiliser l'appareil pendant une période prolongée.

## Conditions d'utilisation (°C)

Utilisez ce climatiseur dans la plage de températures suivante.

DBT: Température au thermomètre sec WBT: Température de bulbe humide	Intérieur		Extérieur	
	DBT	WBT	DBT	WBT
Température Maximale (FROID)	32	23	43	26
Température Maximale (CHAUFFAGE)	30	-	24	18
Température Minimale (FROID)	16	11	16	11
Température Minimale (CHAUFFAGE)	16	-	-10	-11

Remarque : Les illustrations de ce mode d'emploi sont fournies dans un but explicatif uniquement et peuvent présenter des différences par rapport à l'appareil proprement dit. Celui-ci peut être modifié sans préavis à des fins d'amélioration.

# PRESENTATION DU PRODUIT

## Unité intérieure (DK-series)

CS-ME7DKDG, CS-ME7DKEG,  
CS-E9DKDW, CS-E9DKEW,  
CS-E12DKDW, CS-E12DKEW,  
CS-E15DKDW, CS-E15DKEW

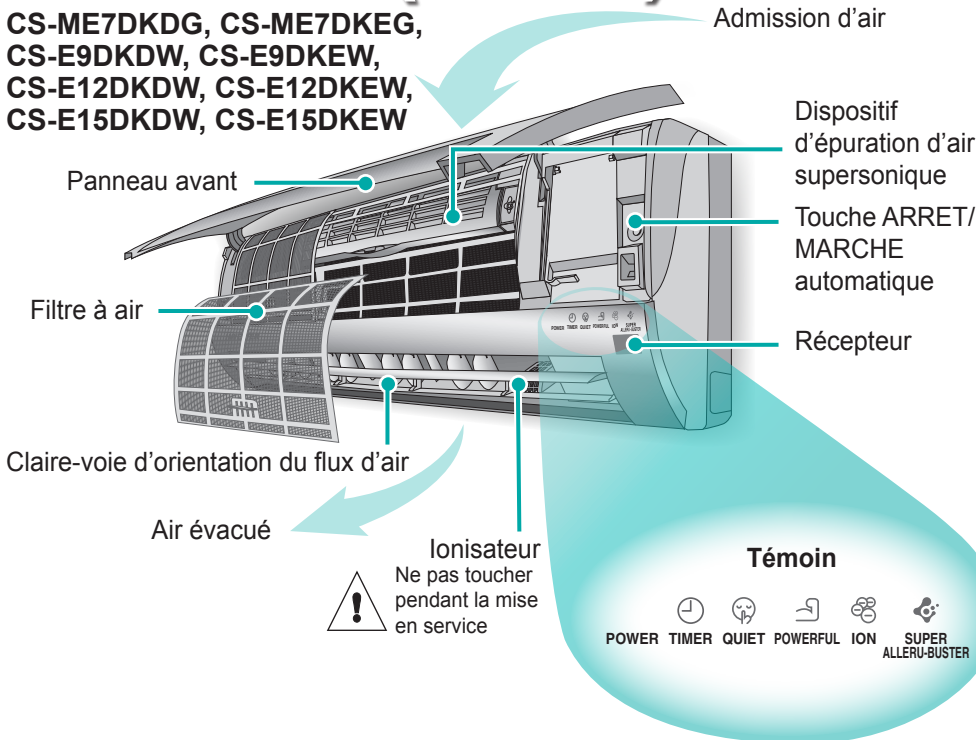

## Unité intérieure (DK-series)

CS-E18DKDW, CS-E18DKEW

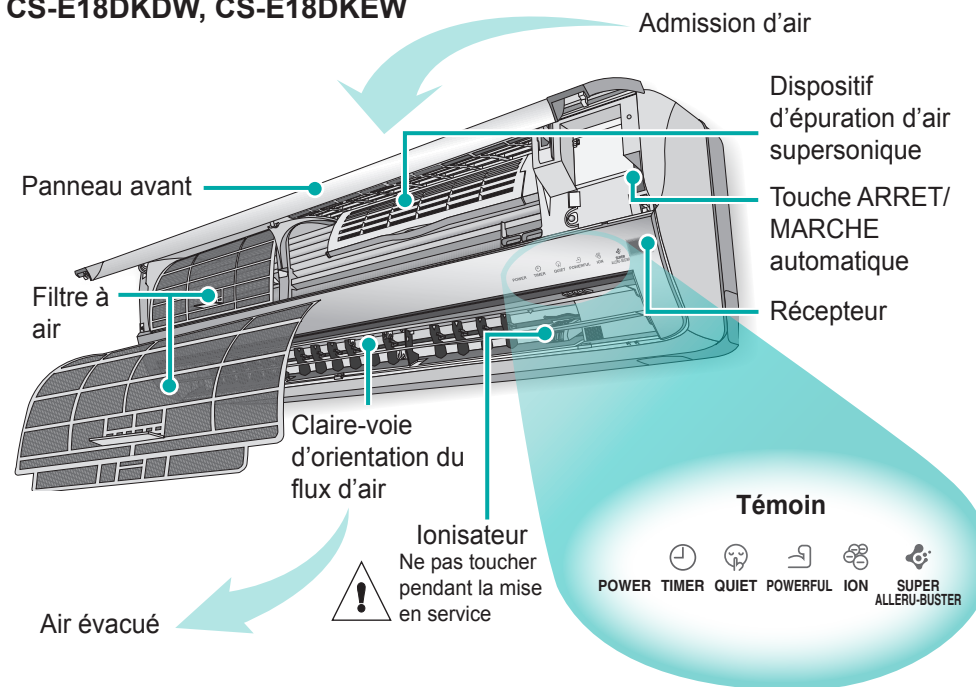

## A propos de

### Touche ARRET/MARCHE automatique

- Pour actionner l'unité lorsque la télécommande est égarée ou qu'elle fonctionne mal.

Action	Mode de fonctionnement
Appuyez une fois.	Mode automatique
Appuyer jusqu'au "bip" et relâcher.	Mode refroidissement
Appuyer jusqu'au "bip" et relâcher. Appuyer de nouveau jusqu'au "bip, bip" et relâcher.	Mode chauffage

- Pour désactiver, appuyer de nouveau sur la touche ARRET/MARCHE automatique.
- L'usage de ce bouton n'est pas recommandé.



### Fonction multi-climatiseur

- Les unités intérieures peuvent fonctionner individuellement ou simultanément.
- Pendant la marche, les modes de chauffage et de refroidissement ne peuvent pas être activés simultanément pour des unités intérieures différentes.
- Le témoin d'alimentation clignote pour signaler que l'unité intérieure est en attente de passage à un autre mode de fonctionnement.
- Il est impossible d'utiliser uniquement l'ioniseur si une des unités intérieures est en mode de chauffage.

## ■ A propos de

### Unité intérieure

CS-ME10DTEG, CS-E15DTEW,  
CS-E18DTEW

- La fonction d'oscillation automatique optimise le confort dans la pièce en permettant de régler avec davantage de précision la direction du flux d'air.



CS-ME10DD3EG, CS-E15DD3EW,  
CS-E18DD3EW

- Ces appareils sont fixés dans le plafond. Elle utilise un orifice d'admission d'air extérieur et un orifice d'évacuation d'air.

### Touche ARRET/MARCHE automatique

- Pour actionner l'unité lorsque la télécommande est égarée ou qu'elle fonctionne mal.

Action	Mode de fonctionnement
Appuyez une fois.	Mode automatique
Appuyer jusqu'au "bip" et relâcher.	Mode refroidissement
Appuyer jusqu'au "bip" et relâcher. Appuyer de nouveau jusqu'au "bip, bip" et relâcher.	Mode chauffage

- Pour désactiver, appuyer de nouveau sur la touche ARRET/MARCHE automatique.
- L'usage de ce bouton n'est pas recommandé.

# PRESENTATION DU PRODUIT

## Unité intérieure (DT-Series)

CS-ME10DTEG, CS-E15DTEW, CS-E18DTEW

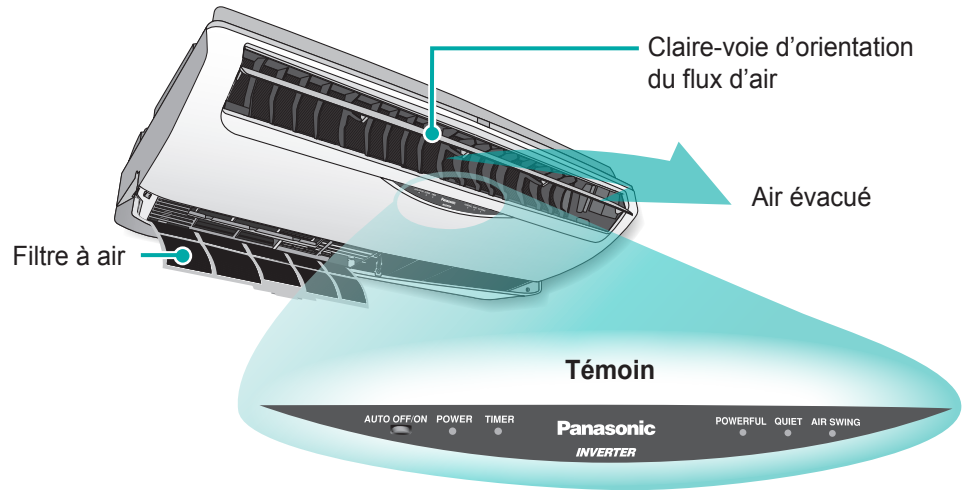

## Unité intérieure (DD-Series)

CS-ME10DD3EG, CS-E15DD3EW, CS-E18DD3EW

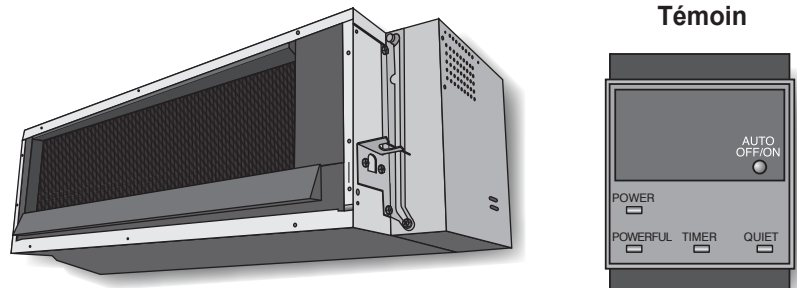

### Fonction multi-climatiseur



- Les unités intérieures peuvent fonctionner individuellement ou simultanément.
- Pendant la marche, les modes de chauffage et de refroidissement ne peuvent pas être activés simultanément pour des unités intérieures différentes.
- Le témoin d'alimentation clignote pour signaler que l'unité intérieure est en attente de passage à un autre mode de fonctionnement.

# PRESENTATION DU PRODUIT

## Unité intérieure (DB-Series)

CS-E15DB4EW, CS-E18DB4EW

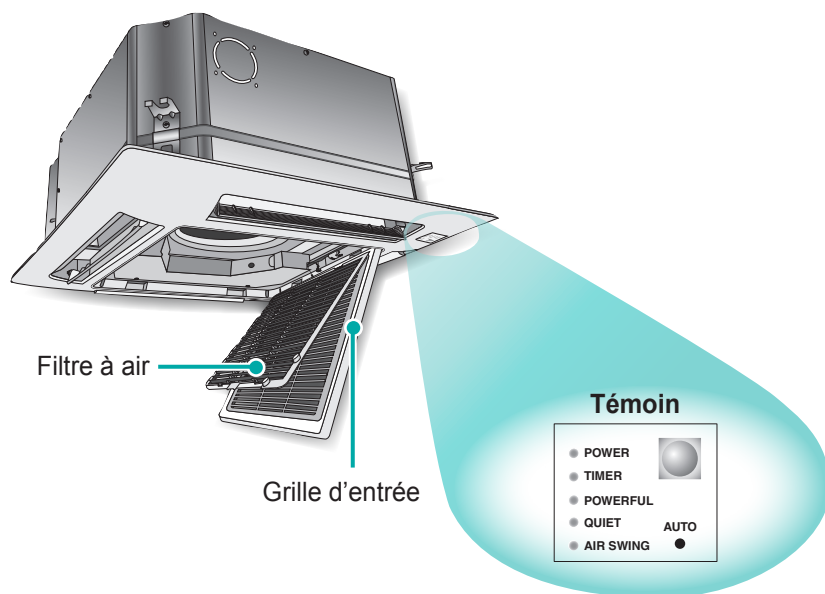

## Unité extérieure

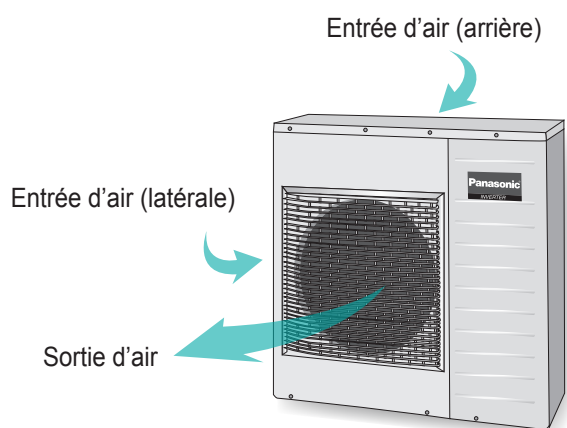

La figure représente une unité extérieure CU-4E27CBPG.

### ■ A propos de

#### Unité intérieure

CS-E15DB4EW, CS-E18DB4EW

- L'air est réparti de manière égale par l'intermédiaire des 4 orifices d'évacuation.

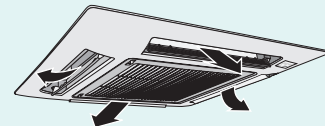

#### Touche ARRET/MARCHE automatique

- Pour actionner l'unité lorsque la télécommande est égarée ou qu'elle fonctionne mal.

Action	Mode de fonctionnement
Appuyez une fois.	Mode automatique
Appuyer jusqu'au "bip" et relâcher.	Mode refroidissement
Appuyer jusqu'au "bip" et relâcher. Appuyer de nouveau jusqu'au "bip, bip" et relâcher.	Mode chauffage

- Pour désactiver, appuyer de nouveau sur la touche ARRET/MARCHE automatique.
- L'usage de ce bouton n'est pas recommandé.



#### Fonction multi-climatiseur

- Les unités intérieures peuvent fonctionner individuellement ou simultanément.
- Pendant la marche, les modes de chauffage et de refroidissement ne peuvent pas être activés simultanément pour des unités intérieures différentes.
- Le témoin d'alimentation clignote pour signaler que l'unité intérieure est en attente de passage à un autre mode de fonctionnement.

## A propos de

### Préparation de la télécommande

1. Tirez

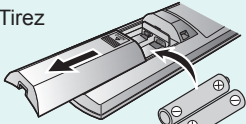

2. Insérez des piles (AAA ou R03)

3. Appuyez sur la touche "CLOCK"

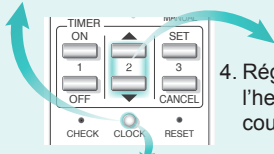

4. Réglez l'heure courante

5. Appuyez à nouveau pour confirmer

OU

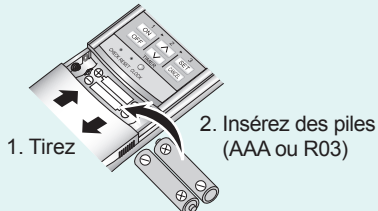

1. Tirez

2. Insérez des piles (AAA ou R03)

3. Appuyez sur la touche "CLOCK"

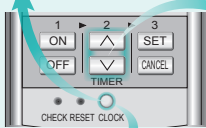

4. Réglez l'heure courante

5. Appuyez à nouveau pour confirmer

- Le fonctionnement de la minuterie est basé sur le réglage de l'heure courante.
- Les piles peuvent être utilisées pendant un an environ.
- Les piles doivent être recyclées ou éliminées de manière appropriée.



### Signal de la télécommande

- Assurez-vous qu'il n'est pas obstrué.
- Distances maximales : 8 m.
- Certaines lampes fluorescentes peuvent entraver la transmission du signal. Consultez votre revendeur.

# PRESENTATION DU PRODUIT

## Télécommande

Pour un usage avec les appareils intérieurs DT, DD, DB-series

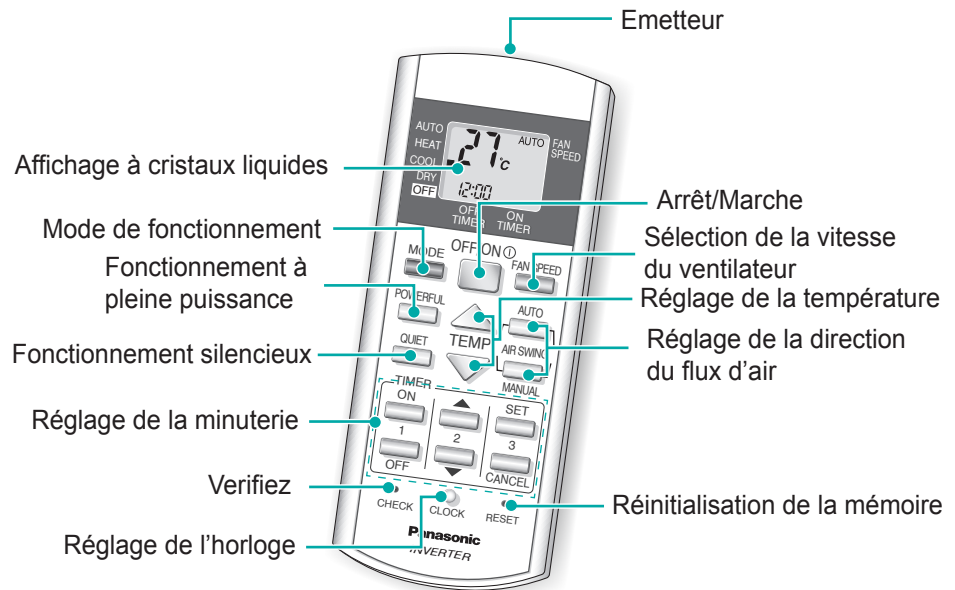

## Télécommande

Pour un usage avec les appareils intérieurs DK-series

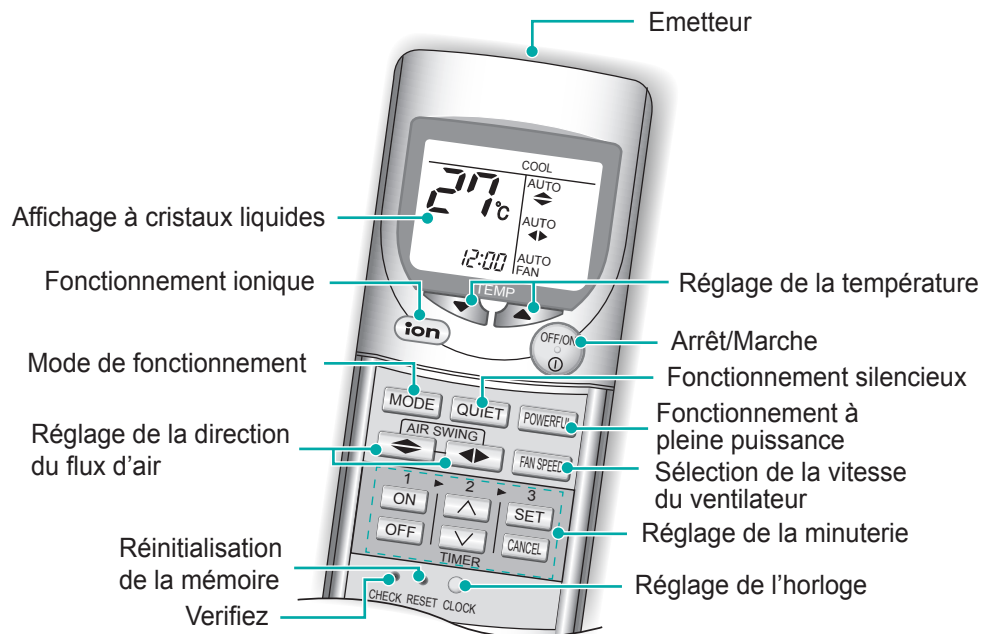



## Dépannage

- Absence de fonctionnement de la télécommande/ affichage.
  - Vérifiez si les piles sont correctement mises en place et si elles ne doivent pas être remplacées.
- Impossible de faire fonctionner l'unité.
  - Vérifiez si le disjoncteur ne s'est pas déclenché ou la minuterie n'a pas été mal réglée.
  - Assurez-vous que le témoin "OFF" n'apparaît pas sur la télécommande.
- L'unité extérieure produit de l'eau/vapeur.
  - De la condensation ou de l'évaporation apparaît à la surface de la tuyauterie.

# UTILISATION

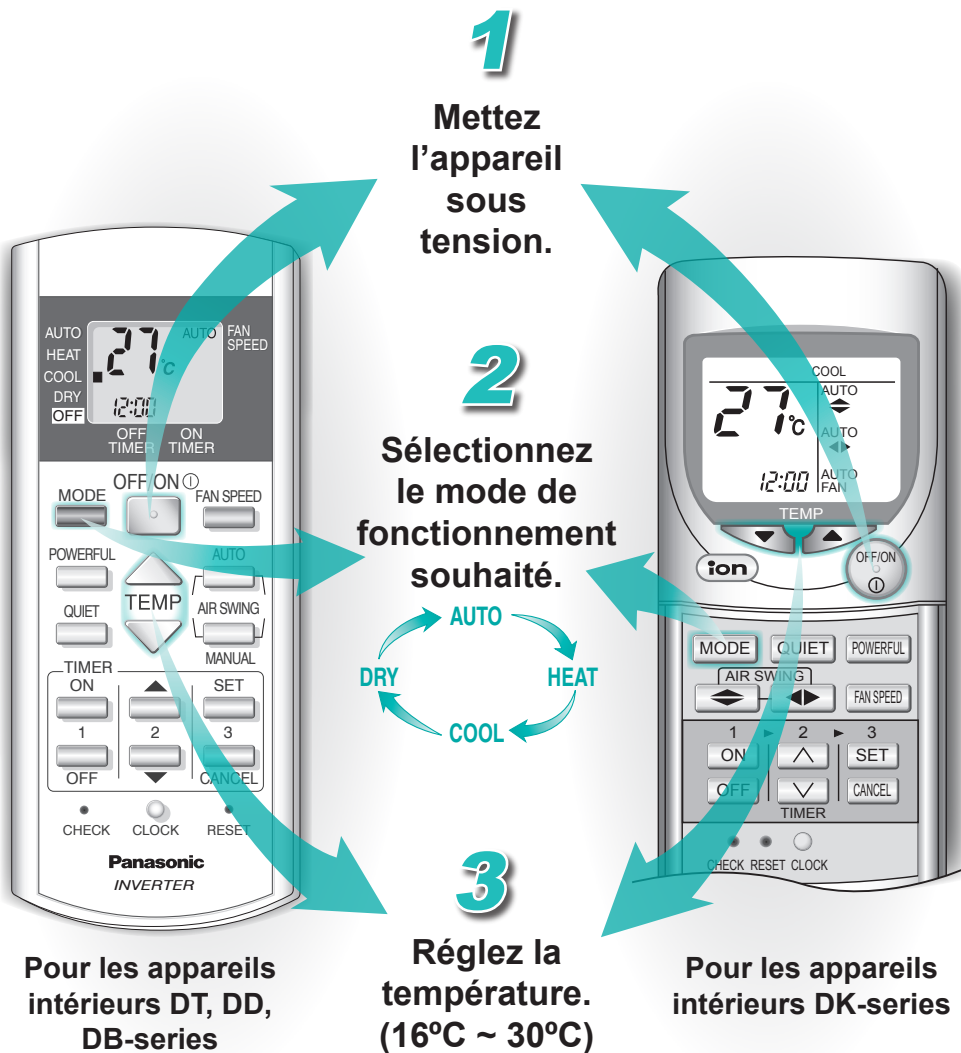
## Auto, Chauffage, Froid, Sec



- Pour l'unité intérieure DK-series, le dispositif de purification de l'air supersonic (super alleru-buster) fonctionne automatiquement lorsque le climatiseur est allumé.
- Les fonctionnements à Pleine Puissance et Silencieux peuvent être activés dans tous les modes de fonctionnement.
- Appuyez à nouveau sur la touche  /  pour arrêter l'appareil.

## Description détaillée du fonctionnement

### AUTO - Mode de fonctionnement automatique

- L'appareil va automatiquement choisir le mode de fonctionnement selon les réglages, les températures extérieure et intérieure. Durant le choix du mode de fonctionnement, le voyant de mise sous tension clignote. Toutes les 3 heures, le mode de fonctionnement est resélectionné.

### HEAT - Mode Chauffage

- Permet de profiter de l'effet de chauffage à la température de réglage de votre choix.
- Pour éviter la projection d'air froid, il est possible que l'air ne soit pas diffusé immédiatement. Le témoin d'alimentation clignote au démarrage de l'opération.
- Fonctionne également en mode de dégivrage (12 minutes max.) tandis que le témoin d'alimentation clignote. La glace fondue est éliminée au niveau de l'unité extérieure et le ventilateur intérieur s'arrête.

### COOL - Mode de refroidissement

- Permet de profiter de l'effet de refroidissement à la température de réglage de votre choix.

### DRY - Mode sec et doux

- Permet de régler la température souhaitée en faisant tourner le ventilateur à basse vitesse pour déshumidifier l'atmosphère.



### Conseil

- La chaleur est extraite de l'air extérieur pour chauffer la pièce. Utilisez un chauffage d'appoint si la température extérieure est basse.



### Dépannage

- Le voyant de mise sous tension clignote. ➤ Le mode de fonctionnement diffère de celui d'une autre unité intérieure.
- Fonctionnement retardé de quelques minutes après le redémarrage. ➤ Il s'agit d'un contrôle d'autoprotection tout à fait normal.
- Bruit similaire à un écoulement d'eau pendant la mise en service de l'appareil. ➤ Cela est dû à l'écoulement du réfrigérant à l'intérieur de l'appareil.
- Des craquements sont perceptibles pendant la marche. ➤ Le panneau se contracte et se relâche au gré des variations de température.
- Vous entendez parfois des cognements. ➤ Transfert du gaz réfrigérant dans le système pendant le dégivrage et en fin de marche.

## ■ Description détaillée du fonctionnement

### VITESSE DU VENTILATEUR

- Offre diverses sélections de vitesse du ventilateur.
- 5 niveaux de vitesse sont disponibles en plus de la vitesse de ventilateur automatique.
- Vitesse de ventilateur automatique: La vitesse du ventilateur intérieur est adaptée automatiquement au fonctionnement.

### CIRCULATION D'AIR - AUTO

- Pour ventiler l'air dans la pièce.
- Le déflecteur de flux d'air vertical pivote en haut et en bas automatiquement.

### CIRCULATION D'AIR - MANUEL

- La direction du flux d'air peut être réglée à l'aide de la télécommande.
- Veuillez ne pas régler le déflecteur de flux d'air vertical à la main.

#### Pour les appareils intérieurs DT-series uniquement

- La claire-voie du flux d'air horizontal peut être ajustée manuellement.

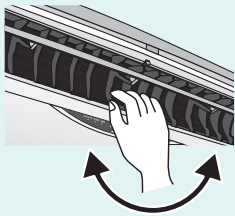

# UTILISATION

## Vitesse du ventilateur, Circulation d'air

### VITESSE DU VENTILATEUR

Permet de sélectionner la vitesse du ventilateur.



### BRASSAGE D'AIR AUTOMATIQUE

Active le brassage d'air automatique.

### BRASSAGE D'AIR MANUEL

Permet d'ajuster la claire-voie d'orientation du flux d'air.

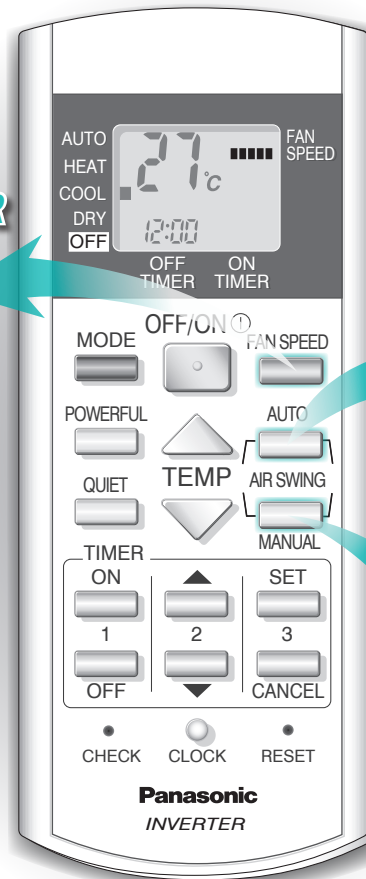

Pour les appareils intérieurs DT, DD, DB-series

- Le brassage d'air n'est pas disponible sur les unités intérieures DD-series.



### Conseil

- Fermez les tentures lorsque vous utilisez le climatiseur pour éviter que les rayons du soleil et la chaleur pénètrent à l'intérieur de la pièce et économiser ainsi l'électricité.



### Dépannage

- En mode de réglage automatique de la vitesse du ventilateur, le ventilateur intérieur s'arrête à certains moments. ➤ Cette fonction avancée contribue à dissiper l'odeur ambiante quand l'appareil est en service.
- En mode Chauffage, le ventilateur intérieur s'arrête occasionnellement. ➤ Pour éviter un effet de refroidissement indésirable.
- L'air continue d'être pulsé, même après l'arrêt. ➤ Extraction de la chaleur résiduelle de l'unité intérieure (30 secondes maximum).



# UTILISATION

## Vitesse du ventilateur, Circulation d'air, Ionique

### IONIQUE

Permet un fonctionnement ionique.

### CIRCULATION D'AIR

Permet d'ajuster la claire-voie d'orientation du flux d'air.

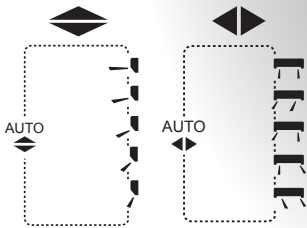

### VITESSE DU VENTILATEUR

Permet de sélectionner la vitesse du ventilateur.



Pour les appareils intérieurs DK-series

## Description détaillée du fonctionnement

### IONIQUE

- Génère un effet d'air frais en produisant des ions négatifs.
  - Le fonctionnement ionique peut être activé indépendamment.
  - L'ionisation n'a pas pu démarrer si l'unité intérieure est en mode de chauffage.
  - Appuyez à nouveau sur la touche  pour arrêter l'appareil.
- En fonctionnement Ionisant uniquement, les fonctionnements Silencieux et Pleine Puissance ne peuvent être activés.

### VITESSE DU VENTILATEUR

- Offre diverses sélections de vitesse du ventilateur.
- 5 niveaux de vitesse sont disponibles en plus de la vitesse de ventilateur automatique.
- Vitesse de ventilateur automatique: La vitesse du ventilateur intérieur est adaptée automatiquement au fonctionnement.

### CIRCULATION D'AIR

- ◆ Pour ventiler l'air dans la pièce.
- 5 sélections sont disponibles en plus de la direction automatique du flux d'air vertical.
- Si la direction automatique du flux d'air vertical a été sélectionnée, la claire-voie pivote automatiquement vers le haut et le bas.
- ◆◆ Pour ventiler l'air dans la pièce.
- 5 sélections sont disponibles en plus de la direction automatique du flux d'air horizontal.
- Si la direction automatique du flux d'air horizontal a été sélectionnée, la claire-voie pivote automatiquement vers la gauche et vers la droite.
- Prière de ne pas ajuster manuellement le louver de flux d'air vertical et horizontal.



### Conseil

- Vous pouvez économiser environ 10% de l'électricité en réglant la température sur 1°C en plus que celle souhaité en mode Refroidissement ou 2°C en moins en mode Chauffage.



### Dépannage

- Evaporation de brume de l'unité intérieure. ➤ Effet de condensation dû au processus de refroidissement.
- Une odeur particulière règne dans la pièce. ➤ Il peut s'agir d'une odeur d'humidité émise par les murs, les tapis, le mobilier ou les textiles de la pièce.

## Description détaillée du fonctionnement

### PLEINE PUISSANCE

- Permet d'atteindre rapidement la température de réglage.

### SILENCIEUX

- Assure la quiétude de l'environnement.

# UTILISATION

## Pleine puissance, Silencieux

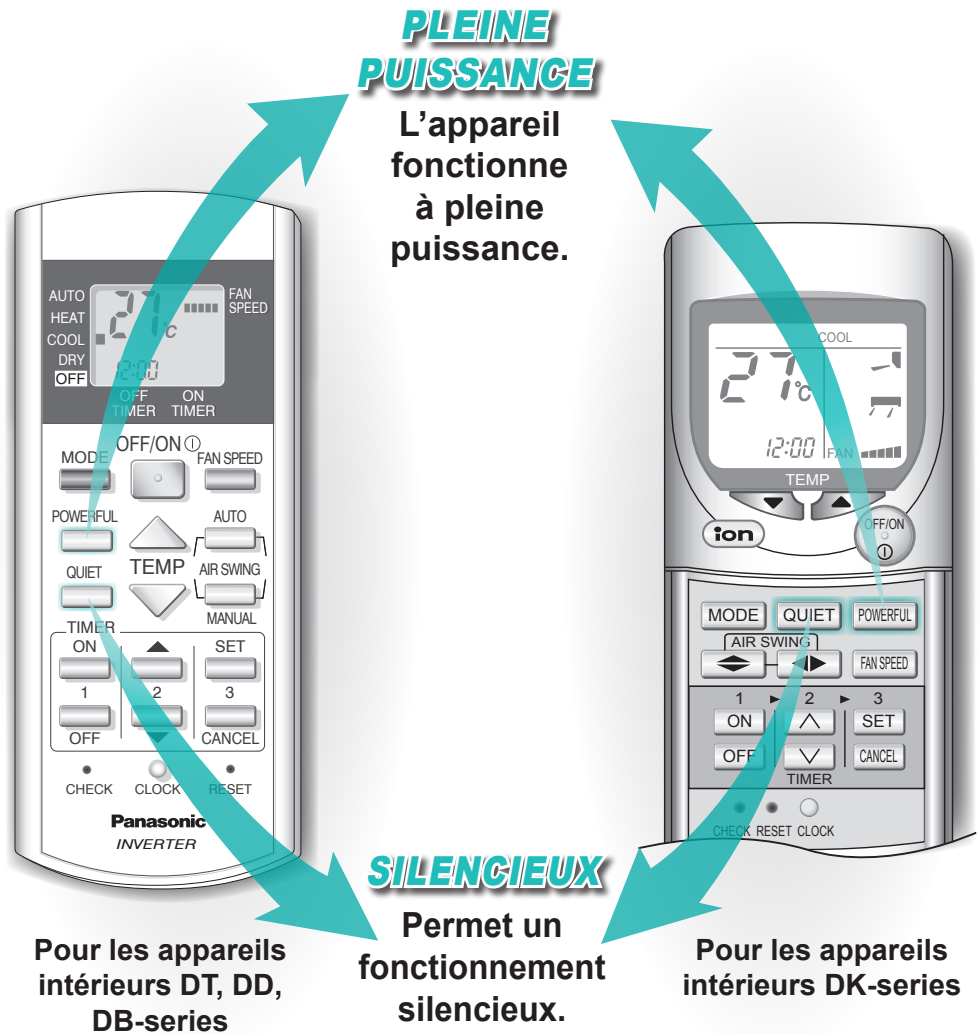

- Les modes Pleine Puissance et Silencieux ne peuvent pas être activés simultanément.
- Les modes Pleine Puissance et Silencieux peuvent être annulés en appuyant à nouveau sur la touche correspondante.



### Conseil

- Si vous souhaitez orienter le flux d'air froid directement vers vous, réglez la direction du flux d'air vers le bas. Evitez toutefois toute exposition prolongée à l'air froid, sous peine de nuire à votre santé.



### Dépannage

- Le climatiseur ne refroidit pas ou ne chauffe pas efficacement.
  - Assurez-vous que la température est réglée correctement.
  - Assurez-vous que les portes et les fenêtres sont fermées correctement.
  - Assurez-vous que les filtres sont propres et remplacez-les si nécessaire.
  - Vérifiez que les conduits d'entrée et de sortie des appareils ne sont pas obstrués.
- Impossible de faire fonctionner l'unité.
  - Vérifiez si le disjoncteur ne s'est pas déclenché ou la minuterie n'a pas été mal réglée.
  - Assurez-vous que le témoin "OFF" n'apparaît pas sur la télécommande.

# UTILISATION

## Minuterie



- Assurez-vous que l'horloge de la télécommande est réglée correctement.
- Vous pouvez utiliser simultanément la minuterie "ON" et la minuterie "OFF".
- Pour désactiver l'une ou l'autre minuterie, appuyez sur / ou / .

## Description détaillée du fonctionnement

### MINUTERIE

- Utilisez le programmateur de démarrage "ON" pour mettre le climatiseur sous tension à l'heure souhaitée. La pièce est ainsi rafraîchie ou chauffée lorsque vous vous levez ou revenez du travail, par exemple.
- Lorsque la minuterie de départ "ON" est réglée, l'appareil se met en marche 35 minutes avant l'heure programmée.
- Utilisez la minuterie "OFF" pour arrêter le climatiseur à l'heure souhaitée. Cela vous permet d'économiser de l'électricité pendant votre absence ou pendant la nuit.
- Lorsqu'une minuterie est réglée, son fonctionnement est journalier.
- En cas de panne secteur, vous pouvez appuyer sur la touche "SET" pour réactiver le réglage précédent une fois que l'alimentation est rétablie.
- Si la minuterie est désactivée, vous pouvez rétablir le réglage précédent en appuyant sur la touche "SET".

### VERIFIEZ

- En cas d'erreur, l'appareil s'arrête de fonctionner et le témoin de la minuterie clignote.
1. Appuyez pendant 5 secondes.
  2. Recherchez le code d'erreur correspondant, celui qui correspond à signaux sonores.
  3. Coupez l'alimentation électrique et appelez un distributeur agréé.

### Remarque:

Appuyez sur le bouton "RESET" pour arrêter la vérification. Il est possible que l'unité fonctionne de manière limitée, en fonction de l'erreur trouvée. (Début du fonctionnement, 4 "bip" sont émis.)



### Conseil

- Maintenez la touche "CLOCK" enfoncée pendant plus de 10 secondes pour basculer entre la plage 24 heures et la plage 12 heures.
- Pour votre confort, vous pouvez régler à la fois les minuterie "ON" et "OFF" afin que le climatiseur fonctionne automatiquement.



### Dépannage

- Le témoin "TIMER" demeure allumé en permanence. ➤ La minuterie est activée et le réglage se répète automatiquement chaque jour.
- Le témoin d'alimentation "POWER" clignote 60 minutes avant l'activation de la minuterie de départ "ON". ➤ L'unité détermine le mode de fonctionnement en détectant la température ambiante. Cela est vrai lorsque l'appareil est réglé sur le mode de fonctionnement "AUTO".

## Instructions de nettoyage

- N'utilisez pas de benzène, thinner ou poudre de rinçage.
- Utilisez exclusivement du savon ou du détergent domestique neutre ( $\approx$  pH7).
- N'utilisez pas de l'eau dont la température est supérieure à 40°C.

### UNITÉ INTÉRIEURE

- Frottez délicatement l'unité avec un chiffon sec et doux.

### FILTRE À AIR

- Il est recommandé de nettoyer les filtres à air toutes les 2 semaines.
- Si le filtre est endommagé, procurez-vous un élément de remplacement.  
N° de référence: CWD001144

### SUPER ALLERU-BUSTER

- Il est recommandé de nettoyer le filtre tous les 6 mois.
- Remplacez le filtre tous les trois ans. En cas d'endommagement, procurez-vous un élément de remplacement.  
N° de référence: CZ-SA13P

### IONISATEUR

- Il est recommandé de nettoyer l'ionisateur tous les 6 mois.

## Préparation en cas d'inutilisation prolongée

- Mettez en marche l'unité pendant 2 ou 3 heures en utilisant le mode chauffage afin de sécher les pièces internes.
- Couper l'alimentation.
- Retirez les piles de la télécommande.

## Contrôle saisonnier

- Nous vous recommandons d'effectuer ce contrôle à chaque saison avant de mettre l'appareil en service.
- Vérifiez si les piles de la télécommande ne doivent pas être remplacées.
- Assurez-vous que les orifices d'entrée et de sortie d'air ne sont pas obstrués.
- Durant les 15 premières minutes d'utilisation, il est normal que la différence de température entre les orifices d'entrée d'air et de sortie d'air de l'unité intérieure soit de:-

Mode de fonctionnement	Temperature
Refroidissement	$\geq 8^{\circ}\text{C}$
Chauffage	$\geq 14^{\circ}\text{C}$

# ENTRETIEN & NETTOYAGE



**Mettez l'appareil hors tension avant de le nettoyer**

Appareil intérieur DK-series

## PANNEAU AVANT

Lever et tirer pour détacher. Nettoyer et sécher.

## FILTRE À AIR

Aspirez, nettoyez et séchez.

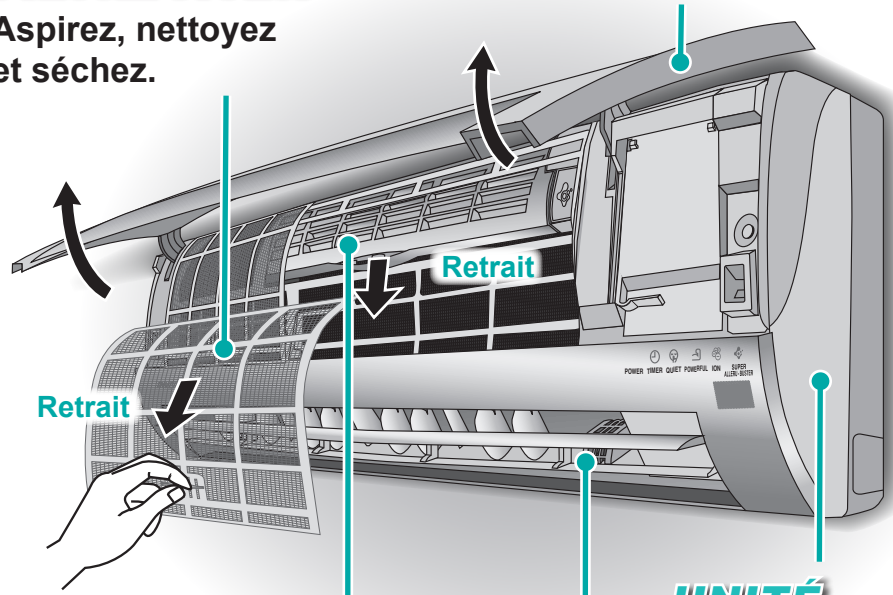

## DISPOSITIF D'ÉPURATION D'AIR SUPERSONIQUE

Aspirez le filtre super alleru-buster.

## UNITÉ INTÉRIEURE

Frottez délicatement.

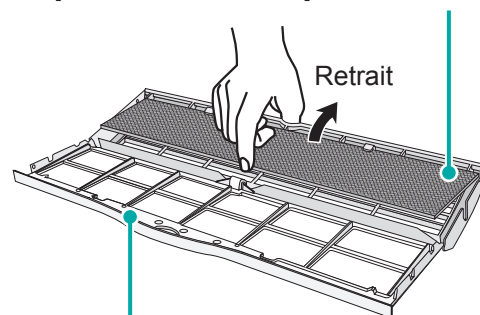

Aspirez, nettoyez et séchez le boîtier.

## IONISATEUR

Nettoyez à l'aide d'un coton-tige.

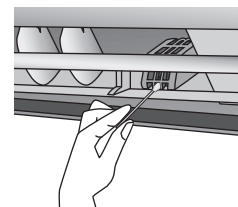

### Conseil

- Nettoyez régulièrement le filtre, car les filtres encrassés ne purifient pas l'air, diminuent les capacités de refroidissement ou de chauffage, engendrent davantage d'odeurs désagréables et consomment davantage d'énergie.
- Après plusieurs saisons d'utilisation, l'unité s'encrasse et ses performances diminuent. Contactez donc un revendeur autorisé pour lui confier des contrôles saisonniers en plus du nettoyage régulier de l'appareil.
- Ce climatiseur est muni d'un protecteur de surtension intégré. Néanmoins, comme mesure de protection additionnelle en cas d'orage violent, vous pouvez déconnecter la source d'alimentation.

# ENTRETIEN & NETTOYAGE



**Mettez l'appareil hors tension avant de le nettoyer**

Appareil intérieur DK-series

## PANNEAU AVANT

Lever et tirer pour détacher.  
Nettoyer et sécher.

## FILTRE À AIR

Aspirez, nettoyez et séchez.

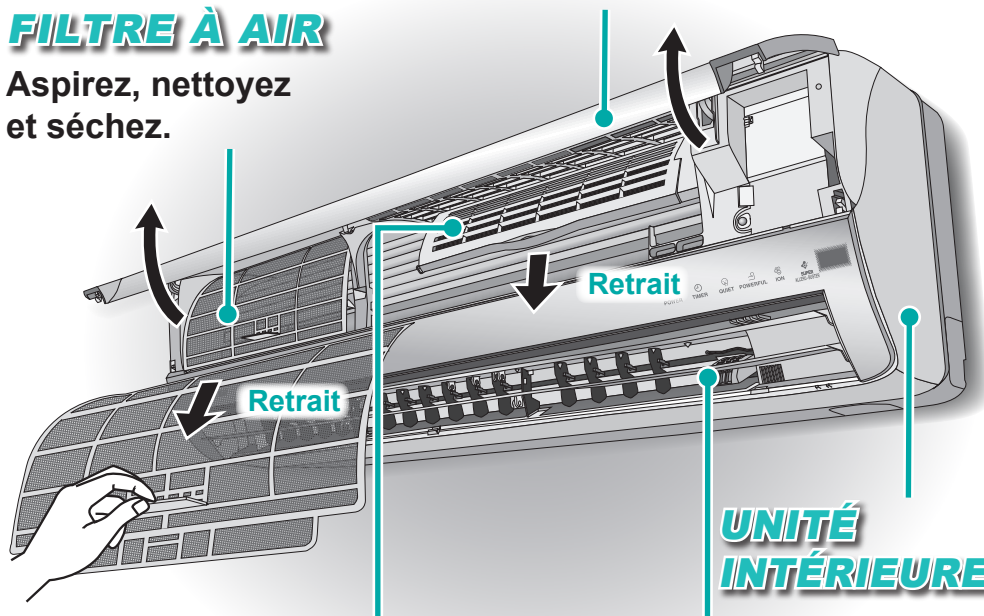

## DISPOSITIF D'ÉPURATION D'AIR SUPERSONIQUE

Aspirez le filtre super alleru-buster.

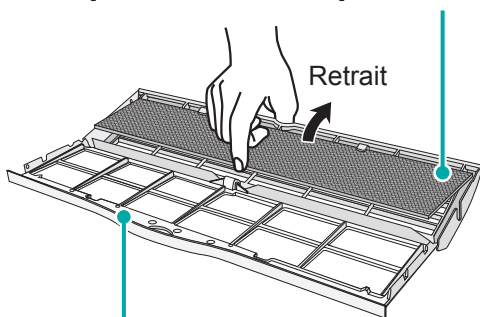

Aspirez, nettoyez et séchez le boîtier.

## UNITÉ INTÉRIEURE

Frottez délicatement.

## IONISATEUR

Nettoyez à l'aide d'un coton-tige.

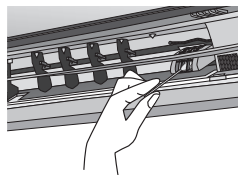

## Instructions de nettoyage

- N'utilisez pas de benzène, thinner ou poudre de rinçage.
- Utilisez exclusivement du savon ou du détergent domestique neutre ( $\approx$ pH7).
- N'utilisez pas de l'eau dont la température est supérieure à 40°C.

## UNITÉ INTÉRIEURE

- Frottez délicatement l'unité avec un chiffon sec et doux.

## FILTRE À AIR

- Il est recommandé de nettoyer les filtres à air toutes les 2 semaines.
- Si le filtre est endommagé, procurez-vous un élément de remplacement.  
N° de référence:  
CWD001137 (Gauche)  
CWD001138 (Droite)

## SUPER ALLERU-BUSTER

- Il est recommandé de nettoyer le filtre tous les 6 mois.
- Remplacez le filtre tous les trois ans. En cas d'endommagement, procurez-vous un élément de remplacement.  
N° de référence: CZ-SA13P

## IONISATEUR

- Il est recommandé de nettoyer l'ionisateur tous les 6 mois.

## Préparation en cas d'inutilisation prolongée

- Mettez en marche l'unité pendant 2 ou 3 heures en utilisant le mode chauffage afin de sécher les pièces internes.
- Couper l'alimentation.
- Retirez les piles de la télécommande.
- Nous vous recommandons d'effectuer ce contrôle à chaque saison avant de mettre l'appareil en service.
- Vérifiez si les piles de la télécommande ne doivent pas être remplacées.
- Assurez-vous que les orifices d'entrée et de sortie d'air ne sont pas obstrués.
- Durant les 15 premières minutes d'utilisation, il est normal que la différence de température entre les orifices d'entrée d'air et de sortie d'air de l'unité intérieure soit de:-

Mode de fonctionnement	Température
Refroidissement	$\geq 8^{\circ}\text{C}$
Chauffage	$\geq 14^{\circ}\text{C}$

## Conseil



- Nettoyez régulièrement le filtre, car les filtres encrassés ne purifient pas l'air, diminuent les capacités de refroidissement ou de chauffage, engendrent davantage d'odeurs désagréables et consomment davantage d'énergie.
- Après plusieurs saisons d'utilisation, l'unité s'encrasse et ses performances diminuent. Contactez donc un revendeur autorisé pour lui confier des contrôles saisonniers en plus du nettoyage régulier de l'appareil.
- Ce climatiseur est muni d'un protecteur de surtension intégré. Néanmoins, comme mesure de protection supplémentaire en cas d'orage violent, vous pouvez déconnecter la source d'alimentation.

## ■ Instructions de nettoyage

- N'utilisez pas de benzène, thinner ou poudre de rinçage.
- Utilisez exclusivement du savon ou du détergent domestique neutre (≈ pH7).
- N'utilisez pas de l'eau dont la température est supérieure à 40°C.

### UNITÉ INTÉRIEURE

- Frottez délicatement l'unité avec un chiffon sec et doux.

### FILTRE À AIR

- Il est recommandé de nettoyer les filtres à air toutes les 6 semaines.
- Si le filtre est endommagé, procurez-vous un élément de remplacement.  
N° de référence: CWD001088

## ■ Préparation en cas d'inutilisation prolongée

- Mettez en marche l'unité pendant 2 ou 3 heures en utilisant le mode chauffage afin de sécher les pièces internes.
- Couper l'alimentation.
- Retirez les piles de la télécommande.

## ■ Contrôle saisonnier

- Nous vous recommandons d'effectuer ce contrôle à chaque saison avant de mettre l'appareil en service.
- Vérifiez si les piles de la télécommande ne doivent pas être remplacées.
- Assurez-vous que les orifices d'entrée et de sortie d'air ne sont pas obstrués.
- Durant les 15 premières minutes d'utilisation, il est normal que la différence de température entre les orifices d'entrée d'air et de sortie d'air de l'unité intérieure soit de:-

Mode de fonctionnement	Température
Refroidissement	≥ 8°C
Chauffage	≥ 14°C

# ENTRETIEN & NETTOYAGE



**Mettez l'appareil hors tension avant de le nettoyer**

Appareil intérieur DT-series

## UNITÉ INTÉRIEURE

Frottez délicatement.

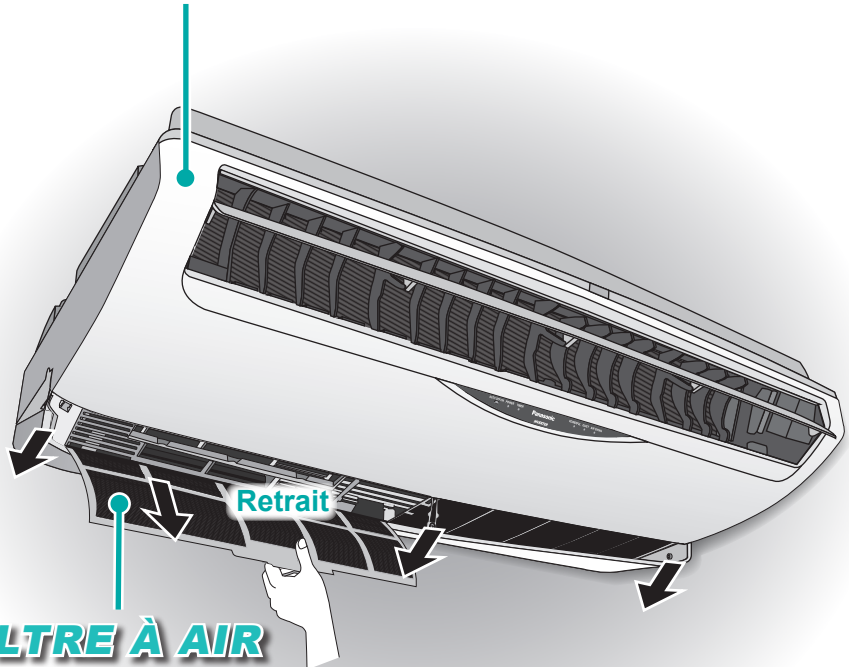

## FILTRE À AIR

Aspirez, nettoyez et séchez.



### Conseil

- Nettoyez régulièrement le filtre, car les filtres encrassés ne purifient pas l'air, diminuent les capacités de refroidissement ou de chauffage, engendrent davantage d'odeurs désagréables et consomment davantage d'énergie.
- Après plusieurs saisons d'utilisation, l'unité s'encrasse et ses performances diminuent. Contactez donc un revendeur autorisé pour lui confier des contrôles saisonniers en plus du nettoyage régulier de l'appareil.
- Ce climatiseur est muni d'un protecteur de surtension intégré. Néanmoins, comme mesure de protection supplémentaire en cas d'orage violent, vous pouvez déconnecter la source d'alimentation.

# ENTRETIEN & NETTOYAGE



**Mettez l'appareil hors tension avant de le nettoyer**

Appareil intérieur DB-series

## UNITÉ INTÉRIEURE

Frottez délicatement.

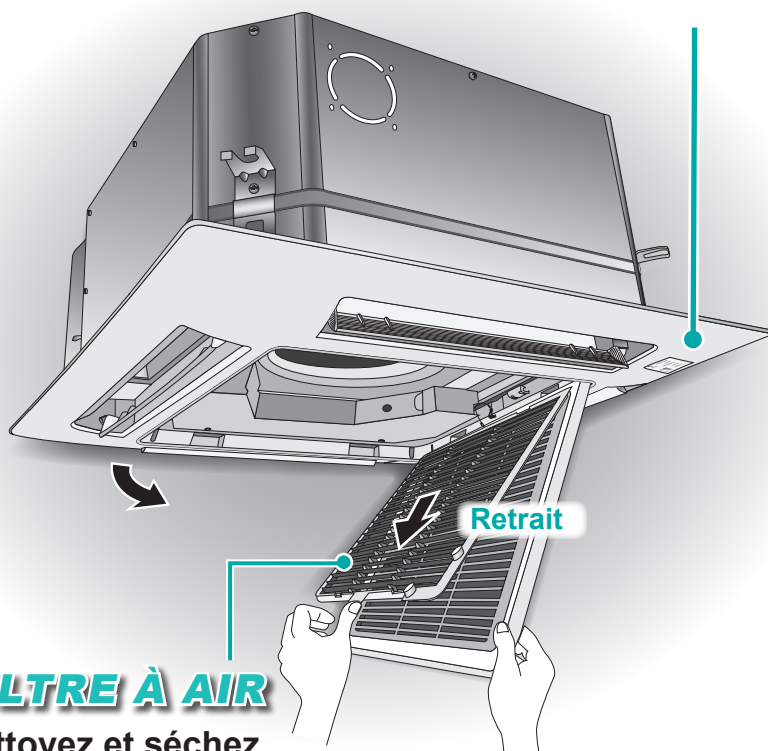

## FILTRE À AIR

Nettoyez et séchez.

## ■ Instructions de nettoyage

### UNITÉ INTÉRIEURE

- Frottez délicatement l'unité avec un chiffon sec et doux.

### FILTRE À AIR

- Il est recommandé de nettoyer les filtres à air toutes les 6 semaines.
- Si le filtre est endommagé, procurez-vous un élément de remplacement.  
N° de référence: CWD001142

## ■ Préparation en cas d'inutilisation prolongée

- Mettez en marche l'unité pendant 2 ou 3 heures en utilisant le mode chauffage afin de sécher les pièces internes.
- Couper l'alimentation.
- Retirez les piles de la télécommande.

## ■ Contrôle saisonnier

- Nous vous recommandons d'effectuer ce contrôle à chaque saison avant de mettre l'appareil en service.
- Vérifiez si les piles de la télécommande ne doivent pas être remplacées.
- Assurez-vous que les orifices d'entrée et de sortie d'air ne sont pas obstrués.
- Durant les 15 premières minutes d'utilisation, il est normal que la différence de température entre les orifices d'entrée d'air et de sortie d'air de l'unité intérieure soit de:-

Mode de fonctionnement	Température
Refroidissement	≥ 8°C
Chauffage	≥ 14°C

### Conseil



- Nettoyez régulièrement le filtre, car les filtres encrassés ne purifient pas l'air, diminuent les capacités de refroidissement ou de chauffage, engendrent davantage d'odeurs désagréables et consomment davantage d'énergie.
- Après plusieurs saisons d'utilisation, l'unité s'encrasse et ses performances diminuent. Contactez donc un revendeur autorisé pour lui confier des contrôles saisonniers en plus du nettoyage régulier de l'appareil.
- Ce climatiseur est muni d'un protecteur de surtension intégré. Néanmoins, comme mesure de protection supplémentaire en cas d'orage violent, vous pouvez déconnecter la source d'alimentation.

## Definition

Eine unsachgemäße Bedienung infolge Missachtung der Bedienungsanleitung kann zu Verletzungen und Beschädigungen führen. Um dies zu vermeiden, sind die folgenden Hinweise unbedingt zu beachten.

Die Warnhinweise untergliedern sich entsprechend ihrer Wichtigkeit wie folgt:



### Vorsicht

Dieser Hinweis deutet darauf hin, dass seine Nichtbeachtung zu schweren Verletzungen oder gar zum Tod führen kann.



### Achtung

Dieser Hinweis deutet darauf hin, dass seine Nichtbeachtung zu Verletzungen oder zu Beschädigungen führen kann.

Bei den folgenden Symbolen handelt es sich um Verbote bzw. Gebote:



Dieses Symbol weist darauf hin, dass eine bestimmte Tätigkeit NICHT durchgeführt werden darf.



Diese Symbole weisen darauf hin, dass bestimmte Tätigkeiten durchgeführt werden MÜSSEN.

## Wir danken Ihnen für den Kauf des Panasonic-Klimageräts

# SICHERHEITSHINWEISE

## Montagehinweise



### Vorsicht

Nehmen Sie den Ein- und Ausbau bzw. die Neuinstallation dieses Geräts nicht selbst vor.

- Eine unsachgemäße Installation kann elektrische Schläge oder Brände verursachen oder dazu führen, dass Wasser aus dem Gerät tropft. Wenden Sie sich bitte für die Installation an einen autorisierten Händler oder einen Fachmann.



### Achtung



- Das Klimagerät muss geerdet werden. Eine unsachgemäße Erdung kann elektrische Schläge zur Folge haben.
- Die Kondensatleitung muss korrekt angeschlossen sein. Andernfalls kann Kondenswasser austreten.
- Es muss ein gängiger Auslaufschutz installiert sein. Andernfalls kann es zu einem elektrischen Schlag oder Feuer kommen.



- Gerät nicht in explosionsgefährdeten Bereichen installieren.

## Wichtige Betriebshinweise



### Vorsicht



- Benutzen Sie keine Mehrfachstecker.
- Nehmen Sie keine Änderungen am Netzkabel vor.
- Benutzen Sie kein Verlängerungskabel.
- Das Klimagerät darf nicht mit nassen oder feuchten Händen bedient werden.
- Versuchen Sie nicht, den Finger oder andere Gegenstände in das Innen- oder Außengerät zu stecken.
- Reparieren Sie das Gerät nicht selbst.
- Es sollten keine wiederaufladbaren Ni-Cd-Akkus verwendet werden.
- Halten Sie die Fernbedienung stets von Kindern entfernt, da sonst die Gefahr besteht, dass sie Batterien verschlucken könnten.



- Verwenden Sie nur das vorgeschriebene Netzkabel.
- Wenn das Netzkabel beschädigt ist oder ersetzt werden muss, muss es vom Hersteller, einem Kundendienstmitarbeiter oder einer ähnlich qualifizierten Person ausgetauscht werden, um eine Gefährdung zu vermeiden.
- Die Batterien sind zu entfernen, wenn das Klimagerät längere Zeit nicht benutzt wird.
- Um Fehlfunktionen der Fernbedienung zu vermeiden, sind stets zwei neue Batterien gleichen Typs einzulegen, wobei die Polarität zu beachten ist.



- Bei Störungen (z.B. verbranntem Geruch etc.) ist die Stromzufuhr auszuschalten.



### Achtung



- Reinigen Sie das Gerät nicht mit Wasser, Benzin, Verdünner oder Scheuermittel.
- Verwenden Sie das Gerät nicht für andere Zwecke (z.B. Konservierung von Lebensmitteln).
- Stellen Sie keine Verbrennungsgeräte in den direkten Luftstrom des Klimageräts.
- Setzen Sie sich nicht auf das Innen- oder Außengerät und stellen Sie nichts darauf.
- Setzen Sie sich nicht über längere Zeit direkt einem kalten Luftstrom aus.



- Lüften Sie den Raum regelmäßig.
- Kontrollieren Sie nach längerer Verwendung die Montagehalterung auf Schäden.



- Schalten Sie vor der Reinigung oder Wartung die Stromzufuhr ab.
- Schalten Sie die Stromzufuhr ab, wenn das Gerät längere Zeit nicht verwendet wird.

## Sicherheitsbestimmungen

Dieses Gerät darf von kleinen Kindern oder hilfsbedürftigen Personen nicht ohne Aufsicht verwendet werden. Kleine Kinder sollten beaufsichtigt werden, um sicherzustellen, dass sie nicht mit dem Gerät spielen.

## Betriebsbereiche

Verwenden Sie dieses Klimagerät in folgenden Temperaturbereichen (Angaben in °C):

TK: Trockenkugeltemperatur FK: Feuchtkugeltemperatur	Innen		Außen	
	TK	FK	TK	FK
Höchsttemperatur (KÜHLEN)	32	23	43	26
Höchsttemperatur (HEIZEN)	30	–	24	18
Mindesttemperatur (KÜHLEN)	16	11	16	11
Mindesttemperatur (HEIZEN)	16	–	-10	-11



Hinweis: Die Abbildungen in diesem Handbuch dienen nur Erläuterungszwecken und können sich von dem tatsächlichen Gerät unterscheiden. Sie können durch künftige Verbesserungen am Gerät ohne vorherige Ankündigung geändert werden.

# PRODUKTÜBERSICHT

## Innengerät (DK-Serie)

CS-ME7DKDG, CS-ME7DKEG,  
CS-E9DKDW, CS-E9DKEW,  
CS-E12DKDW, CS-E12DKEW,  
CS-E15DKDW, CS-E15DKEW

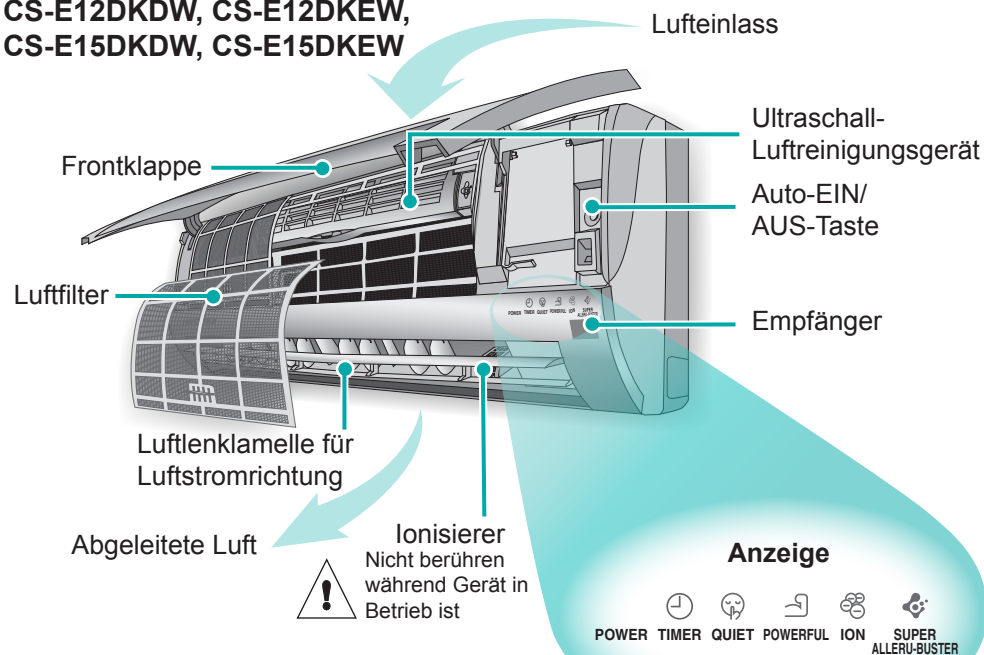

## Innengerät (DK-Serie)

CS-E18DKDW, CS-E18DKEW

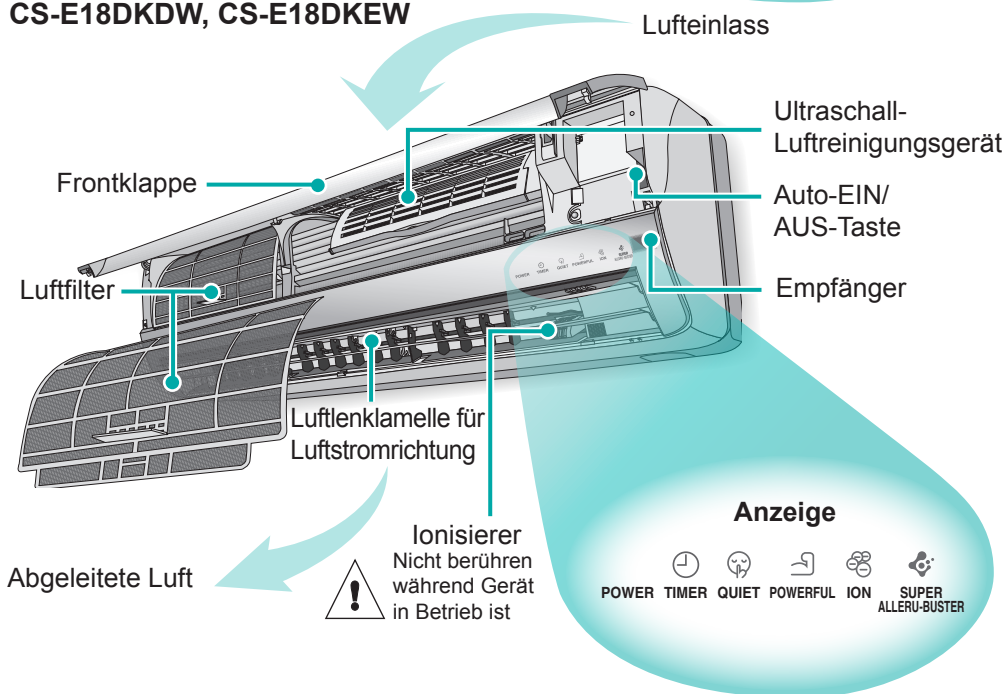

## Hinweise

### Auto-EIN/AUS-Taste

- Zum Betrieb des Geräts, wenn die Fernbedienung nicht verfügbar ist oder nicht funktioniert.

Aktion	Betriebsart
Einmal drücken.	Automatik-Betrieb
Drücken, bis ein einmaliger Piepton zu hören ist.	Kühlbetrieb
Drücken, bis ein einmaliger Piepton zu hören ist, dann loslassen. Erneut drücken, bis zwei Pieptöne zu hören sind.	Heizbetrieb

- Drücken Sie zum Ausschalten erneut die Auto-EIN/AUS-Taste.
- Diese Verwendung der Taste wird nicht empfohlen.

### Funktionsweise der Multi-Klimaanlage

- Die Innengeräte können einzeln oder zusammen betrieben werden.
- Es ist nicht möglich, gleichzeitig an einem Innengerät den Heizbetrieb und an einem anderen Innengerät den Kühlbetrieb einzuschalten.
- Die Netzanzeige blinkt und gibt damit an, dass sich das Innengerät im Bereitschaftsmodus für verschiedene Betriebsmodi befindet.
- Es ist nicht möglich, den Ionisierungsbetrieb allein zu aktivieren, wenn eins der Innengeräte im Heizbetrieb läuft.

## Hinweise

### Innengerät

CS-ME10DTEG, CS-E15DTEW,  
CS-E18DTEW

- Die automatische Luftstromregulierung optimiert durch eine feinere Regelung der Luftstromrichtung den Raumkomfort.



CS-ME10DD3EG, CS-E15DD3EW,  
CS-E18DD3EW

- Diese Geräte sind in der Decke angebracht. Zum Betrieb sind nach außen geführte Lufteinlässe und Luftauslässe erforderlich.

### Auto-EIN/AUS-Taste

- Zum Betrieb des Geräts, wenn die Fernbedienung nicht verfügbar ist oder nicht funktioniert.

Aktion	Betriebsart
Einmal drücken.	Automatik-Betrieb
Drücken, bis ein einmaliger Piepton zu hören ist.	Kühlbetrieb
Drücken, bis ein einmaliger Piepton zu hören ist, dann loslassen. Erneut drücken, bis zwei Pieptöne zu hören sind.	Heizbetrieb

- Drücken Sie zum Ausschalten erneut die Auto-EIN/AUS-Taste.
- Diese Verwendung der Taste wird nicht empfohlen.

# PRODUKTÜBERSICHT

## Innengerät (DT-Serie)

CS-ME10DTEG, CS-E15DTEW, CS-E18DTEW

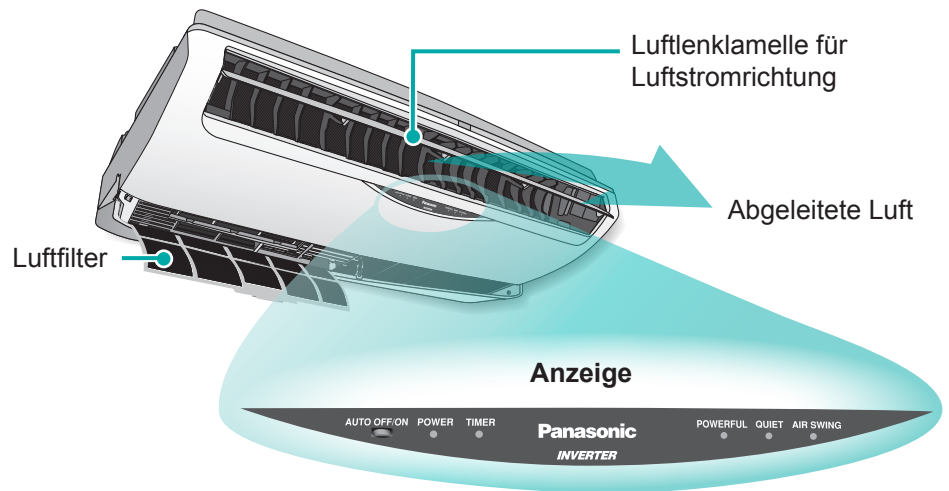

## Innengerät (DD-Serie)

CS-ME10DD3EG, CS-E15DD3EW, CS-E18DD3EW

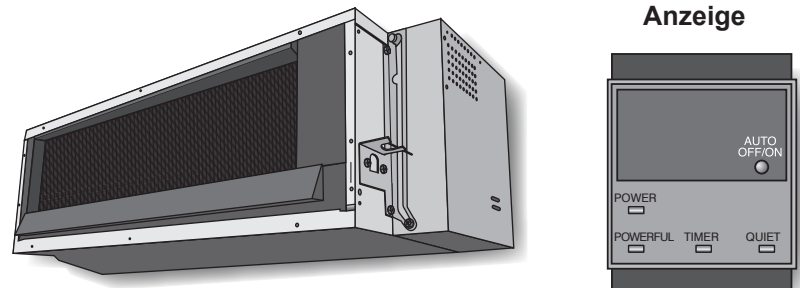

### Funktionsweise der Multi-Klimaanlage

- Die Innengeräte können einzeln oder zusammen betrieben werden.
- Es ist nicht möglich, gleichzeitig an einem Innengerät den Heizbetrieb und an einem anderen Innengerät den Kühlbetrieb einzuschalten.
- Die Netzanzeige blinkt und gibt damit an, dass sich das Innengerät im Bereitschaftsmodus für verschiedene Betriebsmodi befindet.

# PRODUKTÜBERSICHT

## Innengerät (DB-Serie)

CS-E15DB4EW, CS-E18DB4EW

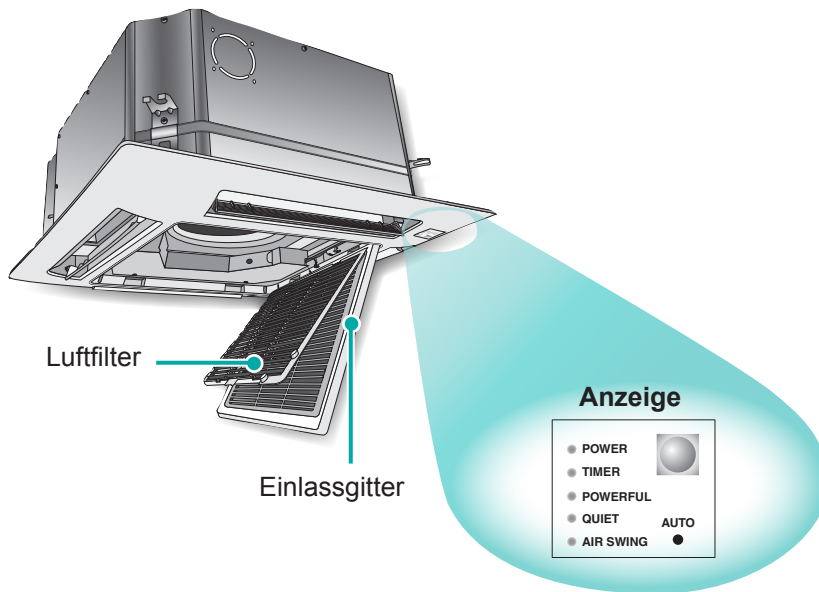

## Außengerät

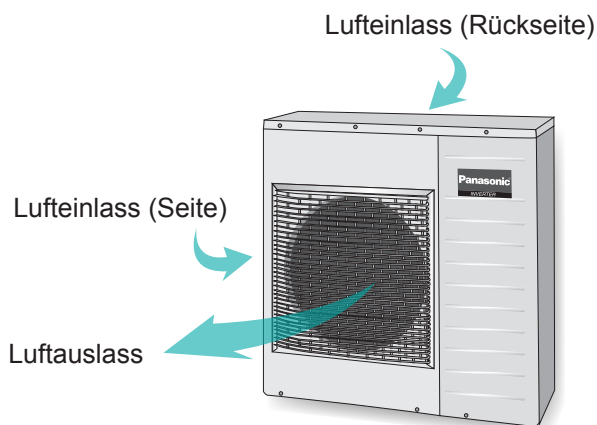

Die Abbildung zeigt das CU-4E27CBPG Außengerät.

## Hinweise

### Innengerät

CS-E15DB4EW, CS-E18DB4EW

- Die Luft wird gleichmäßig durch die 4 Luftauslässe abgegeben.

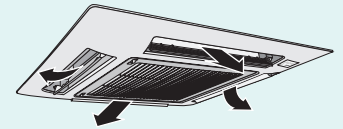

### Auto-EIN/AUS-Taste

- Zum Betrieb des Geräts, wenn die Fernbedienung nicht verfügbar ist oder nicht funktioniert.

Aktion	Betriebsart
Einmal drücken.	Automatik-Betrieb
Drücken, bis ein einmaliger Piepton zu hören ist.	Kühlbetrieb
Drücken, bis ein einmaliger Piepton zu hören ist, dann loslassen. Erneut drücken, bis zwei Pieptöne zu hören sind.	Heizbetrieb

- Drücken Sie zum Ausschalten erneut die Auto-EIN/AUS-Taste.
- Diese Verwendung der Taste wird nicht empfohlen.



### Funktionsweise der Multi-Klimaanlage

- Die Innengeräte können einzeln oder zusammen betrieben werden.
- Es ist nicht möglich, gleichzeitig an einem Innengerät den Heizbetrieb und an einem anderen Innengerät den Kühlbetrieb einzuschalten.
- Die Netzanzeige blinkt und gibt damit an, dass sich das Innengerät im Bereitschaftsmodus für verschiedene Betriebsmodi befindet.

## Hinweise

### Vorbereitung der Fernbedienung

1. Deckel nach unten ziehen

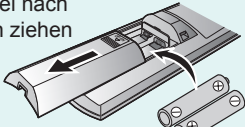

2. Batterien einlegen (AAA oder R03)

3. CLOCK-Taste drücken

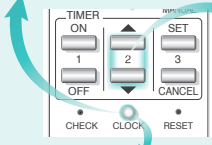

4. Aktuelle Uhrzeit einstellen

5. Taste zur Bestätigung erneut drücken

ODER

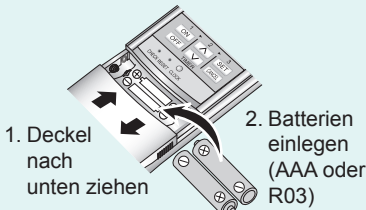

1. Deckel nach unten ziehen
2. Batterien einlegen (AAA oder R03)

3. CLOCK-Taste drücken

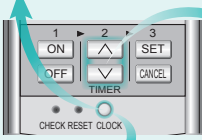

4. Aktuelle Uhrzeit einstellen

5. Taste zur Bestätigung erneut drücken

- Der zeitgesteuerte Betrieb richtet sich nach der eingestellten Uhrzeit.
- Die Betriebsdauer der Batterien beträgt etwa ein Jahr.
- Die Batterien müssen recycelt oder ordnungsgemäß entsorgt werden.



### Fernbedienungssignal

- Stellen Sie sicher, dass es keine Hindernisse im Übertragungsweg gibt.
- Maximale Entfernung: 8m.
- Bestimmte Leuchtstoffröhren können die Signalübertragung stören. Wenden Sie in diesem Fall Ihren Händler.

### Störungssuche

- Fernbedienung/Anzeige funktioniert nicht.
  - Überprüfen Sie, ob die Batterien richtig eingelegt sind oder ausgetauscht werden müssen.
- Das Gerät läuft nicht.
  - Überprüfen Sie, ob der Sicherungsautomat ausgelöst wurde und der Timer richtig eingestellt ist.
  - Stellen Sie sicher, dass die Anzeige "OFF" an der Fernbedienung nicht leuchtet.
- Aus dem Außengerät tritt Wasser/Dampf aus.
  - An der Rohroberseite kommt es zur Kondensation oder Verdunstung.

# PRODUKTÜBERSICHT

## Fernbedienung

Zum Betrieb mit dem Innengerät der DT, DD, DB-Serie

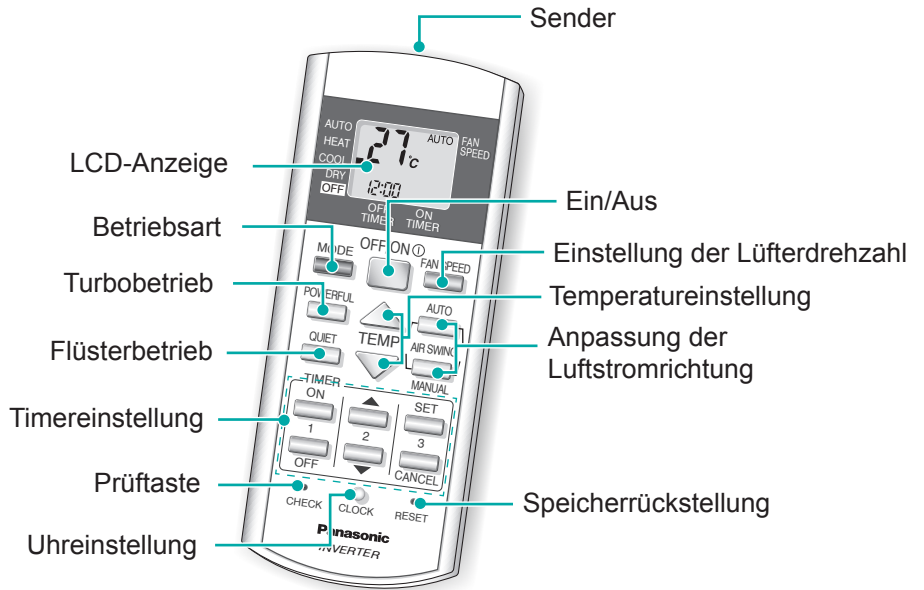

## Fernbedienung

Zum Betrieb mit dem Innengerät der DK-Serie

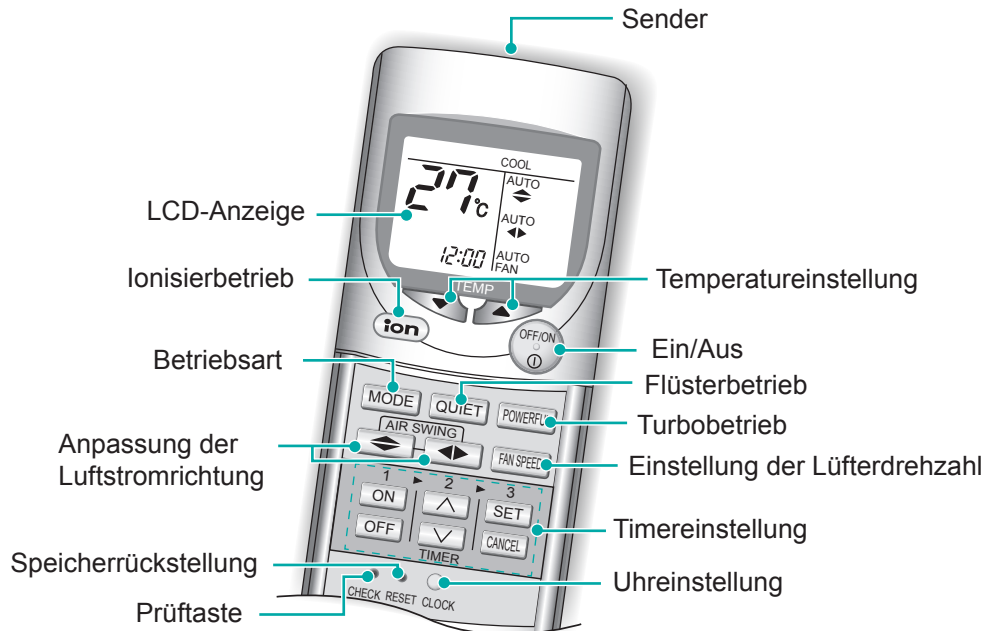

# BEDIENUNG

## Automatik, Heizen, Kühlen, Entfeuchten

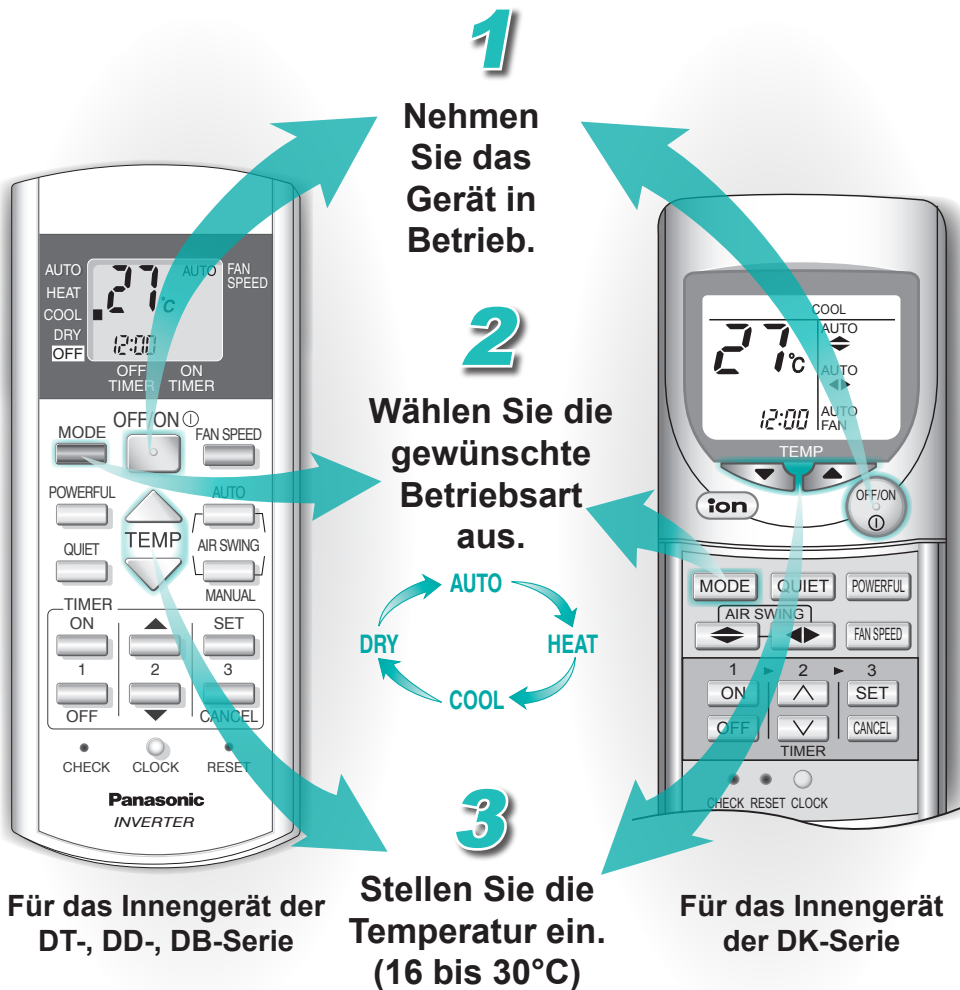

## Hinweise zu den Betriebsarten

### AUTO - Automatikbetrieb

- Das Gerät passt die Betriebsart automatisch an die Einstellung, Außen- und Raumtemperatur an. Während der Wahl der Betriebsart blinkt die Power-Anzeige. Alle 3 Stunden wird die Betriebsart neu eingestellt.

### HEAT - Heizbetrieb



- Im Heizbetrieb wird der Raum entsprechend der von Ihnen eingestellten Temperatur geheizt.
- Um kalte Zugluft zu vermeiden, wird die Luft nicht sofort ausgeblasen. Während dieser Startphase blinkt die POWER-LED.
- Wenn sich am Außengerät Eis bildet, findet für max. 12 Minuten ein Abtauvorgang statt. Während dieser Phase blinkt die POWER-LED, und der Ventilator im Innengerät läuft nicht.

### COOL - Kühlbetrieb

- Im Kühlbetrieb wird der Raum entsprechend der von Ihnen eingestellten Temperatur gekühlt.

### DRY - Entfeuchtungsbetrieb

- In dieser Betriebsart wird die Luft entfeuchtet, während die von Ihnen eingestellte Temperatur beibehalten wird. Der Ventilator läuft dabei mit niedriger Drehzahl.

- Beim Innengerät der DK-Serie arbeitet der Ultraschall-Luftfilter (Super Allergo-Buster) automatisch, wenn das Klimagerät eingeschaltet ist.
- Turbo- und Flüsterbetrieb können in allen Betriebsarten aktiviert werden.
- Drücken Sie erneut die Taste  / , um den Betrieb zu beenden.



### Empfehlungen

- Zur Erwärmung des Raums wird die Wärme der Außenluft genutzt. Wenn die Außentemperatur zu niedrig ist, benötigen Sie zusätzlich ein Heizgerät.



### Störungssuche

- |                                                                      |                                                                                                   |
|----------------------------------------------------------------------|---------------------------------------------------------------------------------------------------|
| • Die Power-Anzeige blinkt.                                          | ➤ Die Betriebsart unterscheidet sich von dem anderen Innengerät.                                  |
| • Nach dem Neustart verzögert sich der Betrieb um einige Minuten.    | ➤ Hierbei handelt es sich um einen Schutzmechanismus des Geräts.                                  |
| • Während des Betriebs ist das Geräusch fließenden Wassers zu hören. | ➤ Dieses Geräusch wird durch das im Gerät strömende Kältemittel verursacht.                       |
| • Während des Betriebs kann ein Knacken zu hören sein.               | ➤ Die Frontabdeckung dehnt sich aufgrund von Temperaturschwankungen aus bzw. zieht sich zusammen. |
| • Gelegentlich ist ein Klopfgeräusch zu hören.                       | ➤ Kühlgaswechsel im System während der Enteisung und am Ende des Betriebs.                        |

## Hinweise zu den Betriebsarten

### FAN SPEED (VENTILATORDREHZAHL)

- Zur Auswahl verschiedener Ventilatorumdrehzahlen.
- Neben der Ventilatorautomatik gibt es fünf Stufen für die Drehzahl.
- Ventilatorautomatik:  
Die Drehzahl des Innengeräte-Ventilators wird automatisch an die Betriebsart angepasst.

### AIR SWING - AUTO

- Zum Verteilen der Luft im Raum.
- Die Luftlenklamellen für die vertikale Luftstromrichtung schwingen automatisch auf- und abwärts.

### AIR SWING - MANUAL

- Die Luftstromrichtung kann über die Fernbedienung nach Bedarf angepasst werden.
- Stellen Sie die Luftlenklamellen für die vertikale Luftstromrichtung nicht per Hand ein.

#### Nur für das Innengerät der DT-Serie

- Die Luftlenklamellen für die horizontale Luftstromrichtung können manuell eingestellt werden.

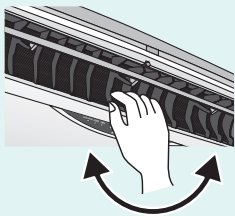

# BEDIENUNG

## Ventilatorumdrehzahl, Air Swing

### FAN SPEED

Einstellen der Ventilatorumdrehzahl.

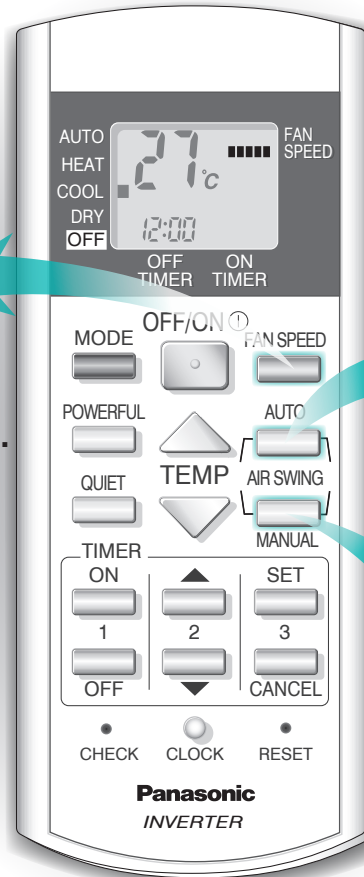

### AUTO AIR SWING

Aktiviert den Auto Air Swing.

### MANUAL AIR SWING

Stellen Sie die Luftlenklamellen für die vertikale Luftstromrichtung ein.

Für das Innengerät der DT-, DD-, DB-Serie

- Air Swing ist bei Innengeräten der DD-Serie nicht einsetzbar.



### Empfehlungen

- Schließen Sie im Kühlbetrieb des Klimageräts die Vorhänge, um das Eindringen von Sonne und Wärme zu verhindern und so Strom zu sparen.



### Störungssuche

- Der Ventilator des Innengeräts schaltet sich in der Ventilatorautomatik gelegentlich ab. ➤ Hierbei handelt es sich um eine erweiterte Funktion, die hilft, im Betrieb Gerüche aus der Umgebung zu entfernen.
- Der Ventilator des Innengeräts schaltet sich im Heizbetrieb zeitweise ab. ➤ So wird ein unerwünschter Kühleffekt verhindert.
- Der Luftstrom läuft weiter, selbst bei gestopptem Betrieb. ➤ Extraktion der Restwärme aus dem Innengerät (bis zu 30 Sekunden).

# BEDIENUNG

## Ventilator-drehzahl, Air Swing, Ionisierbetrieb

### ION

Aktivieren des Ionisierbetriebs.

### AIR SWING

Positionieren der Luftlenkklammern für die vertikale oder horizontale Luftstromrichtung.

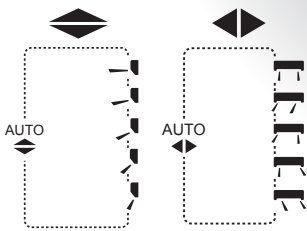

### FAN SPEED

Einstellen der Ventilator-drehzahl.

Für das Innengerät der DK-Serie

## Hinweise zu den Betriebsarten

### ION (IONISIERBETRIEB)

- Wirkt erfrischend durch die Erzeugung negativer Ionen.
- Der Ionisierbetrieb kann allein genutzt werden.
- Der Ionisierungsbetrieb lässt sich nicht aktivieren, wenn ein anderes Innengerät im Heizbetrieb läuft.
- Drücken Sie die Taste , um das Gerät auszuschalten. Im Nur-Ionisierer-Betrieb können der Flüster- und Turbobetrieb nicht aktiviert werden.

### FAN SPEED (VENTILATOR-DREHZAHL)

- Zur Auswahl verschiedener Ventilator-drehzahlen.
- Neben der Ventilatorautomatik gibt es fünf Stufen für die Drehzahl.
- Ventilatorautomatik:  
Die Drehzahl des Innengeräte-Ventilators wird automatisch an die Betriebsart angepasst.

### AIR SWING

- ◆ Zum Verteilen der Luft im Raum.
- Neben der Luftlenkautomatik für die vertikale Luftrichtung können 5 Lamellenstellungen eingestellt werden.
- Wenn die Luftlenkautomatik ausgewählt wurde, bewegen sich die Luftlenkklammern automatisch auf und ab.
- ◆ Zum Verteilen der Luft im Raum.
- Neben der Luftlenkautomatik für die horizontale Luftrichtung können 5 Lamellenstellungen eingestellt werden.
- Wenn die Luftlenkautomatik ausgewählt wurde, bewegen sich die Luftlenkklammern automatisch nach links und rechts.
- Stellen Sie die Luftlenkklammern für die vertikale und horizontale Luftstromrichtung nicht manuell ein.



### Empfehlungen

- Sie können ungefähr 10% des Stroms sparen, wenn Sie im Kühlbetrieb die Temperatur 1°C höher oder im Heizbetrieb 2°C niedriger als gewünscht einstellen.



### Störungssuche

- Nebel kommt aus dem Innengerät. ➤ Durch die Abkühlung der Raumluft kondensiert Feuchtigkeit.
- Der Raum riecht merkwürdig. ➤ Grund ist möglicherweise ein modriger Geruch aus Wänden, Teppich, Möbeln oder Kleidung im Raum.

## Hinweise zu den Betriebsarten

### POWERFUL (TURBOBETRIEB)

- Zum schnellen Erreichen der eingestellten Temperatur.

### QUIET (FLÜSTERBETRIEB)

- Für einen leisen Gerätebetrieb.

# BEDIENUNG

## Turbo-, Flüsterbetrieb

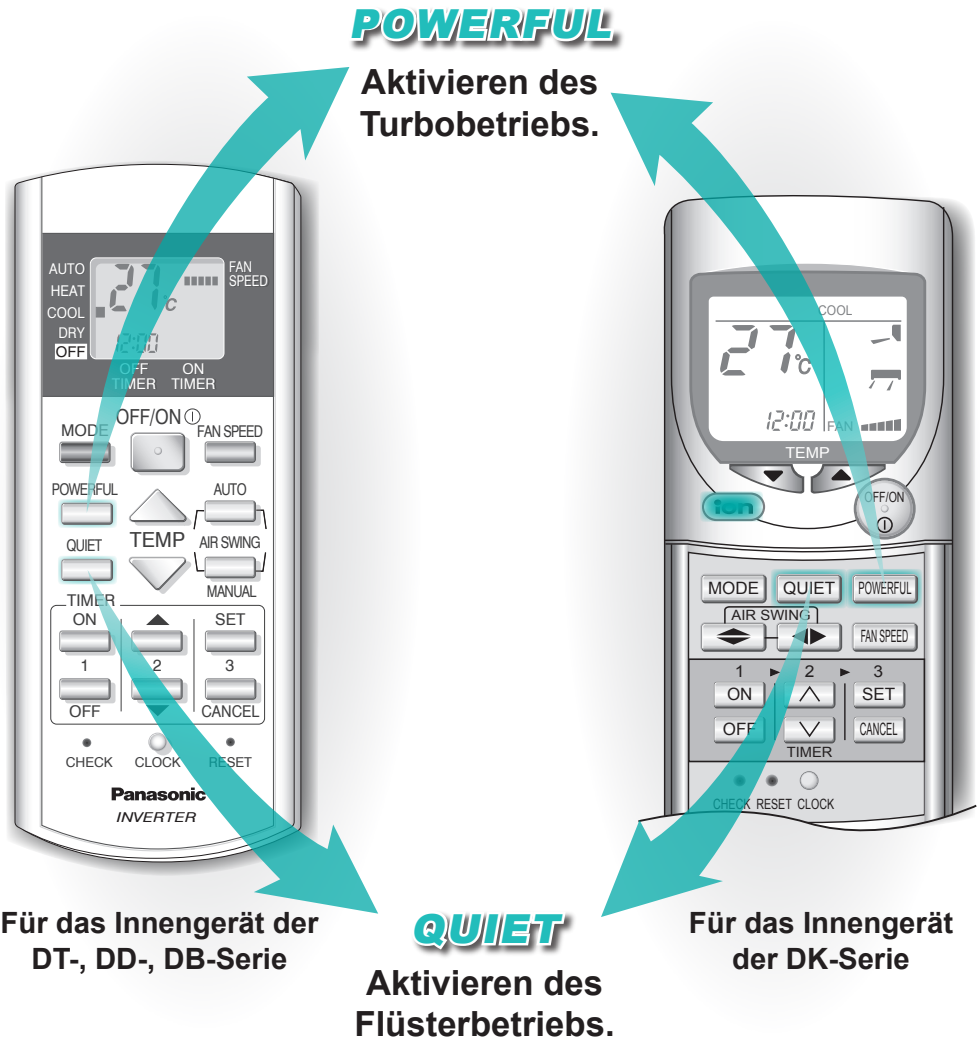

- Turbo- und Flüsterbetrieb können nicht gleichzeitig aktiviert werden.
- Turbo- und Flüsterbetrieb können durch erneutes Drücken der entsprechenden Taste beendet werden.



### Empfehlungen

- Wenn Sie den kühlen Luftstrom direkt auf sich lenken möchten, stellen Sie die Luftstromrichtung auf abwärts, aber nicht übermäßig lange, das dies Ihre Gesundheit beeinträchtigen kann.



### Störungssuche

- Das Klimagerät kühlt oder heizt nicht effizient.
  - Überprüfen Sie, ob die Temperatur richtig eingestellt wurde.
  - Stellen Sie sicher, dass Fenster und Türen richtig geschlossen sind.
  - Stellen Sie sicher, dass die Filter bei Bedarf gereinigt oder ersetzt werden.
  - Stellen Sie sicher, dass die Luftein- und -auslässe der Geräte nicht zugestellt sind.
- Das Gerät läuft nicht.
  - Überprüfen Sie, ob der Sicherungsautomat ausgelöst wurde und der Timer richtig eingestellt ist.
  - Stellen Sie sicher, dass die Anzeige "OFF" an der Fernbedienung nicht leuchtet.



# BEDIENUNG

## Timer

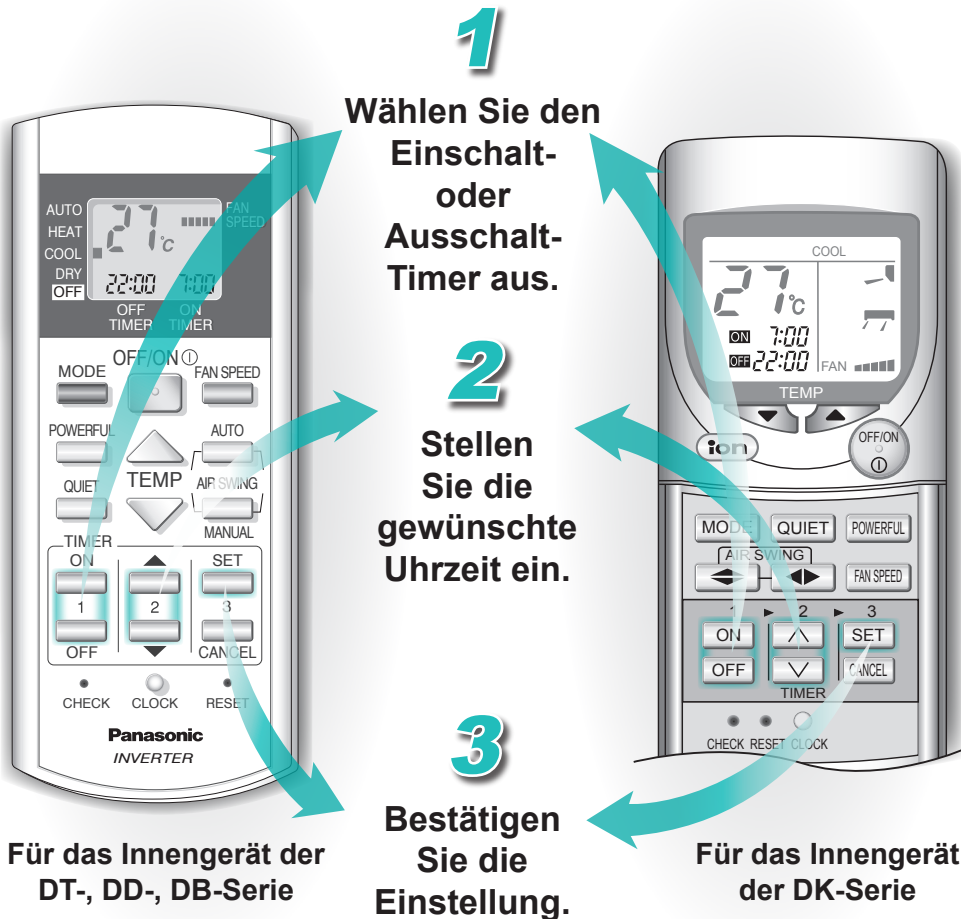

- Stellen Sie sicher, dass die Uhrzeit auf der Fernbedienung richtig eingestellt wurde.
- Sie können die Ein- und Ausschalt-Timer zur gleichen Zeit nutzen.
- Um den Ein- bzw. Ausschalt-Timer zu beenden, drücken Sie / bzw. / , und dann / .

## Hinweise zu den Betriebsarten

### TIMER

- Verwenden Sie den Einschalt-Timer, um das Klimagerät zur gewünschten Zeit einzuschalten. Damit erreichen Sie eine kühle oder warme Raumtemperatur, wenn Sie z.B. von der Arbeit kommen oder aufwachen.
- Wenn der Einschalt-Timer eingestellt ist, beginnt der Betrieb 35 Minuten vor der eingestellten Zeit.
- Verwenden Sie den Ausschalt-Timer, um das Klimagerät zur gewünschten Zeit auszuschalten. Dies spart Strom, wenn Sie das Haus verlassen oder schlafen.
- Die Timer-Funktion wird nach ihrer Aktivierung täglich ausgeführt.
- Nach einem Stromausfall können Sie durch Drücken der SET-Taste die vorherigen Einstellungen wiederherstellen.
- Wenn die Timer-Funktion abgebrochen wird, können Sie die vorherige Einstellung wiederherstellen, indem Sie die SET-Taste drücken.

### STÖRUNGSDIAGNOSE

- Wenn eine Störung auftritt, wird das Gerät abgeschaltet, und die TIMER-LED blinkt.

1. Drücken Sie 5 Sekunden lang die CHECK-Taste.

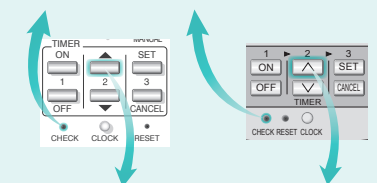

2. Blättern Sie durch die Liste der Fehlercodes, bis ein Piepton zu hören ist.
3. Unterbrechen Sie die Stromversorgung und wenden Sie sich an einen autorisierten Fachhändler.

#### Hinweis:

Drücken Sie die Taste "RESET", um die Überprüfung zu beenden. Je nach Störung kann das Gerät eventuell eingeschränkt verwendet werden (beim Einschalten ertönen 4 Pieptöne).



### Empfehlungen

- Drücken Sie "CLOCK" mehr als 10 Sekunden lang, um das Zeitformat vom 24-Stunden- zum 12-Stunden-Format zu ändern.
- Ein- und Ausschalt-Timer können so genutzt werden, dass das Klimagerät zu den gewünschten Zeitpunkten automatisch ein- bzw. ausgeschaltet wird.



### Störungssuche

- Die TIMER-Anzeige leuchtet immer. ➤ Der Timer ist aktiviert und die Timer-Funktion wiederholt sich täglich.
- 60 Minuten, bevor der Einschalt-Timer das Gerät einschaltet, blinkt die POWER-LED. ➤ Das Gerät wählt die Betriebsart durch Bestimmung der Raumtemperatur. Dies geschieht, wenn am Gerät die Betriebsart "AUTO" ausgewählt wurde.

## Reinigungsanweisungen

- Verwenden Sie kein Benzin, Verdünnern oder Scheuerpulver.
- Verwenden Sie nur Seifen oder neutrale Haushaltsreiniger (pH-Wert 7).
- Verwenden Sie kein Wasser, das wärmer als 40°C ist.

### INNENGERÄT

- Wischen Sie das Gerät vorsichtig mit einem weichen, trockenen Tuch ab.

### LUFTFILTER

- Sie sollten die Luftfilter alle zwei Wochen reinigen.
- Erwerben Sie einen Ersatzfilter, wenn der Filter beschädigt ist. Teile-Nr.: CWD001144

### SUPER ALLERU-BUSTER

- Sie sollten den Filter alle sechs Monate reinigen.
- Ersetzen Sie den Filter alle 3 Jahre oder erwerben Sie einen Ersatzfilter, wenn er beschädigt ist. Teile-Nr.: CZ-SA13P

### IONISIERER

- Sie sollten den Ionisierer alle sechs Monate reinigen.

## Vorbereitung auf längere Betriebsunterbrechung

- Lassen Sie das Gerät für 2-3 Stunden im Heizbetrieb laufen, um die inneren Teile zu trocknen.
- Schalten Sie die Stromzufuhr ab.
- Entfernen Sie die Batterien der Fernbedienung.

## Kontrolle vor Beginn der Kühlsaison

- Diese Kontrolle sollte durchgeführt werden, bevor das Klimagerät jede Saison in Betrieb genommen wird.
- Überprüfen Sie, ob die Batterien der Fernbedienung ersetzt werden müssen.
- Stellen Sie sicher, dass keiner der Luftein- oder -auslässe blockiert ist.
- Eine normale Funktion liegt vor, wenn 15 Minuten nach Betriebsbeginn folgende Temperaturdifferenz zwischen Lufteinlass- und Luftauslassöffnung beim Innengerät besteht:-

Betrieb	Temperatur
Kühlbetrieb	≥ 8°C
Heizbetrieb	≥ 14°C

# PFLEGE UND REINIGUNG



**Schalten Sie vor der Reinigung die Stromzufuhr ab**

Innengerät der DK-Serie

## FRONTKLAPPE

Zum Entfernen anheben und ziehen.  
Abwaschen und trocknen.

## LUFTFILTER

Absaugen, waschen und trocknen.

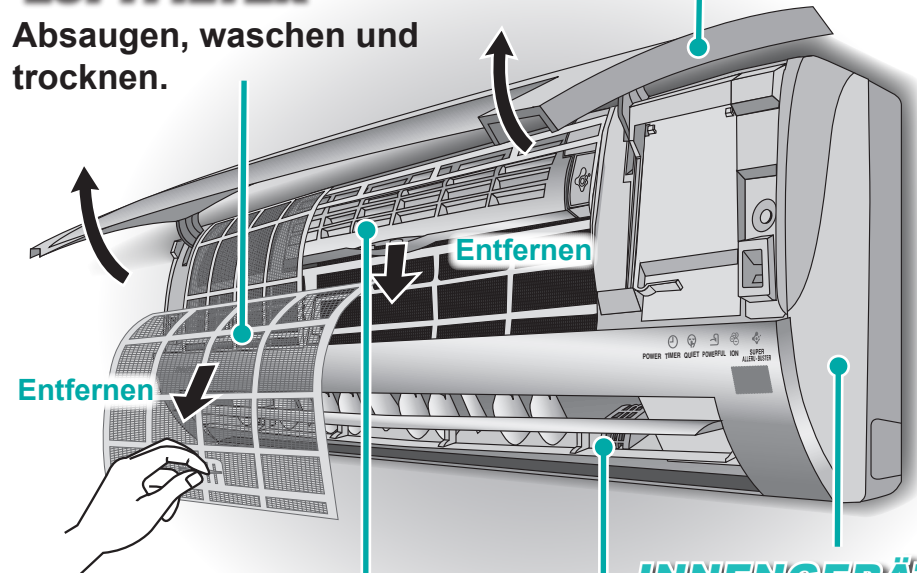

## ULTRASCHALL-LUFTREINIGUNGSGERÄT

Saugen Sie den super-allergu-buster-Filter ab.

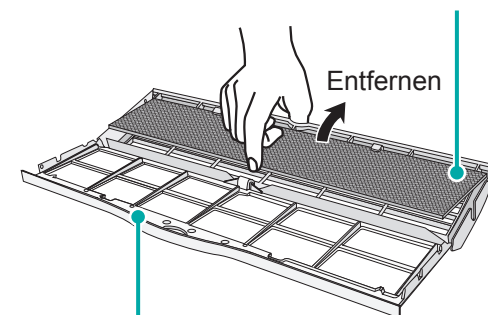

Absaugen, waschen und trocknen Sie den Rahmen.

## IONISIERER

Mit einem Wattestäbchen reinigen.

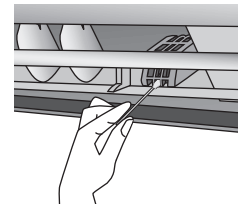

## Empfehlungen

- Reinigen Sie die Filter regelmäßig, da schmutzige Filter zu unsauberer Luft, niedriger Kühl- oder Heizleistung, unangenehmen Gerüchen und höherem Stromverbrauch führen.
- Nach mehreren Heiz- bzw. Kühlperioden verschmutzt das Gerät und seine Leistung lässt nach. Wenden Sie sich bitte an einen autorisierten Händler, um neben der regelmäßigen Reinigung eine saisonale Inspektion durchzuführen.
- Dieses Klimagerät ist mit einem eingebauten Überspannungsschutz ausgerüstet. Um Ihr Klimagerät trotzdem noch umfangreicher vor Schäden durch einen übermäßig starken Blitzeinschlag zu schützen, sollten Sie die Stromzufuhr ausschalten.

# PFLEGE UND REINIGUNG



**Schalten Sie vor der Reinigung die Stromzufuhr ab**

Innengerät der DK-Serie

## FRONTKLAPPE

Zum Entfernen anheben und ziehen.  
Abwaschen und trocknen.

## LUFTFILTER

Absaugen, waschen und trocknen.

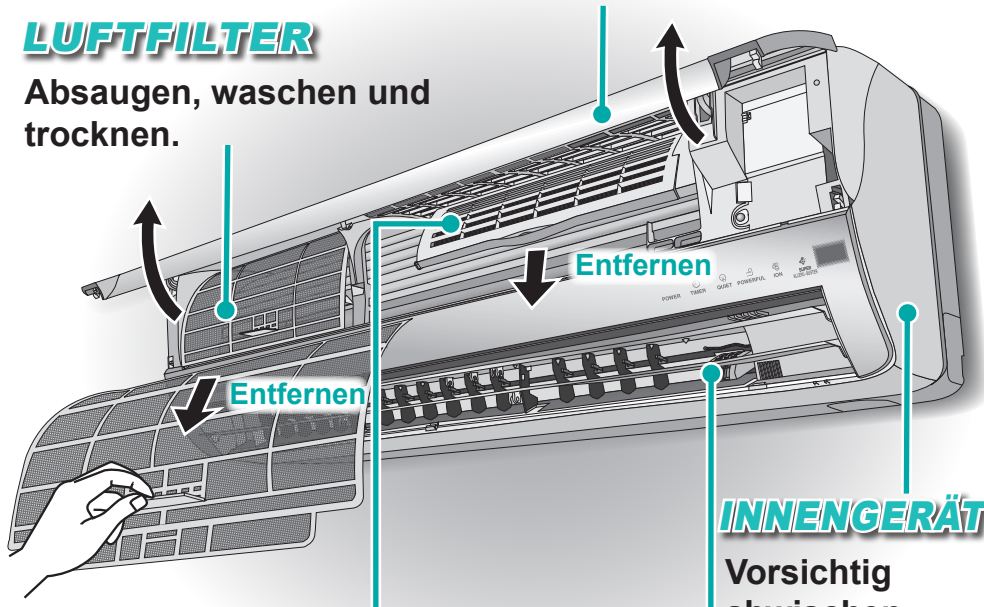

## ULTRASCHALL-LUFTREINIGUNGSGERÄT

Saugen Sie den super-alleru-buster-Filter ab.

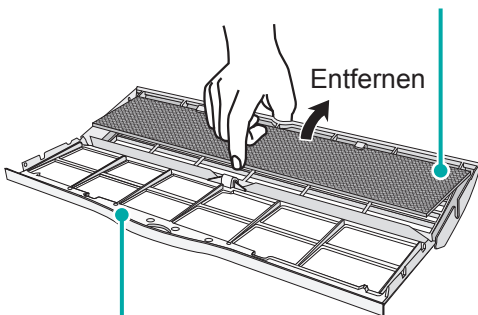

Absaugen, waschen und trocknen Sie den Rahmen.

## IONISIERER

Mit einem Wattestäbchen reinigen.

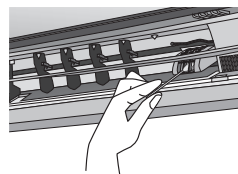

## INNENGERÄT

Vorsichtig abwischen.

## Reinigungsanweisungen

- Verwenden Sie kein Benzin, Verdüner oder Scheuerpulver.
- Verwenden Sie nur Seifen oder neutrale Haushaltsreiniger ( $\approx$  pH-Wert 7).
- Verwenden Sie kein Wasser, das wärmer als 40°C ist.

## INNENGERÄT

- Wischen Sie das Gerät vorsichtig mit einem weichen, trockenen Tuch ab.

## LUFTFILTER

- Sie sollten die Luftfilter alle zwei Wochen reinigen.
- Erwerben Sie einen Ersatzfilter, wenn der Filter beschädigt ist. Teile-Nr.: CWD001137 (Links) CWD001138 (Rechts)

## SUPER ALLERU-BUSTER

- Sie sollten den Filter alle sechs Monate reinigen.
- Ersetzen Sie den Filter alle 3 Jahre oder erwerben Sie einen Ersatzfilter, wenn er beschädigt ist. Teile-Nr.: CZ-SA13P

## IONISIERER

- Sie sollten den Ionisierer alle sechs Monate reinigen.

## Vorbereitung auf längere Betriebsunterbrechung

- Lassen Sie das Gerät für 2~3 Stunden im Heizbetrieb laufen, um die inneren Teile zu trocknen.
- Schalten Sie die Stromzufuhr ab.
- Entfernen Sie die Batterien der Fernbedienung.

## Kontrolle vor Beginn der Kühlsaison

- Diese Kontrolle sollte durchgeführt werden, bevor das Klimagerät jede Saison in Betrieb genommen wird.
- Überprüfen Sie, ob die Batterien der Fernbedienung ersetzt werden müssen.
- Stellen Sie sicher, dass keiner der Luftein- oder -auslässe blockiert ist.
- Eine normale Funktion liegt vor, wenn 15 Minuten nach Betriebsbeginn folgende Temperaturdifferenz zwischen Lufteinlass- und Luftauslassöffnung beim Innengerät besteht:-

Betrieb	Temperatur
Kühlbetrieb	$\geq 8^{\circ}\text{C}$
Heizbetrieb	$\geq 14^{\circ}\text{C}$

## Empfehlungen



- Reinigen Sie die Filter regelmäßig, da schmutzige Filter zu unsauberer Luft, niedriger Kühl- oder Heizleistung, unangenehmen Gerüchen und höherem Stromverbrauch führen.
- Nach mehreren Heiz- bzw. Kühlperioden verschmutzt das Gerät und seine Leistung lässt nach. Wenden Sie sich bitte an einen autorisierten Händler, um neben der regelmäßigen Reinigung eine saisonale Inspektion durchzuführen.
- Dieses Klimagerät ist mit einem eingebauten Überspannungsschutz ausgerüstet. Um Ihr Klimagerät trotzdem noch umfangreicher vor Schäden durch einen übermäßig starken Blitzeinschlag zu schützen, sollten Sie die Stromzufuhr ausschalten.

## Reinigungsanweisungen

- Verwenden Sie kein Benzin, Verdünnern oder Scheuerpulver.
- Verwenden Sie nur Seifen oder neutrale Haushaltsreiniger (pH-Wert 7).
- Verwenden Sie kein Wasser, das wärmer als 40°C ist.

## INNENGERÄT

- Wischen Sie das Gerät vorsichtig mit einem weichen, trockenen Tuch ab.

## LUFTFILTER

- Sie sollten die Luftfilter alle sechs Wochen reinigen.
- Erwerben Sie einen Ersatzfilter, wenn der Filter beschädigt ist. Teile-Nr.: CWD001088

## Vorbereitung auf längere Betriebsunterbrechung

- Lassen Sie das Gerät für 2~3 Stunden im Heizbetrieb laufen, um die inneren Teile zu trocknen.
- Schalten Sie die Stromzufuhr ab.
- Entfernen Sie die Batterien der Fernbedienung.

## Kontrolle vor Beginn der KÜHLSAISON

- Diese Kontrolle sollte durchgeführt werden, bevor das Klimagerät jede Saison in Betrieb genommen wird.
- Überprüfen Sie, ob die Batterien der Fernbedienung ersetzt werden müssen.
- Stellen Sie sicher, dass keiner der Luftein- oder -auslässe blockiert ist.
- Eine normale Funktion liegt vor, wenn 15 Minuten nach Betriebsbeginn folgende Temperaturdifferenz zwischen Lufteinlass- und Luftauslassöffnung beim Innengerät besteht:-

Betrieb	Temperatur
Kühlbetrieb	≥ 8°C
Heizbetrieb	≥ 14°C

# PFLEGE UND REINIGUNG



**Schalten Sie vor der Reinigung die Stromzufuhr ab**

Innengerät der DT-Serie

## INNENGERÄT

Vorsichtig abwischen.

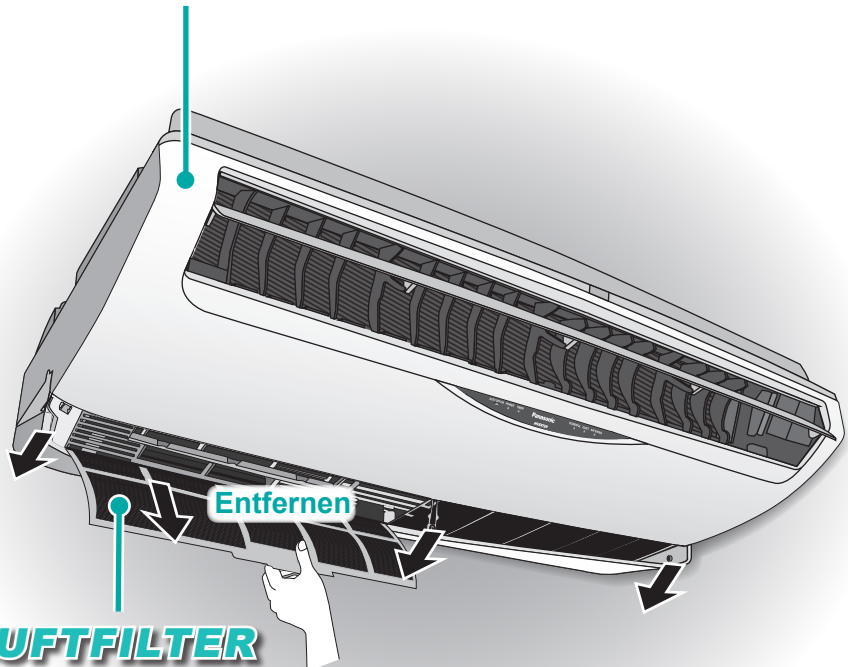

## LUFTFILTER

Absaugen, waschen und trocknen.



## Empfehlungen

- Reinigen Sie die Filter regelmäßig, da schmutzige Filter zu unsauberer Luft, niedriger Kühl- oder Heizleistung, unangenehmen Gerüchen und höherem Stromverbrauch führen.
- Nach mehreren Heiz- bzw. Kühlperioden verschmutzt das Gerät und seine Leistung lässt nach. Wenden Sie sich bitte an einen autorisierten Händler, um neben der regelmäßigen Reinigung eine saisonale Inspektion durchzuführen.
- Dieses Klimagerät ist mit einem eingebauten Überspannungsschutz ausgerüstet. Um Ihr Klimagerät trotzdem noch umfangreicher vor Schäden durch einen übermäßig starken Blitzeinschlag zu schützen, sollten Sie die Stromzufuhr ausschalten.

# PFLEGE UND REINIGUNG



**Schalten Sie vor der Reinigung die Stromzufuhr ab**

Innengerät der DB-Serie

## INNENGERÄT

Vorsichtig abwischen.

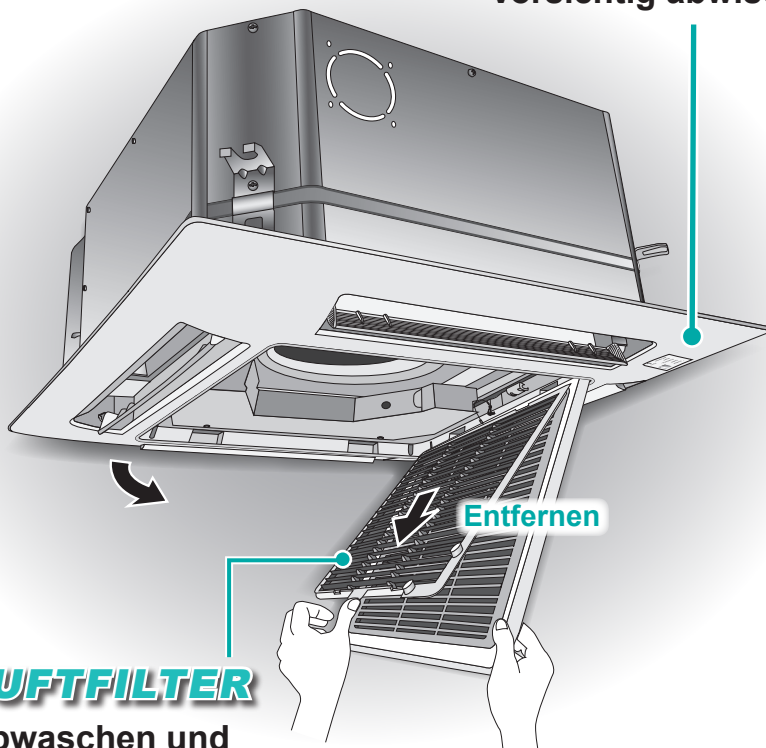

## LUFTFILTER

Abwaschen und trocknen.

## Reinigungsanweisungen

### INNENGERÄT

- Wischen Sie das Gerät vorsichtig mit einem weichen, trockenen Tuch ab.

### LUFTFILTER

- Sie sollten die Luftfilter alle sechs Wochen reinigen.
- Erwerben Sie einen Ersatzfilter, wenn der Filter beschädigt ist. Teile-Nr.: CWD001142

### Vorbereitung auf längere Betriebsunterbrechung

- Lassen Sie das Gerät für 2~3 Stunden im Heizbetrieb laufen, um die inneren Teile zu trocknen.
- Schalten Sie die Stromzufuhr ab.
- Entfernen Sie die Batterien der Fernbedienung.

### Kontrolle vor Beginn der Kühlsaison

- Diese Kontrolle sollte durchgeführt werden, bevor das Klimagerät jede Saison in Betrieb genommen wird.
- Überprüfen Sie, ob die Batterien der Fernbedienung ersetzt werden müssen.
- Stellen Sie sicher, dass keiner der Lufterin- oder -auslässe blockiert ist.
- Eine normale Funktion liegt vor, wenn 15 Minuten nach Betriebsbeginn folgende Temperaturdifferenz zwischen Lufterinlass- und Luftauslassöffnung beim Innengerät besteht:-

Betrieb	Temperatur
Kühlbetrieb	≥ 8°C
Heizbetrieb	≥ 14°C

## Empfehlungen



- Reinigen Sie die Filter regelmäßig, da schmutzige Filter zu unsauberer Luft, niedriger Kühl- oder Heizleistung, unangenehmen Gerüchen und höherem Stromverbrauch führen.
- Nach mehreren Heiz- bzw. Kühlperioden verschmutzt das Gerät und seine Leistung lässt nach. Wenden Sie sich bitte an einen autorisierten Händler, um neben der regelmäßigen Reinigung eine saisonale Inspektion durchzuführen.
- Dieses Klimagerät ist mit einem eingebauten Überspannungsschutz ausgerüstet. Um Ihr Klimagerät trotzdem noch umfangreicher vor Schäden durch einen übermäßig starken Blitzeinschlag zu schützen, sollten Sie die Stromzufuhr ausschalten.

## PIECES NON SUSCEPTIBLES D'ETRE REPAREES PAR VOS SOINS

### METTEZ L'APPAREIL HORS TENSION et CONTACTEZ un revendeur autorisé en présence des conditions suivantes:

- Bruits anormaux pendant la mise en service
- Pénétration d'eau/corps étrangers à l'intérieur de la télécommande
- Fuite d'eau de l'unité intérieure
- Désactivation fréquente du disjoncteur
- Le cordon d'alimentation est inhabituellement chaud
- Clignotement du témoin «TIMER»
- Les interrupteurs ou les boutons ne fonctionnent pas correctement



## KRITERIEN FÜR BETRIEBSUNTERBRECHUNG

### SCHALTEN SIE DIE STROMZUFUHR AB und RUFEN Sie unter folgenden Umständen einen autorisierten Händler:

- Ungewöhnliche Geräusche während des Betriebs
- Wasser/Fremdpartikel sind in die Fernbedienung gelangt
- Wasser tropft aus dem Innengerät
- Der Sicherungsautomat schaltet sich häufig ab
- Das Stromkabel wird ungewöhnlich warm
- «TIMER» blinkt
- Schalter oder Tasten funktionieren nicht ordnungsgemäß



## ICKE FUNKTIONSDUGLIGA KRITERIER

### Under följande förutsättningar, STÄNG AV STRÖMMEN och TILKALLA en auktoriserad distributör:

- Onormala ljud vid drift
- Vatten/främmande partiklar har kommit in i fjärkontrollen
- Vattenläcka från inomhusenheten
- Strömbrytaren stängs ofta av
- Elkabeln överhettas
- «TIMER» blinkar
- Brytare eller knappar fungerar inte korrekt



## KRITERIER HVOR SERVICE IKKE GIS

### SLÅ AV STRØMTILFØRSEL og TILKALL autorisert distributør under følgende forhold:

- Unaturlige lyder under operasjonene
- Vann/fremmede partikler i fjernkontrollen
- Vannlekkasje i innendørs enhet
- Sikringene slår seg av flere ganger
- Nettkabelen blir veldig varm
- «TIMER» blinker
- Brytere eller knapper fungerer ikke riktig

