

Panasonic®

Operating Instructions Air Conditioner

CS-E15EKEA CU-E15EKEA

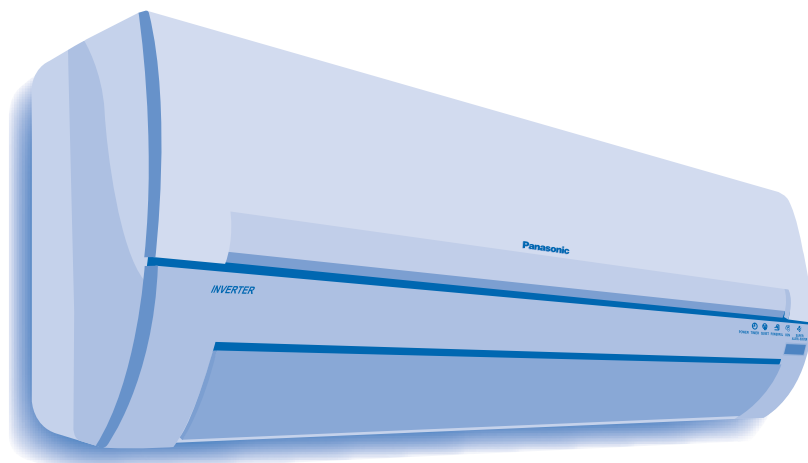

**FRANÇAIS
DEUTSCH**

Avant d'utiliser l'appareil, lisez ce mode d'emploi dans son intégralité et conservez-le pour toute référence ultérieure.
Bevor Sie das Gerät in Betrieb nehmen, lesen Sie bitte diese Bedienungsanleitung aufmerksam durch und bewahren Sie sie für die künftige Verwendung auf.

2 ~ 9

**SVENSKA
NORWEGIAN**

Innan du använder enheten, läs noga igenom denna bruksanvisning och spara den för framtida bruk.
Les bruksanvisningen nøye før du bruker denne enheten, og oppbevar den for fremtidig bruk.

10 ~ 17

18 ~ 25

26 ~ 33



Manufactured by:

Panasonic HA Air-Conditioning (M) Sdn. Bhd.

Lot 2, Persiaran Tengku Ampuan, Section 21, Shah Alam Industrial Site,
40300 Shah Alam, Selangor, Malaysia.

© 2005 Panasonic HA Air-Conditioning (M) Sdn Bhd
(11969-T). All rights reserved. Unauthorized copying
and distribution is a violation of law.

SICHERHEITSHINWEISE

■ Definition

Eine unsachgemäße Bedienung infolge Missachtung der Bedienungsanleitung kann zu Verletzungen und Beschädigungen führen. Um dies zu vermeiden, sind die folgenden Hinweise unbedingt zu beachten.

Eine unsachgemäße Bedienung infolge Missachtung der Bedienungsanleitung kann zu Verletzungen oder Beschädigungen führen. Die verwendeten Warnhinweise untergliedern sich entsprechend ihrer Wichtigkeit wie folgt:



Vorsicht

Die Nichtbeachtung dieses Hinweises kann zu schweren Verletzungen oder gar zum Tod führen.



Achtung

Die Nichtbeachtung dieses Hinweises kann zu Verletzungen oder zu Beschädigungen führen.

Bei den folgenden Symbolen handelt es sich um Verbote bzw. Gebote:



Dieses Symbol weist darauf hin, dass eine bestimmte Tätigkeit NICHT durchgeführt werden darf.



Diese Symbole weisen darauf hin, dass bestimmte Tätigkeiten durchgeführt werden MÜSSEN.



Vorsicht

Für die Montage

- Nehmen Sie den Ein- und Ausbau bzw. die Neuinstallation dieses Geräts nicht selbst vor. Eine unsachgemäße Installation kann elektrische Schläge oder Brände verursachen oder dazu führen, dass Wasser aus dem Gerät tropft. Bitte wenden Sie sich daher an einen Fachhändler bzw. Fachinstallateur.
- Das Klimagerät muss geerdet und mit einem FI-Schutzschalter versehen werden. Im Fall einer Fehlfunktion kann es Stromschläge oder einen Brand verursachen.

Für den Betrieb



- Schließen Sie keine anderen elektrischen Geräte zusammen mit dem Klimagerät an.
- Nehmen Sie keine Änderungen am Netzkabel vor.
- Benutzen Sie kein Verlängerungskabel.
- Das Klimagerät darf nicht mit nassen oder feuchten Händen bedient werden.
- Das Klimagerät darf nicht durch Einstecken oder Herausziehen des eventuell vorhandenen Steckers ein- bzw. ausgeschaltet werden.
- Versuchen Sie nicht, den Finger oder andere Gegenstände in die Geräte zu stecken.
- Reparieren Sie das Gerät nicht selbst.
- Es sollten keine wiederaufladbaren Ni-Cd-Akkus verwendet werden.
- Halten Sie die Fernbedienung stets von Kindern entfernt, da sonst die Gefahr besteht, dass sie Batterien verschlucken könnten.



- Stecken Sie den eventuell vorhandenen Netzstecker richtig in die Steckdose.
- Verwenden Sie nur das vorgeschriebene Netzkabel.
- Bei Beschädigung des Netzkabels muss das Kabel durch den Hersteller, seinen Kundendienst oder eine entsprechend autorisierte Person ausgewechselt werden, um eine Gefährdung für Personen zu vermeiden.
- Nehmen Sie die Batterien aus dem Batteriefach, wenn die Fernbedienung längere Zeit nicht benutzt wird.
- Um Fehlfunktionen der Fernbedienung zu vermeiden, sind stets zwei neue Batterien gleichen Typs einzulegen, wobei die Polarität zu beachten ist.
- Bei Störungen (z. B. verbranntem Geruch) ist das Klimagerät auszuschalten und der Netzstecker zu ziehen bzw. der Sicherungsautomat zu öffnen.



Achtung

Für die Montage



- Das Raumklimagerät muss geerdet werden. Eine unsachgemäße Erdung kann Stromschläge zur Folge haben.
- Die Kondensatleitung muss korrekt angeschlossen sein. Bei unsachgemäß angeschlossener Kondensatleitung kann Kondenswasser austreten.



- Das Gerät darf nicht an Orten installiert werden, wo brennbare oder explosive Gase entweichen können.

Für den Betrieb



- Ziehen Sie den eventuell vorhandenen Stecker nicht am Netzkabel heraus.
- Das Klimagerät darf nicht mit Wasser, Benzin, Verdünner oder Scheuerpulver gereinigt werden.
- Das Klimagerät darf nicht zweckentfremdet werden, etwa zum Frischhalten von Lebensmitteln.
- Keine Verbrennungsgeräte in den Luftstrom des Geräts stellen.
- Legen Sie nichts auf das Innen- oder Außengerät, und setzen Sie sich nicht darauf.
- Halten Sie sich nicht zu lange im kalten Luftstrom auf.



- Unterbrechen Sie die Stromversorgung, bevor Sie das Gerät reinigen oder warten.
- Unterbrechen Sie die Stromversorgung, wenn das Gerät längere Zeit nicht benutzt wird.
- Dieses Klimagerät ist mit einem eigenen Überspannungsschutz versehen. Um Ihr Klimagerät darüber hinaus jedoch gegen häufige und starke Blitzeinschläge zu schützen, sollten Sie die Stromversorgung unterbrechen.



- Lüften Sie den Raum regelmäßig.
- Achten Sie nach langer Betriebsdauer darauf, dass die Montagekonsole nicht beschädigt ist.

Inhalt

Sicherheitshinweise.....	10
Bestimmungen und Vorschriften.....	11
Produktübersicht.....	12
Automatik, Heizen, Kühlen, Entfeuchten.....	13
Ventilatorzahl, Lamellenpositionierung.....	14
Turbo-, Flüster- Und Ionisierbetrieb.....	15
Timer	16
Pflege Und Reinigung.....	17

BESTIMMUNGEN UND VORSCHRIFTEN

Dieses Gerät darf von kleinen Kindern oder hilfsbedürftigen Personen nicht ohne Aufsicht verwendet werden. Kleine Kinder sollten beaufsichtigt werden, um sicherzustellen, dass sie nicht mit dem Gerät spielen.

Umweltbestimmungen



Entsorgung der Batterien

Die Batterien müssen ordnungsgemäß recycelt oder entsorgt werden.

Entsorgung von Altgeräten



“Vorschriften für den Endverbraucher” von Klimageräten:

Ihr Klimagerät ist mit diesem Symbol gekennzeichnet. Es bedeutet, dass elektrische und elektronische Produkte nicht in den allgemeinen Hausmüll gelangen sollten. Die Länder der Europäischen Union (*) verfügen über ein besonderes Sammelsystem für diese Produkte. Versuchen Sie nicht selbst, das System zu zerlegen, da sich dies durch falsche Behandlung von Abfallstoffen schädlich auf Ihre Gesundheit und die Umwelt auswirken könnte. Das Entfernen und Entsorgen von Kältemittel, Öl und anderen Teilen muss durch einen qualifizierten Installateur in Übereinstimmung mit den entsprechenden örtlichen und nationalen Vorschriften erfolgen. Klimageräte müssen in einer speziellen Aufbereitungsanlage dem Recycling, der Wiederverwertung oder der Wiederverwendung zugeführt werden und sollten nicht in die allgemeine Abfallbeseitigung gelangen. Weitere Informationen erhalten Sie von Ihrem Installateur, Ihrem Fachhändler oder den örtlichen Behörden. Entsprechend der nationalen Gesetzgebung kann die nicht vorschriftsmäßige Entsorgung von Abfallprodukten unter Strafe gestellt sein.

**entsprechend der nationalen Gesetze jedes Mitgliedsstaats*

Informationen zur Entsorgung in Ländern außerhalb der Europäischen Union

Dieses Symbol gilt nur für die Europäische Union. Wenn Sie dieses Produkt entsorgen möchten, wenden Sie sich bitte an Ihren Installateur, Ihren Fachhändler oder die örtlichen Behörden und erkundigen Sie sich nach der vorschriftsmäßigen Entsorgungsmethode.

Der Austausch oder die Installation von Netzsteckern darf nur durch autorisiertes/ qualifiziertes Personal durchgeführt werden. Die Leitungslitzen sind mit folgenden Farben codiert:

Anschlüsse	Drähte	Farben (britische Norm)
L rot	Phase	braun
N schwarz	Neutralleiter	blau
E grün-gelb	Erdung	grün-gelb

In manchen Ländern kann die Farbcodierung der Litzen anders sein.

■ Betriebsbereiche

Verwenden Sie dieses Klimagerät in folgenden Temperaturbereichen.

Temperatur (°C)		Innen	
		*TK	*FK
KÜHLEN	Maximum	32	23
	Minimum	16	11
HEIZEN	Maximum	30	–
	Minimum	16	–

Temperatur (°C)		Außen	
		*TK	*FK
KÜHLEN	Maximum	43	26
	Minimum	-15	–
HEIZEN	Maximum	24	18
	Minimum	-15	–

*TK: Trockenkugelttemperatur

*FK: Feuchtkugelttemperatur

- Dieses Gerät kann in Technikräumen bei einer Außentemperatur bis -15°C , einer Raumtemperatur von 16°C oder höher und einer Luftfeuchte bis 80% zu Kühlzwecken verwendet werden.
- Wenn die Außentemperatur unter -15°C sinkt, wird der Kompressor abgeschaltet. Er läuft erst wieder an, wenn die Temperatur über -15°C ansteigt.

Hinweis:

Die Abbildungen in diesem Handbuch dienen nur Erläuterungszwecken und können sich von dem tatsächlichen Gerät unterscheiden. Sie können durch künftige Verbesserungen am Gerät ohne vorherige Ankündigung geändert werden.

AUTOMATIK, HEIZEN, KÜHLEN, ENTFEUCHTEN

2 MODE

Wählen Sie die gewünschte Betriebsart aus.

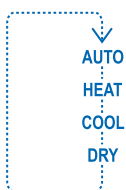

1 OFF/ON

Schalten Sie das Gerät ein.

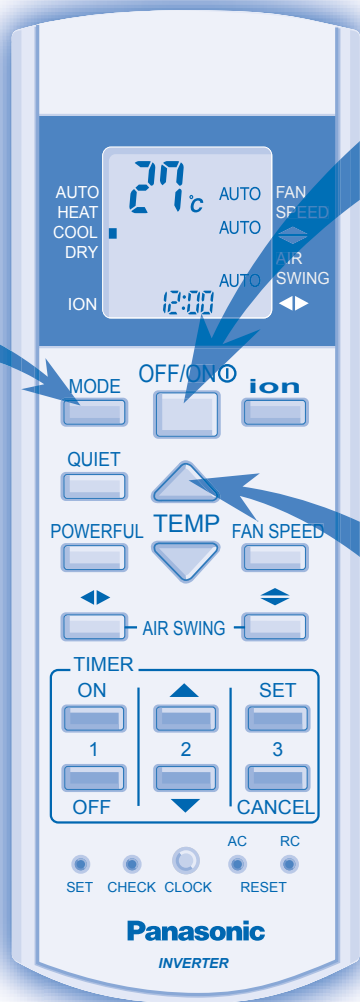

3 TEMP

Stellen Sie die Temperatur ein. (16 - 30 °C)

■ Hinweise zu den Betriebsarten

AUTO - Automatikbetrieb

- Das Gerät wählt die Betriebsart in Abhängigkeit von der eingestellten Temperatur, der Außen- und der Raumlufttemperatur automatisch.
- Während dieser Zeit blinkt das POWER-Symbol.
- Die Betriebsart wird alle 30 Minuten neu bestimmt.

HEAT - Heizbetrieb

- Im Heizbetrieb dauert es eine Zeit, bis das Gerät aufgewärmt ist. Während dieser Zeit blinkt das POWER-Symbol.

COOL - Kühlbetrieb

- Im Kühlbetrieb wird der Raum entsprechend der von Ihnen eingestellten Temperatur gekühlt.

DRY - Entfeuchtungsbetrieb

- In dieser Betriebsart wird der Raum entfeuchtet, wobei sich das Gerät im Kühlbetrieb mit niedriger Ventilatorumdrehzahl befindet.

■ Hinweis

- Wenn die Temperatur im Kühlbetrieb 1°C höher oder im Heizbetrieb 2°C niedriger eingestellt wird als die gewünschte Temperatur, kann bis zu 10% Strom gespart werden.

- Der Ultraschall-Luftreiniger mit Super Allergu-Buster-Filter arbeitet automatisch beim Einschalten des Geräts.
- Die Funktionen **POWERFUL**, **QUIET** und **ion** stehen in allen Betriebsarten zur Verfügung.
- Drücken Sie die Taste **OFF/ON** erneut, um das Gerät abzuschalten.

Störungssuche

- Aus dem Innengerät tritt Nebel aus. ▶ Durch die Abkühlung der Raumluft kondensiert Feuchtigkeit.
- Heiz-/Kühlbetrieb funktioniert nicht. ▶ Achten Sie darauf, dass die Temperatur richtig eingestellt ist.
▶ Achten Sie darauf, dass Fenster und Türen geschlossen sind.
▶ Achten Sie darauf, dass die Filter gereinigt bzw. ausgetauscht werden.
▶ Achten Sie darauf, dass die Luftein- und -austritte frei sind.
- Während des Betriebs ist das Geräusch fließenden Wassers zu hören. ▶ Dieses Geräusch wird durch das im Gerät strömende Kältemittel verursacht.
- Das POWER-Symbol am Innengerät blinkt während des Betriebs, und der Innengeräteventilator steht. ▶ Das Gerät befindet sich im Abtaubetrieb, das Eis im Außengerät wird geschmolzen.

VENTILATORDREHZAHL, LAMELLENPOSITIONIERUNG

Hinweise zu den Betriebsarten

FAN SPEED



- Es stehen 5 Ventilatorstufen sowie die Ventilatorautomatik zur Verfügung*.
- * In der Ventilatorautomatik wird die Drehzahl des Innengeräteventilators automatisch an den Betrieb angepasst.

LAMELLENPOSITIONIERUNG

- Durch die richtige Lamellenposition wird die Luft gleichmäßig im Raum verteilt.
- Für die vertikale bzw. horizontale Luftführung können jeweils 5 Lamellenstellungen genutzt werden.
- Die Luftlenklamellen für die vertikale und horizontale Luftführung dürfen nicht von Hand verstellt werden.



- Falls die vertikale Schwenkautomatik eingestellt wurde, schwenken die Lamellen automatisch auf und ab.
- Im Heizbetrieb wird die Luft eine Zeitlang horizontal ausgeblasen, danach erst wird sie nach unten geblasen.



- Falls die horizontale Schwenkautomatik eingestellt wurde, schwenken die Lamellen automatisch hin und her.
- Im Heizbetrieb beginnt das Schwenken der Lamellen erst, wenn sich die Temperatur der ausgeblasenen Luft etwas erhöht hat.

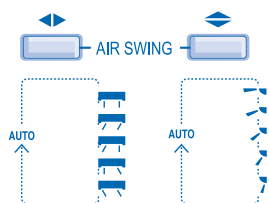

Positionieren Sie die Luftlenklamellen.

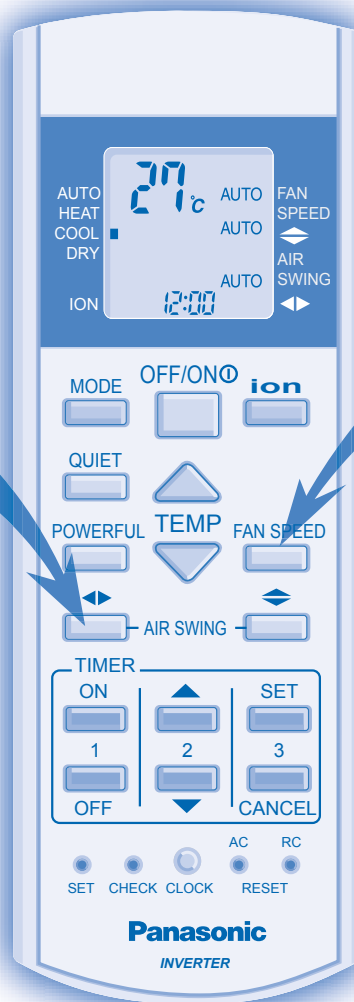

FAN SPEED



Stellen Sie die Ventilatorstufen ein.

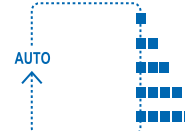

Störungssuche



- Im Raum herrscht ein eigenartiger Geruch.
 - ▶ Dieser Geruch kann von Feuchtigkeit stammen, die von Wänden, Teppichen, Möbeln oder Kleidungsstücken an die Raumluft abgegeben wird.
- Der Innengeräteventilator bleibt in der Ventilatorautomatik gelegentlich stehen.
 - ▶ Dies dient dazu, Gerüche zu entfernen.
- Der Innengeräteventilator bleibt im Heizbetrieb gelegentlich stehen.
 - ▶ Hierdurch wird verhindert, dass kalte Luft austritt.

TURBO-, FLÜSTER- UND IONISIERBETRIEB

Aktiviert den Flüsterbetrieb.

Aktiviert den Ionisierbetrieb.

Aktiviert den Turbobetrieb.

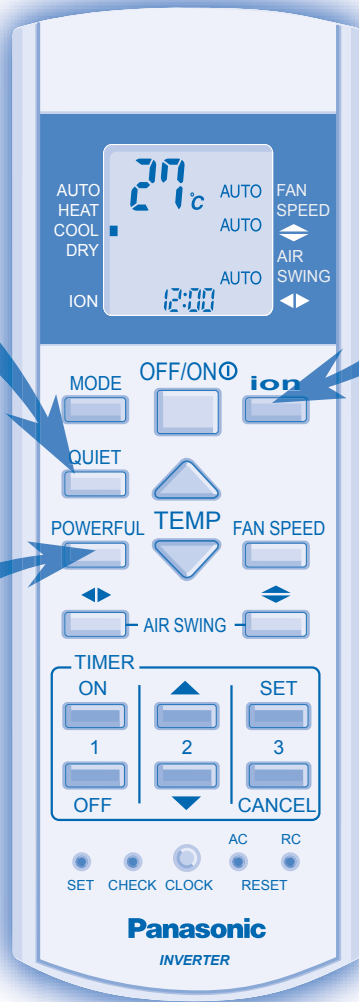

■ Hinweise zu den Betriebsarten

POWERFUL

- Der Turbobetrieb dient dem raschen Erreichen der gewünschten Raumtemperatur.

QUIET







- Der Flüsterbetrieb sorgt für einen leisen Gerätebetrieb.

ion

- Der Ionisierbetrieb sorgt durch die Erzeugung negativer Ionen für eine erfrischende Wirkung.
- Der Ionisierbetrieb kann unabhängig von anderen Betriebsarten benutzt werden. Um ihn abzuschalten, ist die Taste  zu drücken.

■ Hinweis

- Um die Leistungsaufnahme zu verringern, schließen Sie die Vorhänge, wenn das Klimagerät in Betrieb ist, damit kein direktes Sonnenlicht bzw. keine Wärme in den Raum gelangt.

-  und  können nicht gleichzeitig verwendet werden.
- Flüster-, Turbo- und Ionisierbetrieb können durch Drücken der Taste ,  bzw.  wieder beendet werden.



Störungssuche



- | | |
|---|--|
| • Das Gerät arbeitet laut. | ▶ Das Gerät wurde eventuell verkantet eingebaut, oder die Frontabdeckung ist nicht richtig geschlossen. |
| • Nach dem Neustart verzögert sich der Betrieb um einige Minuten. | ▶ Hierbei handelt es sich um einen Schutzmechanismus des Geräts. |
| • Aus dem Außengerät tritt Wasser oder Dampf aus. | ▶ Auf den Rohren kann Wasser kondensieren oder verdunsten. |
| • Das ION-Symbol leuchtet am Innengerät. | ▶ Drücken Sie zweimal auf  . Wenn das Symbol immer noch blinkt, wenden Sie sich bitte an Ihren Händler. |

TIMER

Hinweise zu den Betriebsarten

- Mit Hilfe des Timers kann das Klimagerät automatisch ein- bzw. ausgeschaltet werden.
- Bei programmiertem Einschalttimer kann das Gerät vor dem programmierten Einschaltzeitpunkt zu laufen beginnen.
- Die Timer-Funktion wird täglich ausgeführt.
- Nach einem Stromausfall können durch Drücken der Taste  die vorherigen Einstellungen wiederhergestellt werden.
- Wenn die Timer-Einstellung gelöscht ist, kann sie durch Drücken der Taste  wiederhergestellt werden.

Hinweis

- Drücken Sie die Taste  etwa 5 Sekunden lang, um zwischen der 12-Stunden- und der 24-Stunden-Anzeige zu wechseln.
- Helligkeitseinstellung der Symbole in der Anzeigeleiste:



Diese Taste 5 Sekunden lang drücken. Die Änderung wird durch erneutes 5-sekündiges Drücken der Taste  wieder aufgehoben.

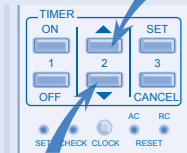

- Um zur Temperatureinstellung zwischen °C und °F zu wechseln, ist die Taste  ca. 10 Sekunden lang zu drücken.



1 Wählen Sie den Einschalt- bzw. den Ausschalt-Timer aus.

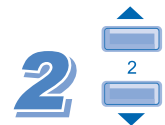

2 Stellen Sie die gewünschte Uhrzeit ein.





3 Bestätigen Sie die Einstellung.

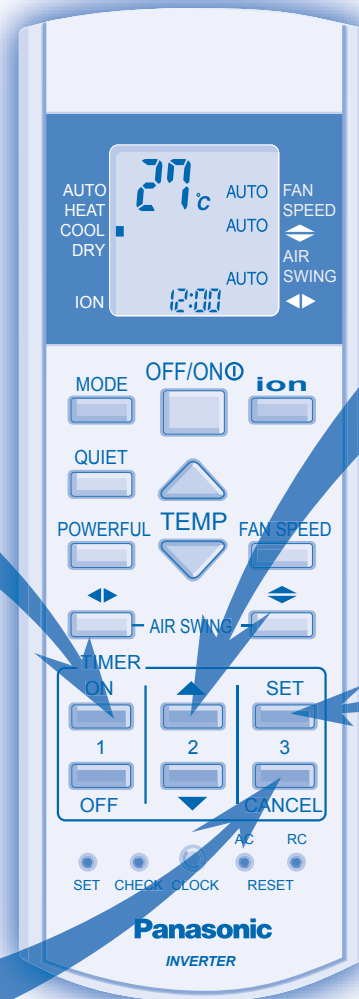

Löschen Sie die gewählte Timereinstellung.



- Der Timer kann nur richtig funktionieren, wenn die aktuelle Uhrzeit korrekt eingestellt wurde.
- Ein- und Ausschaltzeitpunkt können nach Bedarf eingestellt werden. Das Gerät schaltet sich automatisch entsprechend ein bzw. aus.
- Um den Ein- bzw. Ausschalt-Timer zu löschen, drücken Sie die Taste  bzw. , .

Störungssuche

- Das TIMER-Symbol leuchtet immer.
 - ▶ Die Timer-Funktion wird täglich ausgeführt.
- Die Fernbedienung funktioniert nicht.
 - ▶ Die Batterien sind nicht richtig eingesetzt oder müssen ausgewechselt werden.
- Das Gerät funktioniert nicht.
 - ▶ Der Sicherungsautomat hat ausgelöst, oder der Timer wurde nicht richtig eingestellt.
- Das POWER-Symbol blinkt, bevor das Gerät eingeschaltet wird.
 - ▶ Während dieser Zeit bereitet sich das Gerät für den Betrieb mit programmiertem Einschalttimer vor.

PFLEGE UND REINIGUNG



Unterbrechen Sie vor dem Reinigen die Stromzufuhr

FRONTABDECKUNG

Zum Entfernen anheben und ziehen. Frontabdeckung waschen und trocknen.

GROBSTAUBFILTER

Filter absaugen, waschen und trocknen.

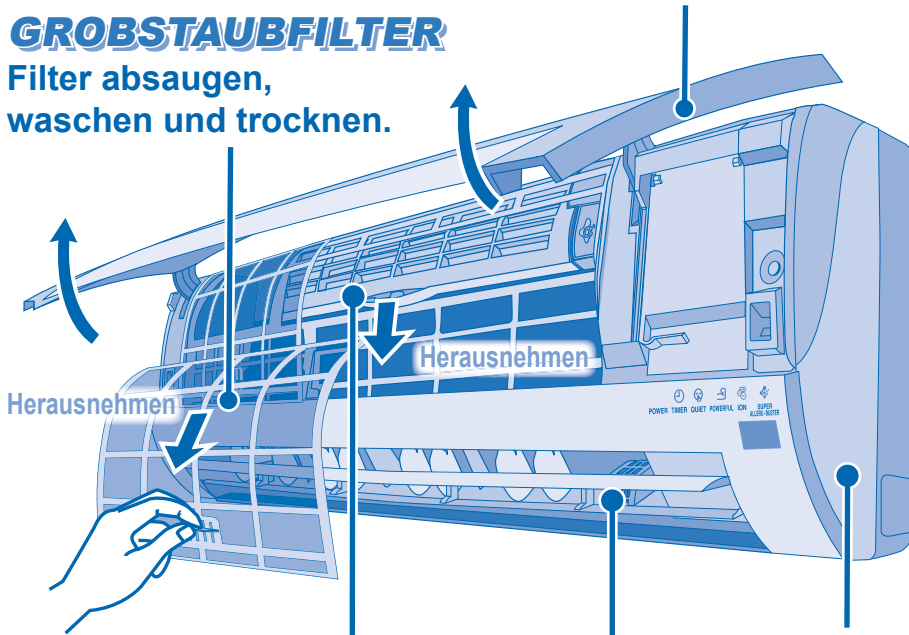

ULTRASCHALL-LUFTREINIGER

Super Allergu-Buster-Filter absaugen.

INNENGERÄT
Sanft abwischen.

LUFTIONISIERER

Mit einem Wattestäbchen reinigen.

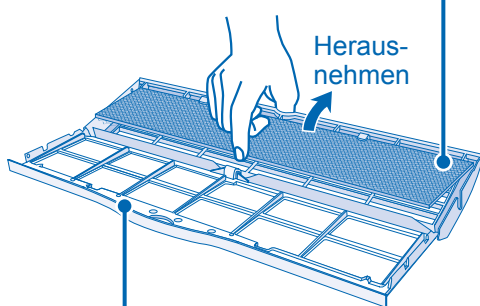

Filterrahmen absaugen, waschen und trocknen.

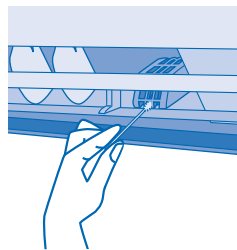

■ Reinigungsanweisungen

- Verwenden Sie kein Benzin, Verdünner oder Scheuerpulver.
- Verwenden Sie nur Seife oder neutrale Haushaltsreiniger (ca. pH7).
- Verwenden Sie kein Wasser, das über 40°C warm ist.

INNENGERÄT

- Wischen Sie das Gerät mit einem weichen, trockenen Tuch ab.

GROBSTAUBFILTER

- Der Grobstaubfilter ist alle zwei Wochen zu reinigen.
- Beschädigte Filter sind zu ersetzen. Bestellnummer: CWD001144

SUPER ALLERU-BUSTER-FILTER

- Es wird empfohlen, diesen Filter alle 6 Monate zu reinigen.
- Der Filter sollte etwa alle drei Jahre ausgewechselt werden. Beschädigte Filter sind ebenfalls auszuwechseln. Bestellnummer: CZ-SA13P

LUFTIONISIERER

- Es wird empfohlen, den Luftionisierer alle 6 Monate zu reinigen.

■ Hinweis

- Um eine optimale Leistung zu erzielen und die Stromaufnahme zu verringern, sind die Filter regelmäßig zu reinigen.
- Wenden Sie sich für Wartungsinspektionen an Ihren Fachhändler.

■ Vorbereitungen für eine längere Betriebsunterbrechung

- Schalten Sie für 2 bis 3 Stunden den Heizbetrieb ein, um das Gerät sorgfältig zu trocknen.
- Schalten Sie das Gerät ab und unterbrechen Sie die Stromversorgung.
- Entfernen Sie die Batterien aus der Fernbedienung.

INSPECTION ANNUELLE APRÈS UNE PÉRIODE PROLONGÉE D'INUTILISATION:

- Vérifiez que les piles de la télécommande sont en bon état.
- Assurez-vous que les tuyaux d'aération de l'unité intérieure et de l'unité extérieure ne sont pas obstrués.
- Après 15 minutes de fonctionnement, il est normal d'avoir des différences de température entre les tuyaux intérieurs et extérieurs:
Refroidissement: $\geq 8^{\circ}\text{C}$
Chauffage: $\geq 14^{\circ}\text{C}$

KONTROLLEN NACH EINER LÄNGEREN BETRIEBSUNTERBRECHUNG:

- Überprüfen Sie, ob die Batterien der Fernbedienung ersetzt werden müssen.
- Stellen Sie sicher, dass die Luftein- und -austritte frei sind.
- Nach einem 15-minütigen Betrieb sollte die Temperaturdifferenz zwischen Lufteintritt und Luftaustritt folgende Werte aufweisen:
Kühlbetrieb: $\geq 8^{\circ}\text{C}$
Heizbetrieb: $\geq 14^{\circ}\text{C}$

INSPEKTION NÄR ENHETEN INTE ANVÄNTS UNDER LÄNGRE TID:

- Kontrollera fjärrkontrollens batterier.
- Se till att luftcirkulationen inte hindras.
- Efter 15 minuters drift är det normalt med följande temperaturskillnad mellan luftinsläpp och luftutsläpp:
Kylning: $\geq 8^{\circ}\text{C}$
Värme: $\geq 14^{\circ}\text{C}$

SESONGMESSIG INSPEKSJON ETTER LENGRE TIDS INAKTIVITET:

- Kontroller batteriene i fjernkontrollen.
- Ingen hinder ved luftinntak og uttakene.
- Etter 15 minutters bruk er det normalt med følgende temperaturforskjell mellom inntaket og uttaket:
Kjøling: $\geq 8^{\circ}\text{C}$
Oppvarming: $\geq 14^{\circ}\text{C}$

PIECES NON SUSCEPTIBLES D'ETRE REPAREES PAR VOS SOINS

METTEZ L'APPAREIL HORS TENSION et CONTACTEZ un revendeur autorisé en présence des conditions suivantes:

- Bruits anormaux pendant la mise en service.
- Pénétration d'eau/corps étrangers à l'intérieur de la télécommande.
- Fuite d'eau de l'unité intérieure.
- Désactivation fréquente du disjoncteur.
- Le cordon d'alimentation est inhabituellement chaud.
- Les interrupteurs ou les boutons ne fonctionnent pas correctement.



KRITERIEN FÜR BETRIEBSUNTERBRECHUNG

SCHALTEN SIE DIE STROMZUFUHR AB und RUFEN Sie unter folgenden Umständen einen autorisierten Händler:

- Ungewöhnliche Geräusche während des Betriebs.
- Wasser/Fremdpartikel sind in die Fernbedienung gelangt.
- Wasser tropft aus dem Innengerät.
- Der Sicherungsautomat schaltet sich häufig ab.
- Das Stromkabel wird ungewöhnlich warm.
- Schalter oder Tasten funktionieren nicht ordnungsgemäß.



ICKE FUNKTIONSDUGLIGA KRITERIER

Under följande förutsättningar, STÄNG AV STRÖMMEN och TILKALLA en auktoriserad distributör:

- Onormala ljud vid drift.
- Vatten/främmande partiklar har kommit in i fjärkontrollen.
- Vattenläcka från inomhusenheten.
- Strömbrytaren stängs ofta av.
- Elkabeln överhettas.
- Brytare eller knappar fungerar inte korrekt.



KRITERIER HVOR SERVICE IKKE GIS

SLÅ AV STRØMTILFØRSEL og TILKALL autorisert distributør i følgende tilfeller:

- Unaturlige lyder under bruk.
- Vann/fremmede partikler i fjernkontrollen.
- Vannlekkasje innendørsenheten.
- Sikringene slår seg av flere ganger.
- Nettkabelen blir veldig varm.
- Brytere eller knapper fungerer ikke riktig.



