

Indoor Unit (GK-series)

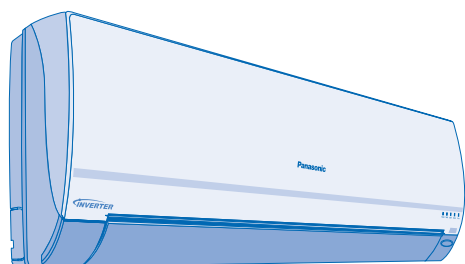

Indoor Unit (DD-series)

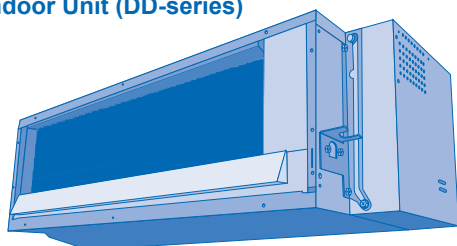

Indoor Unit (DT-series)

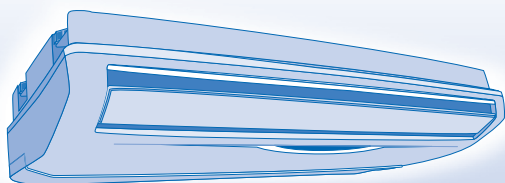

Panasonic®

Operating Instructions Air Conditioner

Indoor Unit (GK-series)

CS-E7GKEW

CS-E7GKDW

CS-E9GKEW

CS-E9GKDW

CS-E12GKEW

CS-E12GKDW

Indoor Unit (DD-series)

CS-ME10DD3EG

Indoor Unit (DT-series)

CS-ME10DTEG

Outdoor Unit

CU-2E18CBPG

**FRANÇAIS 2 ~ 11**

Avant d'utiliser l'appareil, lisez ce mode d'emploi dans son intégralité et conservez-le pour toute référence ultérieure.

DEUTSCH 12 ~ 21

Bevor Sie das Gerät in Betrieb nehmen, lesen Sie bitte diese Bedienungsanleitung aufmerksam durch und bewahren Sie sie für die künftige Verwendung auf.

ITALIANO 22 ~ 31

Prima di utilizzare l'unità si prega di leggere attentamente le istruzioni e di conservare questo opuscolo per potervi fare riferimento in futuro.

NEDERLANDS 32 ~ 41

Lees voor u het apparaat gebruikt deze gebruiksinstructies grondig en bewaar ze voor toekomstig gebruik.

**GUIDE RAPIDE/KURZANLEITUNG
GUIDA RAPIDA/SNELLE GIDS**



Manufactured by:
Panasonic HA Air-Conditioning (M) Sdn. Bhd.
Lot 2, Persiaran Tengku Ampuan, Section 21, Shah Alam
Industrial Site, 40300 Shah Alam, Selangor, Malaysia.

© 2006 Panasonic HA Air-Conditioning (M) Sdn. Bhd. (11969-T). All rights reserved. Unauthorized copying and distribution is a violation of law.

SICHERHEITSHINWEISE

DEFINITION

Eine unsachgemäße Bedienung infolge Missachtung der Bedienungsanleitung kann zu Verletzungen und Beschädigungen führen. Um dies zu vermeiden, sind die folgenden Hinweise unbedingt zu beachten.

Die verwendeten Warnhinweise untergliedern sich entsprechend ihrer Wichtigkeit wie folgt:



Vorsicht

Die Nichtbeachtung dieses Hinweises kann zu schweren Verletzungen oder gar zum Tod führen.



Achtung

Die Nichtbeachtung dieses Hinweises kann zu Verletzungen oder zu Beschädigungen führen.

Bei den folgenden Symbolen handelt es sich um Verbote bzw. Gebote:



Dieses Symbol weist darauf hin, dass eine bestimmte Tätigkeit NICHT durchgeführt werden darf.



Diese Symbole weisen darauf hin, dass bestimmte Tätigkeiten durchgeführt werden MÜSSEN.



Vorsicht



Achtung

Fernbedienung

Für den Betrieb



- Es sollten keine wiederaufladbaren Ni-Cd-Akkus verwendet werden.
- Kinder sollten Sie nicht mit der Fernbedienung spielen lassen, da sonst die Gefahr besteht, dass sie Batterien verschlucken könnten.



- Nehmen Sie die Batterien aus dem Batteriefach, wenn die Fernbedienung längere Zeit nicht benutzt wird.
- Um Fehlfunktionen der Fernbedienung zu vermeiden, sind stets zwei neue Batterien gleichen Typs einzulegen, wobei die Polarität zu beachten ist.

Innengerät

Für die Montage



- Nehmen Sie den Ein- und Ausbau bzw. die Neuinstallation dieses Geräts nicht selbst vor. Eine unsachgemäße Installation kann elektrische Schläge oder Brände verursachen oder dazu führen, dass Wasser aus dem Gerät tropft. Bitte wenden Sie sich daher an einen Fachhändler bzw. Fachinstallateur.

Für den Betrieb



- Versuchen Sie nicht, den Finger oder andere Gegenstände in die Geräte zu stecken.
- Reparieren Sie das Gerät nicht selbst.

Innengerät

Für die Montage



- Das Gerät darf nicht an Orten installiert werden, wo brennbare oder explosive Gase entweichen können.



- Die Kondensatleitung muss korrekt angeschlossen sein. Bei unsachgemäß angeschlossener Kondensatleitung kann Kondenswasser austreten.

Für den Betrieb



- Das Klimagerät darf nicht mit Wasser, Benzin, Verdüner oder Scheuerpulver gereinigt werden.
- Das Klimagerät darf nicht zweckentfremdet werden, etwa zum Frischhalten von Lebensmitteln.
- Keine Verbrennungsgeräte in den Luftstrom des Geräts stellen.
- Halten Sie sich nicht zu lange im kalten Luftstrom auf.



- Lüften Sie den Raum regelmäßig.

Stromversorgung

Für die Montage



- Das Klimagerät muss geerdet und mit einem FI-Schutzschalter versehen werden. Ist dies nicht der Fall, könnte es unter Umständen Stromschläge oder einen Brand verursachen.

Für den Betrieb



- Schließen Sie keine anderen elektrischen Geräte zusammen mit dem Klimagerät an.
- Nehmen Sie keine Änderungen am Netzkabel vor.
- Benutzen Sie kein Verlängerungskabel.
- Das Klimagerät darf nicht mit nassen oder feuchten Händen bedient werden.



- Verwenden Sie nur das vorgeschriebene Netzkabel.
- Bei Beschädigung des Netzkabels muss das Kabel durch den Hersteller, seinen Kundendienst oder eine entsprechend autorisierte Person ausgewechselt werden, um eine Gefährdung für Personen zu vermeiden.



- Bei Störungen (z. B. verbranntem Geruch) unterbrechen Sie die Spannungsversorgung und wenden Sie sich an Ihren Fachhändler.

Stromversorgung

Für den Betrieb



- Unterbrechen Sie die Stromversorgung, bevor Sie das Gerät reinigen oder warten.
- Unterbrechen Sie die Stromversorgung, wenn das Gerät längere Zeit nicht benutzt wird.
- Dieses Klimagerät ist mit einem eigenen Überspannungsschutz versehen. Um Ihr Klimagerät darüber hinaus jedoch gegen häufige und starke Blitzeinschläge zu schützen, sollten Sie die Stromversorgung unterbrechen. Berühren Sie das Klimagerät nicht während einem Gewitter, um die Gefahr von Stromschlägen auszuschließen.

Außengerät

Für die Montage



- Die Kondensatleitung muss korrekt angeschlossen sein. Bei unsachgemäß angeschlossener Kondensatleitung kann Kondenswasser austreten.

Für den Betrieb



- Legen Sie nichts auf das Innen- oder Außengerät, und setzen Sie sich nicht darauf.



- Achten Sie nach langer Betriebsdauer darauf, dass die Montagekonsole nicht beschädigt ist.

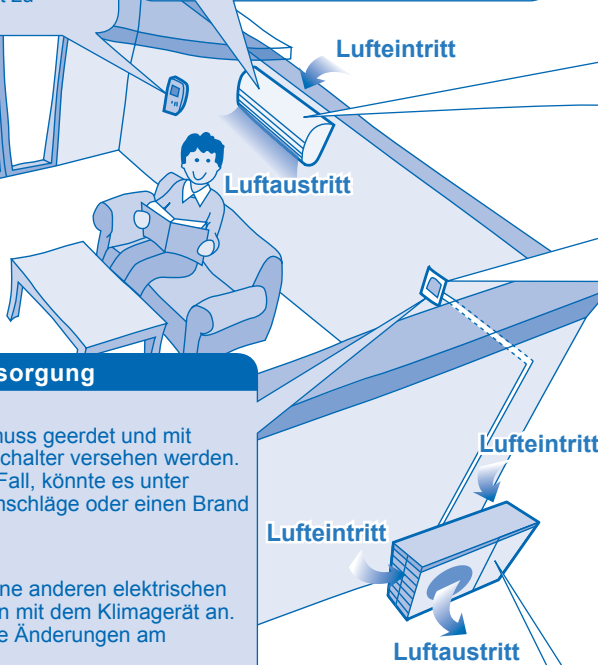

BESTIMMUNGEN UND VORSCHRIFTEN

Dieses Gerät darf von kleinen Kindern oder hilfsbedürftigen Personen nicht ohne Aufsicht verwendet werden. Kleine Kinder sollten beaufsichtigt werden, um sicherzustellen, dass sie nicht mit dem Gerät spielen.



UMWELTBESTIMMUNGEN

Entsorgung der Batterien

Die Batterien müssen ordnungsgemäß recycelt oder entsorgt werden.



ENTSORGUNG VON ALTGERÄTEN

“Vorschriften für den Endverbraucher” von Klimageräten:

Ihr Klimagerät ist mit diesem Symbol gekennzeichnet. Es bedeutet, dass elektrische und elektronische Produkte nicht in den allgemeinen Hausmüll gelangen sollten. Die Länder der Europäischen Union (*) verfügen über ein besonderes Sammelsystem für diese Produkte. Versuchen Sie nicht selbst, das System zu zerlegen, da sich dies durch falsche Behandlung von Abfallstoffen schädlich auf Ihre Gesundheit und die Umwelt auswirken könnte. Das Entfernen und Entsorgen von Kältemittel, Öl und anderen Teilen muss durch einen qualifizierten Installateur in Übereinstimmung mit den entsprechenden örtlichen und nationalen Vorschriften erfolgen. Klimageräte müssen in einer speziellen Aufbereitungsanlage dem Recycling, der Wiederverwertung oder der Wiederverwendung zugeführt werden und sollten nicht in die allgemeine Abfallbeseitigung gelangen. Weitere Informationen erhalten Sie von Ihrem Installateur, Ihrem Fachhändler oder den örtlichen Behörden. Entsprechend der nationalen Gesetzgebung kann die nicht vorschriftsmäßige Entsorgung von Abfallprodukten unter Strafe gestellt sein.

**entsprechend der nationalen Gesetze jedes Mitgliedsstaats*

Informationen zur Entsorgung in Ländern außerhalb der Europäischen Union

Dieses Symbol gilt nur für die Europäische Union. Wenn Sie dieses Produkt entsorgen möchten, wenden Sie sich bitte an Ihren Installateur, Ihren Fachhändler oder die örtlichen Behörden und erkundigen Sie sich nach der vorschriftsmäßigen Entsorgungsmethode.

BETRIEBBEREICHE

Verwenden Sie dieses Klimagerät in folgenden Temperaturbereichen.

Temperatur (°C)		Innen		Außen	
		*TK	*FK	*TK	*FK
KÜHLEN	Maximum	32	23	43	26
	Minimum	16	11	16	11
HEIZEN	Maximum	30	–	24	18
	Minimum	16	–	-10	-11

*TK: Trockenkugeltemperatur

*FK: Feuchtkugeltemperatur

Wir danken Ihnen für den Kauf Ihres **Panasonic**-Klimageräts

INHALT

SICHERHEITSHINWEISE

12

BESTIMMUNGEN UND VORSCHRIFTEN

13

BEDIENUNG

(Für Innengeräte der Baureihe GK)

14~15

BEDIENUNG

(Für Innengeräte der Baureihen DD und DT)

16~17

FUNKTION DER MULTI-SPLIT-KLIMAGERÄTE

PFLEGE UND REINIGUNG
(Für Innengeräte der Baureihe DD)

18

PFLEGE UND REINIGUNG
(Für Innengeräte der Baureihe GK)

19

PFLEGE UND REINIGUNG
(Für Innengeräte der Baureihe DT)

20

STÖRUNGSSUCHE

21

KURZANLEITUNG

Rückseite

Hinweis:

Die Abbildungen in diesem Handbuch dienen nur Erläuterungszwecken und können sich von dem tatsächlichen Gerät unterscheiden. Sie können durch künftige Verbesserungen am Gerät ohne vorherige Ankündigung geändert werden.

BEDIENUNG (Für Innengeräte der Baureihe GK)

CS-E7GKEW, CS-E7GKDW, CS-E9GKEW, CS-E9GKDW, CS-E12GKEW, CS-E12GKDW

VORBEREITUNG DER FERNBEDIENUNG

Einlegen der Batterien

Nach unten ziehen ①

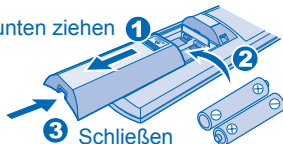

Batterien einlegen (AAA oder R03)

③ Schließen

- Die Betriebsdauer der Batterien beträgt etwa ein Jahr. Wechseln Sie die Batterien, wenn das Sendesignal oder die Anzeige auf der Fernbedienung schwach sind.

Einstellen der aktuellen Uhrzeit

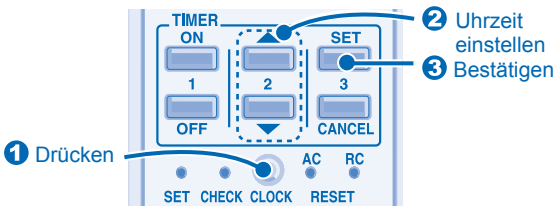

① Drücken

② Uhrzeit einstellen
③ Bestätigen

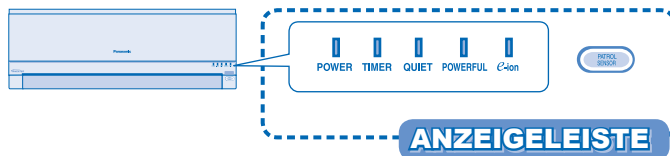

ANZEIGELEISTE

INFRAROT-SENDER

Zur Verwendung mit Innengeräten der Baureihe GK.

- Stellen Sie sicher, dass sich keine Hindernisse im Übertragungsweg befinden.
- Bestimmte Leuchtstoffröhren können die Signalübertragung stören. Wenden Sie sich in diesem Fall an Ihren Fachhändler.

Maximale Entfernung : 8m

BETRIEBSARTEN



Auswählen
AUTO → HEAT
DRY ← COOL

Einschalten

Temperatur einstellen

AUTOMATIKBETRIEB (AUTO)

- Das Gerät wählt die Betriebsart in Abhängigkeit von der eingestellten Temperatur, der Außen- und der Raumlufttemperatur automatisch.
- Die Betriebsart wird alle 3 Stunden neu bestimmt. Während die Betriebsart bestimmt wird, blinkt das POWER-Symbol.

HEIZBETRIEB (HEAT)

- Im Heizbetrieb dauert es eine Zeit, bis das Gerät aufgewärmt ist. Während dieser Zeit blinkt das POWER-Symbol.

KÜHLBETRIEB (COOL)

ENTFEUCHTUNGSBETRIEB (DRY)

- In der Betriebsart Entfeuchten läuft der Ventilator mit niedriger Drehzahl, um den Raum sanft zu kühlen.

- Die Temperatur kann in einem Bereich von 16 bis 30°C eingestellt werden.

- Ein Betreiben des Geräts bei der empfohlenen Temperatur kann helfen, Strom zu sparen.
HEIZBETRIEB : 20°C ~ 24°C.
KÜHLBETRIEB : 26°C ~ 28°C.
ENTFEUCHTUNGSBETRIEB : 1°C bis 2°C niedriger als die Raumtemperatur.

Anzeige auf dem Display

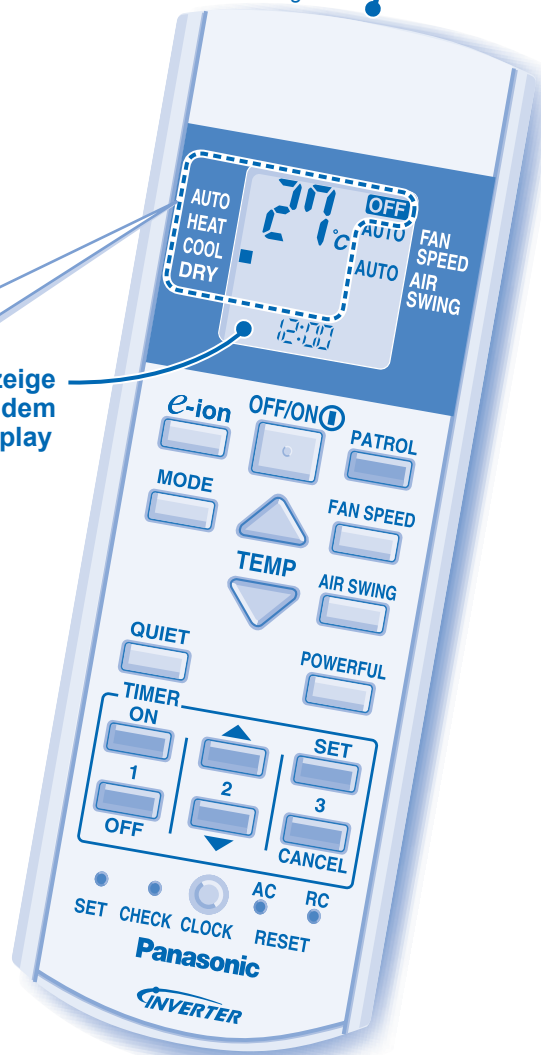

Hinweise:

- Drücken Sie die Taste ^{RC} RESET, um die Fernbedienung zurückzusetzen.
- Die Tasten ^{SET} und ^{AC} RESET werden im Normalbetrieb nicht benötigt.
- Wenn Sie das Gerät ein- bzw. ausschalten möchten, achten Sie bitte darauf, ob auf dem Display OFF (AUS) angezeigt wird oder nicht. Wenn die Anzeige nicht dem Schaltzustand des Geräts entspricht, müssen Sie die Taste ^{OFF/ON} zweimal drücken, um das Gerät ein- bzw. auszuschalten.
- Die Luftqualitätsüberwachung (PATROL) arbeitet automatisch, sobald das Gerät mit der Taste ^{OFF/ON} eingeschaltet wird.

WEITERE FUNKTIONEN



EINSTELLEN DER VENTILATORDREHZAHL

- Es stehen 5 Ventilator Drehzahlen sowie die Ventilatorautomatik* zur Verfügung.
- * In der Ventilatorautomatik wird die Drehzahl des Innengeräteventilators automatisch an den Betrieb angepasst.

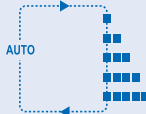

AUSRICHTEN DES LUFTSTROMS

- Durch die richtige Lamellenposition wird die Luft gleichmäßig im Raum verteilt.
- Neben der automatischen vertikalen Luftstromrichtung gibt es 5 Wahlmöglichkeiten.
- Falls die vertikale Schwenkautomatik eingestellt wurde, schwenken die Lamellen automatisch auf/ab.
- Im Heizbetrieb wird die Luft eine Zeit lang horizontal ausgeblasen, danach erst wird sie nach unten geblasen.
- Stellen Sie die Luftklammellen für die vertikale Luftstromrichtung nicht manuell ein.
- Die Luftklammellen für die horizontale Zulufrichtung werden von Hand verstellt.

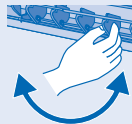

ÜBERWACHUNG DER LUFTQUALITÄT

- Mit dieser als "Patrol" bezeichneten Funktion wird die Qualität der Raumluft durch den Luftqualitätssensor überwacht.
- Bei unzureichender Luftqualität wird der e-ion-Betrieb automatisch gestartet.



LUFTREINIGUNG

- Mit dieser als e-ion bezeichneten Funktion werden negative Ionen erzeugt. Staubpartikel werden dadurch angezogen und am positiv geladenen e-ion-Filter abgeschieden.



FLÜSTERBETRIEB

- Diese Funktion sorgt durch Verringerung des Strömungsgeräusches der Luft für einen leisen Gerätebetrieb.



TURBOBETRIEB

- Diese Funktion dient dem raschen Erreichen der gewünschten Raumtemperatur.



- PATROL**, **e-ion**, **QUIET** und **POWERFUL** stehen in allen Betriebsarten zur Verfügung und können durch erneutes Drücken der jeweiligen Taste wieder beendet werden.
 - PATROL** und **e-ion** bzw. **QUIET** und **POWERFUL** können nicht gleichzeitig verwendet werden.
 - PATROL** und **e-ion** können auch dann verwendet werden, wenn das Klimagerät ausgeschaltet ist. Wenn die LED e-ion leuchtet, arbeitet das Gerät in der Ventilatorautomatik, und die Lamellenschwenkautomatik ist aktiviert.
- Allerdings kann der **e-ion**-Betrieb nicht aktiviert werden, wenn ein anderes Innengerät den Heizbetrieb anfordert.

TIMER-PROGRAMMIERUNG

EINSTELLEN DES TIMERS



- Mit Hilfe des Timers kann das Klimagerät automatisch zu den eingestellten Zeiten ein- bzw. ausgeschaltet werden.

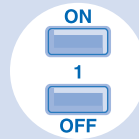

Wählen Sie den Einschalt- bzw. den Ausschalt-Timer aus.



Stellen Sie die gewünschte Uhrzeit ein.



Bestätigen Sie die Einstellung.

Um den Ein- bzw. Ausschalt-Timer zu löschen, drücken Sie die Taste

ON bzw. **OFF**, dann die Taste **CANCEL**.

- Wenn der Einschalt-Timer gestellt ist, kann das Gerät bis zu 35 Minuten vor der eingestellten Uhrzeit anlaufen, damit die gewünschte Raumtemperatur zu diesem Zeitpunkt erreicht ist.
- Die Timerfunktion wird täglich ausgeführt.
- Nach einem Stromausfall können durch Drücken der Taste **SET** die vorherigen Einstellungen wiederhergestellt werden.
- Wenn die Timer-Einstellung gelöscht ist, kann sie durch Drücken der Taste **SET** wiederhergestellt werden.

- Die Timerfunktionen richten sich nach der in der Fernbedienung eingestellten Uhrzeit.
- Ein- und Ausschaltzeitpunkt können nach Bedarf eingestellt werden.

Hinweis

- Wenn die Temperatur im Kühlbetrieb 1°C höher oder im Heizbetrieb 2°C niedriger eingestellt wird als die gewünschte Temperatur, kann bis zu 10% Strom gespart werden.
- Um den Stromverbrauch im Kühlbetrieb zu verringern, schließen Sie die Vorhänge, damit kein direktes Sonnenlicht bzw. keine Wärme in den Raum gelangt.
- Um die Luftqualitätsüberwachung (PATROL) beim Einschalten des Geräts mit der Taste **OFF/ON** zu unterdrücken, ist die Taste **PATROL** 5 Sekunden lang zu drücken. Die Funktion wird durch erneutes 5-sekündiges Drücken der Taste **PATROL** wieder aktiviert.
- Drücken Sie die Taste **CLOCK** etwa 5 Sekunden lang, um zwischen der 12-Stunden- und der 24-Stunden-Anzeige zu wechseln.
- Um die Helligkeit der Symbole in der Anzeigenleiste zu verringern, ist die Taste **UP** 5 Sekunden lang zu drücken. Die Änderung wird durch erneutes 5-sekündiges Drücken der Taste **UP** wieder aufgehoben.
- Um zur Temperatureinstellung zwischen °C und °F zu wechseln, ist die Taste **DOWN** ca. 10 Sekunden lang zu drücken.

- Drücken Sie **OFF/ON**, um das Klimagerät auszuschalten.

BEDIENUNG (Für Innengeräte der Baureihen DD und DT)

CS-ME10DD3EG, CS-ME10DTEG

VORBEREITUNG DER FERNBEDIENUNG

Einlegen der Batterien

Nach unten ziehen ①

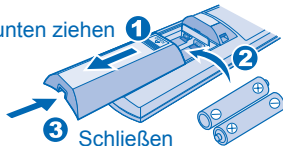

Batterien einlegen (AAA oder R03)

③ Schließen

- Die Betriebsdauer der Batterien beträgt etwa ein Jahr. Wechseln Sie die Batterien, wenn das Sendesignal oder die Anzeige auf der Fernbedienung schwach sind.

Einstellen der aktuellen Uhrzeit

① Drücken

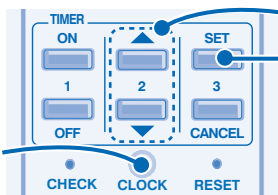

② Uhrzeit einstellen
③ Bestätigen

(Baureihe DD)

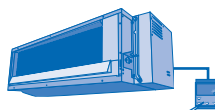

POWER
POWERFUL
TIMER
QUIET

(Baureihe DT)

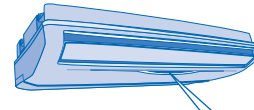

POWER TIMER POWERFUL QUIET AIR SWING

ANZEIGELEISTE

INFRAROT-SENDER

Zur Verwendung mit Innengeräten der Baureihen DD und DT.

- Stellen Sie sicher, dass sich keine Hindernisse im Übertragungsweg befinden.
- Bestimmte Leuchtstoffröhren können die Signalübertragung stören. Wenden Sie sich in diesem Fall an Ihren Fachhändler.

Maximale Entfernung : 8m

BETRIEBSARTEN



Auswählen
AUTO → HEAT
DRY ← COOL



Einschalten



Temperatur einstellen

AUTOMATIKBETRIEB (AUTO)

- Das Gerät wählt die Betriebsart in Abhängigkeit von der eingestellten Temperatur, der Außen- und der Raumlufttemperatur automatisch.
- Die Betriebsart wird alle 3 Stunden neu bestimmt. Während die Betriebsart bestimmt wird, blinkt das POWER-Symbol.

HEIZBETRIEB (HEAT)

- Im Heizbetrieb dauert es eine Zeit, bis das Gerät aufgewärmt ist. Während dieser Zeit blinkt das POWER-Symbol.

KÜHLBETRIEB (COOL)

ENTFEUCHTUNGSBETRIEB (DRY)

- In der Betriebsart Entfeuchten läuft der Ventilator mit niedriger Drehzahl, um den Raum sanft zu kühlen.

- Die Temperatur kann in einem Bereich von 16 bis 30°C eingestellt werden.

- Ein Betreiben des Geräts bei der empfohlenen Temperatur kann helfen, Strom zu sparen.

HEIZBETRIEB : 20°C ~ 24°C.

KÜHLBETRIEB : 26°C ~ 28°C.

ENTFEUCHTUNGSBETRIEB :

1°C bis 2°C niedriger als die Raumtemperatur.

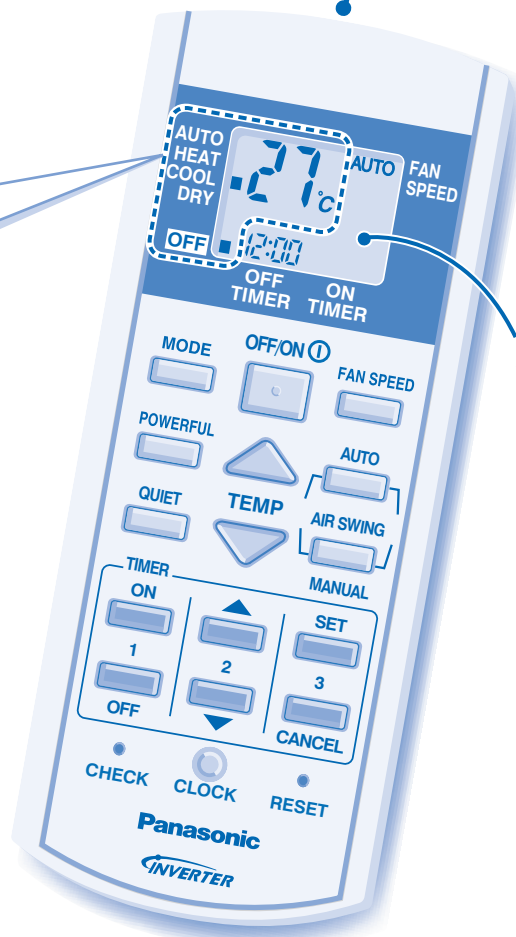

Anzeige auf dem Display

Hinweise:

- Drücken Sie die Taste **RESET** um die Fernbedienung zurückzusetzen.
- Wenn Sie das Gerät ein- bzw. ausschalten möchten, achten Sie bitte darauf, ob auf dem Display OFF (AUS) angezeigt wird oder nicht. Wenn die Anzeige nicht dem Schaltzustand des Geräts entspricht, müssen Sie die Taste **OFF/ON** zweimal drücken, um das Gerät ein- bzw. auszuschalten.

WEITERE FUNKTIONEN

FAN SPEED

EINSTELLEN DER VENTILATORDREHZAHL

- Es stehen 5 Ventilator Drehzahlen sowie die Ventilatorautomatik* zur Verfügung.
- * In der Ventilatorautomatik wird die Drehzahl des Innengeräteventilators automatisch an den Betrieb angepasst.

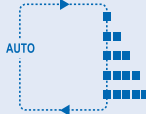

AUSRICHTEN DES LUFTSTROMS

- Durch die richtige Lamellenposition wird die Luft gleichmäßig im Raum verteilt.
- AIR SWING - AUTO
 - Die vertikale Luftlenklamelle schwenkt automatisch auf und ab.
 - Im Heizbetrieb wird die Luft eine Zeit lang horizontal ausgeblasen, danach erst wird sie nach unten geblasen.
- AIR SWING - MANUAL
 - Die Luftstromrichtung kann über die Fernbedienung nach Bedarf angepasst werden.
- Stellen Sie die Luftlenklamellen für die vertikale Luftstromrichtung nicht manuell ein.
- Die Luftlenklamellen für die horizontale Zulufrichtung werden von Hand verstellt.
- Der Lamellenschwenkbetrieb ist nicht anwendbar bei Innengeräten der Baureihe DD.



AIR SWING

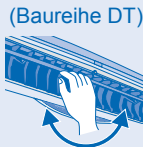

AUTO

AIR SWING

AIR SWING

MANUAL

QUIET

FLÜSTERBETRIEB

- Diese Funktion sorgt durch Verringerung des Strömungsgeräusches der Luft für einen leisen Gerätebetrieb.



POWERFUL

TURBOBETRIEB

- Diese Funktion dient dem raschen Erreichen der gewünschten Raumtemperatur.



POWERFUL

QUIET

- und stehen in allen Betriebsarten

zur Verfügung und können durch erneutes Drücken der jeweiligen Taste wieder beendet werden.

POWERFUL

QUIET

- und können nicht gleichzeitig verwendet werden.

TIMER-PROGRAMMIERUNG

EINSTELLEN DES TIMERS



- Mit Hilfe des Timers kann das Klimagerät automatisch zu den eingestellten Zeiten ein- bzw. ausgeschaltet werden.

ON

1

OFF

Wählen Sie den Einschalt- bzw. den Ausschalt-Timer aus.

2

Stellen Sie die gewünschte Uhrzeit ein.

SET

Bestätigen Sie die Einstellung.

Um den Ein- bzw. Ausschalt-Timer zu löschen, drücken Sie die Taste

ON

bzw.

OFF

, dann die Taste

CANCEL

- Wenn der Einschalt-Timer gestellt ist, kann das Gerät bis zu 35 Minuten vor der eingestellten Uhrzeit anlaufen, damit die gewünschte Raumtemperatur zu diesem Zeitpunkt erreicht ist.
- Die Timerfunktion wird täglich ausgeführt.
- Nach einem Stromausfall können durch Drücken der Taste die vorherigen Einstellungen wiederhergestellt werden.
- Wenn die Timer-Einstellung gelöscht ist, kann sie durch Drücken der Taste wiederhergestellt werden.
- Die Timerfunktionen richten sich nach der in der Fernbedienung eingestellten Uhrzeit.
- Ein- und Ausschaltzeitpunkt können nach Bedarf eingestellt werden.

Hinweis

- Wenn die Temperatur im Kühlbetrieb 1°C höher oder im Heizbetrieb 2°C niedriger eingestellt wird als die gewünschte Temperatur, kann bis zu 10% Strom gespart werden.
- Um den Stromverbrauch im Kühlbetrieb zu verringern, schließen Sie die Vorhänge, damit kein direktes Sonnenlicht bzw. keine Wärme in den Raum gelangt.
- Drücken Sie die Taste etwa 10 Sekunden lang, um zwischen der 12-Stunden- und der 24-Stunden-Anzeige zu wechseln.

- Drücken Sie , um das Klimagerät auszuschalten.

FUNKTION DER MULTI-SPLIT-KLIMAGERÄTE

DEFINITION

Bei einem Multi-Split-Klimasystem ist ein Außengerät mit mehreren Innengeräten verbunden.

INNENGERÄT

- Die Innengeräte können einzeln oder zusammen verwendet werden.
- Die Wahl der Betriebsart richtet sich nach dem Gerät, das als erstes eingeschaltet wird.
- Heiz- und Kühlbetrieb können nicht gleichzeitig von verschiedenen Klimageräten genutzt werden.
- Die LED POWER blinkt, um anzuzeigen, dass das Innengerät sich im Standby-Betrieb befindet, bis eine andere Betriebsart verwendet wird.

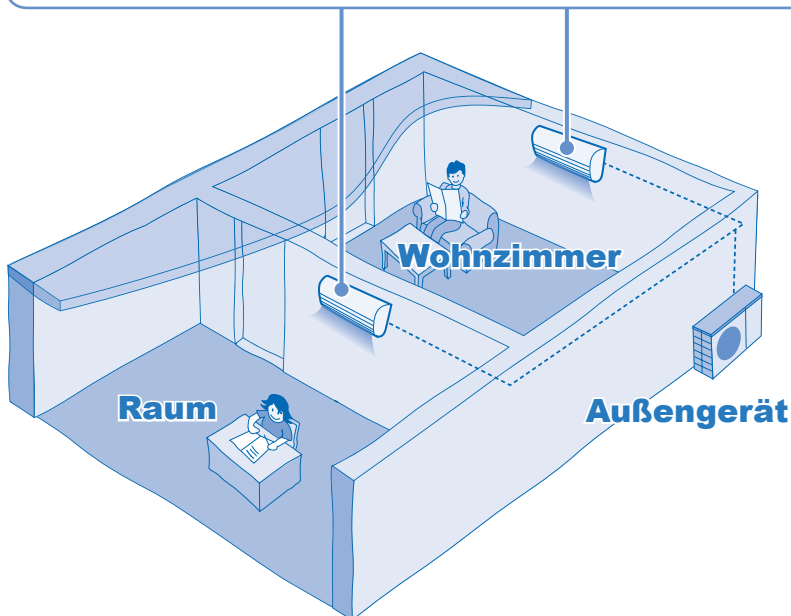

Achtung (Für Innengeräte der Baureihe GK):

PATROL und e-ion können auch dann verwendet werden, wenn das Klimagerät ausgeschaltet ist. Wenn die LED e-ion leuchtet, arbeitet das Gerät in der Ventilatorautomatik, und die Lamellenschwenkautomatik ist aktiviert.

Allerdings kann der e-ion -Betrieb nicht aktiviert werden, wenn ein anderes Innengerät den Heizbetrieb anfordert.

LÄNGERE BETRIEBSUNTERBRECHUNG

- Schalten Sie für 2 bis 3 Stunden den Heizbetrieb ein, um das Gerät sorgfältig zu trocknen.
- Unterbrechen Sie die Stromversorgung.
- Entfernen Sie die Batterien aus der Fernbedienung.

KONTROLLEN NACH EINER LÄNGEREN BETRIEBSUNTERBRECHUNG

- Überprüfen Sie, ob die Batterien der Fernbedienung ersetzt werden müssen.
- Stellen Sie sicher, dass die Luftein- und -austritte frei sind.
- Nach einem 15-minütigen Betrieb sollte die Temperaturdifferenz zwischen Lufteintritt und Luftaustritt folgende Werte aufweisen:
Kühlbetrieb: $\geq 8^{\circ}\text{C}$ Heizbetrieb: $\geq 14^{\circ}\text{C}$

PFLEGE UND REINIGUNG (Für Innengeräte der Baureihe DD)

CS-ME10DD3EG

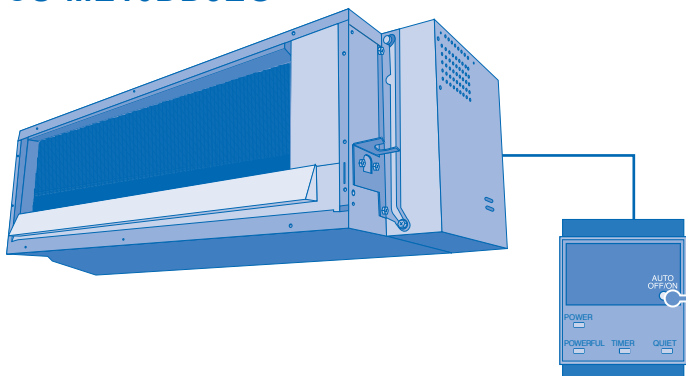

TASTE AUTO OFF/ON

Wenn die Fernbedienung ausgefallen oder unauffindbar ist, kann das Klimagerät ohne Fernbedienung betrieben werden.

Tätigkeit	Betriebsart
Einmal drücken.	Automatik
Solange drücken, bis ein Piepton ertönt, dann loslassen.	Kühlbetrieb
Solange drücken, bis ein Piepton ertönt, dann loslassen. Solange drücken, bis zwei Pieptöne ertönen, dann loslassen.	Heizbetrieb

- Zum Abschalten die Taste AUTO OFF/ON erneut drücken.

Hinweis

Diese Geräte sind in der Decke angebracht. Zum Betrieb sind nach außen geführte Lufteinlässe und Luftauslässe erforderlich. Wenden Sie sich für Wartungsinspektionen an Ihren Fachhändler.

PFLEGE UND REINIGUNG (Für Innengeräte der Baureihe GK)

CS-E7GKEW, CS-E7GKDW, CS-E9GKEW, CS-E9GKDW, CS-E12GKEW, CS-E12GKDW



Unterbrechen Sie vor dem Reinigen die Stromzufuhr

e-ion LUFTREINIGUNGSSYSTEM



Nicht während des Betriebs berühren

e-ion LUFTFILTER

- Reinigen Sie die Luftfilter regelmäßig.
- Gehen Sie beim Waschen und Ausspülen der Luftfilter vorsichtig vor, damit die Filteroberfläche nicht beschädigt wird.
- Lassen Sie den Luftfilter im Schatten trocknen, nie in direktem Sonnenlicht oder an einem Feuer.

ACTIVE e-ion LEISTUNGSMODUL

ACTIVE e-ion GENERATOR

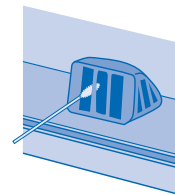

Mit einem trockenen Wattestäbchen reinigen.

- Es wird empfohlen, den Active e-ion Generator alle 6 Monate zu reinigen.

INNENGERÄT

Wischen Sie das Gerät mit einem weichen, trockenen Tuch ab.

FRONTABDECKUNG

Zum Entfernen anheben und ziehen. Vorsichtig abwaschen und trocknen.

Herausnehmen

LUFTLENKLAMELLE

TASTE AUTO OFF/ON

Wenn die Fernbedienung ausgefallen oder unauffindbar ist, kann das Klimagerät ohne Fernbedienung betrieben werden.

Tätigkeit	Betriebsart
Einmal drücken.	Automatik
Solange drücken, bis ein Piepton ertönt, dann loslassen.	Kühlbetrieb
Solange drücken, bis ein Piepton ertönt, dann loslassen. Solange drücken, bis zwei Pieptöne ertönen, dann loslassen.	Heizbetrieb

- Zum Abschalten die Taste AUTO OFF/ON erneut drücken.

REINIGUNGSANWEISUNGEN

- Verwenden Sie kein Benzin, Verdünner oder Scheuerpulver.
- Verwenden Sie nur Seife oder neutrale Haushaltsreiniger (pH-Wert ca. 7).
- Verwenden Sie kein Wasser, das über 40°C warm ist.

Hinweis

- Um eine optimale Leistung zu erzielen und die Stromaufnahme zu verringern, sind die Filter regelmäßig zu reinigen.
- Wenden Sie sich für Wartungsinspektionen an Ihren Fachhändler.

PFLEGE UND REINIGUNG (Für Innengeräte der Baureihe DT)

CS-ME10DTEG



Unterbrechen Sie vor dem Reinigen die Stromzufuhr

INNENGERÄT

Wischen Sie das Gerät mit einem weichen, trockenen Tuch ab.

TASTE AUTO OFF/ON

Wenn die Fernbedienung ausgefallen oder unauffindbar ist, kann das Klimagerät ohne Fernbedienung betrieben werden.

Tätigkeit	Betriebsart
Einmal drücken.	Automatik
Solange drücken, bis ein Piepton ertönt, dann loslassen.	Kühlbetrieb
Solange drücken, bis ein Piepton ertönt, dann loslassen. Solange drücken, bis zwei Pieptöne ertönen, dann loslassen.	Heizbetrieb

- Zum Abschalten die Taste AUTO OFF/ON erneut drücken.

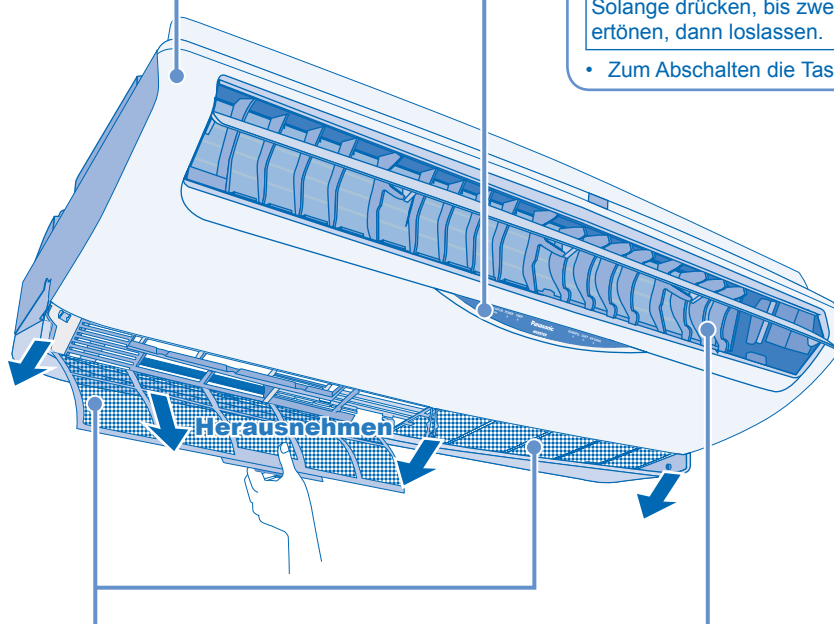

LUFTFILTER

- Sie sollten die Luftfilter alle sechs Wochen reinigen.
- Gehen Sie beim Waschen und Ausspülen der Luftfilter vorsichtig vor, damit die Filteroberfläche nicht beschädigt wird.
- Lassen Sie den Luftfilter im Schatten trocknen, nie in direktem Sonnenlicht oder an einem Feuer.

LUFTLENKLAMELLE

REINIGUNGSANWEISUNGEN

- Verwenden Sie kein Benzin, Verdüner oder Scheuerpulver.
- Verwenden Sie nur Seife oder neutrale Haushaltsreiniger (pH-Wert ca. 7).
- Verwenden Sie kein Wasser, das über 40°C warm ist.

Hinweis

- Um eine optimale Leistung zu erzielen und die Stromaufnahme zu verringern, sind die Filter regelmäßig zu reinigen.
- Wenden Sie sich für Wartungsinspektionen an Ihren Fachhändler.

STÖRUNGSSUCHE

Die nachfolgend aufgeführten Symptome sind kein Anzeichen für eine Fehlfunktion.

Symptom	Mögliche Ursache
Das POWER-Symbol blinkt, bevor das Gerät eingeschaltet wird.	<ul style="list-style-type: none"> Es wurde eine andere Betriebsart eingestellt als an einem der anderen Innengeräte. Während dieser Zeit bereitet sich das Gerät für den Betrieb mit programmiertem Einschalttimer vor.
Das POWER-Symbol am Innengerät blinkt während des Betriebs, und der Innengeräteventilator steht.	<ul style="list-style-type: none"> Das Gerät befindet sich im Abtaubetrieb, das Eis im Außengerät wird geschmolzen.
Gelegentlich ist ein Klopfgeräusch zu hören.	<ul style="list-style-type: none"> Kühlgaswechsel im System während der Enteisung und am Ende des Betriebs.
Während des Betriebs kann ein Knacken zu hören sein.	<ul style="list-style-type: none"> Die Frontabdeckung dehnt sich aufgrund von Temperaturschwankungen aus bzw. zieht sich zusammen.
Während des Betriebs ist das Geräusch fließenden Wassers zu hören.	<ul style="list-style-type: none"> Durch das Gerät strömt Kältemittel.
Es strömt trotz Ausschaltens des Geräts weiter Luft aus.	<ul style="list-style-type: none"> Aus dem Innengerät wird Restwärme abgeführt (max. 30 Sekunden lang).
Der Innengeräteventilator bleibt im Heizbetrieb gelegentlich stehen.	<ul style="list-style-type: none"> Hierdurch wird verhindert, dass kalte Luft austritt.
Der Innengeräteventilator bleibt in der Ventilatorautomatik gelegentlich stehen.	<ul style="list-style-type: none"> Dies dient dazu, Gerüche zu entfernen.
Im Raum herrscht ein eigenartiger Geruch.	<ul style="list-style-type: none"> Dieser Geruch kann von Feuchtigkeit stammen, die von Wänden, Teppichen, Möbeln oder Kleidungsstücken an die Raumluft abgegeben wird.
Aus dem Innengerät tritt Nebel aus.	<ul style="list-style-type: none"> Durch die Abkühlung der Raumluft kondensiert Feuchtigkeit.
Aus dem Außengerät tritt Wasser oder Dampf aus.	<ul style="list-style-type: none"> Auf den Rohren kann Wasser kondensieren oder verdunsten.
Das TIMER-Symbol leuchtet immer.	<ul style="list-style-type: none"> Die Timer-Funktion wird täglich ausgeführt.
Nach dem Neustart verzögert sich der Betrieb um einige Minuten.	<ul style="list-style-type: none"> Hierbei handelt es sich um einen Schutzmechanismus des Geräts.

Überprüfen Sie folgende Punkte, bevor Sie sich an den Kundendienst wenden.

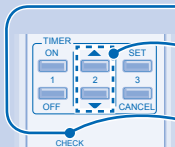
Symptom	Zu überprüfen
Das Gerät kühlt bzw. heizt nicht richtig.	<ul style="list-style-type: none"> Stellen Sie die Temperatur richtig ein. Achten Sie darauf, dass Fenster und Türen geschlossen sind. Reinigen oder ersetzen Sie die Luftfilter. Stellen Sie sicher, dass die Luftein- und -austritte frei sind.
Das Gerät arbeitet laut.	<ul style="list-style-type: none"> Überprüfen Sie, ob das Gerät schief steht. Schließen Sie das Frontgitter richtig.
Die Fernbedienung funktioniert nicht.	<ul style="list-style-type: none"> Legen Sie die Batterien richtig ein. Ersetzen Sie schwache Batterien.
Das Gerät funktioniert nicht.	<ul style="list-style-type: none"> Überprüfen Sie, ob der Sicherungsautomat ausgelöst hat. Überprüfen Sie, ob der Timer gestellt wurde.
Das Patrol- oder das e-ion-Symbol leuchtet am Innengerät (Für Innengeräte der Baureihe GK).	<ul style="list-style-type: none"> Drücken Sie PATROL bzw. e-ion zweimal. Wenn das Patrol- oder das e-ion-Symbol immer noch blinkt, wenden Sie sich bitte an Ihren Händler.
Das Gerät bleibt stehen, und das TIMER-Symbol blinkt.	<ul style="list-style-type: none"> Für Innengeräte der Baureihen DD, DT und GK. <div style="display: flex; align-items: flex-start; margin-top: 10px;"> <div style="flex: 1;">  <p>Das Diagramm zeigt die TIMER-Taste mit den Beschriftungen 'TIMER', 'ON', 'OFF', '1', '2', '3', 'SET', 'CHECK' und 'CANCEL'. Drei nummerierte Pfeile weisen auf die folgenden Schritte hin:</p> <ol style="list-style-type: none"> 1. CHECK-Taste 5 Sekunden lang drücken. 2. Pfeiltaste drücken, bis ein Piepton ertönt, dann den Fehlercode ablesen. 3. CHECK-Taste 5 Sekunden lang drücken, um die Störungssuche zu beenden. </div> <div style="flex: 1; padding-left: 10px;"> <ol style="list-style-type: none"> 1. CHECK-Taste 5 Sekunden lang drücken. 2. Pfeiltaste drücken, bis ein Piepton ertönt, dann den Fehlercode ablesen. 3. CHECK-Taste 5 Sekunden lang drücken, um die Störungssuche zu beenden. </div> </div> Gerät abschalten und Ihrem Fachhändler den Fehlercode mitteilen. <p>Hinweis:</p> <ul style="list-style-type: none"> Je nach Störung kann das Gerät eventuell eingeschränkt verwendet werden (beim Einschalten ertönen 4 Pieptöne).

KRITERIEN FÜR BETRIEBSUNTERBRECHUNG

SCHALTEN SIE DIE STROMZUFUHR AB und RUFEN Sie unter folgenden Umständen einen autorisierten Händler:

- Ungewöhnliche Geräusche während des Betriebs.
- Wasser/Fremdpartikel sind in die Fernbedienung gelangt.
- Wasser tropft aus dem Innengerät.
- Der Sicherungsautomat schaltet sich häufig ab.
- Das Stromkabel wird ungewöhnlich warm.
- Schalter oder Tasten funktionieren nicht ordnungsgemäß.



GUIDE RAPIDE/KURZANLEITUNG/GUIDA RAPIDA/SNELLE GIDS

Pour les unités intérieures des séries GK.

Für Innengeräte der Baureihe GK.

Per le unità interne della serie GK.

Voor binneneenheid van de GK-series.

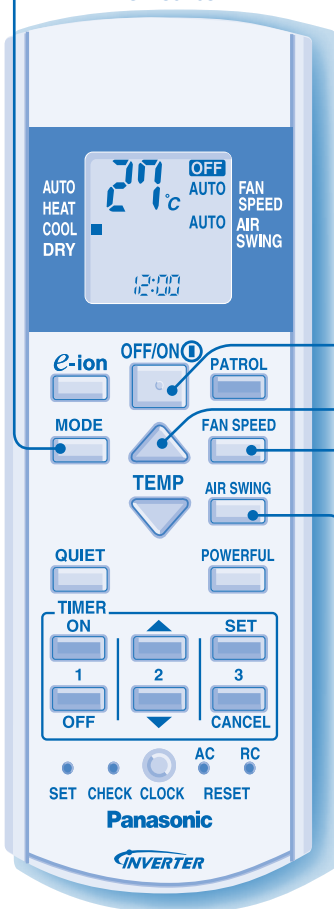

1 Sélectionnez le mode de fonctionnement souhaité.
Wählen Sie die gewünschte Betriebsart aus.
Selezionare la modalità desiderata.
Selecteer de gewenste stand.

Pour les unités intérieures des séries DD, DT.

Für Innengeräte der Baureihen DD und DT.

Per le unità interne delle serie DD, DT.

Voor binneneenheid van de DD, DT-series.

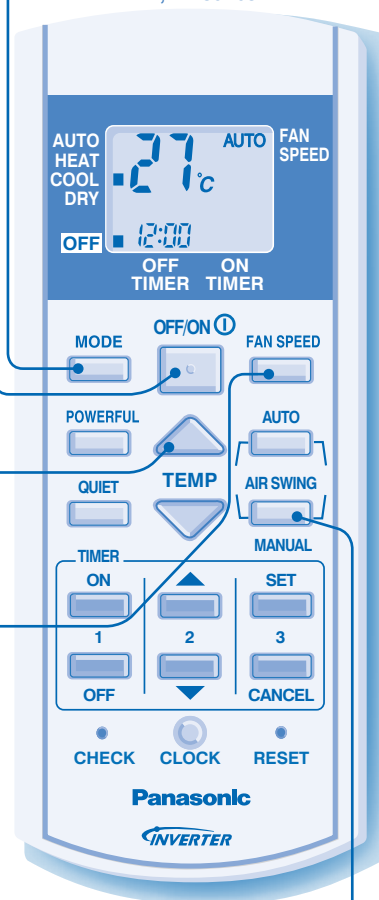

2 Mettez l'appareil sous/hors tension.
Schalten Sie das Gerät ein bzw. aus.
Avviare/arrestare l'apparecchio.
Start/stop het apparaat.



3 Sélectionnez la température souhaitée.
Stellen Sie die gewünschte Temperatur ein.
Selezionare la temperatura desiderata.
Stel de gewenste temperatuur in.



4 Permet de sélectionner la vitesse du ventilateur.
Stellen Sie die Ventilator Drehzahl ein.
Selezionare la velocità della ventola.
Selecteer de ventilatorsnelheid.



5 Permet d'ajuster la claire-voie d'orientation du flux d'air.
Positionieren Sie die Luftlenklamellen.
Regolare l'ala della direzione del flusso d'aria.
Stel de jaloezieën voor de luchtstroomrichting af.

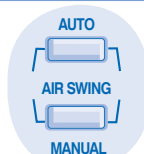

Pour plus de détails, veuillez consulter les pages 4 et 7.
Einzelheiten zum Betrieb siehe auf den Seiten 14 und 17.

Per informazioni dettagliate, andare a pagina 24 e 27.

Voor gedetailleerde uitleg, refereer alstublieft aan de pagina's 34 ~ 37.

Matsushita Electric Industrial Co., Ltd.

Web Site: <http://www.panasonic.co.jp/global/>

Printed in Malaysia
OFSC0611-00