

Panasonic®

Operating Instructions Air Conditioner

Model No.
Indoor Unit
CS-E10KD3EA

Single Split Outdoor Unit
CU-E10HBEA

Multi Split Outdoor Unit
CU-2E15LBE
CU-2E18LBE
CU-3E18LBE
CU-4E23LBE
CU-4E27CBPG



ENGLISH 2 ~ 11
Before operating the unit, read these operating instructions thoroughly and keep them for future reference.

ITALIANO 32 ~ 41
Prima di utilizzare l'unità si prega di leggere attentamente le istruzioni e di conservare questo opuscolo per potervi fare riferimento in futuro.

ESPAÑOL 62 ~ 71
Antes de utilizar la unidad, sírvase leer atentamente estas instrucciones de funcionamiento y conservarlas como futuro elemento de consulta.

DEUTSCH 12 ~ 21
Bevor Sie das Gerät in Betrieb nehmen, lesen Sie bitte diese Bedienungsanleitung aufmerksam durch und bewahren Sie sie für die künftige Verwendung auf.

ΕΛΛΗΝΙΚΑ 42 ~ 51
Προτού θέσετε τη μονάδα σε λειτουργία, διαβάστε προσεκτικά αυτές τις οδηγίες χρήσης και φυλάξτε τις για μελλοντική αναφορά.

PORTUGUÊS 72 ~ 81
Antes de ligar a unidade, leia cuidadosamente este manual de utilização e guarde-o para futura referência.

NEDERLANDS 22 ~ 31
Lees voor u het apparaat gebruikt deze gebruiksinstructies grondig en bewaar ze voor toekomstig gebruik.

FRANÇAIS 52 ~ 61
Avant d'utiliser l'appareil, lisez ce mode d'emploi dans son intégralité et conservez-le pour toute référence ultérieure.

БЪЛГАРСКИ 82 ~ 91
Преди да задействате климатика, прочетете внимателно инструкциите за употреба и ги запазете за бъдещи справки.



QUICK GUIDE / GUIDE RAPIDE
GUÍA RÁPIDA / KURZANLEITUNG
GUIDA RAPIDA / SNELLE GIDS
GUIA RÁPIDO / ΣΥΝΤΟΜΟΣ ΟΔΗΓΟΣ
БЪРЗ СПРАВОЧНИК



© Panasonic HA Air-Conditioning (M) Sdn. Bhd. 2010.
Unauthorized copying and distribution is a violation of law.

F567379

SAFETY PRECAUTIONS

DEFINITION

The instructions to be followed are classified by the following symbols:



This symbol denotes an action that is **PROHIBITED**.



These symbols denote actions that are **COMPULSORY**.

To prevent personal injury, injury to others, or property damage, please observe the following. Incorrect operation due to failure to follow instructions may cause harm or damage, the seriousness of which is classified as below:



Warning This sign warns of death or serious injury.



Caution This sign warns of injury or damage to property.

Indoor Unit



- Do not install, remove and reinstall the unit by yourself; improper installation will cause leakage, electric shock or fire. Please consult an authorized dealer or specialist for the installation work.
- Do not insert your fingers or other objects into the unit, rotating parts may cause injury.
- Do not attempt to repair the unit by yourself.

Indoor Unit



- Do not install the unit in a potentially explosive atmosphere.
- Do not wash the unit with water, benzene, thinner or scouring powder.
- Do not use for other purposes such as preservation of food.
- Do not use any combustible equipment in front of the airflow outlet.
- Do not expose directly to cold air for a long period.
- Ensure that the drainage pipe is connected properly. Otherwise, leakage may occur.
- Aerate the room regularly.



Power Supply



- Switch off the power supply before cleaning or servicing.
- Turn off the power supply if the unit is not used for a long period of time.
- This air conditioner is equipped with a built-in surge protective device. However, in order to further protect your air conditioner from being damaged by abnormally strong lightning activity, you may want to disconnect it from the power supply. Do not touch the air conditioner during lightning, it may cause electric shock.

Power Supply



- Do not share the same power outlet with other equipment.
- Do not modify power cords.
- Do not use extension cords.
- Do not operate with wet hands.



- Use the specified supply cord.
- If the supply cord is damaged, it must be replaced by the manufacturer, its service agent or similarly qualified persons in order to avoid a hazard.



- This equipment must be earthed and strongly recommended to be installed with Earth Leakage Circuit Breaker (ELCB) or Residual Current Device (RCD). Otherwise, it may cause electrical shock or fire in case of malfunction.



- In case of emergency or abnormal conditions (burnt smell, etc), turn off the power supply, and please consult authorized dealer.

Air inlet

Air inlet

Air outlet

Outdoor Unit



- Do not sit or step on the unit, you may fall down accidentally.



- Do not touch the sharp aluminium fin, sharp parts may cause injury.



- Ensure that the drainage pipe is connected properly. Otherwise, leakage may occur.
- After long periods of use, make sure the installation rack is not damaged.

Outdoor Unit



- Do not insert your fingers or other objects into the unit, rotating parts may cause injury.

REGULATORY INFORMATION

Thank you for purchasing
Panasonic Air Conditioner

This appliance is not intended for use by persons (including children) with reduced physical, sensory or mental capabilities, or lack of experience and knowledge, unless they have been given supervision or instruction concerning use of the appliance by a person responsible for their safety. Children should be supervised to ensure that they do not play with the appliance.

TABLE OF CONTENTS

SAFETY PRECAUTIONS	2
REGULATORY INFORMATION	3
OPERATION CONDITION	4
MULTI AIR CONDITIONER FUNCTION	5
PRODUCT OVERVIEW & OPERATIONS	6~8
CARE & CLEANING	9
TROUBLESHOOTING	10
QUICK GUIDE	BACK COVER

NOTE :

The illustrations in this manual are for explanation purposes only and may differ from the actual unit. It is subjected to change without notice for future improvement.

Information for Users on Collection and Disposal of Old Equipment and used Batteries



These symbols on the products, packaging, and/or accompanying documents mean that used electrical and electronic products and batteries should not be mixed with general household waste. For proper treatment, recovery and recycling of old products and used batteries, please take them to applicable collection points, in accordance with your national legislation and the Directives 2002/96/EC and 2006/66/EC.

By disposing of these products and batteries correctly, you will help to save valuable resources and prevent any potential negative effects on human health and the environment which could otherwise arise from inappropriate waste handling.

For more information about collection and recycling of old products and batteries, please contact your local municipality, your waste disposal service or the point of sale where you purchased the items.

Penalties may be applicable for incorrect disposal of this waste, in accordance with national legislation.



For business users in the European Union

If you wish to discard electrical and electronic equipment, please contact your dealer or supplier for further information.



[Information on Disposal in other Countries outside the European Union]

These symbols are only valid in the European Union. If you wish to discard these items, please contact your local authorities or dealer and ask for the correct method of disposal.

Note for the battery symbol (bottom two symbol examples):

This symbol might be used in combination with a chemical symbol. In this case it complies with the requirement set by the Directive for the chemical involved.

Pb

- Do not switch ON the unit when waxing the floor. After waxing, aerate the room properly before operating the unit.
- Do not install the unit in oily and smoky areas.

OPERATION CONDITION

OPERATION CONDITION

Use this air conditioner under the following temperature range
(CU-E10HBEA)

Temperature (°C)		Indoor		Outdoor	
		*DBT	*WBT	*DBT	*WBT
COOLING	Maximum	32	23	43	26
	Minimum	16	11	-10	-
HEATING	Maximum	30	-	24	18
	Minimum	16	-	-10	-

- NOTICE:**
- This unit is still able to operate as a cooler with outdoor temperature as low as -10°C in a non-living room, such as a computer room, with a room temperature of 16°C or above, and room humidity up to 80%. When the outdoor temperature drops to -10°C, compressor will be cut off and resume operation again once the temperature rises to more than -10°C.
 - When the outdoor temperature is out of the above temperature range, the heating capacity will drop significantly and outdoor unit might stop for protection control.

(CU-2E15LBE, CU-2E18LBE, CU-4E27CBPG)

Temperature (°C)		Indoor		Outdoor	
		*DBT	*WBT	*DBT	*WBT
COOLING	Maximum	32	23	43	26
	Minimum	16	11	16	11
HEATING	Maximum	30	-	24	18
	Minimum	16	-	-10	-11

(CU-3E18LBE, CU-4E23LBE)

Temperature (°C)		Indoor		Outdoor	
		*DBT	*WBT	*DBT	*WBT
COOLING	Maximum	32	23	46	26
	Minimum	16	11	-10	-
HEATING	Maximum	30	-	24	18
	Minimum	16	-	-15	-16

* DBT: Dry bulb temperature

* WBT: Wet bulb temperature

MULTI AIR CONDITIONER FUNCTION

(CU-2E15LBE, CU-2E18LBE, CU-3E18LBE, CU-4E23LBE, CU-4E27CBPG)

DEFINITION

Multi air conditioner system has one outdoor unit connected to multiple indoor units.

INDOOR UNIT

- It is possible to operate the indoor units individually or simultaneously.
- The operation mode priority is given to the first unit that turned on.
- During operation, heating and cooling mode could not be activated at the same time for different indoor unit.
- The power indicator blinks to indicate the indoor unit is standing by for different operation mode.

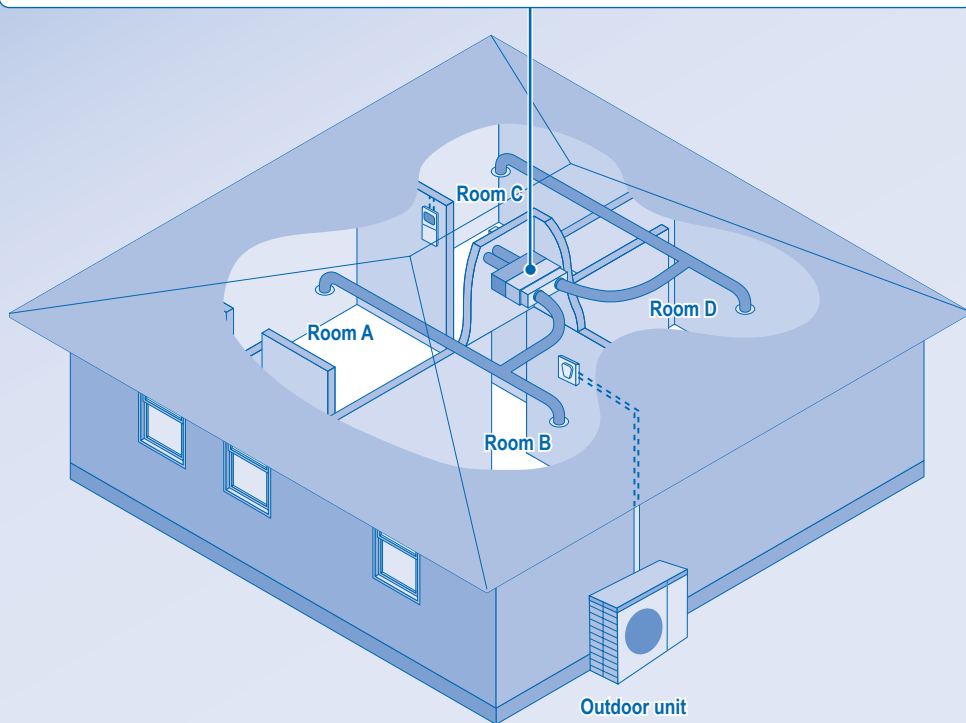

PRODUCT OVERVIEW & OPERATIONS

Indoor Unit

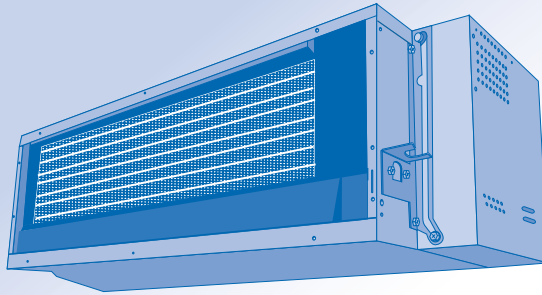

Remote Control

Open the cover to use the buttons

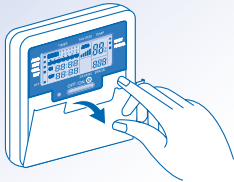

Remote Control Preparation

- 1 Press **CLOCK**
- 2 Press **UP** or **DOWN** to select current day.
- 3 Press **SET** to confirm.
- 4 Repeat steps 2 and 3 to set the current time.

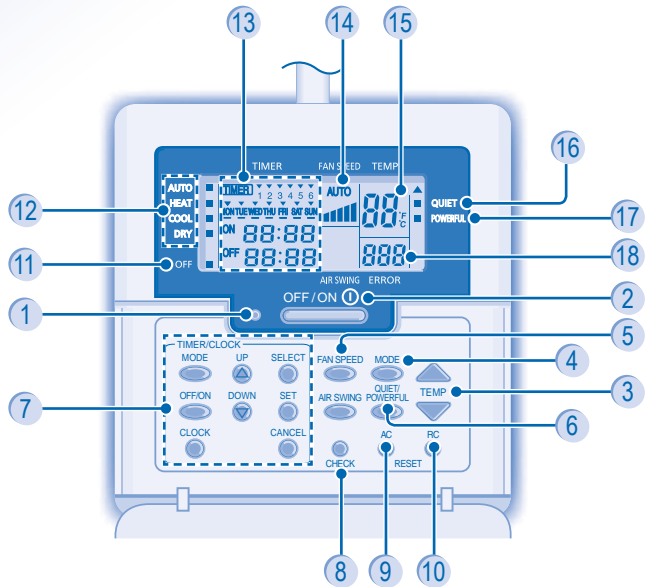

- | | | |
|-----------------------------------|---------------------------------------|-----------------------------------|
| 1 Operation LED | 7 Timer Setting Button Group | 13 Timer/Clock Setting Display |
| 2 OFF/ON Button | 8 Check Button | 14 Fan Speed Display |
| 3 Temperature Setting Button | 9 Air Conditioner Reset Button | 15 Temperature Setting Display |
| 4 Operation Mode Button | 10 Remote Control Reset Button | 16 Quiet Operation Indicator |
| 5 Fan Speed Button | 11 OFF Indicator | 17 Powerful Operation Indicator |
| 6 Quiet/Powerful Operation Button | 12 Operation Mode Selection Indicator | 18 System Error Display Indicator |

OFF / ON TO TURN ON OR OFF THE UNIT

- Please be aware of the OFF indication on the remote control display to prevent the unit from starting/stopping improperly.
- For normal operation, OFF indicator shown on remote control display when the unit is turn off.



TO SET TEMPERATURE

- Selection range: 16°C ~ 30°C.



TO SELECT OPERATION MODE

AUTO mode - For your convenience

- Unit selects operation mode according to temperature setting, outdoor and room temperature.

HEAT mode - To enjoy warm air

- Unit takes a while to warm up.

COOL mode - To enjoy cool air

DRY mode - To dehumidify the environment

- Unit operates at low fan speed to give a gentle cooling operation.
- During soft dry operation, the indoor fan operates at a low fan speed.
- The louvers movement might not align with the remote control display.

FAN SPEED



TO SELECT FAN SPEED (5 OPTIONS)



- For AUTO, the indoor fan speed is automatically adjusted according to the operation mode.

QUIET/
POWERFUL



QUIET - TO ENJOY QUIET ENVIRONMENT

- This operation reduces airflow noise.

POWERFUL - TO ACHIEVE TEMPERATURE QUICKLY

- Single Split System: This operation stops automatically after 20 minutes.
- Multi Split System: Press the button again or turn OFF the unit to stop this operation.

QUIET/
POWERFUL



-  can be activated in all modes and can be cancelled by pressing the respective button again.

Notes:

- For Hide-Away models,  buttons are not in use.
- Airflow direction can not be adjusted.

DAILY-TIMER SETTING

- To turn ON or OFF the unit at a preset time.

1
MODE



- Press once to change the display from Clock to Timer or vice-versa.
- Press for more than 4 seconds to change the display from Daily Timer to Weekly Timer or vice-versa.

2

OFF/ON



Select ON or
OFF timer.

3

UP



DOWN



Set the time.

4



SET



Confirm.

CANCEL



- To cancel ON or OFF timer, press .
- When ON timer is set, the unit may start early before the actual set time in order to achieve the desired temperature on time.
- Timer operation is based on the clock set in the remote control and repeats daily once set.
- The timer closest to the current time will be activated first.
- If timer is cancelled manually or due to power failure, you can restore the previous setting by pressing .

OPTIONAL SETTINGS

DOWN



Press and hold for approximately 10 seconds to show temperature setting in °C or °F.

RC



Press to restore the remote control's default setting.

AC



Not used in normal operations.

Use curtains to screen off sunlight and outdoor heat to reduce power consumption during cool mode.

WEEKLY TIMER SETTING

Weekly Timer Display

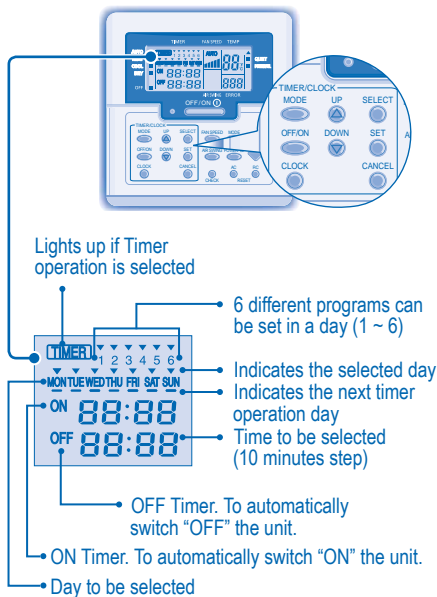

Day and Timer Set Up Method

1. Press **Timer** ^{MODE} for 4 seconds to change display to weekly timer.



2. Press **Timer** ^{UP} or ^{DOWN} to select your desired day.
3. Press **SELECT** to confirm your selection.
4. "1" will be blinking, press **SELECT** to set program 1.
5. Press **Timer** ^{OFF/ON} to select ON or OFF timer.
6. Press **Timer** ^{UP} or ^{DOWN} to select your desired time.

If you want to set the timer together with your desired temperature, press **TEMP** to select the temperature.

7. Press **SET** to confirm program 1. The selected day will be highlighted with ▼.

- After 2 seconds, the display will move to the next program. Repeat steps 4 to 7 to set programs 2 to 6.
- During timer setup, if no button is pressed within 30 seconds, or if the **SET** button is pressed, the setting at that moment is confirmed and timer setup is ended.

OPERATION DETAILS

- Daily timer and weekly timer could not be set at the same time.
- Promotes energy saving by allowing you to set up to 6 programs in any given day.
- Same timer program cannot be set in the same day.

Check Current Timer Program

Perform the step below to check the timer program for a particular day.

1. Press **Timer** ^{MODE} to enter timer mode.
2. Press **SELECT** to enter day setting.
3. Press **Timer** ^{UP} or ^{DOWN} until your desired day is shown, press **SELECT** to confirm your selection.
4. Press **Timer** ^{UP} or ^{DOWN} to check the set programs.

Modify Current Timer Program or Add New Timer Program

1. Press **Timer** ^{MODE} to enter timer mode.
2. Press **SELECT** to enter day setting.
3. Press **Timer** ^{UP} or ^{DOWN} until your desired day is shown.
4. Perform steps 4 to 7 of "Day and Timer Set Up Method" to modify existing timer program, or add any timer program.

Cancel Current Timer Program

Perform the step below to cancel the timer program for a particular day.

1. Press **SELECT** to enter day.
2. Press **Timer** ^{UP} or ^{DOWN} until your desired day is shown.
3. Press **SELECT** to enter program setting.
4. Press **Timer** ^{UP} or ^{DOWN} until your desired day is shown. Press **CANCEL** to cancel the program, ▼ will disappear.

Disable & Enable Weekly Timer

- To disable weekly timer setting, press **MODE**, then press **CANCEL**.
- To enable previous weekly timer setting, press **MODE**, then press **SET**.



CAUTION

- **Switch off the power supply before cleaning.**
- **Do not touch the aluminium fin, sharp parts may cause injury.**

CLEANING INSTRUCTIONS

- Please consult your nearest dealer for any suction or discharge air grille (optional parts) cleaning.
- Do not use benzene, thinner or scouring powder.
- Use only soap (\approx pH7) or neutral household detergent.
- Do not use water hotter than 40°C.

FOR SEASONAL INSPECTION AFTER EXTENDED NON-USE

- No obstruction at air inlet and air outlet vents.
- These units are mounted inside the ceiling. It uses external air intake vent and air outlet vent to operate. Please consult your nearest dealer for seasonal inspection.

FOR EXTENDED NON-USE

- Activate Heat mode for 2~3 hours as an alternative to remove moisture left in the internal parts thoroughly to prevent mould growth.
- Turn off the power supply.

NON SERVICEABLE CRITERIAS

TURN OFF POWER SUPPLY then please consult authorized dealer under the following conditions:

- Abnormal noise during operation.
- Water/foreign particles have entered the remote control.
- Water leaks from Indoor unit.
- Circuit breaker switches off frequently.
- Power cord becomes unnaturally warm.
- Switches or buttons are not functioning properly.

TROUBLESHOOTING

The following symptoms do not indicate malfunction.

Symptom	Cause
Mist emerges from indoor unit.	• Condensation effect due to cooling process.
Water flowing sound during operation.	• Refrigerant flow inside the unit.
The room has a peculiar odour.	• This may due to damp smell emitted by the wall, carpet, furniture or clothing.
Indoor fan stops occasionally during automatic fan speed setting.	• This helps to remove the surrounding odours.
Operation is delayed a few minutes after restart.	• The delay is a protection to the unit's compressor.
Outdoor unit emits water/steam.	• Condensation or evaporation occurs on pipes.
Timer indicator is always on.	• The timer setting repeats daily once set.
Power indicator blinks during operation and the indoor fan is stopped.	• The unit is in defrost mode, and the melted frost is drained from the outdoor unit.
Indoor fan stops occasionally during heating operation.	• To avoid unintended cooling effect.
Power indicator blinks before the unit is switched on.	• This is a preliminary step in preparation for the operation when the ON timer has been set.
Cracking sound can be heard during operation.	• Changes of temperature cause the expansion/contraction of the unit.

Check the following before calling for servicing.

Symptom	Check
Heating/Cooling operation is not working efficiently.	<ul style="list-style-type: none"> • Set the temperature correctly. • Close all doors and windows. • Clear any obstruction at the air inlet and air outlet vents.
Noisy during operation.	• Check if the unit has been installed at an incline.
The unit does not work.	<ul style="list-style-type: none"> • Check if the circuit breaker is tripped. • Check if timers have been set.

The following symptoms occurs when abnormality occurs during operation.

- The unit stops and operation LED OFF.
 - OFF indicator does not shown on remote control display.
- When abnormality occurs, use remote control to retrieve error code.
Ensure the operation LED is in OFF condition.

The diagram shows a remote control with the following components labeled:

- OFF Indicator:** A small indicator light on the left side of the remote.
- Operation LED:** A larger indicator light in the center of the remote.
- Buttons:** Includes buttons for UP, DOWN, SELECT, SET, CANCEL, FAN SPEED, MODE, AIR SWING, POWERFUL, TEMP, CHECK, AC, RC, and RESET.

The steps for error code retrieval are:

- 1 Press for 5 seconds. (Points to the CHECK button)
- 2 Press UP or DOWN. If error code and abnormality can be identified, the operation LED will be ON continuously, then jot down the error code. (Points to the UP and DOWN buttons)
- 3 Press for 5 seconds to quit checking. (Points to the CHECK button)
- 4 Reveal the error code to authorized dealer.

Handwriting practice area with horizontal dotted lines.

SICHERHEITSHINWEISE

DEFINITION

Bei den folgenden Symbolen handelt es sich um Verbote bzw. Gebote:



Dieses Symbol weist darauf hin, dass eine bestimmte Tätigkeit **NICHT** durchgeführt werden darf.



Diese Symbole weisen darauf hin, dass bestimmte Tätigkeiten durchgeführt werden **MÜSSEN**.

Eine unsachgemäße Bedienung infolge Missachtung der Bedienungsanleitung kann zu Verletzungen und Beschädigungen führen. Um dies zu vermeiden, sind die folgenden Hinweise unbedingt zu beachten.

Die verwendeten Warnhinweise untergliedern sich entsprechend ihrer Wichtigkeit wie folgt:



Vorsicht

Die Nichtbeachtung dieses Hinweises kann zu schweren Verletzungen oder gar zum Tod führen.



Achtung

Die Nichtbeachtung dieses Hinweises kann zu Verletzungen oder zu Beschädigungen führen.

Innengerät



- Nehmen Sie den Ein- und Ausbau bzw. die Neuinstallation dieses Geräts nicht selbst vor. Eine unsachgemäße Installation kann elektrische Schläge oder Brände verursachen oder dazu führen, dass Wasser aus dem Gerät tropft. Bitte wenden Sie sich daher an einen Fachhändler bzw. Fachinstallateur.
- Fassen Sie nicht in das Gerät und stecken Sie auch keine Gegenstände hinein, drehende Teile könnten sonst zu Verletzungen führen.
- Reparieren Sie das Gerät nicht selbst.

Innengerät



- Das Gerät darf nicht an Orten installiert werden, wo brennbare oder explosive Gase entweichen können.
- Das Klimagerät darf nicht mit Wasser, Benzin, Verdünnern oder Scheuermittel gereinigt werden.
- Das Klimagerät darf nicht zweckentfremdet werden, etwa zum Frischhalten von Lebensmitteln.
- Keine Verbrennungsgeräte in den Luftstrom des Geräts stellen.
- Halten Sie sich nicht zu lange im kalten Luftstrom auf.
- Die Kondensatableitung muss korrekt angeschlossen sein. Bei unsachgemäß angeschlossener Kondensatableitung kann Kondenswasser austreten.
- Lüften Sie den Raum regelmäßig.



Fernbedienung

Stromversorgung



- Schließen Sie keine anderen elektrischen Geräte zusammen mit dem Klimagerät an.
- Nehmen Sie keine Änderungen am Netzkabel vor.
- Benutzen Sie kein Verlängerungskabel.
- Das Klimagerät darf nicht mit nassen oder feuchten Händen bedient werden.



- Verwenden Sie nur das vorgeschriebene Netzkabel.
- Bei Beschädigung des Netzkabels muss das Kabel durch den Hersteller, seinen Kundendienst oder eine entsprechend autorisierte Person ausgewechselt werden, um eine Gefährdung für Personen zu vermeiden.



- Das Klimagerät muss geerdet und sollte möglichst mit einem FI-Schutzschalter versehen werden. Ist dies nicht der Fall, könnte es unter Umständen Stromschläge oder einen Brand verursachen.



- Bei Störungen (z. B. verbranntem Geruch) unterbrechen Sie die Stromversorgung und wenden Sie sich an Ihren Fachhändler.

Stromversorgung



- Unterbrechen Sie die Stromversorgung, bevor Sie das Gerät reinigen oder warten.
- Unterbrechen Sie die Stromversorgung, wenn das Gerät längere Zeit nicht benutzt wird.
- Dieses Klimagerät ist mit einem eigenen Überspannungsschutz versehen. Um Ihr Klimagerät darüber hinaus jedoch gegen häufige und starke Blitzschläge zu schützen, sollten Sie die Stromversorgung unterbrechen. Berühren Sie das Klimagerät nicht während einem Gewitter, um die Gefahr von Stromschlägen auszuschließen.

Luftaustritt

Luftaustritt

Luftaustritt

Außengerät



- Fassen Sie nicht in das Gerät und stecken Sie auch keine Gegenstände hinein, drehende Teile könnten sonst zu Verletzungen führen.

Außengerät



- Stellen oder setzen Sie sich nicht auf das Außengerät, Sie könnten herunterfallen und sich verletzen.
- Fassen Sie nicht die scharfkantigen Aluminiumlamellen an, Sie könnten sich sonst verletzen.
- Die Kondensatableitung muss korrekt angeschlossen sein. Bei unsachgemäß angeschlossener Kondensatableitung kann Kondenswasser austreten.
- Achten Sie nach langer Betriebsdauer darauf, dass die Montagekonsole nicht beschädigt ist.

BESTIMMUNGEN UND VORSCHRIFTEN

Dieses Gerät ist nicht zur Verwendung durch Personen (Kinder mit eingeschlossen) bestimmt, welche eingeschränkte körperliche, sensorische oder geistige Fähigkeiten aufweisen bzw. fehlende Erfahrung und Kenntnis im Umgang mit diesem Gerät haben. Solche Personen müssen von einer für ihre Sicherheit verantwortlichen Aufsichtsperson zuerst instruiert oder während der Gerätebedienung beaufsichtigt werden. Kinder sollten beaufsichtigt werden, um sicherzustellen, dass sie nicht mit dem Gerät spielen.

Wir danken Ihnen für den Kauf Ihres Panasonic-Klimageräts

INHALT	
SICHERHEITSHINWEISE	12
BESTIMMUNGEN UND VORSCHRIFTEN	13
BETRIEBSBEREICHE	14
FUNKTION DER MULTI-SPLIT-KLIMAGERÄTE	15
PRODUKTÜBERSICHT UND BEDIENUNG	16-18
PFLEGE UND REINIGUNG	19
STÖRUNGSSUCHE	20
KURZANLEITUNG	RÜCKSEITE

DEUTSCH

HINWEIS :

Die Abbildungen in diesem Handbuch dienen nur Erläuterungszwecken und können sich von dem tatsächlichen Gerät unterscheiden. Sie können durch künftige Verbesserungen am Gerät ohne vorherige Ankündigung geändert werden.

Benutzerinformation zur Sammlung und Entsorgung von veralteten Geräten und benutzten Batterien



Diese Symbole auf den Produkten, Verpackungen und/oder Begleitdokumenten bedeuten, dass benutzte elektrische und elektronische Produkte und Batterien nicht in den allgemeinen Hausmüll gegeben werden sollen.

Bitte bringen Sie diese alten Produkte und Batterien zur Behandlung, Aufarbeitung bzw. zum Recycling gemäß Ihrer Landesgesetzgebung und den Richtlinien 2002/96/EG und 2006/66/EG zu Ihren zuständigen Sammelpunkten.

Indem Sie diese Produkte und Batterien ordnungsgemäß entsorgen, helfen Sie dabei, wertvolle Ressourcen zu schützen und eventuelle negative Auswirkungen auf die menschliche Gesundheit und die Umwelt zu vermeiden, die anderenfalls durch eine unsachgemäße Abfallbehandlung auftreten können.

Wenn Sie ausführlichere Informationen zur Sammlung und zum Recycling alter Produkte und Batterien wünschen, wenden Sie sich bitte an Ihre örtlichen Verwaltungsbehörden, Ihren Abfallentsorgungsdienstleister oder an die Verkaufseinrichtung, in der Sie die Gegenstände gekauft haben.

Gemäß Landesvorschriften können wegen nicht ordnungsgemäßer Entsorgung dieses Abfalls Strafgeelder verhängt werden.



Für geschäftliche Nutzer in der Europäischen Union

Wenn Sie elektrische oder elektronische Geräte entsorgen möchten, wenden Sie sich wegen genauerer Informationen bitte an Ihren Händler oder Lieferanten.

[Informationen zur Entsorgung in Ländern außerhalb der Europäischen Union]

Diese Symbole gelten nur innerhalb der Europäischen Union. Wenn Sie solche Gegenstände entsorgen möchten, erfragen Sie bitte bei den örtlichen Behörden oder Ihrem Händler, welches die ordnungsgemäße Entsorgungsmethode ist.



Pb

Hinweis zum Batteriesymbol (unten zwei Symbolbeispiele):

Dieses Symbol kann in Kombination mit einem chemischen Symbol verwendet werden. In diesem Fall erfüllt es die Anforderungen derjenigen Richtlinie, die für die betreffende Chemikalie erlassen wurde.

- Schalten Sie nicht das Gerät EIN, während Sie den Boden wachen. Belüften Sie den Raum nach dem Wachsen sorgfältig, bevor Sie das Gerät einschalten.
- Das Gerät darf nicht an Orten mit öl- bzw. rauchhaltiger Luft installiert werden.

BETRIEBBEREICHE

BETRIEBBEREICHE

Verwenden Sie dieses Klimagerät in folgenden Temperaturbereichen
(CU-E10HBEA)

Temperatur (°C)		Innen		Außen	
		*TK	*FK	*TK	*FK
KÜHLEN	Maximum	32	23	43	26
	Minimum	16	11	-10	-
HEIZEN	Maximum	30	-	24	18
	Minimum	16	-	-10	-

- HINWEIS:**
- Dieses Gerät kann in Technikräumen bei einer Außentemperatur bis -10°C, einer Raumtemperatur von 16°C oder höher und einer Luftfeuchte bis 80% zu Kühlzwecken verwendet werden. Wenn die Außentemperatur unter -10°C sinkt, wird der Kompressor abgeschaltet. Er läuft erst wieder an, wenn die Temperatur über -10°C ansteigt.
 - Wenn sich die Außentemperatur außerhalb des oben genannten Bereiches befindet, fällt die Heizleistung erheblich ab, und das Außengerät kann aus Schutzgründen abgeschaltet werden.

(CU-2E15LBE, CU-2E18LBE, CU-4E27CBPG)

Temperatur (°C)		Innen		Außen	
		*TK	*FK	*TK	*FK
KÜHLEN	Maximum	32	23	43	26
	Minimum	16	11	16	11
HEIZEN	Maximum	30	-	24	18
	Minimum	16	-	-10	-11

(CU-3E18LBE, CU-4E23LBE)

Temperatur (°C)		Innen		Außen	
		*TK	*FK	*TK	*FK
KÜHLEN	Maximum	32	23	46	26
	Minimum	16	11	-10	-
HEIZEN	Maximum	30	-	24	18
	Minimum	16	-	-15	-16

*TK: Trockenkugeltemperatur

*FK: Feuchtkugeltemperatur

FUNKTION DER MULTI-SPLIT-KLIMAGERÄTE

(CU-2E15LBE, CU-2E18LBE, CU-3E18LBE, CU-4E23LBE, CU-4E27CBPG)

DEFINITION

Bei einem Multi-Split-Klimasystem ist ein Außengerät mit mehreren Innengeräten verbunden.

INNENGERÄT

- Die Innengeräte können einzeln oder zusammen verwendet werden.
- Die Wahl der Betriebsart richtet sich nach dem Gerät, das als erstes eingeschaltet wird.
- Heiz- und Kühlbetrieb können nicht gleichzeitig von verschiedenen Klimageräten genutzt werden.
- Die LED POWER blinkt, um anzuzeigen, dass das Innengerät sich im Standby-Betrieb befindet, bis eine andere Betriebsart verwendet wird.

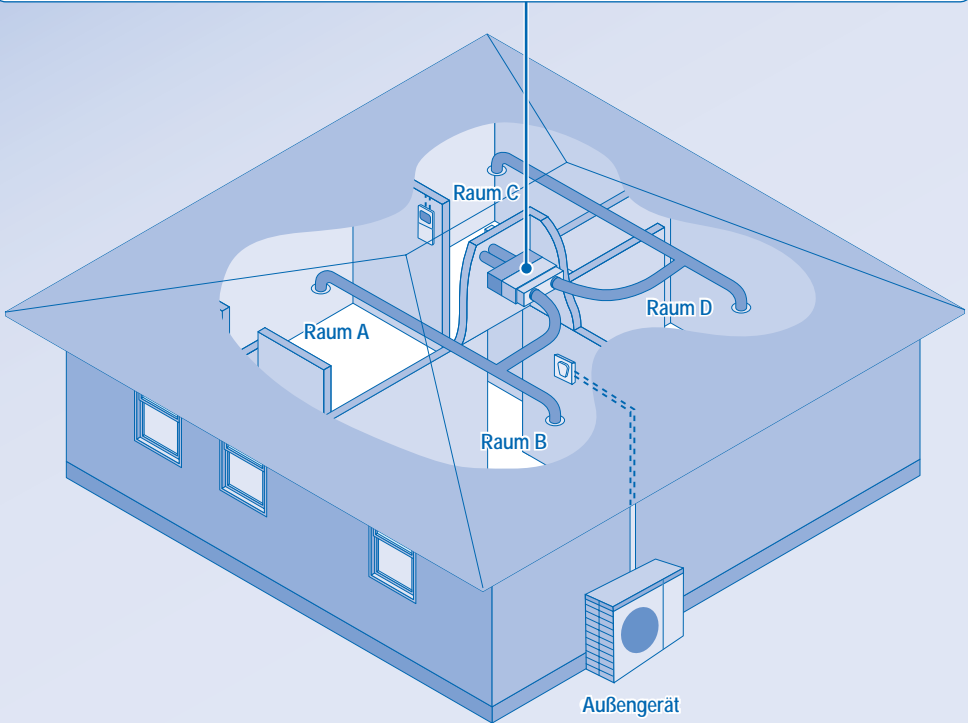

Innengerät

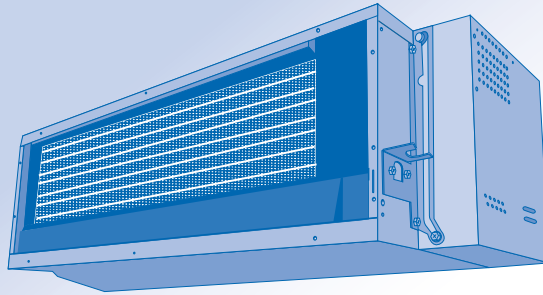

Fernbedienung

Um die Tasten zu betätigen, ist der Deckel zu öffnen

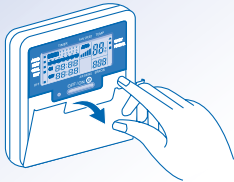

Vorbereitung Der Fernbedienung

- 1 Drücken Sie die Taste CLOCK
- 2 Drücken Sie bzw. , um den aktuellen Wochentag auszuwählen.
- 3 Bestätigen Sie die Einstellung mit SET.
- 4 Wiederholen Sie die Schritte 2 und 3, um die aktuelle Uhrzeit einzugeben.

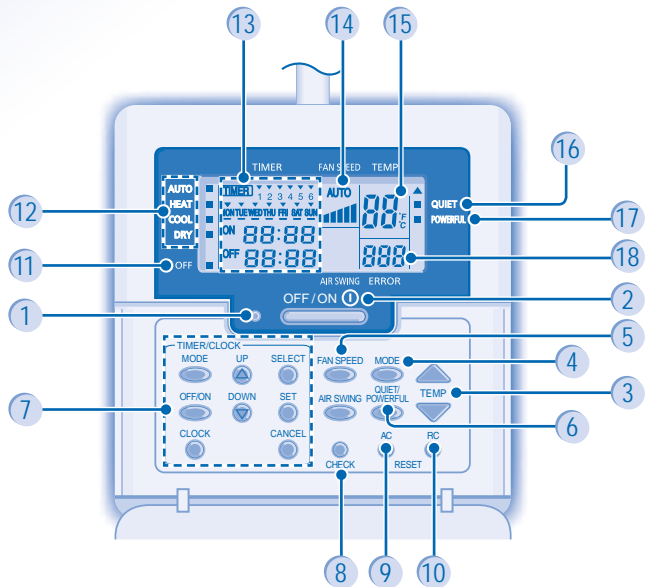

- | | | |
|-------------------------------|------------------------------------|---|
| 1 Betriebs-LED | 7 Timer-Programmierung | 13 Anzeige von Timereinstellung und Uhrzeit |
| 2 Betriebstaste (Ein/Aus) | 8 CHECK | 14 Ventilator Drehzahl |
| 3 Temperatureinstellung | 9 Zurückstellen des Klimageräts | 15 Eingestellte Temperatur |
| 4 Betriebsartenwahl | 10 Zurückstellen der Fernbedienung | 16 Anzeige Flüsterbetrieb |
| 5 Ventilator Drehzahl | 11 Anzeige Gerät AUS (OFF) | 17 Anzeige Turbobetrieb |
| 6 Flüsterbetrieb/Turbobetrieb | 12 Betriebsartenanzeige | 18 Anzeige Systemfehler |

OFF / ON EIN- BZW. AUSSCHALTEN DES GERÄTS

- Es ist zu beachten, dass das Gerät nur eingeschaltet werden kann, wenn auf dem Display der Fernbedienung OFF (AUS) angezeigt wird.
- Im Normalbetrieb erscheint OFF (AUS) auf der Anzeige, wenn das Gerät ausgeschaltet wird.

TEMP **EINSTELLEN DER TEMPERATUR**

- Einstellbereich : 16°C ~ 30°C.

EINSTELLEN DER BETRIEBSART

AUTOMATIKBETRIEB (AUTO)

- Das Gerät wählt die Betriebsart in Abhängigkeit von der eingestellten Temperatur, der Außen- und der Raumlufttemperatur automatisch.

HEIZBETRIEB (HEAT)

- Es dauert etwas, bis das Gerät aufgeheizt ist.

KÜHLBETRIEB (COOL)

ENTFEUCHTUNGSBETRIEB (DRY)

- Das Innengerät läuft mit niedriger Ventilator Drehzahl, um sanft zu kühlen.
- In der Betriebsart Entfeuchten läuft der Ventilator mit einer niedrigen Drehzahl.
- Die Bewegung der Lamellen stimmt nicht zwangsläufig mit der Darstellung auf der Fernbedienung überein.

EINSTELLEN DER VENTILATOR DREHZAH (5 EINSTELLUNGEN)



- In der Stellung AUTO wird die Drehzahl des Innengeräteventilators automatisch an die jeweilige Betriebsart angepasst.

QUIET → POWERFUL → NORMAL

QUIET - FLÜSTERBETRIEB

- In dieser Betriebsart wird der Schallpegel verringert.

POWERFUL - TURBOBETRIEB

- Single Split System: Diese Betriebsart endet automatisch nach 20 Minuten.
- Multi Split System: Um diese Betriebsart zu beenden, drücken Sie die Taste erneut oder schalten Sie das Gerät aus.

-  können in allen Betriebsarten verwendet und durch erneutes Drücken der jeweiligen Taste wieder beendet werden.

Hinweise:

- Die Tasten  haben bei Kanalgeräten keine Verwendung.
- Eine Einstellung der Zulufrichtung kann nicht vorgenommen werden.



EINSTELLEN DES TAGESTIMERS

- Ein- bzw. Ausschalten des Geräts zu einer bestimmten Zeit.





- Drücken Sie die Taste einmal, um von der Anzeige der Uhrzeit zur Anzeige des Timers zu wechseln und umgekehrt.
- Drücken Sie Timer  länger als 4 Sekunden, um von der Anzeige des Tagestimers zur Anzeige des Wochentimers zu wechseln und umgekehrt.

2  Wählen Sie den Einschalt- bzw. den Ausschalt-Timer aus.	3 UP  DOWN  Stellen Sie die gewünschte Uhrzeit ein.	4  Bestätigen Sie die Einstellung.
---	--	---

- Drücken Sie  , um den Einschalt- bzw. den Ausschalt-Timer zu löschen.
- Wenn der Einschalt-Timer gestellt ist, kann das Gerät vor der eingestellten Uhrzeit anlaufen, damit die gewünschte Raumtemperatur zu diesem Zeitpunkt erreicht ist.
- Die Timerfunktion richtet sich nach der in der Fernbedienung eingestellten Uhrzeit und wird täglich ausgeführt.
- Die Timer-Einstellung, die der aktuellen Uhrzeit am nächsten ist, wird zuerst ausgeführt.
- Nach einem Stromausfall oder dem Deaktivieren der Timerfunktion kann durch Drücken der Taste  die vorherige Einstellung wiederhergestellt werden.

WEITERE EINSTELLUNGEN

-  Um zur Temperatureinstellung zwischen °C und °F zu wechseln, ist diese Taste ca. 10 Sekunden lang zu drücken.
-  Drücken Sie diese Taste, um die Fernbedienung zurückzusetzen.
-  Diese Taste wird im Normalbetrieb nicht benötigt.

Um den Stromverbrauch im Kühlbetrieb zu verringern, schließen Sie die Vorhänge, damit kein direktes Sonnenlicht bzw. keine Wärme in den Raum gelangt.

EINSTELLEN DES WOCHENTIMERS

Anzeige des Wochentimers

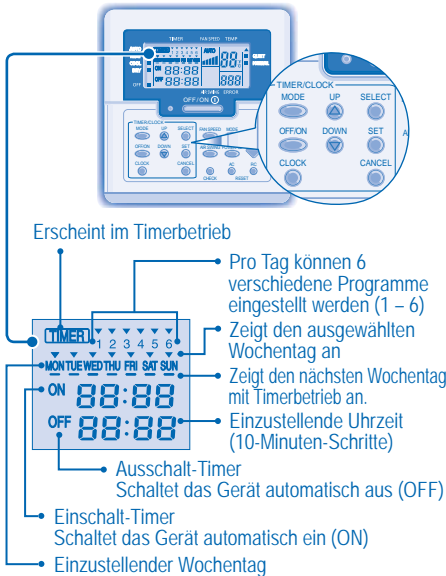

Einstellen von Wochentag und Timer

1. Drücken Sie Timer vier Sekunden lang, um zur Anzeige des Wochentimers zu wechseln.

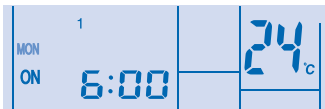

2. Drücken Sie Timer bzw. , um den gewünschten Wochentag auszuwählen.
3. Drücken Sie , um die Auswahl zu bestätigen.
4. Auf dem Display blinkt „1“. Drücken Sie , um das Programm 1 einzustellen.
5. Drücken Sie Timer , um den Einschalt- bzw. den Ausschalt-Timer auszuwählen.
6. Drücken Sie Timer bzw. , um die gewünschte Uhrzeit einzustellen.

Zusätzlich zur Schaltzeit können Sie mit auch die gewünschte Temperatur einstellen.

7. Drücken Sie , um Programm 1 zu bestätigen. Der ausgewählte Wochentag wird durch das Symbol gekennzeichnet.
- Nach 2 Sekunden wechselt die Anzeige zum nächsten Programm. Wiederholen Sie die Schritte 4 bis 7, um die Programme 2 bis 6 einzustellen.
 - Wenn während der Timereinstellung 30 Sekunden lang keine Taste gedrückt wird, oder wenn die Taste gedrückt wird, wird die aktuelle Einstellung übernommen, und der Einstellvorgang ist beendet.

HINWEISE ZU DEN BETRIEBSARTEN

- Tagestimer und Wochentimer können nicht gleichzeitig eingestellt werden.
- Erhöhte Energieersparnis durch die Möglichkeit, pro Wochentag bis zu 6 Schaltvorgänge einzustellen.
- Ein bestimmtes Timerprogramm kann pro Tag nur einmal eingestellt werden.

Überprüfen des aktuellen Timerprogramms

Gehen Sie wie folgt vor, um das Timerprogramm eines bestimmten Tages zu überprüfen.

1. Drücken Sie , um in die Timereinstellung zu gelangen.
2. Drücken Sie , um in die Einstellung des Wochentags zu gelangen.
3. Drücken Sie bzw. , bis der gewünschte Wochentag angezeigt wird. Drücken Sie dann , um die Auswahl zu bestätigen.
4. Drücken Sie Timer bzw. , um die eingestellten Programme zu überprüfen.

Ändern Sie das aktuelle Timerprogramm oder fügen Sie ein neues Timerprogramm hinzu.

1. Drücken Sie , um in die Timereinstellung zu gelangen.
2. Drücken Sie , um in die Einstellung des Wochentags zu gelangen.
3. Drücken Sie Timer bzw. , bis der gewünschte Wochentag angezeigt wird.
4. Führen Sie die Schritte 4 bis 7 unter „Einstellen von Wochentag und Timer“ aus, um ein bestehendes Timerprogramm zu ändern, oder fügen Sie ein neues Timerprogramm hinzu.

Löschen des aktuellen Timerprogramms

Gehen Sie wie folgt vor, um das Timerprogramm eines bestimmten Tages zu löschen.

1. Drücken Sie , um zum gewünschten Wochentag zu gelangen.
2. Drücken Sie Timer bzw. , bis der gewünschte Wochentag angezeigt wird.
3. Drücken Sie , um zur Programmeinstellung zu gelangen.
4. Drücken Sie Timer bzw. , bis der gewünschte Wochentag angezeigt wird. Drücken Sie , um das Programm zu löschen. Das Symbol wird nicht mehr angezeigt.

Aktivieren und Deaktivieren des Wochentimers

- Um den Wochentimer zu deaktivieren, drücken Sie , dann .
- Um den Wochentimer wieder zu aktivieren, drücken Sie , dann .



ACHTUNG

- Unterbrechen Sie vor dem Reinigen die Stromzufuhr.
- Fassen Sie nicht die scharfkantigen Aluminiumlamellen an, Sie könnten sich sonst verletzen.

REINIGUNGSANWEISUNGEN

- Bitte wenden Sie sich für die Reinigung von Ansaug- oder Ausblasgittern (Sonderzubehör) an Ihren Fachhändler.
- Verwenden Sie kein Benzin, Verdünner oder Scheuerpulver.
- Verwenden Sie nur Seife oder neutrale Haushaltsreiniger (pH-Wert ca. 7).
- Verwenden Sie kein Wasser, das über 40°C warm ist.

KONTROLLEN NACH EINER LÄNGEREN BETRIEBSUNTERBRECHUNG

- Stellen Sie sicher, dass die Luftein-und-austritte frei sind.
- Diese Geräte sind in der Decke angebracht. Zum Betrieb sind nach außen geführte Lufteinlässe und Luftauslässe erforderlich. Wenden Sie sich für Wartungsinspektionen an Ihren Fachhändler.

LÄNGERE BETRIEBSUNTERBRECHUNG

- Schalten Sie für 2 bis 3 Stunden den Heizbetrieb ein, um im Gerät verbliebene Feuchtigkeit restlos zu entfernen und Schimmelbildung zu verhindern.
- Unterbrechen Sie die Stromversorgung.

KRITERIEN FÜR BETRIEBSUNTERBRECHUNG

Unter den folgenden Umständen sollten Sie die STROMZUFUHR UNTERBRECHEN und sich an Ihren Fachhändler wenden:

- Ungewöhnliche Geräusche während des Betriebs.
- Wasser/Fremdpartikel sind in die Fernbedienung gelangt.
- Wasser tropft aus dem Innengerät.
- Der Sicherungsautomat schaltet sich häufig ab.
- Das Stromkabel wird ungewöhnlich warm.
- Schalter oder Tasten funktionieren nicht ordnungsgemäß.

STÖRUNGSSUCHE

Die nachfolgend aufgeführten Symptome sind kein Anzeichen für eine Fehlfunktion.

Symptom	Mögliche Ursache
Aus dem Innengerät tritt Nebel aus.	• Durch die Abkühlung der Raumluft kondensiert Feuchtigkeit.
Während des Betriebs ist das Geräusch fließenden Wassers zu hören.	• Durch das Gerät strömt Kältemittel.
Im Raum herrscht ein eigenartiger Geruch.	• Dieser Geruch kann von Feuchtigkeit stammen, die von Wänden, Teppichen, Möbeln oder Kleidungsstücken an die Raumluft abgegeben wird.
Der Innengeräteventilator bleibt in der Ventilatorautomatik gelegentlich stehen.	• Dies dient dazu, Gerüche zu entfernen.
Nach dem Neustart verzögert sich der Betrieb um einige Minuten.	• Hierbei handelt es sich um einen Schutzmechanismus des Geräts.
Aus dem Außengerät tritt Wasser oder Dampf aus.	• Auf den Rohren kann Wasser kondensieren oder verdunsten.
Das TIMER-Symbol leuchtet immer.	• Die Timer-Funktion wird täglich ausgeführt.
Das POWER-Symbol am Innengerät blinkt während des Betriebs, und der Innengeräteventilator steht.	• Das Gerät befindet sich im Ablaubetrieb, das Eis im Außengerät wird geschmolzen.
Der Innengeräteventilator bleibt im Heizbetrieb gelegentlich stehen.	• Hierdurch wird verhindert, dass kalte Luft austritt.
Das POWER-Symbol blinkt, bevor das Gerät eingeschaltet wird.	• Während dieser Zeit bereitet sich das Gerät für den Betrieb mit programmiertem Einschalttimer vor.
Während des Betriebs kann ein Knacken zu hören sein.	• Dehnung bzw. Kontraktion von Geräteteilen aufgrund von Temperaturänderungen.

Überprüfen Sie folgende Punkte, bevor Sie sich an den Kundendienst wenden.

Symptom	Zu überprüfen
Das Gerät kühlt bzw. heizt nicht richtig.	<ul style="list-style-type: none"> • Stellen Sie die Temperatur richtig ein. • Achten Sie darauf, dass Fenster und Türen geschlossen sind. • Reinigen oder ersetzen Sie die Luftfilter. • Stellen Sie sicher, dass die Luftein- und -austritte frei sind.
Das Gerät arbeitet laut.	• Überprüfen Sie, ob das Gerät schief steht.
Das Gerät funktioniert nicht.	<ul style="list-style-type: none"> • Überprüfen Sie, ob der Sicherheitsautomat ausgelöst hat. • Überprüfen Sie, ob der Timer gestellt wurde.

Eine eventuell auftretende Betriebsstörung äußert sich wie folgt:

- Das Gerät bleibt stehen, und die Betriebs-LED ist AUS.
 - Die Anzeige OFF (AUS) erscheint nicht auf dem Fernbedienungsdisplay.
- Im Falle einer Störung kann der Fehlercode mit Hilfe der Fernbedienung wie folgt ausgelesen werden:
Achten Sie darauf, dass die Betriebs-LED nicht leuchtet.

Das Diagramm zeigt eine Fernbedienung mit folgenden Beschriftungen:

- Anzeige Gerät AUS (OFF) - zeigt auf den 'OFF' Knopf.
- Betriebs-LED - zeigt auf die LED-Anzeige.
- 1 Drücken Sie **CHECK** 5 Sekunden lang. - zeigt auf den 'CHECK' Knopf.
- 2 Drücken Sie **UP** bzw. **DOWN**. Sobald der entsprechende Fehlercode gefunden ist, leuchtet die Betriebs-LED. Lesen Sie den Fehlercode auf der Anzeige ab. - zeigt auf die 'UP' und 'DOWN' Pfeiltasten.
- 3 Drücken Sie **CHECK** 5 Sekunden lang, um die Störungssuche zu beenden. - zeigt auf den 'CHECK' Knopf.

4 Teilen Sie Ihrem Fachhändler den Fehlercode mit.

Handwriting practice area with horizontal dotted lines.

VEILIGHEIDSMATREGELEN

DEFINITIE

De op te volgen instructies worden aangeduid met de volgende symbolen:



Dit symbool verwijst naar een handeling die **VERBODEN** is.



Deze symbolen verwijzen naar handelingen die **VERPLICHT** zijn.

Om persoonlijk letsel, letsel aan anderen en schade aan eigendommen te voorkomen, dient u de volgende instructies op te volgen. Onjuiste bediening wegens het niet opvolgen van de instructies kan leiden tot letsel of schade, waarvan de ernst wordt geïllustreerd zoals hieronder is aangegeven:



Waarschuwing

Met dit teken wordt u gewaarschuwd voor de **dood of ernstig letsel**.



Opgepast

Met dit teken wordt u gewaarschuwd voor **letsel of schade aan eigendommen**.

Binnendeel



- U dient de installatie niet zelf te installeren, te verwijderen en opnieuw te installeren. Onjuiste installatie kan leiden tot lekkage, een elektrische schok of brand. Neem contact op met een erkende dealer of specialist voor de installatiewerkzaamheden.
- Pas op, dat uw vingers of andere voorwerpen niet in het apparaat komen, daar door de draaiende delen blessures veroorzaakt kunnen worden.
- Probeer de installatie niet zelf te repareren.

Binnendeel



- Plaats de installatie niet in een omgeving waarin mogelijk een gevaar voor explosie bestaat.
- Reinig de installatie niet met water, benzene, verdunner of schuurpoeder.
- Gebruik het apparaat niet voor andere doeleinden, zoals voor het conserveren van voedsel.
- Gebruik in de buurt van de uitblaas geen apparatuur die werkt met brandstoffen.
- Stel het apparaat niet voor lange tijd direct bloot aan koude lucht.
- Zorg ervoor dat de afvoerleiding correct is aangesloten. Als dit niet het geval is, kan er lekkage ontstaan.
- Ventileer de kamer regelmatig.



Stroom Toevoer



- Sluit geen andere apparaten aan op hetzelfde stopcontact.
- Breng geen wijzigingen aan aan het netsnoer.
- Gebruik geen verlengsnoer.
- Bedien het apparaat niet met natte handen.
- Gebruik het voorgeschreven netsnoer.
- Indien het netsnoer beschadigd is, moet het worden vervangen door de fabrikant, een servicevertegenwoordiger of een gelijkwaardig gekwalificeerd persoon om een mogelijk gevaar te voorkomen.
- Deze apparatuur moet geaard worden en het is strengstans aanbevolen een aardlekschakelaar (ELCB) of een differentieelschakelaar (RCD) te installeren. Anders kan, bij functionele storingen, een elektrische schok of brand veroorzaakt worden.



In noodgevallen of onder abnormale omstandigheden (branddreuk, enz.) moet u het apparaat onmiddellijk uitschakelen en een bevoegde installateur om raad vragen.



In noodgevallen of onder abnormale omstandigheden (branddreuk, enz.) moet u het apparaat onmiddellijk uitschakelen en een bevoegde installateur om raad vragen.



In noodgevallen of onder abnormale omstandigheden (branddreuk, enz.) moet u het apparaat onmiddellijk uitschakelen en een bevoegde installateur om raad vragen.

Buitendeel



- Pas op, dat uw vingers of andere voorwerpen niet in het apparaat komen, daar door de draaiende delen blessures veroorzaakt kunnen worden.

Buitendeel



- Ga niet op het apparaat zitten of staan, daar u zou kunnen vallen.



- Raak niet de aluminium vin aan, het scherpe deel kan letsel veroorzaken.



- Zorg ervoor dat de afvoerleiding correct is aangesloten. Als dit niet het geval is, kan er lekkage ontstaan.
- Controleer na een lange gebruikperiode het installatierok op beschadiging.

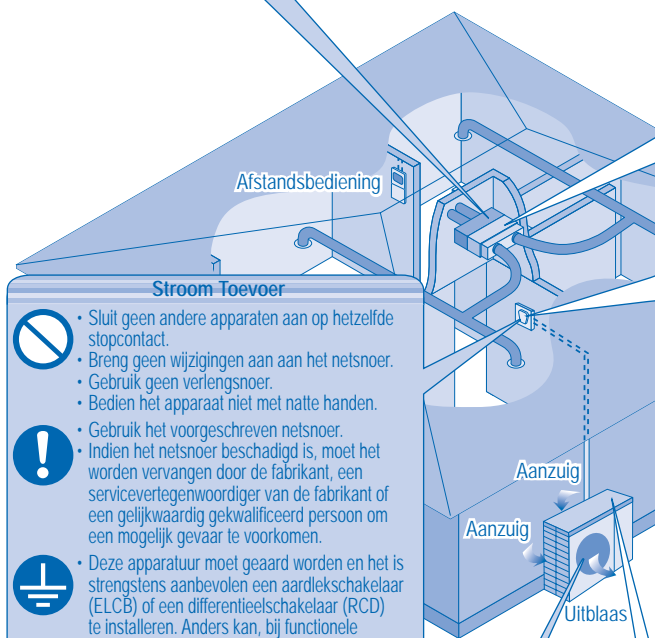

Afstandsbediening

Aanzuig

Aanzuig

Uitblaas

INFORMATIE OVER WETGEVING

Dit apparaat is niet bestemd voor gebruik door personen (kinderen inbegrepen) met verminderde fysieke, sensorische of mentale capaciteiten, of zonder ervaring of kennis, tenzij onder toezicht van of na instructie door een persoon die voor hun veiligheid verantwoordelijk is. Pas op, dat kinderen niet met het apparaat spelen.

Hartelijk dank voor de aanschaf van de Panasonic-airconditioner

INHOUDSOPGAVE

VEILIGHEIDSMATREGELEN	22
INFORMATIE OVER WETGEVING	23
GEBRUIKSOMSTANDIGHEDEN	24
MULTI AIRCONDITIONER FUNCTIE	25
PRODUCTOVERZICHT & BEDIENING	26 - 28
ONDERHOUD & REINIGING	29
PROBLEMEN OPLOSSEN	30
SNELLE GIDS	30
ACHTERKLEP	

NEEDERLANDS

OPMERKING :

De afbeeldingen in deze handleiding zijn alleen bedoeld als toelichting en kunnen afwijken van het daadwerkelijke uiterlijk van het apparaat. Deze handleiding kan zonder voorafgaande kennisgeving worden gewijzigd ter verbetering.

Informatie voor gebruikers betreffende het verzamelen en verwijderen van oude uitrustingen en lege batterijen



Deze symbolen op de producten, verpakkingen, en/of begeleidende documenten betekenen dat gebruikte elektrische en elektronische producten en batterijen niet met het algemene huishoudelijke afval gemengd mogen worden.

Voor een correcte behandeling, recuperatie en recyclage van oude producten en lege batterijen moeten zij naar de bevoegde verzamelpunten gebracht worden in overeenstemming met uw nationale wetgeving en de Richtlijnen 2002/96/EC en 2006/66/EC. Door deze producten en batterijen correct te verwijderen draagt u uw steentje bij tot het beschermen van waardevolle middelen en tot de preventie van potentiële negatieve effecten op de gezondheid van de mens en op het milieu die anders door een onvakkundige afvalverwerking zouden kunnen ontstaan.

Voor meer informatie over het verzamelen en recyclen van oude producten en batterijen, gelieve contact op te nemen met uw plaatselijke gemeente, uw afvalverwijderingsdiensten of de winkel waar u de goederen gekocht hebt.

Voor een niet-correcte verwijdering van dit afval kunnen boetes opgelegd worden in overeenstemming met de nationale wetgeving.



Voor zakengebruikers in de Europese Unie

Indien u elektrische en elektronische uitrusting wilt verwijderen, neem dan contact op met uw dealer voor meer informatie.

[Informatie over de verwijdering in andere landen buiten de Europese Unie]

Deze symbolen zijn enkel geldig in de Europese Unie. Indien u wenst deze producten te verwijderen, neem dan contact op met uw plaatselijke autoriteiten of dealer, en vraag informatie over de correcte wijze om deze producten te verwijderen.



Pb

Opmerking over het batterijensymbool (beneden twee voorbeelden):

Dit symbool kan gebruikt worden in verbinding met een chemisch symbool. In dat geval wordt de eis, vastgelegd door de Richtlijn voor de betrokken chemische producten vervuld.

- Schakel het apparaat niet in wanneer u net de vloer geboend hebt. Lucht de kamer na het boenen eerst goed, alvorens het apparaat te gebruiken.
- Installeer het apparaat niet op plaatsen met olieachtige dampen of rook.

GEBRUIKSOMSTANDIGHEDEN

GEBRUIKSOMSTANDIGHEDEN

Gebruik deze airconditioner binnen het volgende temperatuurbereik (CU-E10HBEA)

Temperatuur (°C)		Binnen		Buiten	
		*DBT	*WBT	*DBT	*WBT
KOELEN	Maximum	32	23	43	26
	Minimum	16	11	-10	-
VERWARMEN	Maximum	30	-	24	18
	Minimum	16	-	-10	-

ATTENTIE: • Bij een buitentemperatuur tot -10°C kan deze eenheid nog als koeler werken in een andere ruimte dan een woonkamer, zoals een computerkamer, terwijl de temperatuur in deze kamer 16°C of meer is en de vochtigheid maximaal 80%. Wanneer de buitentemperatuur -10°C bereikt, zal de compressor stilvallen en opnieuw in werking treden zodra de temperatuur meer dan -10°C bedraagt.

- Wanneer de buitentemperatuur buiten het hierboven vermelde temperatuurbereik ligt, zal de verwarmingscapaciteit aanzienlijk afnemen en zal het apparaat ter beveiliging misschien niet meer functioneren.

(CU-2E15LBE, CU-2E18LBE, CU-4E27CBPG)

Temperatuur (°C)		Binnen		Buiten	
		*DBT	*WBT	*DBT	*WBT
KOELEN	Maximum	32	23	43	26
	Minimum	16	11	16	11
VERWARMEN	Maximum	30	-	24	18
	Minimum	16	-	-10	-11

(CU-3E18LBE, CU-4E23LBE)

Temperatuur (°C)		Binnen		Buiten	
		*DBT	*WBT	*DBT	*WBT
KOELEN	Maximum	32	23	46	26
	Minimum	16	11	-10	-
VERWARMEN	Maximum	30	-	24	18
	Minimum	16	-	-15	-16

*DBT: Drogte bolltemperatuur

*WBT: Natte bolltemperatuur

MULTI AIRCONDITIONER FUNCTIE

(CU-2E15LBE, CU-2E18LBE, CU-3E18LBE, CU-4E23LBE, CU-4E27CBPG)

DEFINITIE

Het multi-airconditionersysteem heeft één buiteneenheid, die aangesloten is aan diverse binneneenheden.

BINNENEENHEID

- Het is mogelijk de binneneenheden individueel of tegelijkertijd te laten functioneren.
- De prioriteit wordt gegeven aan de bedrijfsmodus van die eenheid, die het eerste ingeschakeld werd.
- Tijdens het bedrijf kunnen de verwarmings- en koelmodus niet tegelijkertijd voor de verschillende eenheden ingeschakeld worden.
- De stroomindicator knippert om te tonen, dat de binneneenheid gereed is voor de verschillende bedrijfsmodi.

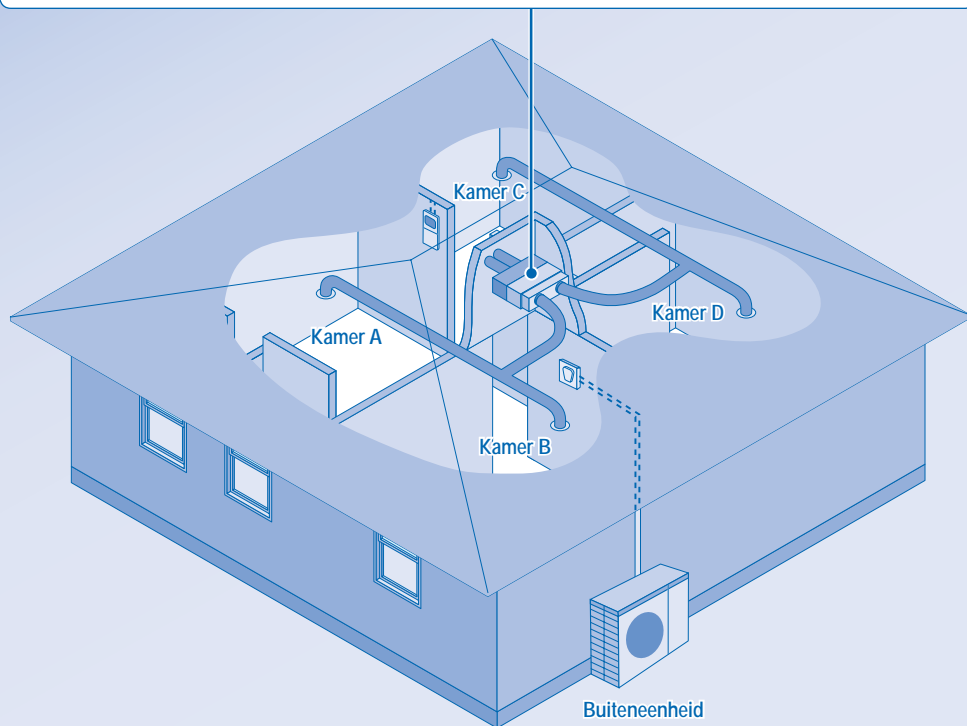

Binnendeel

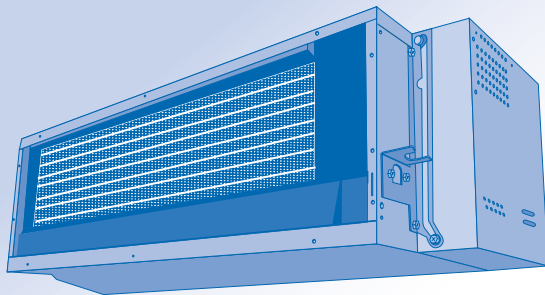

Afstandsbediening

Open het klepje zodat u de knoppen kunt gebruiken

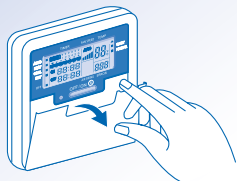

De Afstandsbediening Gereedmaken

- 1 Druk op CLOCK
- 2 Selecteer de actuele dag door op of te drukken.
- 3 Bevestig de invoer met een druk op SET
- 4 Stel de actuele tijd in door de stappen 2 en 3 te herhalen.

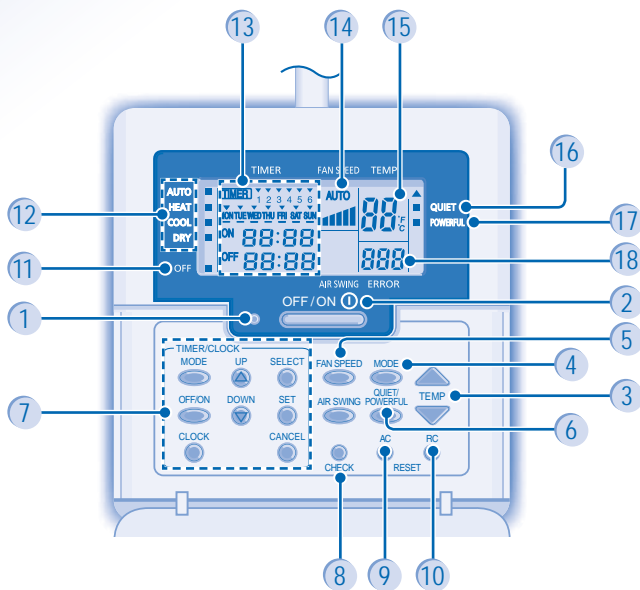

- | | | |
|---|---|--|
| <ol style="list-style-type: none"> 1 Bedrijfslampje 2 UIT/AAN knop 3 Temperatuur instellings knop 4 Voorkeur (Mode) knop 5 Ventilator snelheids knop 6 Toets voor stille/versterkte werking | <ol style="list-style-type: none"> 7 Tijdschakelaar instel knop Groep 8 Controle knop 9 Reset-knop Air Conditioner 10 Resettoets voor afstandsbediening 11 UIT-controlelampje 12 Controlelampjes voor de bedrijfsstandkeuze | <ol style="list-style-type: none"> 13 Weergave van de wekker-/tijdinstelling 14 Ventilator snelheids scherm 15 Temperatuur Instellings Scherm 16 Controlelampje voor stille werking 17 Controlelampje voor versterkte werking 18 Weergave van systeemstoring |
|---|---|--|

OFF / ON 

HET TOESTEL AAN- OF UITSCHAKELEN

- Let s.v.p. goed op de OFF-indicatie op de afstandsbediening, om te vermijden, dat het apparaat ongewild start/stopt.
- Bij normale werking wordt de OFF-indicator op het scherm van de afstandsbediening getoond wanneer het toestel uitgeschakeld.



DE TEMPERAATUUR INSTELLEN

- Instellingsbereik: 16°C ~ 30°C.



DE BEDRIJFSMODUS KIEZEN

AUTO MODUS - Voor uw gemak

- De installatie kiest de stand op basis van de temperatuurinstelling, de buiten- en kamertemperatuur.

VERWARMINGSMODUS - Genieten van warme lucht

- Het apparaat heeft enige tijd nodig om op te warmen.

KOELINGSMODUS - Genieten van koude lucht

DROOGMODUS - Drogen van de omgeving

- Het apparaat werkt bij lage ventilatorsnelheid om zo voor een aangename koeling te zorgen.
- Tijdens het zachte drogen, werkt de binnenventilator op geringe ventilatorsnelheid.
- De beweging van de jaloezieën stemt eventueel niet overeen met de indicatie op de afstandsbediening.

FAN SPEED



VENTILATIESNELHEID SELECTEREN (5 OPTIES)



- Op AUTO wordt de snelheid van de binnenventilator automatisch aangepast, in overeenstemming met de bedrijfsmodus.

QUIET/
POWERFUL



QUIET - GENIETEN VAN EEN RUSTIGE OMGEVING

- Deze bedrijfsfunctie reduceert het geruis van de luchtstroom.

POWERFUL - TEMPERAATUUR SNEL BEREIKEN

- Single Split-systeem: Deze functie stopt automatisch na 20 minuten.
- Multi Split-systeem: Druk nogmaals op de knop of schakel de unit uit (OFF) als u deze functie wilt stoppen.

QUIET/
POWERFUL



-  kunnen in alle bedrijfsfuncties geactiveerd worden en kunnen geannuleerd worden door opnieuw op de desbetreffende toets te drukken.

Opmerking:

- Bij kanaal modellen, zijn de -toetsen niet actief.
- De luchtstroomrichting kan niet geregeld worden.

DAG TIJDSCHAKELING INSTELLING

- Om het apparaat op de geprogrammeerde tijd IN of UIT te schakelen.



- Druk eenmaal in om het beeldscherm te veranderen van klok (CLOCK) naar tijdschakeling (TIMER).
- Druk meer dan 4 seconden, om de weergave te wisselen van Dagelijkse Timer naar Wekelijkse Timer of omgekeerd.

2



Stel de timer in op ON of OFF.

3





Stel de tijd in.

4



Bevestig.

- Om the ON of OFF-timer te annuleren moet u op  drukken.
- Wanneer de ON-timer ingesteld is, start het apparaat eventueel vroeger dan de actueel ingestelde tijd, om op tijd de gewenste temperatuur te bereiken.
- De timerwerking baseert op de klok, zoals deze op de afstandsbediening ingesteld is en wordt dagelijks herhaald, zodra ingesteld.
- De timer, die het dichtst bij de actuele tijd ingesteld is, wordt het eerst geactiveerd.
- Indien de timer handmatig geannuleerd wordt of na een stroomuitval, kunt u de vorige programmering herstellen, door op  te drukken.

OPTIONELE INSTELLINGEN

DOWN



Houd deze toets ongeveer 10 seconden ingedrukt, om de ingestelde temperatuur in °C of °F te tonen.

RC



Druk op deze toets, om de standaardinstelling van de afstandsbediening terug te zetten.

AC



Deze toets wordt in normaalbedrijf niet gebruikt.

Gebruik gordijnen om zonlicht en warmte van buiten te weren, om, tijdens de koeling, het energieverbruik te reduceren.

WEEK-TIJDSCHAKELING (TIMER) INSTELLING

Weergave Wekelijkse Timer

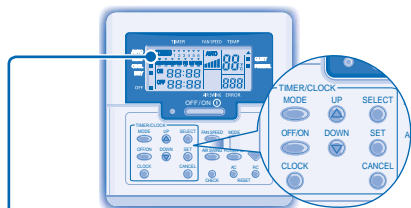

Begint te branden, zodra
Timerbedrijf gekozen is



Dag en Timer Instelmethode

1. Druk op Timer gedurende 4 seconden, om de weergave naar de wekelijkse timer te wisselen.



2. Druk op Timer of , om uw gewenste dag te kiezen.
3. Druk op , om uw keuze te bevestigen.
4. "1" begint te knipperen, druk nu op , om programma 1 in te stellen.
5. Druk op Timer , om IN- of UIT-timer te kiezen.
6. Druk op Timer or , om uw gewenste tijd te kiezen. Indien u wenst, de timer samen met de door u gewenste

temperatuur in te stellen, druk dan op , om de temperatuur te kiezen.

7. Druk op , om programma 1 te bevestigen. De gekozen dag wordt gekenmerkt met .

- Na 2 seconden wordt het volgende programma getoond. Herhaal de stappen 4 t/m 7, om de programma's 2 t/m 6 in te stellen.
- Indien, tijdens het instellen van de timer, gedurende 30 seconden op gee toets gedrukt wordt gedrukt, of indien op de toets wordt gedrukt, wordt de instelling van dat moment bevestigd en de timerinstelling wordt beëindigd.

BEDIENINGSDetails

- De dagelijkse en wekelijkse timer konden niet tegelijkertijd ingesteld worden.
- Helpt u energie te sparen, door de mogelijkheid, per dag t/m 6 programma's in te stellen.
- Hetzelfde timerprogramma kan niet op dezelfde dag ingesteld worden.

Controleer het actuele timerprogramma

Voer de stappen hieronder uit, om het timerprogramma voor een bepaalde dag te controleren.

1. Druk op Timer , om naar de timerstand te gaan.
2. Druk op , om naar de daginstelling te gaan.
3. Druk op Timer of , totdat de gewenste dag getoond wordt, druk op om uw keuze te bevestigen.
4. Druk op Timer of , om de ingestelde programma's te controleren.

Verander het actuele timerprogramma of voeg een nieuw timerprogramma toe

1. Druk op Timer , om naar de timerstand te gaan.
2. Druk op , om naar de daginstelling te gaan.
3. Druk op Timer or , totdat de door u gewenste dag getoond wordt.
4. Voer de stappen 4 t/m 7 van de " Instelmethode voor dag en timer" uit, om het bestaande timerprogramma te veranderen of een ander timerprogramma toe te voegen.

Annuleer het actuele timerprogramma

Voer de stappen hieronder uit, om het timerprogramma voor een bepaalde dag te annuleren.

1. Druk op , om naar de dag te gaan.
2. Druk op Timer or , totdat de door u gewenste dag getoond wordt.
3. Druk op , om naar de programmainstelling te gaan.
4. Druk op Timer or , totdat de door u gewenste dag getoond wordt.
Druk op , om het programma te annuleren, verdwijnt.

De wekelijkse timer desactiveren & activeren

- Om de wekelijkse timerinstelling te desactiveren, moet u op en daarna op drukken.
- Om de voorgaande wekelijkse timerinstelling te activeren, moet u op en daarna op drukken.



OPGEPAST

- Schakel de voeding uit voordat u het apparaat reinigt.
- Raak niet de aluminium vin aan, het scherpe deel kan letsel veroorzaken.

REINIGINGSINSTRUCTIES

- Vraag de leverancier bij u in de buurt advies voor de reiniging van luchtfilter voor aanzuiging of afvoer.
- Gebruik geen benzeen, verdunner of schuurpoeder.
- Gebruik alleen zeep (\approx pH7) of milde reinigingsmiddelen voor huishoudelijk gebruik.
- Gebruik geen water dat warmer is dan 40°C.

VOOR SEIZOENSINSPECTIE, NADAT HET APPARAAT LANG NIET IN GEBRUIK WAS

- Controleer de inlaat- en uitlaatopeningen op blokkades.
- Deze units worden in het plafond ingebouwd. Ze maakt voor de werking gebruik van een externe aanzuig en -uitlaat. Neem contact op met de dichtstbijzijnde dealer voor seizoeninspecties.

BIJ LANGDURIGE INACTIVITEIT

- Schakel de Verwarmingsstand gedurende 2 – 3 uur in. Dit is een alternatieve manier om vocht dat is achtergebleven in de interne onderdelen grondig te verwijderen en schimmeligroei te voorkomen.
- Schakel de voeding uit.

OMSTANDIGHEDEN WAARIN U HULP MOET INROEPEN

SCHAKEL DE STROOMTOEVOER UIT en consulteer een bevoegde installateur, onder de volgende omstandigheden:

- Een abnormaal lawaai tijdens de werking.
- Water of vreemde deeltjes zijn in de afstandsbediening binnengedrongen.
- Er lekt water uit de binnendeel.
- De zekering springt regelmatig uit.
- De stroomdraad wordt onnatuurlijk warm.
- De schakelaars of knoppen werken niet zoals het hoort.

PROBLEMEN OPLOSSEN

De volgende symptomen geven niet een defect aan.

Symptoom	Oorzaak
Er komt damp uit de binnendeel.	<ul style="list-style-type: none"> • Condensatie door koelproces.
Tijdens werking klinkt er geluid van stromend water.	<ul style="list-style-type: none"> • Stromend koelmiddel in het apparaat.
De ruimte heeft een vreemde geur.	<ul style="list-style-type: none"> • Dit is mogelijk een geur van vochtigheid die afkomstig is van de muur, het tapijt, meubels of kleding.
De binnenventilator stopt af en toe wanneer de ventilatorsnelheid is ingesteld op automatisch.	<ul style="list-style-type: none"> • Zo verdrijft u de omgevingsgeuren.
Het apparaat begint pas na enkele minuten vertraging nadat het opnieuw is opgestart.	<ul style="list-style-type: none"> • De vertraging dient ter bescherming van de compressor van de installatie.
Er komt water/stoom uit de buitendeel.	<ul style="list-style-type: none"> • Verdamping of condensatie vindt plaats op de leidingen.
Timerindicator is altijd aan.	<ul style="list-style-type: none"> • Nadat de timer is ingesteld, worden de instellingen dagelijks uitgevoerd.
AAN/UIT-indicator knippert tijdens werking en de ventilator van de binnendeel is gestopt.	<ul style="list-style-type: none"> • De installatie staat in de ontdooiingstand en het gesmolten ijs wordt via de buitendeel afgevoerd.
De binnenventilator stopt af en toe tijdens verwarmen.	<ul style="list-style-type: none"> • Onbedoeld koelen voorkomen.
De AAN/UIT-indicator knippert voordat de installatie wordt ingeschakeld.	<ul style="list-style-type: none"> • Dit is een initiële stap tijdens de voorbereiding voor werking wanneer de ON timer is ingeschakeld.
Tijdens de werking kan een kraakgeluid hoorbaar zijn.	<ul style="list-style-type: none"> • Temperatuurveranderingen veroorzaken expansie of contractie van het apparaat.

Controleer het volgende voordat u een onderhoudsmonteur belt.

Symptoom	Controleer
Verwarmings-/Koelingswerking werkt niet efficiënt.	<ul style="list-style-type: none"> • Stel de temperatuur correct in. • Sluit alle deuren en ramen. • Maak de filters schoon of vervang ze. • Verwijder elke obstructie bij de lucht in- en openingen.
Luidruchtig tijdens werking.	<ul style="list-style-type: none"> • Controleer of de unit is geïnstalleerd op een helling.
Het apparaat werkt niet.	<ul style="list-style-type: none"> • Controleer of de stroomonderbreker ontkoppeld is. • Controleer of de timers zijn ingesteld.

De volgende symptomen doen zich voor wanneer er een storing optreedt in de apparatuur:

- Het toestel stopt en de bedrijfs-LED gaat uit (OFF).
 - De indicator OFF (UIT) verschijnt niet op het scherm van de afstandsbediening.
- Roep met behulp van de afstandsbediening de foutcode op als er een storing optreedt in de apparatuur. Controleer dat de bedrijfs-LED uit is (OFF).

1 Houd de knop 5 seconden ingedrukt.

2 Druk op of . Als de foutcode en de oorzaak van de storing kunnen worden vastgesteld, blijft de bedrijfs-LED branden, maak vervolgens een notitie van de foutcode.

3 Druk op de knop om de controle te stoppen.

4 Deel de foutcode mee aan de geautoriseerde dealer.

PRECAUZIONI PER LA SICUREZZA

DEFINIZIONE

Le istruzioni sono classificate in varie tipologie, contrassegnate dai seguenti simboli:



Questo simbolo indica un'azione PROIBITA.



Questi simboli indicano azioni OBBLIGATORIE.

Si prega di seguire attentamente quanto segue onde evitare lesioni personali, danni alle altre persone o danni materiali. In caso di uso scorretto dovuto alla mancata osservanza delle istruzioni, si possono provocare incidenti o danni di varia natura, la cui gravità è indicata dai seguenti simboli:



Avvertenze

Questo simbolo indica un pericolo di morte o lesioni gravi.



Attenzione

Questo simbolo indica un rischio di lesioni o danni materiali.

Unità Interna



- Non installare, rimuovere o reinstallare l'apparecchio da soli; un'installazione scorretta può causare perdite, folgorazioni o incendi. Per l'installazione rivolgersi ad un rivenditore autorizzato o ad un tecnico specializzato.
- Non inserire dita o altri oggetti nell'unità, la rotazione di parti può causare delle lesioni.
- Non tentare di riparare l'apparecchio da soli.

Unità Interna



- Non installare l'apparecchio in un'atmosfera potenzialmente esplosiva.
- Non lavare l'unità con acqua, benzene, solventi o polveri abrasive.
- Non utilizzare per scopi diversi da quello previsto, come la conservazione di alimenti.
- Non utilizzare materiali combustibili nella direzione del flusso d'aria.
- Non esporlo direttamente all'aria fredda per un periodo di tempo prolungato.
- Controllare che la tubazione di scarico sia collegata correttamente. In caso contrario si possono verificare perdite.
- Aerare regolarmente l'ambiente.



Alimentazione



- Non condividere la presa di corrente con altri apparecchi.
- Non modificare i cavi di alimentazione.
- Non utilizzare cavi di prolunga.
- Non utilizzare con mani bagnate.



- Utilizzare il cavo di alimentazione specificato. Se il cavo di alimentazione è stato danneggiato, rivolgersi al produttore, ad un centro di assistenza autorizzato o ad un tecnico qualificato onde evitare rischi.



- Questo apparecchio deve disporre di uno scarico a terra; inoltre, si consiglia vivamente di dotarlo di un interruttore differenziale (ELCB) o un dispositivo di corrente residua (RCD). Altrimenti, potrebbero verificarsi scosse elettriche o incendi in caso di malfunzionamento.



- In caso di emergenza o di condizioni anomale (odore di bruciato, ecc.), togliere la corrente e consultare un rivenditore autorizzato.



Alimentazione

- Spegnere l'apparecchio prima di pulirlo o di effettuare la manutenzione.
- Spegnere l'apparecchio se si prevede che rimarrà inutilizzato per un periodo di tempo prolungato.
- Questo condizionatore d'aria dispone di un dispositivo di protezione da sovratensione incorporato. Tuttavia, per proteggere ulteriormente l'apparecchio da fulmini di particolare intensità si consiglia di disattivare l'alimentazione durante i temporali. Non toccare il condizionatore in presenza di fulmini, poiché vi è il rischio di rimanere folgorati.

Unità Esterna



- Non inserire dita o altri oggetti nell'unità, la rotazione di parti può causare delle lesioni.



- Non sedersi o camminare sull'unità, in quanto si potrebbe cadere.



- Non toccare l'aletta in alluminio, le parti affilate potrebbero causare lesioni.



- Controllare che la tubazione di scarico sia collegata correttamente. In caso contrario si possono verificare perdite.
- In seguito ad uso prolungato, controllare che il telaio di installazione non sia danneggiato.

L'uso di questo apparecchio non è destinato a persone con capacità fisiche, sensoriali o mentali ridotte (compresi i bambini), o mancanza di esperienza o competenza, a meno che non siano supervisionate o istruite sull'uso dell'apparecchio da una persona responsabile della loro sicurezza. Fare attenzione che i bambini non giochino con l'apparecchio.

Grazie per aver acquistato un climatizzatore Panasonic

INDICE	
PRECAUZIONI PER LA SICUREZZA	32
NORMATIVE	33
CONDIZIONI OPERATIVE	34
FUNZIONE CONDIZIONATORE MULTIPLO	35
PRESENTAZIONE DEL PRODOTTO E OPERAZIONI	36-38
PULIZIA E MANUTENZIONE	39
SOLUZIONE DEI PROBLEMI	40
GUIDA RAPIDA COPERCHIO POSTERIORE	

NOTA :

Le illustrazioni contenute in questo manuale sono riportate esclusivamente a scopo esplicativo e potrebbero differire dall'apparecchio vero e proprio. I contenuti del presente manuale sono soggetti a modifica senza preavviso e verranno aggiornati in base alle innovazioni future.

Informazioni per gli utenti sulla raccolta e l'eliminazione di vecchie apparecchiature e batterie usate



Questi simboli sui prodotti, sull'imballaggio, e/o sulle documentazioni o manuali accompagnanti i prodotti indicano che i prodotti elettrici, elettronici e le batterie usate non devono essere buttati nei rifiuti domestici generici. Per un trattamento adeguato, recupero e riciclaggio di vecchi prodotti e batterie usate, vi preghiamo di portarli negli appositi punti di raccolta, secondo la legislazione vigente nel vostro Paese e le Direttive 2002/96/EC e 2006/66/EC. Smaltendo correttamente questi prodotti e le batterie, contribuirete a salvare importanti risorse e ad evitare i potenziali effetti negativi sulla salute umana e sull'ambiente che altrimenti potrebbero verificarsi in seguito ad un trattamento inappropriato dei rifiuti.

Per ulteriori informazioni sulla raccolta e sul riciclaggio di vecchi prodotti e batterie, vi preghiamo di contattare il vostro comune, i vostri operatori per lo smaltimento dei rifiuti o il punto vendita dove avete acquistato gli articoli.

Sono previste e potrebbero essere applicate sanzioni qualora questi rifiuti non siano stati smaltiti in modo corretto ed in accordo con la legislazione nazionale.



Per utenti commerciali nell'Unione Europea

Se desiderate eliminare apparecchiature elettriche ed elettroniche, vi preghiamo di contattare il vostro commerciante od il fornitore per maggiori informazioni.

[Informazioni sullo smaltimento rifiuti in altri Paesi fuori dall'Unione Europea]

Questi simboli sono validi solo all'interno dell'Unione Europea. Se desiderate smaltire questi articoli, vi preghiamo di contattare le autorità locali od il rivenditore ed informarvi sulle modalità per un corretto smaltimento.



Nota per il simbolo delle batterie (esempio con simbolo chimico riportato sotto il simbolo principale): Questo simbolo può essere usato in combinazione con un simbolo chimico; in questo caso è conforme ai requisiti indicati dalla Direttiva per il prodotto chimico in questione.

- Non ACCENDERE l'unità dopo aver passato la cera sul pavimento. Arieggiare adeguatamente la camera prima di utilizzare l'unità.
- Non installare l'unità in zone umide e fumose.

CONDIZIONI OPERATIVE

CONDIZIONI OPERATIVE

Questo condizionatore può essere utilizzato con temperature rientranti nel seguente intervallo (CU-E10HBEA)

Temperatura (°C)		Interna		Esterna	
		*DBT	*WBT	*DBT	*WBT
RAFFREDDAMENTO	Massima	32	23	43	26
	Minima	16	11	-10	-
RISCALDAMENTO	Massima	30	-	24	18
	Minima	16	-	-10	-

- NOTE:**
- Il presente apparecchio è capace di funzionare come raffreddamento con temperatura esterna di -10°C in un ambiente non abitato frequentemente, per esempio la stanza del computer, con temperatura ambiente oltre 16°C ed una umidità superiore ad 80%. Quando la temperatura esterna raggiunge i -10°C, il compressore viene spento e riprende a funzionare quando la temperatura supera di nuovo i -10°C.
 - Quando la temperatura esterna non è ricompresa tra la gamma delle temperature di cui sopra, la capacità di riscaldare diminuirà sensibilmente e l'unità esterna può arrestarsi seguendo un comando di sicurezza.

(CU-2E15LBE, CU-2E18LBE, CU-4E27CBPG)

Temperatura (°C)		Interna		Esterna	
		*DBT	*WBT	*DBT	*WBT
RAFFREDDAMENTO	Massima	32	23	43	26
	Minima	16	11	16	11
RISCALDAMENTO	Massima	30	-	24	18
	Minima	16	-	-10	-11

(CU-3E18LBE, CU-4E23LBE)

Temperatura (°C)		Interna		Esterna	
		*DBT	*WBT	*DBT	*WBT
RAFFREDDAMENTO	Massima	32	23	46	26
	Minima	16	11	-10	-
RISCALDAMENTO	Massima	30	-	24	18
	Minima	16	-	-15	-16

* DBT: Temperatura con bulbo secco

* WBT: Temperatura con bulbo bagnato

FUNZIONE CONDIZIONATORE MULTIPLO

(CU-2E15LBE, CU-2E18LBE, CU-3E18LBE, CU-4E23LBE, CU-4E27CBPG)

DEFINIZIONE

L'impianto "Condizionatore multiplo" è composto da un'unità esterna collegata a diverse unità interne.

UNITÀ INTERNA

- È possibile utilizzare le unità interne singolarmente o in contemporanea.
- La priorità di modalità di funzionamento viene data alla prima unità che viene accesa.
- Durante il funzionamento, non è possibile attivare contemporaneamente la modalità di riscaldamento e raffreddamento nelle varie unità interne.
- L'indicatore di alimentazione lampeggia per indicare che l'unità interna è in stand-by per la modalità operativa differente.

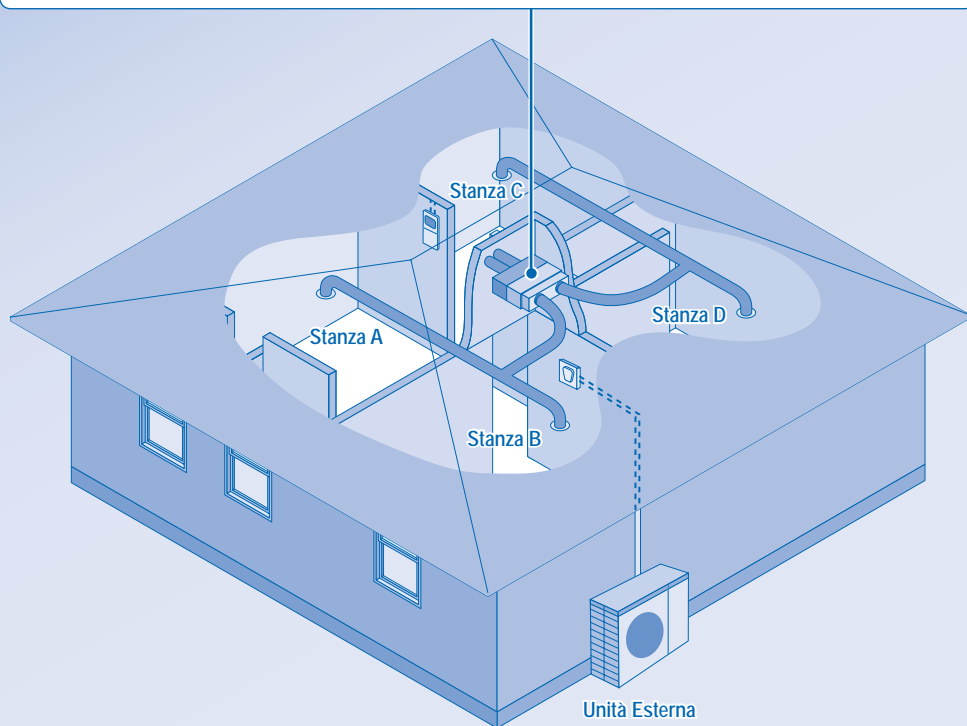

Unità Interna

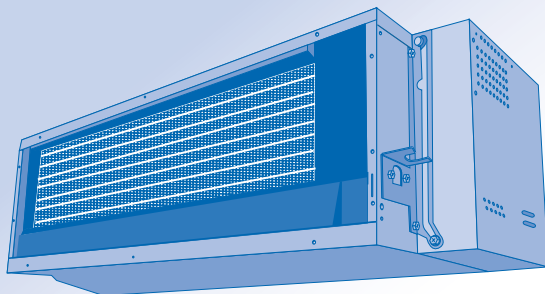

Telecomando

Aprire il coperchio per usare i pulsanti

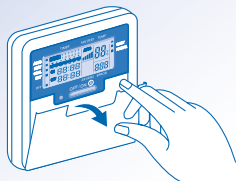

Telecomando: Operazioni Reliminari

- 1 Premere per selezionare il giorno corrente.
- 2 Premere o per selezionare il giorno corrente.
- 3 Premere per confermare.
- 4 Ripetere i punti 2 e 3 per impostare l'ora corrente.

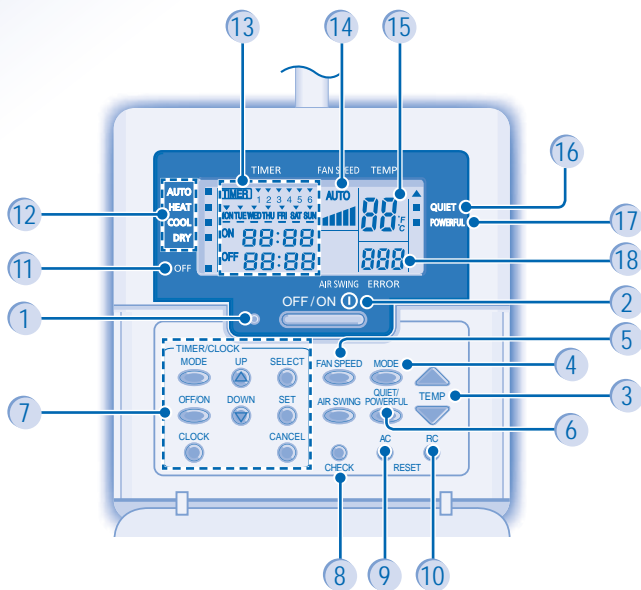

- | | | |
|---|--|--|
| <ol style="list-style-type: none"> 1 LED di funzionamento 2 Tasto OFF/ON 3 Tasto della Regolazione della Temperatura 4 Tasto delle Modalità di Funzionamento 5 Tasto della Velocità della Ventola 6 Tasto funzionamento potenza bassa/potenza elevata | <ol style="list-style-type: none"> 7 Tasti Timer 8 Tasto Check 9 Pulsante di reimpostazione del condizionatore d'aria 10 Tasto di resettaggio del telecomando 11 Indicatore OFF 12 Indicatori di selezione modalità di funzionamento | <ol style="list-style-type: none"> 13 Visualizzazione impostazioni timer/orologio 14 Indicatore della Velocità della Ventola 15 Indicatore delle Impostazioni della Temperatura 16 Indicatore funzionamento a potenza bassa 17 Indicatore funzionamento a potenza elevata 18 Visualizzazione errori di sistema |
|---|--|--|

OFF / ON PER ACCENDERE O SPEGNERE L'UNITÀ

- Si prega di notare l'indicazione di spegnimento (OFF) sul display del telecomando per evitare l'avvio/arresto accidentale dell'unità.
- Se il funzionamento è normale, la spia OFF sul display del telecomando si accende quando l'unità si spegne.



PER IMPOSTARE LA TEMPERATURA

- Gamma di selezione: 16°C ~ 30°C.



PER SELEZIONARE LA MODALITÀ OPERATIVA

MODALITÀ AUTO - Per la propria comodità

- L'unità seleziona automaticamente la modalità di funzionamento in base all'impostazione e alla temperatura esterna e dell'ambiente.

MODALITÀ RISCALDAMENTO - Per godere dell'aria calda

- Occorre qualche istante perché l'apparecchio si riscaldi.

MODALITÀ RAFFREDDAMENTO - Per godere dell'aria fresca

MODALITÀ DEUMIDIFICAZIONE - Per deumidificare l'ambiente

- La ventola dell'unità opera a bassa velocità, al fine di eseguire l'operazione di raffreddamento in maniera molto delicata.
- In modalità Soft dry, la ventola interna funziona a velocità ridotta.
- Il movimento delle feritoie di ventilazione può non essere allineato con il display del telecomando.

FAN SPEED



SELEZIONE DELLA VELOCITÀ VENTOLA (5 OPZIONI)



- Per la modalità automatica, la velocità della ventola interna viene regolata automaticamente in base alla modalità operativa.

QUIET/
POWERFUL



QUIET - PER GODERE DI UN AMBIENTE TRANQUILLO

- Questa operazione riduce il rumore del flusso d'aria dell'unità.

POWERFUL - PER RAGGIUNGERE RAPIDAMENTE LA TEMPERATURA DESIDERATA

- Sistema Split singolo: la funzione si arresta automaticamente dopo 20 minuti.
- Sistema Multi Split: premere di nuovo il tasto o spegnere l'unità per arrestare questa operazione.

QUIET/
POWERFUL



- È possibile attivare  in tutte le modalità, e disattivarli premendo nuovamente il pulsante pertinente.

Nota:

- Per i modelli nascosti, i tasti  non possono essere usati.
- La direzione del flusso dell'aria non può essere regolata.

IMPOSTAZIONI DEL TIMER GIORNALIERO

- Per accendere o spegnere l'unità a un'ora prestabilita.

1
MODE



- Premere una volta per cambiare il display da CLOCK a Timer e vice versa.
- Premere per oltre 4 secondi per cambiare il display da timer giornaliero a timer settimanale e vice versa.

2



Selezionare l'accensione (ON) o lo spegnimento (OFF) del timer.

3





Impostare l'orario.

4



Confermare.

- Per annullare l'accensione o spegnimento timer, premere  .

- Quando il timer è impostato su ON, l'unità può iniziare l'operazione in anticipo sul tempo programmato, in modo che raggiunga la temperatura desiderata in modo puntuale.
- Il funzionamento del timer si basa sull'orologio impostato sul telecomando, e viene ripetuto ogni giorno una volta impostato.
- Il timer programmato all'ora che si avvicina di più a quella corrente, sarà attivato per primo.
- Se il timer viene annullato manualmente o si verifica un'interruzione di alimentazione, è possibile ripristinare le impostazioni precedenti premendo .

IMPOSTAZIONI OPZIONALI

DOWN



Tenere premuto per circa 10 secondi per mostrare l'impostazione della temperatura in °C o °F.

RC



Premere per ripristinare l'impostazione predefinita del telecomando.

AC



Da non utilizzare in operazioni normali.

Per risparmiare energia mentre il condizionatore è in modalità di raffreddamento, utilizzare delle tende per impedire l'ingresso di calore e della luce solare.

IMPOSTAZIONI DEL TIMER SETTIMANALE

Display timer settimanale

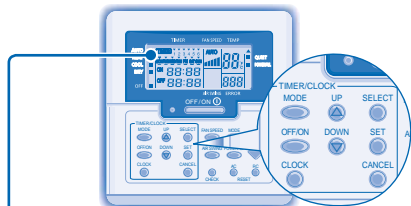

Si illumina se si seleziona la funzione di Timer

- Si possono selezionare 6 diversi programmi in un giorno (1 - 6)
- Indica il giorno selezionato
- Indica il giorno successivo per il funzionamento del timer
- Selezionare l'ora (ad incrementi di 10 minuti)
- OFF Timer
Per spegnere automaticamente il climatizzatore.
- ON Timer
Per accendere automaticamente il climatizzatore.
- Giorno da selezionare

Metodo di impostazione del giorno e del timer

1. Premere il Timer per 4 secondi in modo da modificare il display passando al timer giornaliero.



2. Premere il timer o per scegliere il giorno desiderato.
3. Premere per confermare la scelta.
4. "1" lampeggerà, premere per impostare il programma 1.
5. Premere il Timer per selezionare il timer ON oppure quello OFF.
6. Premere il timer o per scegliere l'ora desiderata. Se si desidera eseguire contemporaneamente l'impostazione del timer e della temperatura desiderata, premere per selezionare la temperatura.

7. Premere per confermare il programma 1. Il giorno selezionato sarà evidenziato con .
 - Dopo 2 secondi, il display passerà al programma successivo. Ripetere i punti dal 4 al 7 per impostare i programmi dal 2 al 6.
 - Durante l'impostazione del timer, se non si preme alcun tasto entro 30 secondi o se si preme , sarà confermata l'impostazione di quel momento e la procedura di configurazione del timer termina.

INFORMAZIONI DI FUNZIONAMENTO

- I timer giornalieri e settimanali non possono essere impostati contemporaneamente.
- Favorisce il risparmio energetico impostando fino a 6 programmi per ciascun dato giorno.
- Lo stesso programma per il timer non può essere impostato nello stesso giorno.

Controllo del programma di timer corrente

Eeguire i passaggi seguenti per controllare il programma del timer relativo ad un giorno specifico.

1. Premere il timer per accedere alla modalità di timer.
2. Premere per accedere all'impostazione del giorno.
3. Premere il timer o fino a che non viene visualizzato il giorno desiderato, premere per confermare la selezione.
4. Premere il timer o per controllare i programmi impostati.

Modifica del programma di timer corrente o aggiunta di un nuovo programma di timer

1. Premere il timer per accedere alla modalità di timer.
2. Premere per accedere all'impostazione del giorno.
3. Premere il timer o fino a quando non viene mostrato il giorno desiderato.
4. Eseguire i punti dal 4 al 7 del "Metodo di impostazione del giorno e del timer" per modificare il programma di timer esistente o aggiungere qualsiasi nuovo programma di timer.

Annullamento del programma di timer corrente

Eeguire i passaggi seguenti per annullare il programma del timer relativo ad un giorno specifico.

1. Premere per accedere al giorno.
2. Premere il timer o fino a quando non viene mostrato il giorno desiderato.
3. Premere per accedere all'impostazione del programma.
4. Premere il timer o fino a quando non viene mostrato il giorno desiderato. Premere per annullare il programma, non sarà più visualizzato.

Disabilitazione e abilitazione del timer settimanale

- Per disabilitare l'impostazione del timer settimanale, premere , quindi .
- Per abilitare la precedente impostazione del timer settimanale, premere , quindi .



ATTENZIONE

- Spegnerne l'apparecchio prima di pulirlo.
- Non toccare l'aletta in alluminio, le parti affiliate potrebbero causare lesioni.

ISTRUZIONI PER LA PULIZIA

- Contattare il rivenditore piú vicino per la pulizia della griglia dell'aria di aspirazione o scarico (componenti opzionali).
- Non lavare l'apparecchio con benzene, solventi o polveri abrasive.
- Impiegare esclusivamente saponi o detergenti neutri per la casa (\approx pH7).
- Non usare acqua ad una temperatura superiore a 40°C.

PER L'ISPEZIONE STAGIONALE DOPO UN PERIODO DI INATTIVITÀ PROLUNGATO

- Nessuna ostruzione alle bocchette di ingresso ed uscita dell'aria.
- Queste unità vengono montate all'interno del soffitto. Funziona tramite una ventola esterna di immissione dell'aria e una ventola di emissione dell'aria. Consultare il rivenditore per una ispezione stagionale.

PRIMA DI LUNGI PERIODI DI INATTIVITÀ

- Attivare la funzione di Riscaldamento per 2-3 ore quale alternativa per rimuovere completamente l'umidità rimasta nelle parti interne, in modo da evitare la formazione di muffa.
- Spegnerne l'apparecchio.

FUNZIONAMENTO ANOMALO

TOGLIERE LA CORRENTE, quindi consultare un rivenditore autorizzato in base alle seguenti condizioni:

- Durante il funzionamento si sentono rumori anomali.
- Penetrazione di acqua o di corpi estranei nel telecomando.
- L'unità interna perde acqua.
- L'interruttore salvavita scatta frequentemente.
- Il cavo di alimentazione su surriscalda in modo anomalo.
- Funzionamento anomalo di interruttori o pulsanti.

SOLUZIONE DEI PROBLEMI

Le condizioni seguenti indicano un guasto.

Condizione	Causa
Sembra che dall'unità interna fuoriesca della nebbia.	<ul style="list-style-type: none"> • Effetto di condensa dovuto al processo di raffreddamento.
Rumore di acqua durante il funzionamento.	<ul style="list-style-type: none"> • Flusso del refrigerante all'interno dell'unità.
L'ambiente ha un odore particolare.	<ul style="list-style-type: none"> • Può essere dovuto a un odore di umido proveniente dai muri, ai tappeti, dai mobili o dagli indumenti presenti nella stanza.
La ventola interna si arresta di tanto in tanto quando si imposta la modalità di regolazione automatica della velocità della ventola.	<ul style="list-style-type: none"> • Ciò consente di eliminare gli odori circostanti.
L'operazione è ritardata di qualche minuto dopo il riavvio.	<ul style="list-style-type: none"> • Il ritardo è una protezione del compressore dell'apparecchio.
Dall'unità esterna fuoriesce acqua/vapore.	<ul style="list-style-type: none"> • Condensa o evaporazione nei condotti.
L'indicatore Timer rimane sempre acceso.	<ul style="list-style-type: none"> • L'impostazione Timer si ripete quotidianamente una volta impostata.
Durante il funzionamento, l'indicatore POWER lampeggia e la ventola interna si arresta.	<ul style="list-style-type: none"> • L'apparecchio si trova in modalità refrigeramento ed il ghiaccio sciolto viene drenato dall'unità interna.
La ventola interna si arresta di tanto in tanto quando si imposta la modalità riscaldamento.	<ul style="list-style-type: none"> • Funzionalità studiata per evitare un effetto di raffreddamento non intenzionale.
L'indicatore POWER lampeggia prima che l'unità si accenda.	<ul style="list-style-type: none"> • Si tratta di un passo preliminare in vista del funzionamento quando si imposta il timer di accensione.
Durante questa fase potrebbero udirsi dei crepitii.	<ul style="list-style-type: none"> • I cambiamenti di temperatura causano l'espansione/contrazione dell'unità.

Eseguire i controlli seguenti prima di rivolgersi all'assistenza.

Condizione	Controllare
La modalità di riscaldamento/raffreddamento non funziona in maniera efficiente.	<ul style="list-style-type: none"> • Impostare la temperatura corretta. • Chiudere tutte le porte e finestre. • Pulire o sostituire i filtri. • Eliminare le eventuali ostruzioni alle bocchette di ingresso ed uscita dell'aria.
Rumore durante il funzionamento.	<ul style="list-style-type: none"> • Verificare che l'unità sia stata installata in maniera inclinata.
L'apparecchio non funziona.	<ul style="list-style-type: none"> • Verificare se è sì è attivato l'interruttore di circuito. • Verificare se sono stati impostati i timer.

I sintomi che seguono si presentano quando si verificano anomalie durante il funzionamento.

- L'unità si arresta e il LED di funzionamento si spegne.
 - La spia OFF non si accende sul display del telecomando.
- Quando si verifica un'anomalia, usare il telecomando per recuperare il codice di errore. Assicurarsi che il LED di funzionamento sia OFF.

Indicatore OFF

LED di funzionamento

2 Premere o . Se il codice di errore o l'anomalia possono essere identificati, il LED di funzionamento sarà sempre ON, allora annotare il codice di errore.

1 Premere per 5 secondi.

3 Premere per uscire dal controllo.

4 Comunicare il codice di errore al rivenditore autorizzato.

ΠΡΟΦΥΛΑΞΕΙΣ ΑΣΦΑΛΕΙΑΣ

ΟΡΙΣΜΟΣ

Οι οδηγίες που πρέπει να ακολουθηθούν κατηγοριοποιούνται σύμφωνα με τα παρακάτω σύμβολα:



Αυτό το σύμβολο δηλώνει μια ενέργεια που ΑΠΑΓΟΡΕΥΕΤΑΙ.



Αυτά τα σύμβολα δηλώνουν ενέργειες που είναι ΥΠΟΧΡΕΩΤΙΚΕΣ.

Για την αποτροπή προσωπικού τραυματισμού, τραυματισμού σε άλλους, ή την καταστροφή της περιουσίας παρακαλούμε τηρήστε τα παρακάτω. Η λανθασμένη λειτουργία εξαιτίας της αποτυχίας σας να ακολουθήσετε τις οδηγίες μπορεί να προκαλέσει τραυματισμό ή ζημιά, η σοβαρότητα των οποίων κατηγοριοποιείται σύμφωνα με τα παρακάτω:



Προειδοποίηση

Αυτό το σήμα προειδοποιεί για θάνατο ή σοβαρό τραυματισμό.



Προσοχή

Αυτό το σήμα προειδοποιεί για τραυματισμό ή ζημιά σε περιουσία.

Εσωτερική Μονάδα



- Μην εγκαθιστάτε αφαιρείτε και επανεγκαθιστάτε τη μονάδα οι ίδιοι. Η λανθασμένη εγκατάσταση θα προκαλέσει διαρροή, ηλεκτροπληξία ή πυρκαγιά. Παρακαλούμε συμβουλευτείτε ένα εξουσιοδοτημένο κατάστημα πώλησης ή έναν ειδικό για τις εργασίες εγκατάστασης.
- Μην εισάγετε δάχτυλα ή άλλα αντικείμενα μέσα στη μονάδα, τα περιστρεφόμενα μέρη μπορεί να προκαλέσουν τραυματισμό.
- Μην επιχειρήσετε να επισκευάσετε τη μονάδα μόνοι σας.

Εσωτερική Μονάδα



- Μην εγκαθιστάτε τη μονάδα σε ατμόσφαιρα με κίνδυνο έκρηξης.
- Μη πλένετε τη μονάδα με νερό, βενζίνη, διαλυτικές ουσίες ή με σκόνης καθαρισμού.
- Μη χρησιμοποιείτε για άλλο σκοπό όπως είναι η συντήρηση προφίμων.
- Μη χρησιμοποιείτε εύφλεκτο εξοπλισμό μπροστά από την εξαγωγή αέρα.
- Μην εκθέτετε τη συσκευή άμεσα σε κρύο αέρα για παρατεταμένο χρονικό διάστημα.
- Βεβαιωθείτε πως ο σωλήνας αποχέτευσης έχει συνδεθεί σωστά. Διαφορετικά, μπορεί να υπάρξει διαρροή.
- Αερίζετε τακτικά το δωμάτιο.

Τηλεχειριστήριο

Τροφοδοσία



- Δεν πρέπει να μοιράζεται την ίδια πρίζα με άλλες συσκευές.
- Μην τροποποιείτε τα καλώδια τροφοδοσίας.
- Μην χρησιμοποιείτε επεκτάσεις καλωδίων.
- Μην χειρίζεστε το καλώδιο με βρεγμένα χέρια.
- Χρησιμοποιείτε το καθαρισμένο καλώδιο τροφοδοσίας.
- Εάν το καλώδιο τροφοδοσίας έχει υποστεί ζημιά, πρέπει να αντικατασταθεί από τον κατασκευαστή, τον αντιπρόσωπο σέρβις ή εξειδικευμένους τεχνικούς για να αποφευχθεί ενδεχόμενος κίνδυνος.
- Η συσκευή αυτή πρέπει να είναι νειωμένη και συνιστάται θερμά να εγκατασταθεί με αυτόματο διακόπτη ηλεκτρικού κυκλώματος για τη περίπτωση διαρροής της γείωσης (ELCB: Earth Leakage Circuit Breaker) ή με διάταξη προστασίας ρεύματος διαρροής (RCD: Residual Current Device). Διαφορετικά μπορεί να προκληθεί ηλεκτροπληξία ή πυρκαγιά σε περίπτωση δυσλειτουργίας.



- Σε περίπτωση έκτακτης ανάγκης ή μη κανονικών συνθηκών (μυρωδιά καμένου, κλπ.), σβήστε αμέσως την παροχή ρεύματος και συμβουλευτείτε τον εξουσιοδοτημένο αντιπρόσωπο.



Εξωτερική Μονάδα



- Μην εισάγετε δάχτυλα ή άλλα αντικείμενα μέσα στη μονάδα, τα περιστρεφόμενα μέρη μπορεί να προκαλέσουν τραυματισμό.

Τροφοδοσία



- Σβήστε την παροχή τροφοδοσίας πριν τον καθαρισμό ή τη συντήρηση.
- Κλείστε την παροχή τροφοδοσίας αν η μονάδα δε χρησιμοποιείται για μεγάλο χρονικό διάστημα.
- Αυτό το κλιματιστικό είναι εξοπλισμένο με μια ενσωματωμένη συσκευή προστασίας από τις διακυμάνσεις της τάσης. Όμως, για να μπορέσετε να προστατίσετε καλύτερα το κλιματιστικό σας από το να υποστεί ζημιά από αφύσικα ισχυρούς κεραυνούς, μπορεί να θέλετε να το αποσυνδέσετε από την τροφοδοσία. Μην ακουμπήσετε το κλιματιστικό κατά τη διάρκεια κεραυνών, μπορεί να προκαλέσει ηλεκτροπληξία.

Εξωτερική Μονάδα



- Μην καθίστε ή πατήσετε τη μονάδα, μπορεί να πέσετε κάτω κατά λάθος.



- Μην αγγίζετε το αλουμινένιο πτερύγιο, το κοφτερό μέρος μπορεί να προκαλέσει τραυματισμούς.



- Βεβαιωθείτε πως ο σωλήνας αποχέτευσης έχει συνδεθεί σωστά. Διαφορετικά, μπορεί να υπάρξει διαρροή.
- Μετά από παρατεταμένες περιόδους χρήσης, βεβαιωθείτε πως δεν έχει καταστραφεί η σχάρα εγκατάστασης.

Η συσκευή αυτή δεν προορίζεται για χρήση από άτομα (συμπεριλαμβανομένων των παιδιών) με μειωμένες φυσικές, αισθητήριες ή νοητικές ικανότητες, ή χωρίς εμπειρία και γνώση, εκτός αν βρίσκονται υπό την επιτήρηση ή τους παρέχονται οδηγίες σχετικά με τη χρήση της συσκευής από άτομο που είναι υπεύθυνο για την ασφάλειά τους. Τα παιδιά πρέπει να επιτηρούνται για να εξασφαλιστεί ότι δεν παίζουν με τη συσκευή.

ΠΙΝΑΚΑΣ ΠΕΡΙΕΧΟΜΕΝΩΝ

ΠΡΟΦΥΛΑΞΕΙΣ ΑΣΦΑΛΕΙΑΣ	42
ΡΥΘΜΙΣΤΙΚΕΣ ΠΛΗΡΟΦΟΡΙΕΣ	43
ΣΥΝΘΗΚΕΣ ΛΕΙΤΟΥΡΓΙΑΣ	44
ΛΕΙΤΟΥΡΓΙΑ ΠΟΛΥΚΛΙΜΑΤΙΣΤΙΚΟΥ	45
ΕΠΙΣΚΟΠΗΣΗ ΠΡΟΪΟΝΤΟΣ & ΛΕΙΤΟΥΡΓΙΑΣ	46~48
ΦΡΟΝΤΙΔΑ & ΚΑΘΑΡΙΣΜΟΣ	49
ΑΝΤΙΜΕΤΩΠΙΣΗ ΠΡΟΒΛΗΜΑΤΩΝ	50
ΣΥΝΤΟΜΟΣ ΟΔΗΓΟΣ ΠΙΣΩ ΚΑΛΥΜΜΑ	

ΣΗΜΕΙΩΣΗ :

Οι εικόνες σε αυτόν τον οδηγό είναι μόνο για επεξήγηση και μπορεί να διαφέρουν από την πραγματική μονάδα. Υπόκεινται σε αλλαγές δίχως προειδοποίηση για μελλοντική βελτίωση.

Πληροφορίες για τους χρήστες σχετικά με την συλλογή και απόρριψη παλιών εξαρτημάτων και χρησιμοποιημένων μπαταριών



Αυτή η σήμανση πάνω στα προϊόντα, στις συσκευασίες και/ή στα συνοδευτικά έγγραφα υποδηλώνει πως τα εν λόγω ηλεκτρικά και ηλεκτρονικά προϊόντα και οι μπαταρίες δεν θα πρέπει να αναμειγνύονται με κοινά οικιακά απορρίμματα.

Προκειμένου να πραγματοποιηθεί η κατάλληλη επεξεργασία, κατεργασία και ανακύκλωση παλιών εξαρτημάτων και χρησιμοποιημένων μπαταριών παρακαλούμε να τα μεταφέρετε σε ανάλογα σημεία περισυλλογής σύμφωνα με την νομοθεσία της χώρας σας και τις οδηγίες 2002/96/ΕΚ και 2006/66/ΕΚ.

Μέσω της σωστής απόρριψης αυτών των προϊόντων και μπαταριών συμβάλλετε στο να διασωθούν πολύτιμοι πόροι και προλαμβάνετε ενδεχόμενες αρνητικές επιπτώσεις για την ανθρώπινη υγεία και το περιβάλλον οι οποίες σε άλλη περίπτωση θα μπορούσαν να προκύψουν από την ακατάλληλη διαχείριση αποβλήτων.

Για περισσότερες πληροφορίες σχετικά με την συλλογή και ανακύκλωση παλιών εξαρτημάτων και μπαταριών παρακαλούμε να απευθυνθείτε στις τοπικές αρχές, στην γενική υπηρεσία αποβλήτων ή στο κατάστημα πώλησης από όπου αγοράσατε τα συγκεκριμένα είδη. Πρόστιμα και κυρώσεις μπορούν να επιβληθούν για την λανθασμένη απόρριψη αυτών των αποβλήτων σύμφωνα με την νομοθεσία της χώρας σας.



Για επιχειρηματικούς χρήστες στην Ευρωπαϊκή Ένωση

Εάν επιθυμείτε να απορρίψετε ηλεκτρικό ή ηλεκτρονικό εξοπλισμό παρακαλούμε να επικοινωνήσετε με τον πωλητή ή προμηθευτή για περισσότερες πληροφορίες.

[Πληροφορίες σχετικά με την απόρριψη σε άλλες χώρες εκτός Ευρωπαϊκής Ένωσης]

Αυτή η σήμανση ισχύει μόνο στην Ευρωπαϊκή Ένωση. Εάν επιθυμείτε να απορρίψετε αυτά τα προϊόντα παρακαλούμε να επικοινωνήσετε με τις τοπικές αρχές ή τον πωλητή για να πληροφορηθείτε σχετικά με την σωστή διαδικασία απόρριψης.

Σημείωση για την σήμανση μπαταριών (στο κάτω μέρος δύο σύμβολα ως παράδειγμα):

Αυτή η σήμανση μπορεί να χρησιμοποιείται σε συνδυασμό με κάποιο χημικό σύμβολο. Σ' αυτήν την περίπτωση ανταποκρίνεται στις προδιαγραφές που προβλέπει η οδηγία η οποία αναφέρεται στο εν λόγω χημικό στοιχείο.



Pb

- Μην ανάβετε τη μονάδα όταν αλείφετε με κεριό το πάτωμα. Μετά την ετάλειψη με κεριό αερίστε όπως πρέπει το δωμάτιο πριν να θέσετε σε λειτουργία τη μονάδα.
- Μην εγκαθιστάτε τη μονάδα σε περιοχές με λάδια και καπνούς.

ΣΥΝΘΗΚΕΣ ΛΕΙΤΟΥΡΓΙΑΣ

ΣΥΝΘΗΚΕΣ ΛΕΙΤΟΥΡΓΙΑΣ

Χρησιμοποιείτε αυτό το κλιματιστικό στα παρακάτω εύρη θερμοκρασιών (CU-E10HBEA)

Θερμοκρασία (°C)		Σε εσωτερικό χώρο		Σε εξωτερικό χώρο	
		*DBT	*WBT	*DBT	*WBT
ΨΥΞΗ	Μέγιστη	32	23	43	26
	Ελάχιστη	16	11	-10	-
ΘΕΡΜΑΝΣΗ	Μέγιστη	30	-	24	18
	Ελάχιστη	16	-	-10	-

ΣΗΜΕΙΩΣΗ:

- Αυτή η μονάδα μπορεί να λειτουργεί ως ψυκτικό ακόμα και με εξωτερική θερμοκρασία έως και -10°C σε δωμάτιο που δεν ζουν άνθρωποι, όπως είναι ένα δωμάτιο υπολογιστών, με θερμοκρασία 16°C ή παραπάνω, και υγρασία δωματίου έως 80%. Όταν η εξωτερική θερμοκρασία φτάσει τους -10°C , θα διακοπεί η λειτουργία του συμπιεστή και θα επανέλθει όταν η θερμοκρασία ανέβει πάνω από τους -10°C .
- Όταν η εξωτερική θερμοκρασία βρίσκεται έξω από το ανωτέρω εύρος της θερμοκρασίας, η θερμική απόδοση θα πέσει σημαντικά και η εξωτερική μονάδα μπορεί να σταματήσει για έλεγχο της προστασίας.

(CU-2E15LBE, CU-2E18LBE, CU-4E27CBPG)

Θερμοκρασία (°C)		Σε εσωτερικό χώρο		Σε εξωτερικό χώρο	
		*DBT	*WBT	*DBT	*WBT
ΨΥΞΗ	Μέγιστη	32	23	43	26
	Ελάχιστη	16	11	16	11
ΘΕΡΜΑΝΣΗ	Μέγιστη	30	-	24	18
	Ελάχιστη	16	-	-10	-11

(CU-3E18LBE, CU-4E23LBE)

Θερμοκρασία (°C)		Σε εσωτερικό χώρο		Σε εξωτερικό χώρο	
		*DBT	*WBT	*DBT	*WBT
ΨΥΞΗ	Μέγιστη	32	23	46	26
	Ελάχιστη	16	11	-10	-
ΘΕΡΜΑΝΣΗ	Μέγιστη	30	-	24	18
	Ελάχιστη	16	-	-15	-16

* DBT: Θερμοκρασία ξηρού βολβού

* WBT: Θερμοκρασία υγρού βολβού

ΛΕΙΤΟΥΡΓΙΑ ΠΟΛΥΚΛΙΜΑΤΙΣΤΙΚΟΥ

(CU-2E15LBE, CU-2E18LBE, CU-3E18LBE, CU-4E23LBE, CU-4E27CBPG)

ΟΡΙΣΜΟΣ

Το πολυκλιματιστικό σύστημα έχει μια εξωτερική μονάδα συνδεδεμένη σε πολλαπλές εσωτερικές μονάδες.

ΕΣΩΤΕΡΙΚΗ ΜΟΝΑΔΑ

- Είναι δυνατή η λειτουργία των εσωτερικών μονάδων χωριστά ή ταυτόχρονα.
- Η προτεραιότητα του τρόπου λειτουργίας δίνεται στην πρώτη μονάδα που έχει ενεργοποιηθεί.
- Κατά τη λειτουργία, ο τρόπος λειτουργίας θέρμανσης και ψύξης δεν μπορεί να ενεργοποιηθεί ταυτόχρονα για διαφορετικές εσωτερικές μονάδες.
- Ο δείκτης λειτουργίας αναβοσβήνει ώστε να υποδείξει ότι η εσωτερική μονάδα βρίσκεται σε κατάσταση αναμονής (stand by) για διαφορετικούς τρόπους λειτουργίας.

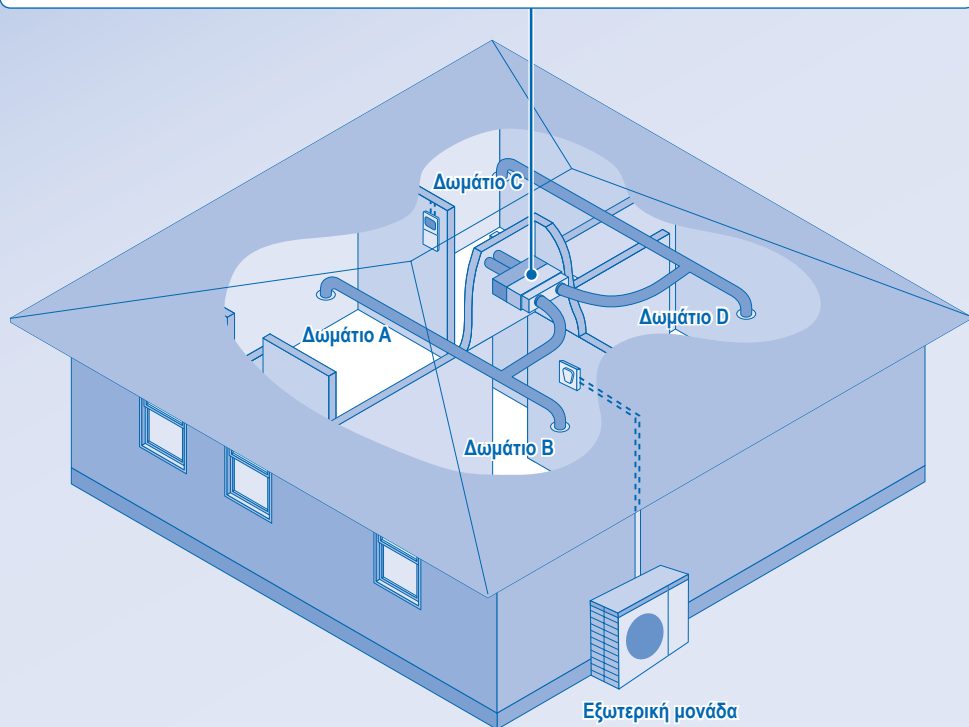

Εσωτερική Μονάδα

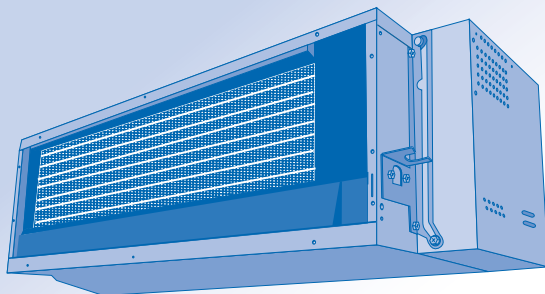

Τηλεχειριστήριο

Ανοίξτε το κάλυμμα για να χρησιμοποιήσετε τα κουμπιά

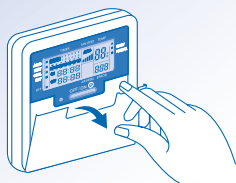

Προετοιμασία Τηλεχειριστηρίου

- 1 Πατήστε **CLOCK**
- 2 Πατήστε **UP** ή **DOWN** για να επιλέξετε την τρέχουσα ημέρα.
- 3 Πατήστε **SET** για να επιβεβαιώσετε.
- 4 Επαναλάβετε τα βήματα 2 έως 3 για να ρυθμίσετε την τρέχουσα ώρα.

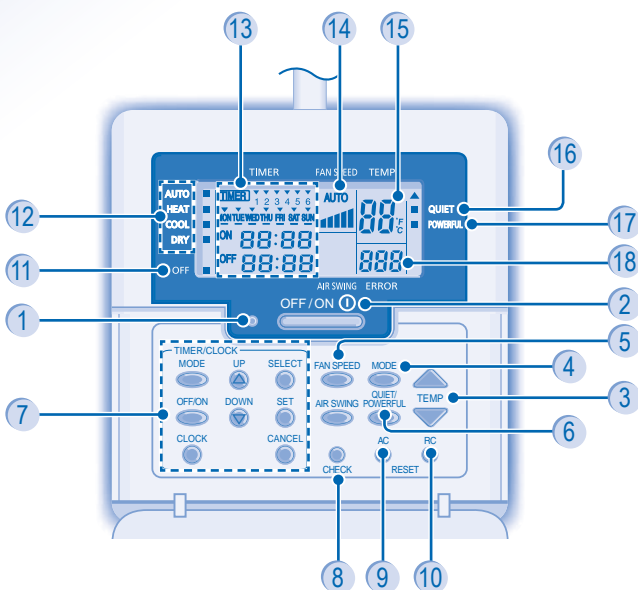

- | | | |
|--|---|---|
| <ol style="list-style-type: none"> 1 Λειτουργία LED 2 Κουμπί OFF/ON 3 Κουμπί Ρύθμισης Θερμοκρασίας 4 Κουμπί Επιλογής Λειτουργίας 5 Κουμπί ταχύτητας ανεμιστήρα 6 Κουμπί αθόρυβης/ισχυρής λειτουργίας | <ol style="list-style-type: none"> 7 Θέτοντας ομάδα κουμπιών χρονόμετρων 8 Κουμπί ελέγχου 9 Κουμπί επαναρρύθμισης του κλιματιστικού 10 Κουμπί επαναρρύθμισης του τηλεχειριστηρίου 11 Δείκτης OFF 12 Δείκτης επιλογής του τρόπου λειτουργίας | <ol style="list-style-type: none"> 13 Απεικόνιση της ρύθμισης χρονοδιακόπτη/ρολογιού 14 Ένδειξη Ταχύτητας Ανεμιστήρα 15 Ένδειξη Ρύθμισης Θερμοκρασίας 16 Δείκτης αθόρυβης λειτουργίας 17 Δείκτης ισχυρής λειτουργίας 18 Απεικόνιση σφάλματος συστήματος |
|--|---|---|

OFF / ON 

ΓΙΑ ΝΑ ΕΝΕΡΓΟΠΟΙΗΣΕΤΕ (ON) Ή ΝΑ ΑΠΕΝΕΡΓΟΠΟΙΗΣΕΤΕ (OFF) ΤΗ ΣΥΣΚΕΥΗ

- Παρακαλείσθε να λάβετε υπόψη σας την ένδειξη OFF στην οθόνη του τηλεχειριστηρίου για να παρεμποδίσετε τυχόν ακατάλληλη έναρξη/παύση λειτουργίας της μονάδας.
- Για κανονική λειτουργία, δείχνεται ο δείκτης OFF πάνω στην οθόνη του τηλεχειριστηρίου όταν η μονάδα είναι απενεργοποιημένη.



ΓΙΑ ΝΑ ΡΥΘΜΙΣΕΤΕ ΤΗ ΘΕΡΜΟΚΡΑΣΙΑ

- Έυρος επιλογής: 16°C ~ 30°C.



ΓΙΑ ΤΗΝ ΕΠΙΛΟΓΗ ΤΟΥ ΤΡΟΠΟΥ ΛΕΙΤΟΥΡΓΙΑΣ

ΑΥΤΟΜΑΤΗ ΚΑΤΑΣΤΑΣΗ ΛΕΙΤΟΥΡΓΙΑΣ - Για μεγαλύτερη ευκολία

- Η μονάδα επιλέγει την κατάσταση λειτουργίας σύμφωνα με τη ρύθμιση της της θερμοκρασίας, την εξωτερική και την εσωτερική θερμοκρασία.

ΚΑΤΑΣΤΑΣΗ ΛΕΙΤΟΥΡΓΙΑΣ ΘΕΡΜΑΝΣΗΣ - Για να απολαμβάνετε ζεστο αερα

- Η μονάδα χρειάζεται λίγο χρόνο για να ζεσταθεί.

ΚΑΤΑΣΤΑΣΗ ΛΕΙΤΟΥΡΓΙΑΣ ΨΥΞΗΣ - Για να απολαμβάνετε κρυο αερα

ΚΑΤΑΣΤΑΣΗ ΛΕΙΤΟΥΡΓΙΑΣ ΑΦΥΓΡΑΝΣΗΣ - Για την αφυγρανση του περιβαλλοντος χωρου

- Η μονάδα λειτουργεί σε χαμηλή ταχύτητα ανεμιστήρα ώστε να δώσει μια απαλή λειτουργία ψύξης.
- Κατά τη λειτουργία απαλό στεγνό, ο εσωτερικός ανεμιστήρας λειτουργεί με χαμηλή ταχύτητα.
- Η κίνηση των περσίδων μπορεί να μην ευθυγραμμίζεται με την οθόνη του τηλεχειριστηρίου.

FAN SPEED



ΓΙΑ ΝΑ ΕΠΙΛΕΞΕΤΕ ΤΑΧΥΤΗΤΑ ΑΝΕΜΙΣΤΗΡΑ (5 ΕΠΙΛΟΓΕΣ)



- Για τον ΑΥΤΟΜΑΤΟ τρόπο λειτουργίας, η ταχύτητα του εσωτερικού ανεμιστήρα ρυθμίζεται αυτόματα σύμφωνα με τον τρόπο λειτουργίας.

QUIET/
POWERFUL



QUIET - ΓΙΑ ΝΑ ΑΠΟΛΑΜΒΑΝΕΤΕ ΑΘΟΡΥΒΟ ΠΕΡΙΒΑΛΛΟΝ

- Η λειτουργία αυτή μειώνει τον θόρυβο της ροής του αέρα.

POWERFUL - ΓΙΑ ΝΑ ΕΠΙΤΥΓΧΑΝΕΤΑΙ ΓΡΗΓΟΡΑ Η ΕΠΙΘΥΜΗΤΗ ΘΕΡΜΟΚΡΑΣΙΑ

- Απλό Διastέλεχο Σύστημα: Η λειτουργία αυτή θα σταματήσει ύστερα από 20 δευτερόλεπτα.
- Πολυστέλεχο Σύστημα: Πατήστε ξανά το κουμπί ή γυρίστε τη μονάδα στο OFF για να σταματήσετε αυτή τη λειτουργία.

QUIET/
POWERFUL



- Τα  μπορούν να ενεργοποιηθούν σε όλες τις καταστάσεις λειτουργίας και να ακυρωθούν πατώντας πάλι το αντίστοιχο κουμπί.

Σημείωση:

- Για τα μοντέλα απόκρυψης (Hide-Away models) τα κουμπιά  δεν χρησιμοποιούνται.
- Η διεύθυνση της ροής του αέρα θερμοκρασία δεν μπορεί να ρυθμιστεί.

ΕΝΔΕΙΞΗ ΗΜΕΡΗΣΙΟΥ ΠΡΟΓΡΑΜΜΑΤΙΣΜΟΥ ΧΡΟΝΟΔΙΑΚΟΠΤΗ

- Για να ενεργοποιήσετε (ON) ή να απενεργοποιήσετε (OFF) τη συσκευή σε ένα προρρυθμισμένο χρόνο.

1
MODE



- Πιέστε μία φορά για να αλλάξετε την ένδειξη από CLOCK σε Timer (χρονοδιακόπτη) ή αντίστροφα.
- Πατήστε για περισσότερο από 4 δευτερόλεπτα για να αλλάξετε την απεικόνιση από εκείνη του ημερήσιου χρονοδιακόπτη σε εκείνη του εβδομαδιαίου χρονοδιακόπτη ή αντίστροφα.

2

OFF/ON



Επιλέξτε το χρονοδιακόπτη ON ή OFF.

3



Ρυθμίστε τον χρόνο.

4



Επιβεβαιώστε.

- Για την ακύρωση του ON ή OFF του χρονοδιακόπτη, πατήστε  .

- Όταν ο διακόπτης ενεργοποιηθεί (θέση ON), η μονάδα μπορεί να ξεκινήσει νωρίτερα από τον χρόνο ρύθμισης έτσι ώστε να επιτευχθεί έγκαιρα η επιθυμητή θερμοκρασία.
- Η λειτουργία του χρονοδιακόπτη βασίζεται στο ρολόι που ρυθμίζεται στο τηλεχειριστήριο και επαναλαμβάνεται καθημερινά από τη στιγμή που θα ρυθμιστεί.
- Πρώτα θα ενεργοποιηθεί ο χρονοδιακόπτης που βρίσκεται πιο κοντά στον τρέχοντα χρόνο.
- Αν ο χρονοδιακόπτης ακυρωθεί με το χέρι ή λόγω διακοπής ρεύματος, μπορείτε να ανακτήσετε την προηγούμενη ρύθμιση πατώντας .

ΡΥΘΜΙΣΕΙΣ ΚΑΤ'ΕΠΙΛΟΓΗ

DOWN



Πατήστε και κρατήστε πατημένο για 10 δευτερόλεπτα για να δείξετε τη ρύθμιση της θερμοκρασίας σε °C ή °F.

RC



Πατήστε για να ανακτήσετε τη προρρυθμισμένη ρύθμιση του τηλεχειριστηρίου.

AC



Δεν χρησιμοποιείται σε κανονικές λειτουργίες.

Χρησιμοποιήστε κουρτίνες για να παρεμποδίσετε το ηλιακό φως και την εξωτερική θερμότητα να μειώσουν τη κατανάλωση ισχύος κατά τον τρόπο λειτουργίας ψύξης.

Απεικόνιση εβδομαδιαίου χρονοδιακόπτη

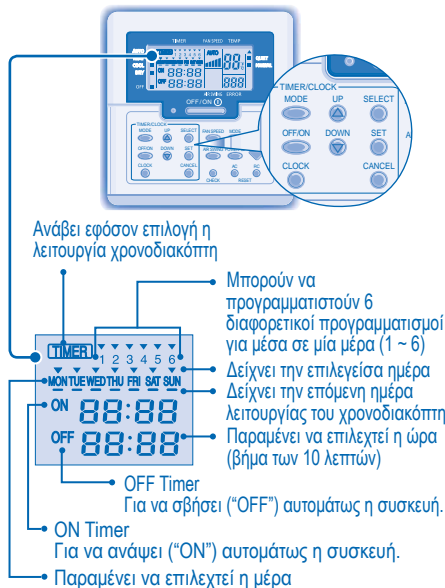

Μέθοδος ρύθμισης ημέρας και χρονοδιακόπτη

1. Πατήστε τον χρονοδιακόπτη για 4 δευτερόλεπτα για να αλλάξετε την απεικόνιση σε εβδομαδιαίο χρονοδιακόπτη.



2. Πατήστε τον χρονοδιακόπτη ή για να επιλέξετε την επιθυμητή σας ημέρα.
3. Πατήστε για να επιβεβαιώσετε την επιλογή σας.
4. Η ένδειξη "1" θα αναβοσβήνει, πατήστε για να ρυθμίσετε το πρόγραμμα 1.
5. Πατήστε τον χρονοδιακόπτη για να επιλέξετε τον χρονοδιακόπτη σε θέση ON ή OFF.
6. Πατήστε τον χρονοδιακόπτη ή για να επιλέξετε την επιθυμητή σας ώρα.
Αν θέλετε να ρυθμίσετε τον χρονοδιακόπτη μαζί με την επιθυμητή σας θερμοκρασία, πατήστε για να επιλέξετε τη θερμοκρασία.

7. Πατήστε για να επιβεβαιώσετε το πρόγραμμα 1. Η επιλεγείσα ημέρα θα επιφωτιστεί με το .
- Μετά από 2 δευτερόλεπτα, θα απεικονιστεί το επόμενο πρόγραμμα. Επαναλάβετε τα βήματα 4 έως 7 για να ρυθμίσετε τα προγράμματα 2 έως 6.
 - Κατά τη διάρκεια της ρύθμισης χρονοδιακόπτη αν δεν πατηθεί κανένα κουμπί μέσα σε 30 δευτερόλεπτα, ή αν πατηθεί το κουμπί , η ρύθμιση αυτής της στιγμής επιβεβαιώνεται και η ρύθμιση έχει τελειώσει.

ΛΕΠΤΟΜΕΡΕΙΕΣ ΛΕΙΤΟΥΡΓΙΑΣ

- Ο ημερήσιος χρονοδιακόπτης και ο εβδομαδιαίος χρονοδιακόπτης δεν μπορούν να ρυθμιστούν ταυτόχρονα.
- Προωθεί εξοικονόμηση ενέργειας επιτρέποντάς σας να ρυθμίσετε έως και 6 προγράμματα σε οποιαδήποτε θεθείσα ημέρα.
- Το ίδιο πρόγραμμα χρονοδιακόπτη δεν μπορεί να ρυθμιστεί την ίδια μέρα.

Έλεγχος του προγράμματος του τρέχοντος χρονοδιακόπτη

Εκτελέστε τα κατωτέρω βήματα για να ελέγξετε το πρόγραμμα του χρονοδιακόπτη για μια συγκεκριμένη ημέρα.

1. Πατήστε τον χρονοδιακόπτη για να εισέλθετε στον τρόπο λειτουργίας χρονοδιακόπτη.
2. Πατήστε για να εισάγετε την ημερήσια ρύθμιση.
3. Πατήστε τον χρονοδιακόπτη ή έως ότου δείχθει η επιθυμητή σας ημέρα, πατήστε για να επιβεβαιώσετε την επιλογή σας.
4. Πατήστε τον χρονοδιακόπτη ή για να ελέγξετε τα ρυθμισθέντα προγράμματα.

Τροποποιήστε το τρέχον πρόγραμμα χρονοδιακόπτη ή προσθέστε νέο πρόγραμμα χρονοδιακόπτη

1. Πατήστε τον χρονοδιακόπτη για να εισέλθετε στον τρόπο λειτουργίας χρονοδιακόπτη.
2. Πατήστε για να εισάγετε την ημερήσια ρύθμιση.
3. Πατήστε τον χρονοδιακόπτη ή έως ότου δείχθει η επιθυμητή σας ημέρα.
4. Εκτελέστε τα βήματα 4 έως 7 της «Μεθόδου ρύθμισης ημέρας και χρονοδιακόπτη» για να τροποποιήσετε ένα υπάρχον πρόγραμμα χρονοδιακόπτη, ή να προσθέσετε οποιοδήποτε πρόγραμμα χρονοδιακόπτη.

Ακυρώστε το πρόγραμμα του τρέχοντος χρονοδιακόπτη

Εκτελέστε τα κατωτέρω βήματα για να ακυρώσετε το πρόγραμμα του χρονοδιακόπτη για μια συγκεκριμένη ημέρα.

1. Πατήστε για να εισάγετε την ημέρα.
2. Πατήστε τον χρονοδιακόπτη ή έως ότου δείχθει η επιθυμητή σας ημέρα.
3. Πατήστε για να εισάγετε τη ρύθμιση του προγράμματος.
4. Πατήστε τον χρονοδιακόπτη ή έως ότου δείχθει η επιθυμητή σας ημέρα.
Πατήστε για να ακυρώσετε το πρόγραμμα, το θα εξαφανιστεί.

Απενεργοποιήστε & ενεργοποιήστε τον εβδομαδιαίο χρονοδιακόπτη

- Για να απενεργοποιήσετε την εβδομαδιαία ρύθμιση χρονοδιακόπτη, πατήστε , πατήστε ύστερα .
- Για να ενεργοποιήσετε την προηγούμενη εβδομαδιαία ρύθμιση χρονοδιακόπτη, πατήστε , πατήστε ύστερα .



ΠΡΟΣΟΧΗ

- **Σβήστε την παροχή τροφοδοσίας πριν τον καθαρισμό.**
- **Μην αγγίζετε το αλουμινένιο πτερύγιο, το κοφτερό μέρος μπορεί να προκαλέσει τραυματισμούς.**

ΟΔΗΓΙΕΣ ΠΛΥΣΙΜΑΤΟΣ

- Παρακαλείστε να συμβουλευτείτε τον πιο κοντινό σε σας αντιπρόσωπο για οποιοδήποτε καθαρισμό σχετικά με αναρρόφηση ή εκφορτίσεις της γρίλιας αέρα (εξαρτήματα κατ' επιλογή).
- Μη χρησιμοποιείτε βενζίνη, διαλυτικές ουσίες ή καθαριστικές σκόνες.
- Χρησιμοποιείτε μόνο σαπούνι (≈ pH7) ή ουδέτερα οικιακά καθαριστικά.
- Μη χρησιμοποιείτε νερό πιο ζεστό από τους 40°C.

ΓΙΑ ΕΠΟΧΙΑΚΗ ΕΠΙΘΕΩΡΗΣΗ ΜΕΤΑ ΑΠΟ ΕΚΤΕΤΑΜΕΝΗ ΜΗ-ΧΡΗΣΗ

- Δεν υπάρχουν εμπόδια στα στόμια εισόδου και εξόδου του αέρα.
- Αυτές οι μονάδες κρεμιούνται από το ταβάνι σε εσωτερικούς χώρους. Για να λειτουργήσουν χρησιμοποιούν εξωτερική είσοδο και έξοδο αέρα. Παρακαλούμε συμβουλευθείτε το πλησιέστερο κατάστημα πώλησης για εποχιακή επιθεώρηση.

ΓΙΑ ΠΑΡΑΤΕΤΑΜΕΝΟ ΔΙΑΣΤΗΜΑ ΠΟΥ ΔΕ ΘΑ ΧΡΗΣΙΜΟΠΟΙΗΘΕΙ

- Ενεργοποιήστε τον τρόπο λειτουργίας της Θέρμανσης για να αφαιρέσετε παντελώς την υγρασία που έχει παραμείνει στα εσωτερικά μέρη έτσι ώστε να προλάβετε την ανάπτυξη μούχλας.
- Σβήστε την τροφοδοσία.

ΠΕΡΙΠΤΩΣΕΙΣ ΠΟΥ ΔΕΝ ΑΝΤΙΜΕΤΩΠΙΖΟΝΤΑΙ ΑΠΟ ΤΟ ΧΡΗΣΤΗ

ΣΒΗΣΤΕ ΤΗ ΠΑΡΟΧΗ ΡΕΥΜΑΤΟΣ και συμβουλευτείτε ύστερα τον εξουσιοδοτημένο σας αντιπρόσωπο κάτω από τις εξής συνθήκες:

- Θόρυβος κατά τη λειτουργία.
- Είσοδος νερού/σωματιδίων στο τηλεχειριστήριο.
- Διαρροή νερού από την εσωτερική μονάδα.
- Συχνή πτώση του ασφαλειοδιακόπτη.
- Αποσυνδέστε την παροχή ρεύματος.
- Οι διακόπτες ή τα πλήκτρα δε λειτουργούν σωστά.

ΑΝΤΙΜΕΤΩΠΙΣΗ ΠΡΟΒΛΗΜΑΤΩΝ

Τα ακόλουθα συμπτώματα δεν υποδεικνύουν δυσλειτουργία.

Σύμπτωμα	Αιτία
Βγαίνει θλούρα από την εσωτερική μονάδα.	• Υπάρχει συμπίκνωση εξαιτίας της διαδικασίας ψύξης.
Υπάρχει ήχος ροής νερού κατά τη λειτουργία. Το δωμάτιο έχει μια περίεργη οσμή.	• Ροή ψυκτικού στο εσωτερικό της μονάδας. • Μπορεί να οφείλεται σε οσμή υγρασίας από έναν τοίχο, ένα χαλί, ένα έπιπλο ή από ρούχα.
Ο ανεμιστήρας της εσωτερικής μονάδας σταματάει περιστασιακά κατά την αυτόματη ρύθμιση της ροής του αέρα.	• Αυτό βοηθάει να αφαιρούνται οι περιβαλλοντικές μυρωδιές.
Η λειτουργία καθυστερεί μερικά λεπτά την επανεκκίνηση.	• Η καθυστέρηση είναι μια προστασία του συμπιεστή της μονάδας.
Η εξωτερική μονάδα βγάζει νερό/ατμό.	• Η συμπίκνωση ή η εξάτμιση λαμβάνει χώρα στους σωλήνες.
Ένδειξη χρονοδιακόπτη μόνιμα αναμμένη.	• Η ρύθμιση του χρονοδιακόπτη επαναλαμβάνεται ημερησίως αφότου ρυθμιστεί.
Η ένδειξη τροφοδοσίας αναβοσβήνει κατά τη διάρκεια της λειτουργίας και ο ανεμιστήρας της εσωτερικής μονάδας έχει σταματήσει.	• Η μονάδα βρίσκεται στην κατάσταση λειτουργίας απόψυξης, και ο λιωμένος πάγος αποχετεύεται από την εξωτερική μονάδα.
Ο ανεμιστήρας της εσωτερικής μονάδας σταματάει περιστασιακά κατά τη λειτουργία θέρμανσης.	• Προς αποφυγή μη επιθυμητής λειτουργίας ψύξης.
Η ενδεικτική λυχνία λειτουργίας αναβοσβήνει πριν να ανάψει η μονάδα.	• Αυτό αποτελεί ένα προκαταρκτικό βήμα στην προετοιμασία για τη λειτουργία όταν έχει ρυθμιστεί ο χρονοδιακόπτης ON.
Κατά τη διάρκεια της λειτουργίας ακούγονται τριμοί.	• Οι αλλαγές της θερμοκρασίας προκαλούν τη διαστολή/συστολή της μονάδας.

Πριν καλέσετε τον τεχνικό επισκευής, ελέγξτε τα ακόλουθα.

Σύμπτωμα	Έλεγχος
Η λειτουργία θέρμανσης/ψύξης δεν είναι ικανοποιητική.	<ul style="list-style-type: none"> • Ρυθμίστε σωστά τη θερμοκρασία. • Κλείστε όλες τις πόρτες και τα παράθυρα. • Καθαρίστε ή αντικαταστήστε τα φίλτρα. • Απομακρύνετε τυχόν εμπόδια από τα στόμια εισόδου και εξόδου αέρα.
Θόρυβος κατά τη λειτουργία.	• Ελέγξτε εάν η μονάδα έχει εγκατασταθεί σε επιφάνεια με κλίση.
Δε λειτουργεί η μονάδα.	<ul style="list-style-type: none"> • Ελέγξτε εάν ο διακόπτης κυκλώματος έχει κλείσει. • Ελέγξτε εάν έχουν ρυθμιστεί οι χρονοδιακόπτες.

Τα επόμενα συμπτώματα λαμβάνουν χώρα όταν λαμβάνουν χώρα ανωμαλίες κατά τη διάρκεια της λειτουργίας.

- Η μονάδα σταματάει και η λειτουργία LED απενεργοποιείται (OFF).
 - Ο δείκτης απενεργοποίησης (OFF) δεν δείχνεται πάνω στην οθόνη του τηλεχειριστηρίου.
- Όταν λαμβάνει χώρα ανωμαλία, χρησιμοποιήστε το τηλεχειριστήριο για να ανακτήσετε τον κωδικό σφάλματος. Βεβαιωθείτε ότι η λειτουργία LED βρίσκεται σε κατάσταση OFF.

Δείκτης OFF

Λειτουργία LED

- 1 Πατήστε το για 5 δευτερόλεπτα.
- 2 Πατήστε **UP** ή **DOWN**. Αν ο κωδικός σφάλματος και η ανωμαλία μπορούν να προσδιοριστούν, η λειτουργία LED θα είναι ON συνεχώς, σημειώστε τότε τον κωδικό σφάλματος.
- 3 Πατήστε το για να σταματήσετε το έλεγχο.
- 4 Αποκαλύψτε τον κωδικό σφάλματος στον εξουσιοδοτημένο ντίλερ.

CONSIGNES DE SÉCURITÉ

DÉFINITION

Les instructions à respecter sont classées d'après les symboles suivants:



Ce symbole désigne une action **INTERDITE**.



Ces symboles désignent des actions **OBLIGATOIRES**.

Pour éviter des blessures corporelles et des dégâts matériels, respectez les instructions ci-dessous.

Tout dysfonctionnement dû au non-respect des instructions peut occasionner des nuisances ou des dégâts dont la gravité est classée comme décrit ci-après:



Avertissement

Ce symbole signale la présence d'un danger pouvant provoquer des blessures graves ou mortelles.



Attention

Ce symbole signale la présence d'un danger pouvant provoquer des blessures corporelles ou des dégâts matériels.

Unité Intérieure



- Vous ne devez jamais installer, démonter et réinstaller l'appareil vous-même: une installation incorrecte peut provoquer des fuites, une électrocution ou un incendie. Pour effectuer l'installation, veuillez prendre contact avec un distributeur agréé ou un spécialiste.
- N'insérez jamais vos doigts ou des objets dans l'unité, les parties tournantes peuvent causer des blessures.
- Ne réparez pas l'appareil vous-même.

Unité Intérieure



- N'installez pas l'appareil dans une zone qui présente des risques d'explosion.
- Ne nettoyez pas l'appareil avec de l'eau, du benzène, du diluant ou de la poudre à récurer.
- N'utilisez pas l'appareil à d'autres fins que celles prévues, notamment pour conserver des aliments.
- N'utilisez pas d'appareils à combustible dans la direction du flux d'air.
- Évitez toute exposition directe à l'air froid pendant une période prolongée.
- Assurez-vous que la tuyauterie de vidange est correctement raccordée afin d'éviter des fuites d'eau.
- Aérez régulièrement la pièce.

Télécommande

Alimentation



- Ne partagez pas la prise d'alimentation avec un autre appareil.
- Ne modifiez pas les cordons d'alimentation.
- N'utilisez pas de rallonge électrique.
- N'utilisez pas l'appareil avec les mains mouillées.



- Utilisez le cordon d'alimentation spécifique.
- Si le cordon d'alimentation est endommagé, il doit être remplacé par le fabricant, par un de ses techniciens ou par une personne qui possède des qualifications équivalentes afin d'éviter tout risque.



- Cet équipement doit être raccordé à la terre et il est fortement recommandé de l'installer avec un disjoncteur différentiel ou un dispositif différentiel à courant résiduel. Sinon, il y a risque de choc électrique ou d'incendie en cas de dysfonctionnement.



- En cas d'urgence ou dans des conditions anormales (odeur de brûlé, etc.), débranchez l'alimentation électrique et contactez le revendeur autorisé.

Entrée d'air

Entrée d'air

Sortie d'air

Alimentation



- Coupez l'alimentation avant le nettoyage ou la maintenance.
- Coupez l'alimentation électrique si vous envisagez de ne pas utiliser l'appareil pendant une période prolongée.
- Ce climatiseur est muni d'un protecteur de surtension intégré. Néanmoins, comme mesure de protection supplémentaire en cas d'orage violent, vous pouvez déconnecter la source d'alimentation. Ne touchez pas le climatiseur lors d'un orage, vous risqueriez de vous électrocuter.

Unité Extérieure



- N'insérez jamais vos doigts ou des objets dans l'unité, les parties tournantes peuvent causer des blessures.



- Ne pas s'asseoir ou marcher sur l'unité, vous pourriez tomber accidentellement.



- Ne touchez pas l'ailette en aluminium, la partie tranchante peut provoquer des blessures.



- Assurez-vous que la tuyauterie de vidange est correctement raccordée afin d'éviter des fuites d'eau.
- Après une période d'inutilisation prolongée, vérifiez que la grille d'installation n'est pas endommagée.

INFORMATION RÉGLEMENTAIRE

Cet appareil n'est pas conçu pour être utilisé par des personnes (y compris les enfants) aux capacités physiques, sensorielles ou mentales diminuées, ou manquant d'expérience ou de connaissances, sauf si une personne responsable de leur sécurité leur a expliqué le fonctionnement de l'appareil et les garde sous surveillance. Les enfants doivent être supervisés afin qu'ils ne jouent pas avec l'appareil.

Nous vous remercions d'avoir porté votre choix sur un climatiseur Panasonic

TABLE DES MATIÈRES

CONSIGNES DE SÉCURITÉ	52
INFORMATION RÉGLEMENTAIRE	53
CONDITION D'UTILISATION	54
FONCTION CLIMATISEUR MULTIPLE	55
PRÉSENTATION DU PRODUIT ET OPÉRATIONS	56~58
ENTRETIEN ET NETTOYAGE	59
DÉPANNAGE	60
GUIDE RAPIDE DOS DE COUVERTURE	

REMARQUE :

Les illustrations de ce mode d'emploi sont fournies à titre d'exemple uniquement et peuvent présenter des différences par rapport à l'appareil proprement dit. Celui-ci peut être modifié sans préavis à des fins d'amélioration.

Avis aux utilisateurs concernant la collecte et l'élimination des piles et des appareils électriques et électroniques usagés



Apposé sur le produit lui-même, sur son emballage, ou figurant dans la documentation qui l'accompagne, ce pictogramme indique que les piles et appareils électriques et électroniques usagés doivent être séparés des ordures ménagères.

Afin de permettre le traitement, la valorisation et le recyclage adéquats des piles et des appareils usagés, veuillez les porter à l'un des points de collecte prévus, conformément à la législation nationale en vigueur ainsi qu'aux directives 2002/96/CE et 2006/66/CE.

En éliminant piles et appareils usagés conformément à la réglementation en vigueur, vous contribuez à prévenir le gaspillage de ressources précieuses ainsi qu'à protéger la santé humaine et l'environnement contre les effets potentiellement nocifs d'une manipulation inappropriée des déchets.

Pour de plus amples renseignements sur la collecte et le recyclage des piles et appareils usagés, veuillez vous renseigner auprès de votre mairie, du service municipal d'enlèvement des déchets ou du point de vente où vous avez acheté les articles concernés.

Le non-respect de la réglementation relative à l'élimination des déchets est passible d'une peine d'amende.

Pour les utilisateurs professionnels au sein de l'Union européenne

Si vous souhaitez vous défaire de pièces d'équipement électrique ou électronique, veuillez vous renseigner directement auprès de votre détaillant ou de votre fournisseur.

[Information relative à l'élimination des déchets dans les pays extérieurs à l'Union européenne]

Ce pictogramme n'est valide qu'à l'intérieur de l'Union européenne. Pour connaître la procédure applicable dans les pays hors Union Européenne, veuillez vous renseigner auprès des autorités locales compétentes ou de votre distributeur.

Note relative au pictogramme à apposer sur les piles (voir les 2 exemples ci-contre)

Le pictogramme représentant une poubelle sur roues barrée d'une croix est conforme à la réglementation. Si ce pictogramme est combiné avec un symbole chimique, il remplit également les exigences posées par la Directive relative au produit chimique concerné.



Pb

- Ne pas mettre l'appareil en marche lorsque le sol est en cours de cirage. Après le cirage, aérer correctement la pièce avant de vous servir de l'appareil.
- Ne pas installer l'appareil dans des zones grasses et enfumées.

CONDITION D'UTILISATION

CONDITION D'UTILISATION

Utilisez ce climatiseur en respectant la plage de températures suivante
(CU-E10HBEA)

Température (°C)		Unité intérieure		Unité extérieure	
		*DBT	*WBT	*DBT	*WBT
REFROIDISSEMENT	Maximum	32	23	43	26
	Minimum	16	11	-10	-
CHAUFFAGE	Maximum	30	-	24	18
	Minimum	16	-	-10	-

- ATTENTION:**
- Même lorsque la température extérieure est de -10°C, cet appareil est capable de refroidir une pièce que vous n'utilisez pas souvent, comme le bureau, à une température de 16°C ou plus et un taux d'humidité de 80%. Lorsque la température extérieure atteint -10°C, le compresseur s'arrête et ne reprend que lorsque la température dépasse les -10°C.
 - Si la température extérieure sort de la plage de températures ci-dessus, la capacité thermique chutera de façon importante et il se peut que l'unité extérieure s'arrête pour le contrôle de protection.

(CU-2E15LBE, CU-2E18LBE, CU-4E27CBPG)

Température (°C)		Unité intérieure		Unité extérieure	
		*DBT	*WBT	*DBT	*WBT
REFROIDISSEMENT	Maximum	32	23	43	26
	Minimum	16	11	16	11
CHAUFFAGE	Maximum	30	-	24	18
	Minimum	16	-	-10	-11

(CU-3E18LBE, CU-4E23LBE)

Température (°C)		Unité intérieure		Unité extérieure	
		*DBT	*WBT	*DBT	*WBT
REFROIDISSEMENT	Maximum	32	23	46	26
	Minimum	16	11	-10	-
CHAUFFAGE	Maximum	30	-	24	18
	Minimum	16	-	-15	-16

* DBT: Température sèche

* WBT: Température humide

FONCTION CLIMATISEUR MULTIPLE

(CU-2E15LBE, CU-2E18LBE, CU-3E18LBE, CU-4E23LBE, CU-4E27CBPG)

DÉFINITION

Le système de climatiseur multiple consiste en une unité extérieure raccordée à plusieurs unités intérieures.

UNITÉ INTÉRIEURE

- Il est possible de faire fonctionner les unités intérieures individuellement ou simultanément.
- Le mode de fonctionnement prioritaire est celui qu'utilise la première unité mise en route.
- Pendant le fonctionnement, le mode de chauffage et le mode de refroidissement ne peuvent pas être activés en même temps sur différentes unités intérieures.
- Le voyant d'alimentation clignote pour indiquer que l'unité intérieure attend un mode de fonctionnement différent.

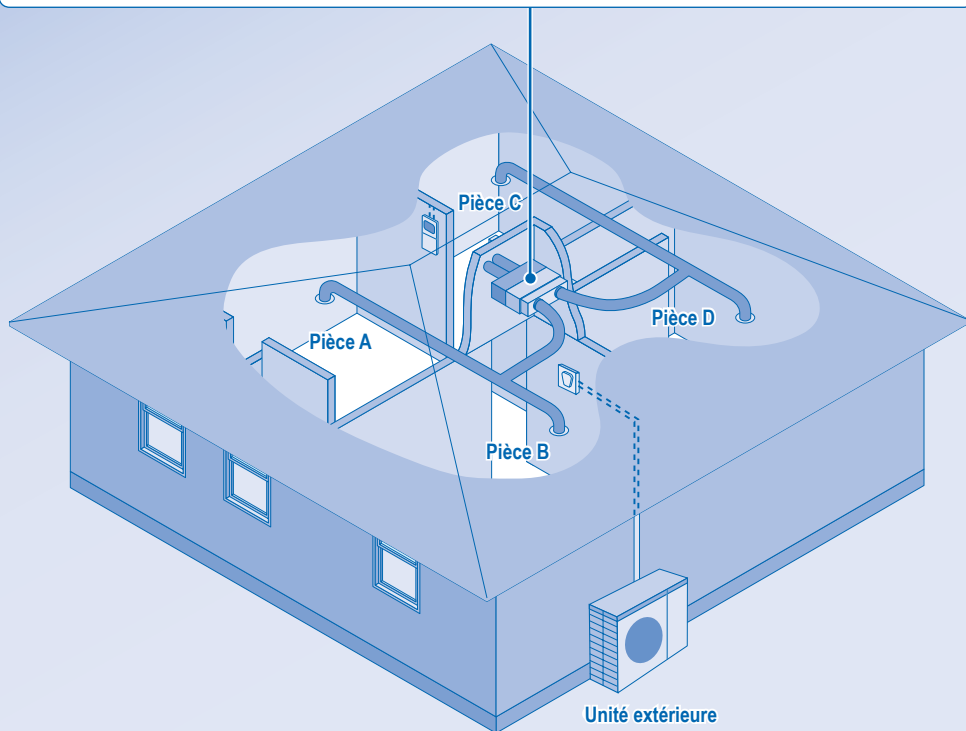

Unité Intérieure

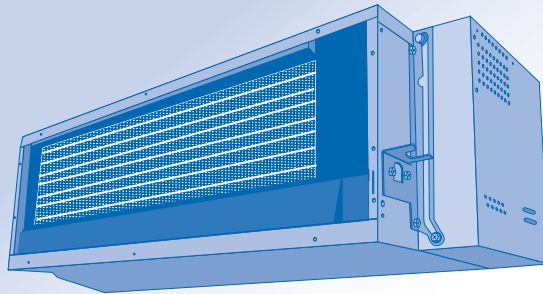

Télécommande

Ouvrez le couvercle pour utiliser les touches

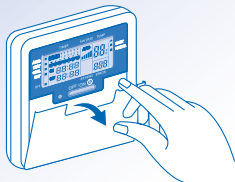

Préparation De La Télécommande

- 1 Appuyez sur pour sélectionner le jour.
- 2 Appuyez sur ou pour sélectionner le jour.
- 3 Appuyez sur pour confirmer.
- 4 Répétez les étapes 2 et 3 pour régler l'heure.

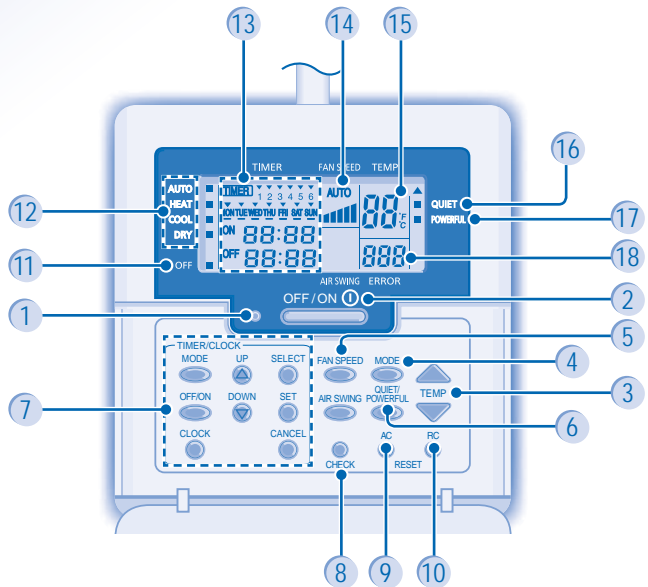

- | | | |
|--|---|--|
| <ol style="list-style-type: none"> 1 DEL de fonctionnement 2 Bouton ARRÊT/MARCHE 3 Bouton de la programmation de la température 4 Bouton de mode d'opération 5 Bouton de vitesse du ventilateur 6 Bouton d'opération Silencieuse/ Puissant | <ol style="list-style-type: none"> 7 Groupe de bouton de la programmation du programmeur 8 Bouton de contrôle 9 Touche de réinitialisation du climatiseur 10 Bouton de réinitialisation de la télécommande 11 Voyant OFF (ARRÊT) 12 Voyant de sélection du mode d'opération | <ol style="list-style-type: none"> 13 Affichage du réglage Horloge/ Minuteur 14 Affichage de la vitesse du ventilateur 15 Affichage de la programmation de la température 16 Voyant de fonctionnement silencieux 17 Voyant de fonctionnement puissant 18 Affichage d'erreur du système |
|--|---|--|

OFF / ON POUR METTRE L'APPAREIL SOUS/ HORS TENSION

- Soyez attentif à l'indication OFF sur l'afficheur de la télécommande afin d'éviter que l'unité ne démarre/ne s'arrête de façon incorrecte.
- Si le fonctionnement est normal, le voyant OFF apparaît sur l'afficheur de la télécommande lorsque l'unité est éteinte.



TEMP POUR RÉGLER LA TEMPÉRATURE

- Plage de sélection: 16°C ~ 30°C.



MODE POUR SÉLECTIONNER UN MODE DE FONCTIONNEMENT

MODE AUTO - Selon vos préférences

- L'appareil sélectionne le mode de fonctionnement selon la température extérieure et celle de la pièce.

MODE DE CHAUFFAGE - Pour un air chaud

- La chauffe de l'unité prend un peu de temps.

MODE DE REFROIDISSEMENT - Pour un air frais

MODE DÉSHUMIDIFICATION - Pour déshumidifier l'atmosphère

- L'unité fonctionne en vitesse lente du ventilateur pour fournir un refroidissement en douceur.
- Pendant le fonctionnement en mode de déshumidification douce, le ventilateur intérieur fonctionne à vitesse lente.
- Il se peut que le mouvement des pales ne corresponde pas à ce qu'affiche la télécommande.

FAN SPEED



POUR SÉLECTIONNER LA VITESSE DU VENTILATEUR (5 OPTIONS)



- Pour AUTO, la vitesse du ventilateur intérieur est automatiquement ajustée en fonction du mode de fonctionnement.

QUIET/ POWERFUL



QUIET - POUR UN ENVIRONNEMENT SILENCIEUX

- Cette opération réduit le bruit du flux d'air.

POWERFUL - POUR ATTEINDRE RAPIDEMENT LA TEMPÉRATURE SOUHAITÉE

- Système Monosplit : cette opération s'arrête automatiquement au bout de 20 minutes.
- Système Multisplit : appuyez à nouveau sur la touche ou éteignez l'unité pour interrompre cette opération.

QUIET/ POWERFUL



- Les fonctions  peuvent être activées dans tous les modes et peuvent être annulées en appuyant à nouveau sur la touche correspondante.

Remarque:

- Pour les modèles Hide-Away, les touches  sont inutiles.
- Impossible d'ajuster la direction du flux d'air.

PROGRAMMATION DU PROGRAMMATEUR QUOTIDIEN

- Pour mettre l'appareil sous ou hors tension à une heure prédéfinie.

1
MODE



- Appuyez une fois pour modifier l'affichage de CLOCK à TIMER et vice-versa.
- Appuyez pendant plus de 4 secondes pour changer l'affichage de Daily Timer (minuterie journalière) à Weekly Timer (minuterie hebdomadaire) ou vice-versa.

2

OFF/ON



Sélectionnez le mode marche (ON) ou arrêt de la minuterie (OFF).

3

UP



DOWN



Réglez l'heure.

4

SET



Confirmez.

- Pour annuler la minuterie de MARCHÉ ou d'ARRÊT, appuyez sur .

- Lorsque la minuterie de marche est activée, il se peut que l'appareil démarre avant l'heure réelle définie de façon à atteindre la température que vous avez choisie.
- L'opération de minuterie se base sur le réglage de l'horloge de la télécommande et se répète quotidiennement une fois définie.
- La minuterie la plus proche de l'heure actuelle sera activée en premier.
- Si la minuterie est annulée manuellement ou par une panne de courant, vous pouvez restaurer le réglage antérieur en appuyant sur .

RÉGLAGES FACULTATIFS

DOWN



Maintenez la touche enfoncée pendant environ 10 secondes pour que le réglage de la température passe en °C ou en °F.

RC



Appuyez pour revenir aux réglages par défaut de la télécommande.

AC



Non utilisé dans les opérations normales.

Utilisez des rideaux pour faire barrage à la lumière du soleil et à la chaleur extérieure pour réduire la consommation d'énergie en mode de refroidissement.

PROGRAMMATION DU PROGRAMMATEUR HEBDOMADAIRE

Affichage de Daily Timer (minuterie hebdomadaire)

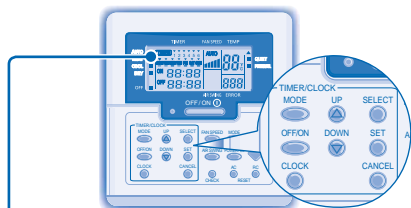

S'illumine quand le fonctionnement de Timer est sélectionné

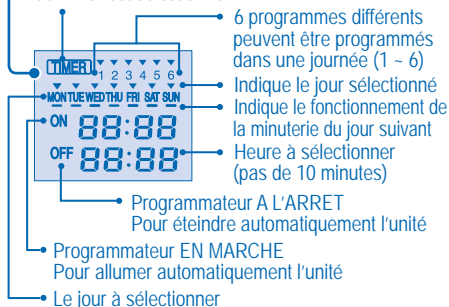

Méthode de configuration du jour et de la minuterie

1. Appuyez sur Timer (minuterie) pendant 4 secondes pour changer l'affichage à weekly timer (minuterie hebdomadaire).



2. Appuyez sur Timer (minuterie) ou pour sélectionner votre jour souhaité.
3. Appuyez sur pour confirmer votre sélection.
4. "1" clignotera, appuyez sur pour régler le programme 1.
5. Appuyez sur Timer (minuterie) pour sélectionner la minuterie sur ON ou OFF.
6. Appuyez sur Timer (minuterie) ou pour sélectionner votre heure souhaitée.
Si vous voulez régler la minuterie ensemble avec votre température souhaitée, appuyez sur pour sélectionner la température.
7. Appuyez sur pour confirmer le programme 1. Le jour sélectionné sera mis en évidence avec .

- Après 2 secondes, l'affichage se déplacera au programme suivant. Répétez les étapes 4 à 7 pour régler les programmes 2 à 6.
- Au cours de la configuration de la minuterie, si aucun bouton n'est pressé dans les 30 secondes, ou si le bouton est pressé, le réglage à ce moment-là, est confirmé et la configuration de la minuterie est terminée.

DÉTAILS DU FONCTIONNEMENT

- Les minuterie journalière et hebdomadaire ne peuvent pas être réglées à la même heure.
- Promeut l'économie d'énergie en vous permettant de régler jusqu'à 6 programmes tous les jours.
- Le même programme de minuterie ne peut pas être réglé dans le même jour.

Vérifiez le programme actuel de la minuterie

Effectuez les étapes ci-dessous pour vérifier le programme de la minuterie pour un jour particulier.

1. Appuyez sur Timer (minuterie) pour entrer le mode de la minuterie.
2. Appuyez sur pour entrer le réglage des jours.
3. Appuyez sur Timer (minuterie) ou jusqu'à ce que votre jour souhaité est affiché, appuyez sur pour confirmer votre sélection.
4. Appuyez sur Timer (minuterie) ou pour vérifier les programmes réglés.

Modifier le programme de minuterie actuel ou ajouter un nouveau programme de minuterie

1. Appuyez sur Timer (minuterie) pour entrer dans le mode de la minuterie.
2. Appuyez sur pour entrer dans le réglage des jours.
3. Appuyez sur Timer (minuterie) ou jusqu'à ce que votre jour souhaité est affiché.
4. Effectuez les étapes 4 à 7 de la "Méthode de configuration du jour et de la minuterie" pour modifier le programme de minuterie existant ou ajouter un nouveau programme de minuterie.

Annulez le programme actuel de la minuterie

Effectuez les étapes ci-dessous pour annuler le programme de la minuterie pour un jour particulier.

1. Appuyez sur pour entrer dans le réglage des jours.
2. Appuyez sur Timer (minuterie) ou jusqu'à ce que votre jour souhaité est affiché.
3. Appuyez sur pour entrer dans le réglage des programmes.
4. Appuyez sur Timer (minuterie) ou jusqu'à ce que votre jour souhaité est affiché.
Appuyez sur pour annuler le programme, disparaîtra.

Désactiver et Activer Weekly Timer (minuterie hebdomadaire)

- Pour désactiver le réglage de minuterie hebdomadaire, appuyez sur , ensuite appuyez sur .
- Pour activer le réglage de minuterie hebdomadaire, appuyez sur , ensuite appuyez sur .

ENTRETIEN ET NETTOYAGE



ATTENTION

- **Coupez l'alimentation avant le nettoyage.**
- **Ne touchez pas l'ailette en aluminium, la partie tranchante peut provoquer des blessures.**

CONSIGNES POUR LE NETTOYAGE

- Veuillez consulter votre revendeur le plus proche pour tout nettoyage de la grille d'air d'aspiration ou de décharge (pièces facultatives).
- N'utilisez pas de benzène, de diluant ou de poudre à récurer.
- Utilisez uniquement du savon (\simeq pH7) ou un détergent ménager neutre.
- N'utilisez pas de l'eau dont la température est supérieure à 40°C.

INSPECTION ANNUELLE APRÈS UNE PÉRIODE PROLONGÉE D'INUTILISATION

- Assurez-vous de l'absence d'obstruction des orifices d'entrée et de sortie d'air.
- Ces appareils sont fixés dans le plafond. Elle utilise un orifice d'admission d'air extérieur et un orifice d'évacuation d'air. Veuillez contacter votre revendeur le plus proche pour un contrôle annuel.

PRÉPARATION EN CAS D'INUTILISATION PROLONGÉE

- Une autre solution consiste à activer le mode Chauffage pendant 2 à 3 heures pour éliminer en profondeur l'humidité restée dans les pièces internes afin d'éviter la formation de moisissures.
- Déconnectez la source d'alimentation.

PIECES NON SUSCEPTIBLES D'ÊTRE REPARÉES PAR VOS SOINS

DÉBRANCHEZ L'ALIMENTATION ÉLECTRIQUE et contactez le revendeur autorisé dans les conditions suivantes:

- Bruits anormaux pendant la mise en service.
- Pénétration d'eau ou de corps étrangers à l'intérieur de la télécommande.
- Fuite d'eau de l'unité intérieure.
- Désactivation fréquente du disjoncteur.
- Le cordon d'alimentation est inhabituellement chaud.
- Les interrupteurs ou les boutons ne fonctionnent pas correctement.

DÉPANNAGE

Les phénomènes suivants ne correspondent pas à un dysfonctionnement.

Phénomène	Cause
De la vapeur se dégage de l'unité intérieure.	• Il s'agit d'un effet de condensation dû au refroidissement.
Lors du fonctionnement, vous entendez un bruit d'eau qui coule.	• Fluide frigorigène à l'intérieur de l'appareil.
La pièce a une odeur étrange.	• Il est possible qu'il s'agisse d'une odeur d'humidité provenant du mur, du tapis, d'un meuble ou d'un vêtement.
En mode de réglage automatique de la vitesse du ventilateur, le ventilateur intérieur s'arrête de temps en temps.	• Ceci contribue à dissiper les odeurs ambiantes.
Le fonctionnement ralentit quelques minutes après avoir remis en marche l'appareil.	• Le ralentissement est une protection du compresseur de l'appareil.
L'unité extérieure dégage de la vapeur ou de l'eau.	• De l'eau se condense ou s'évapore dans les tuyaux.
Le témoin de la minuterie reste allumé.	• Une fois qu'une minuterie est réglée, son fonctionnement est quotidien.
Le témoin d'alimentation clignote lors du fonctionnement et le ventilateur de l'unité intérieure s'arrête.	• L'appareil est en mode de dégivrage et la glace fondue est acheminée vers l'unité extérieure.
En mode de chauffage, le ventilateur intérieur s'arrête de temps en temps.	• Pour éviter un effet de refroidissement indésirable.
Le voyant de mise sous tension clignote avant que l'unité ne soit mise en route.	• C'est une étape de préparation préliminaire à la mise en route lorsque la minuterie de départ ON a été réglée.
Des craquements sont perceptibles pendant la marche.	• Les fluctuations de température provoquent l'expansion/la contraction de l'appareil.

Vérifiez les éléments suivants avant de faire appel au service de maintenance.

Phénomène	Vérification
La fonction chauffage/refroidissement ne fonctionne pas efficacement.	<ul style="list-style-type: none"> • Réglez la température correctement. • Fermez toutes les portes et fenêtres. • Nettoyez ou remplacez les filtres. • Dégagez toute obstruction dans les ouvertures d'entrée et de sortie d'air.
L'appareil fait du bruit lorsqu'il fonctionne.	• Vérifiez que l'appareil est installé sans inclinaison.
L'appareil ne fonctionne pas.	<ul style="list-style-type: none"> • Vérifiez si le coupe-circuit est déclenché. • Vérifiez si des minuteries ont été réglées.

Les symptômes suivants se manifestent lorsqu'une anomalie survient pendant le fonctionnement.

- L'unité s'arrête et le voyant LED de fonctionnement s'éteint (OFF).
 - Le voyant OFF n'apparaît pas sur l'afficheur de la télécommande.
- Si une anomalie survient, utilisez la télécommande pour récupérer le code d'erreur. Assurez-vous que le voyant LED de fonctionnement est éteint (OFF).

Voyant OFF (ARRÊT) → [OFF] [OFF 88:88 888]

DEL de fonctionnement → [OFF/ON 1]

2 Appuyez sur **UP** ou **DOWN**.
Si le code d'erreur et l'anomalie peuvent être identifiés, le voyant LED de fonctionnement sera allumé (ON) en continu, vous pouvez alors noter le code d'erreur.

1 Appuyez sur cette touche pendant au moins 5 secondes.

3 Appuyez à nouveau sur cette touche lorsque la vérification est terminée.

4 Communiquez le code d'erreur à votre revendeur agréé.

Handwriting practice area with horizontal dotted lines.

PRECAUCIONES DE SEGURIDAD

DEFINICIÓN

Las instrucciones que deben seguirse están clasificadas mediante los siguientes símbolos:



Este símbolo denota una acción que está **PROHIBIDA**.



Estos símbolos denotan acciones que son **OBLIGATORIAS**.

Para prevenir daños personales, daños a otras personas o daños materiales, se deben seguir las instrucciones siguientes.

El uso incorrecto por no seguir las instrucciones puede causar daños o averías; su gravedad se clasifica con las indicaciones siguientes:



Advertencia

Esta indicación advierte del posible peligro de muerte o de daños graves.



Precaución

Esta indicación advierte de los posibles daños o desperfectos materiales.

Unidad Interior



- No instale, desinstale ni reinstale la unidad usted mismo; una instalación incorrecta podría causar fugas de agua, descargas eléctricas o incendios. Consulte con un distribuidor autorizado o con un especialista para realizar el trabajo de instalación.
- No coloque sus dedos u otros objetos en la unidad, las piezas giratorias pueden causar lesiones.
- No intente reparar la unidad usted mismo.

Unidad Interior



- No instale la unidad en una atmósfera potencialmente explosiva.
- No lave la unidad con agua, benceno, disolvente o limpiador en polvo.
- No utilice la unidad para otros fines, como la conservación de alimentos.
- No utilice ningún equipo combustible en la dirección del flujo de aire.
- No se exponga directamente al aire frío durante un periodo prolongado de tiempo.
- Verifique que los tubos de drenaje estén conectados adecuadamente. De lo contrario, podrían producirse pérdidas de agua.
- Ventile la habitación con regularidad.



Mando a Distancia

Fuente de energía



- No conecte otros aparatos a la misma toma de corriente.
- No manipule los cables de alimentación.
- No utilice cables de extensión.
- No utilice la unidad con las manos mojadas.
- Utilice el cable de alimentación especificado.
- Para evitar riesgos, si el cable de alimentación está dañado y es necesario cambiarlo, deberá hacerlo el fabricante, un representante del servicio técnico o una persona cualificada.
- Este equipo debe ser conectado a tierra y se recomienda instalar con el disyuntor de fuga a tierra (ELCB) o el dispositivo residual actual (RCD). De otra manera, en caso de una falla, pueden producirse peligrosas descargas eléctricas o incendios.
- En caso de emergencia o condiciones anormales (olor a quemado, etc.), corte la alimentación de energía y consulte al distribuidor autorizado.



Fuente de energía

- Apague la unidad antes de proceder a la limpieza o al mantenimiento.
- Desconecte la unidad si no va a utilizarla durante un periodo prolongado de tiempo.
- Este aparato de aire acondicionado dispone de un dispositivo incorporado de protección frente a sobrecargas. Sin embargo, y para evitar posibles averías provocadas por tormentas eléctricas especialmente violentas, se recomienda desenchufar la unidad. No toque el aparato de aire acondicionado si hay tormentas: podría sufrir una descarga eléctrica.

Entrada de aire

Entrada de aire

Salida de aire

Unidad Exterior



- No se siente o pise la unidad, podría caerse accidentalmente.
- No toque la aleta de aluminio, las partes afiladas pueden causar heridas.
- Verifique que los tubos de drenaje estén conectados adecuadamente. De lo contrario, podrían producirse pérdidas de agua.
- Después de haber utilizado la unidad durante periodos de tiempo prolongados, compruebe que el bastidor de instalación no esté dañado.

Unidad Exterior



- No coloque sus dedos u otros objetos en la unidad, las piezas giratorias pueden causar lesiones.

INFORMACIÓN REGLAMENTARIA

Este aparato no debe ser utilizado por personas (incluyendo niños) con discapacidades mentales, sensoriales o físicas, o falta de experiencia y conocimiento, a menos que hayan recibido formación o supervisión en relación al uso del aparato por una persona responsable por su seguridad. Los niños deberían estar supervisados para asegurar que no juegan con el aparato.

Muchas gracias por elegir una unidad de aire acondicionado Panasonic

CONTENIDO	
PRECAUCIONES DE SEGURIDAD	62
INFORMACIÓN REGLAMENTARIA	63
CONDICIONES DE FUNCIONAMIENTO	64
FUNCIÓN DE ACONDICIONADOR DE AIRE MÚLTIPLE	65
DESCRIPCIÓN DEL PRODUCTO Y OPERACIONES	66-67
CUIDADO Y LIMPIEZA	68
LOCALIZACIÓN DE AVERÍAS	69
GUÍA RÁPIDA CUBIERTA TRASERA	

NOTA :

Las ilustraciones de este manual sirven únicamente para describir las explicaciones y pueden no coincidir exactamente con las del aparato suministrado. Están sujetas a cambios sin previo aviso con el fin de mejorar el producto.

Información para Usuarios sobre la Recolección y Eliminación de aparatos viejos y baterías usadas



Estos símbolos en los productos, embalajes y/o documentos adjuntos, significan que los aparatos eléctricos y electrónicos y las baterías no deberían ser mezclados con los desechos domésticos.

Para el tratamiento apropiado, la recuperación y el reciclado de aparatos viejos y baterías usadas, por favor, observe las normas de recolección aplicables, de acuerdo a su legislación nacional y a las Directivas 2002/96/CE y 2006/66/CE.

Al desechar estos aparatos y baterías correctamente, Usted estará ayudando a preservar recursos valiosos y a prevenir cualquier potencial efecto negativo sobre la salud de la humanidad y el medio ambiente que, de lo contrario, podría surgir de un manejo inapropiado de los residuos.

Para mayor información sobre la recolección y el reciclado de aparatos y baterías viejos, por favor, contacte a su comunidad local, su servicio de eliminación de residuos o al comercio donde adquirió estos aparatos.

Podrán aplicarse penas por la eliminación incorrecta de estos residuos, de acuerdo a la legislación nacional.



Para usuarios empresariales en la Unión Europea

Si usted desea descartar aparatos eléctricos y electrónicos, por favor contacte a su distribuidor o proveedor a fin de obtener mayor información.

[Información sobre la Eliminación en otros Países fuera de la Unión Europea]

Estos símbolos sólo son válidos dentro de la Unión Europea. Si desea desechar estos objetos, por favor contacte con sus autoridades locales o distribuidor y consulte por el método correcto de eliminación.



Nota sobre el símbolo de la batería (abajo, dos ejemplos de símbolos):

Este símbolo puede ser usado en combinación con un símbolo químico. En este caso, el mismo cumple con los requerimientos establecidos por la Directiva para los químicos involucrados.

- No encienda la unidad cuando encere el piso. Después de encerrar, airee la habitación correctamente antes de encender la unidad.
- No instale la unidad en áreas aceitosas y ahumadas.

CONDICIONES DE FUNCIONAMIENTO

CONDICIONES DE FUNCIONAMIENTO

Utilice este aparato de aire acondicionado dentro del siguiente intervalo de temperaturas (CU-E10HBEA)

Temperatura (°C)		Interior		Exterior	
		*DBT	*WBT	*DBT	*WBT
ENFRIAMIENTO	Máxima	32	23	43	26
	Mínima	16	11	-10	-
CALENTAMIENTO	Máxima	30	-	24	18
	Mínima	16	-	-10	-

- NOTICE:**
- Esta unidad puede funcionar como dispositivo enfriador con temperaturas exteriores de -10°C en habitaciones no habitadas, por ejemplo una sala de ordenadores, con una temperatura ambiente de 16°C o superior y con una humedad máxima del 80%. Cuando la temperatura exterior alcance los -10°C, el compresor se detendrá y reanudará la operación cuando la temperatura supere los -10°C.
 - Cuando la temperatura exterior esté fuera del intervalo de temperatura superior, la capacidad de calentamiento disminuirá significativamente y la unidad exterior podría pararse para controlar la protección.

(CU-2E15LBE, CU-2E18LBE, CU-4E27CBPG)

Temperatura (°C)		Interior		Exterior	
		*DBT	*WBT	*DBT	*WBT
ENFRIAMIENTO	Máxima	32	23	43	26
	Mínima	16	11	16	11
CALENTAMIENTO	Máxima	30	-	24	18
	Mínima	16	-	-10	-11

(CU-3E18LBE, CU-4E23LBE)

Temperatura (°C)		Interior		Exterior	
		*DBT	*WBT	*DBT	*WBT
ENFRIAMIENTO	Máxima	32	23	46	26
	Mínima	16	11	-10	-
CALENTAMIENTO	Máxima	30	-	24	18
	Mínima	16	-	-15	-16

* *DBT*: Temperatura en seco

* *WBT*: Temperatura en húmedo

FUNCIÓN DE ACONDICIONADOR DE AIRE MÚLTIPLE

(CU-2E15LBE, CU-2E18LBE, CU-3E18LBE, CU-4E23LBE, CU-4E27CBPG)

DEFINICIÓN

El sistema de acondicionador de aire múltiple tiene una unidad exterior conectada a múltiples unidades interiores.

UNIDAD INTERIOR

- Es posible manejar las unidades interiores individualmente o simultáneamente.
- La prioridad de modo de funcionamiento se le da a la unidad que se conectó primero.
- Durante el funcionamiento, los modos de calefacción y refrigeración no podrán ser activados al mismo tiempo para diferentes unidades interiores.
- El indicador de encendido parpadea para indicar que la unidad interior está preparado para un modo de funcionamiento diferente.

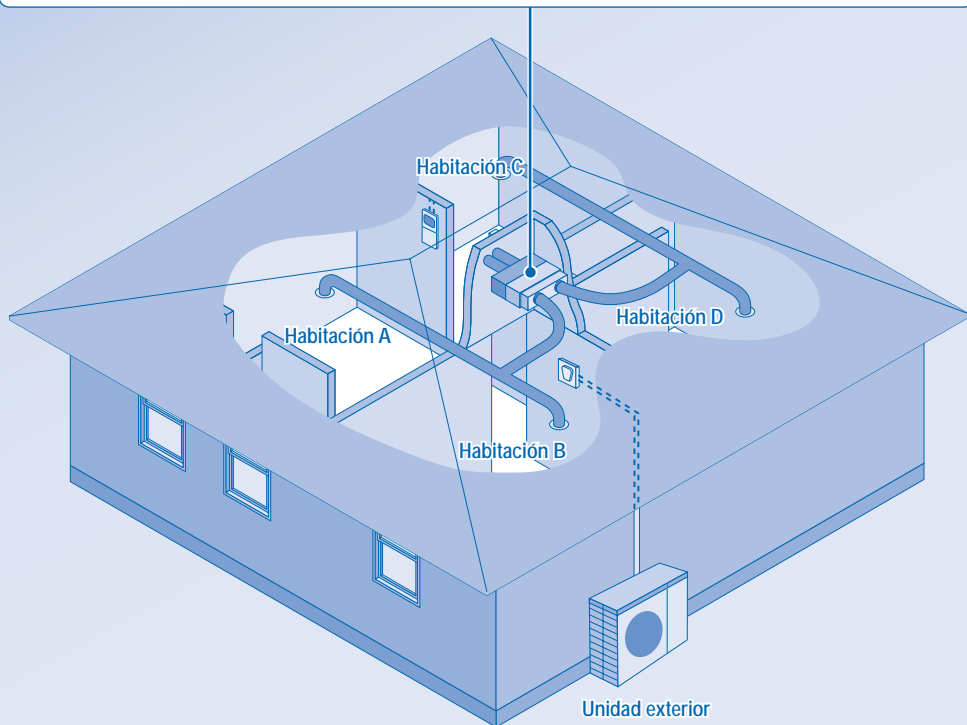

Unidad Interior

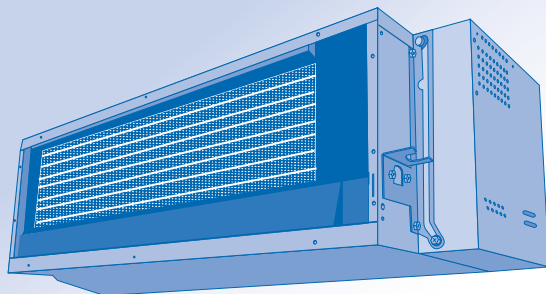

Mando a Distancia

Abra la tapa para utilizar los botones

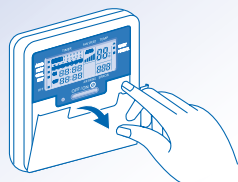

Preparación Del Mando A Distancia

- 1 Pulse CLOCK
- 2 Pulse UP o DOWN para seleccionar el día actual.
- 3 Pulse SET para confirmar.
- 4 Repita los pasos 2 y 3 para establecer la hora actual.

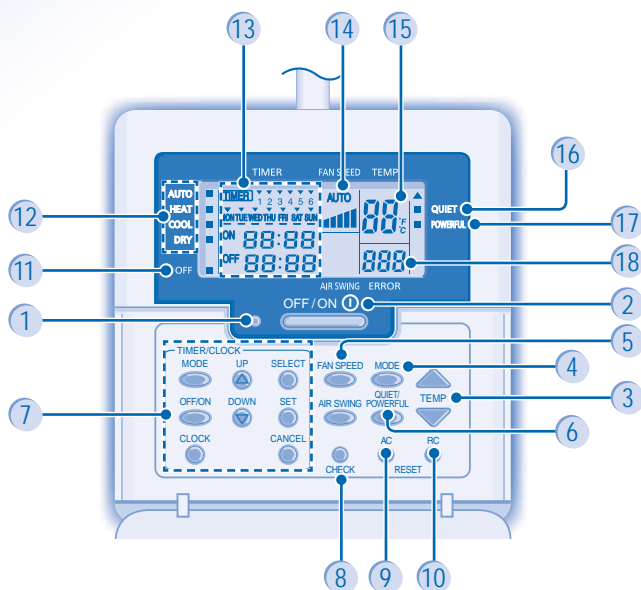

- | | | |
|---|--|--|
| 1 LED de encendido | 7 Grupo de botón de ajuste de la hora | 13 Indicación de ajuste del temporizador/reloj |
| 2 Botón OFF/ON | 8 Botón de control | 14 Pantalla de la velocidad del ventilador |
| 3 Botón de ajuste de temperatura | 9 Botón de Reinicio del Aire Acondicionado | 15 Pantalla de ajuste de temperatura |
| 4 Botón de modo de operación | 10 Botón de reiniciar mando a distancia | 16 Indicador de funcionamiento silencioso |
| 5 Botón de velocidad del ventilador | 11 Indicador OFF (apagado) | 17 Indicador de funcionamiento potente |
| 6 Botón funcionamiento silencioso/potente | 12 Indicadores de selección de modo de operación | 18 Indicación de error del sistema |

OFF / ON CONECTAR O DESCONECTAR LA UNIDAD

- Por favor esté al tanto de la indicación OFF en la pantalla del mando a distancia para impedir que la unidad comience o se detenga incorrectamente.
- Para un funcionamiento normal, el indicador OFF debería aparecer en la pantalla del mando a distancia cuando la unidad esté apagada.



PARA AJUSTAR LA TEMPERATURA

- Gama de selección: 16°C - 30°C.



SELECCIONAR MODO DE OPERACIÓN

MODO AUTOMÁTICO - Para su conveniencia

- La unidad selecciona automáticamente el modo de funcionamiento según los ajustes de temperatura y las temperaturas interior y exterior.

MODO CALOR - Para disfrutar de aire caliente

- La unidad necesita un rato para calentarse.

MODO FRÍO - Para disfrutar de aire frío

MODO DESHUMIDIFICACIÓN - Para deshumidificar el ambiente

- La unidad funciona en la velocidad de ventilador baja para proporcionar una agradable refrigeración.
- Durante el funcionamiento de secado ligero, el ventilador interior funciona a una velocidad baja.
- El movimiento de las rejillas puede que no se alinee con la visualización del control remoto.

FAN SPEED



PARA SELECCIONAR LA VELOCIDAD DEL VENTILADOR (5 OPCIONES)



- Para AUTO (automático), la velocidad de ventilador de interior es ajustada automáticamente según el modo de operación.

QUIET/
POWERFUL



QUIET - PARA DISFRUTAR DE UN AMBIENTE TRANQUILLO

- Esta operación reduce el ruido de corriente de aire.

POWERFUL - ALCANZAR TEMPERATURA RÁPIDAMENTE

- Sistema dividido simple: Este funcionamiento se detiene automáticamente después de 20 minutos.
- Sistema dividido múltiple: Presione nuevamente el botón o apague la unidad para detener esta operación.

QUIET/
POWERFUL

- Es posible activar  en todos los modos y pueden cancelarse pulsando nuevamente el botón respectivo.

Notas:

- Para modelos desmontables, los botones  no se pueden utilizar.
- La dirección de circulación del aire no se puede ajustar.

AJUSTES DEL TEMPORIZADOR DIARIO

- Conectar o desconectar la unidad a una hora predeterminada.

1
MODE



- Apretar una vez para cambiar la pantalla de CLOCK al Temporizador o vice-versa.
- Pulse  durante más de 4 segundos para cambiar la indicación de temporizador diario a temporizador semanal y vice-versa.

2



Ajuste el temporizador de activación (ON) o de desactivación (OFF).

3





Ajuste la hora.

4



Confirmar.

- Para cancelar el temporizador ON u OFF, pulse .
- Cuando se active el temporizador, la unidad se iniciará antes del tiempo actual predefinido para conseguir la temperatura deseada a tiempo.
- El funcionamiento del temporizador se basa en la configuración del reloj en el control remoto y se repite cada día una vez configurado.
- El temporizador configurado a la hora actual se activará primero.
- Si el temporizador es cancelado manualmente o por una caída en el suministro eléctrico, puede restaurar el ajuste anterior presionando .

AJUSTES OPCIONALES

DOWN



Presione y sostenga durante aproximadamente 10 segundos para mostrar la temperatura en °C o °F.

RC



Presione para restablecer el ajuste de fábrica del mando a distancia.

AC



No utilizado en operaciones normales.

Use cortinas para proteger de luz solar y el calor exterior y así reducir el consumo eléctrico durante el modo de frío.

AJUSTES DEL TEMPORIZADOR SEMANAL

Indicación de temporizador semanal

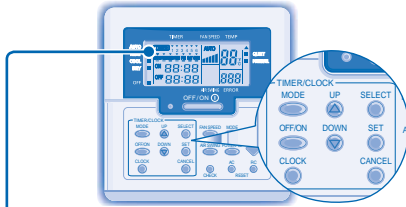

Se enciende si está seleccionado el funcionamiento con temporizador (timer)

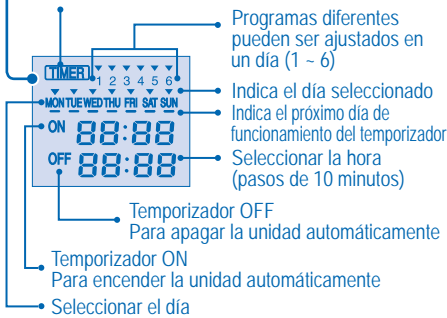

Método de configuración del día y temporizador

1. Pulse Timer ^{MODE} por 4 segundos para cambiar la indicación a temporizador semanal.



2. Pulse Timer ^{UP} o ^{DOWN} para seleccionar el día escogido.
3. Pulse ^{SELECT} para confirmar su selección.
4. Parpadeará el "1"; pulse ^{SELECT} para establecer el programa 1.
5. Pulse Timer ^{OFF/ON} para seleccionar temporizador ON u OFF.
6. Pulse Timer ^{UP} o ^{DOWN} para seleccionar la hora escogida. Si desea configurar el temporizador junto con la

temperatura deseada, pulse ^{TEMP} para seleccionar la temperatura.

7. Pulse ^{SET} confirmar programa 1. El día seleccionado aparecerá resaltado con ▼.

- Después de 2 segundos, la pantalla pasará al próximo programa. Repita los pasos 4 a 7 para configurar los programas 2 a 6.
- Durante el ajuste del temporizador, si no se pulsa un botón dentro de los 30 segundos, o si se pulsa el botón ^{SET}, la configuración de ese momento queda confirmada y finaliza la configuración del temporizador.

DETALLES DE FUNCIONAMIENTO

- No pueden ajustarse a la vez el temporizador diario y el semanal.
- Facilita el ahorro de energía permitiéndole establecer hasta 6 programas en cualquier día dado.
- El mismo programa de temporizador no se puede configurar en el mismo día.

Comprobación del programa actual del temporizador

Siga los pasos siguientes para comprobar el programa de temporizador de un día dado.

1. Pulse Timer ^{MODE} para entrar al modo de temporizador.
2. Pulse ^{SELECT} para ingresar a la configuración del día.
3. Pulse Timer ^{UP} o ^{DOWN} hasta que aparezca el día deseado, y pulse ^{SELECT} para confirmar la selección.
4. Pulse Timer ^{UP} o ^{DOWN} para comprobar los programas configurados.

Modificar el programa de temporizador actual o añadir un nuevo programa de temporizador

1. Pulse Timer ^{MODE} para entrar al modo de temporizador.
2. Pulse ^{SELECT} para entrar a la configuración del día.
3. Pulse Timer ^{UP} o ^{DOWN} hasta que aparezca el día deseado.
4. Siga los pasos 4 a 7 de "Método de configuración del día y temporizador" para modificar el programa de temporizador existente, o añadir otro programa de temporizador.

Cancelar el programa de temporizador actual

Realice los pasos siguientes para cancelar el programa de temporizador para un día dado.

1. Pulse ^{SELECT} para entrar al día.
2. Pulse Timer ^{UP} o ^{DOWN} hasta que aparezca el día deseado.
3. Pulse ^{SELECT} para entrar a la configuración de programa.
4. Pulse Timer ^{UP} o ^{DOWN} hasta que aparezca el día deseado.
Pulse ^{CANCEL} para cancelar el programa, ▼ desaparecerá.

Deshabilitar y habilitar temporizador semanal

- Para deshabilitar la configuración de temporizador, pulse ^{MODE}, y después ^{CANCEL}.
- Para habilitar el ajuste de temporizador semanal anterior, pulse ^{MODE}, y después ^{SET}.



PRECAUCIÓN

- Apague la unidad antes de limpiarla.
- No toque la aleta de aluminio, las partes afiladas pueden causar heridas.

INSTRUCCIONES DE LIMPIEZA

- Por favor, consulte a su vendedor más próximo en relación a cualquier limpieza de la rejilla de aire de descarga o succión (partes opcionales).
- No utilice benceno, disolvente o limpiador en polvo.
- Utilice sólo jabones (\approx pH7) o detergentes domésticos neutros.
- No utilice agua con una temperatura superior a 40°C.

PARA INSPECCIÓN ESTACIONAL DESPUÉS DE UN LARGO PERÍODO EN DESUSO

- Compruebe que las tomas de entrada y salida de las rejillas de ventilación no estén obstruidas.
- Estas unidades se instalan dentro del techo. Utiliza el aire de las tomas externas e internas para su funcionamiento. Consulte con su distribuidor más cercano para realizar inspecciones periódicas.

SI NO SE VA A UTILIZAR LA UNIDAD DURANTE UN PERÍODO PROLONGADO DE TIEMPO

- Active el modo de Calefacción durante 2-3 horas como alternativa para retirar la humedad restante en todas las partes internas para evitar la acumulación de moho.
- Apague la unidad.

NO UTILICE LA UNIDAD SI

APAGUE EL SUMINISTRO DE ENERGÍA y luego consulte con el distribuidor autorizado bajo las siguientes condiciones:

- Si escucha ruidos extraños durante el funcionamiento.
- Si entra agua o elementos extraños en el mando a distancia.
- Si hay escapes de agua de la unidad interior.
- Si el interruptor del circuito salta frecuentemente.
- El cable de alimentación está demasiado caliente.
- Los interruptores o los botones no funcionan correctamente.

LOCALIZACIÓN DE AVERÍAS

Las siguientes señales no indican un mal funcionamiento.

Señal	Causa
Sale neblina de la unidad interior.	• Efecto de condensación producido durante el proceso de enfriamiento.
Se escucha un sonido similar a agua fluyendo durante el funcionamiento.	• Flujo del refrigerante en el interior de la unidad.
Hay un olor extraño en la habitación.	• Puede ocurrir debido al olor a humedad producido por las paredes, las alfombras, los muebles o las telas de la habitación.
El ventilador interior se para de vez en cuando con la velocidad del ventilador automática.	• Con esto se eliminan los malos olores del ambiente.
El aparato tarda varios minutos en funcionar tras volver a encenderlo.	• El retraso responde a un dispositivo de protección del compresor de la unidad.
La unidad exterior emite agua o vapor.	• Se produce condensación o evaporación en los tubos.
El indicador TIMER siempre está encendido.	• Una vez configurado, el ajuste del temporizador se repite todos los días.
El indicador de encendido parpadea durante el funcionamiento y el ventilador interior se detiene.	• La unidad está en modo descongelar, y el hielo derretido es desagotado por la unidad exterior.
El ventilador interior se para de vez en cuando durante la función de calentamiento.	• Para evitar un efecto de enfriamiento indeseado.
El indicador de encendido parpadea antes de encender la unidad.	• Se trata de un paso preliminar para preparar el funcionamiento cuando se ha ajustado el temporizador de encendido.
Durante el funcionamiento es posible que escuche algunos chasquidos.	• Los cambios de temperatura causan la expansión/contracción de la unidad.

Compruebe lo siguiente antes de llamar a un técnico.

Señal	Compruebe
Las operaciones calor/frío no funcionan eficientemente.	<ul style="list-style-type: none"> • Programe la temperatura correctamente. • Cierre todas las puertas y ventanas. • Limpie o sustituya los filtros. • Limpie cualquier obstrucción en la entrada y salida de aire.
Funcionamiento ruidoso.	• Compruebe si la unidad ha sido instalada en una inclinación.
La unidad no funciona.	<ul style="list-style-type: none"> • Compruebe si el disyuntor está activado. • Compruebe si los temporizadores han sido programados.

Los síntomas siguientes ocurren cuando se produce una anomalía en el funcionamiento.

- La unidad se para y la luz LED de funcionamiento se apaga.
 - El indicador OFF no aparece en la pantalla del mando a distancia.
- Cuando se produzca una anomalía, utilice el mando a distancia para consultar el código de error. Asegúrese de que la luz LED se encuentre en estado OFF.

Indicador OFF (apagado) → [OFF]

LED de encendido → [ON]

1 Pulse durante 5 segundos. → [CHECK]

2 Pulse Δ o ∇ . Si se pueden identificar el código de error y la anomalía, la luz LED de funcionamiento quedará ON continuamente, y luego indicará el código de error. → [MODE]

3 Pulse para abandonar la comprobación. → [RESET]

4 Muestre el código de error a su proveedor autorizado.

A series of horizontal dotted lines for writing, filling most of the page.

PRECAUÇÕES DE SEGURANÇA

DEFINIÇÃO

As instruções a seguir são classificadas com os seguintes símbolos:



Este símbolo indica uma acção PROIBIDA.



Estes símbolos indicam acções OBRIGATORIAS.

Para evitar ferimentos pessoais, ferimentos noutros utilizadores ou não danificar outros bens, cumpra as instruções indicadas abaixo.

A utilização incorrecta devido ao incumprimento das instruções pode resultar em ferimentos ou danos cuja gravidade é classificada da seguinte forma:



Aviso

Este símbolo indica perigo de morte ou ferimento grave.



Cuidado

Este símbolo indica perigo de ferimento ou danos de bens.

Unidade Interior



- Não instale, remova nem reinstale a unidade. Uma instalação incorrecta pode causar fugas, choque eléctrico ou incêndio. Consulte um revendedor autorizado ou um técnico especializado para efectuar a instalação.
- Não introduza os seus dedos ou outros objectos na unidade, as peças móveis podem provocar lesões.
- Não tente reparar a unidade.

Unidade Interior



- Não instale a unidade num ambiente com risco elevado de explosão.
- Não lave a unidade com água, benzina, diluente nem pó de limpeza abrasivo.
- Não utilize a unidade para outros fins, como, por exemplo, a conservação de alimentos.
- Não coloque qualquer equipamento de combustão em frente da saída de ar.
- Não se exponha directamente ao ar frio durante um período de tempo prolongado.
- Certifique-se de que o tubo de drenagem foi ligado correctamente. Caso contrário, podem surgir fugas.
- Areje regularmente a sala.



Fonte de alimentação



- Não partilhe a tomada eléctrica com outro equipamento.
- Não modifique os cabos de alimentação.
- Não utilize extensões eléctricas.
- Não utilize com mãos molhadas.
- Utilize o cabo de alimentação especificado.
- Se o cabo de alimentação estiver danificado, terá de ser substituído pelo fabricante, agente de assistência ou técnico qualificado para evitar situações de perigo.
- Este equipamento deve ter ligação terra e é recomendado que seja instalado com Disjuntor de Fuga à Terra (ELCB) ou Dispositivo de Corrente Residual (RCD). De outra forma, pode provocar choque eléctrico ou incêndio em caso de avaria.
- Numa situação de emergência ou condições anómalas (cheiro a queimado, etc.), desligue a alimentação e consulte o revendedor autorizado.



Unidade Exterior



- Não introduza os seus dedos ou outros objectos na unidade, as peças móveis podem provocar lesões.

Fonte de alimentação



- Desligue a unidade antes de efectuar a limpeza ou a reparação.
- Desligue a unidade se não pretender utilizá-la durante um período de tempo prolongado.
- Este ar condicionado está equipado com um dispositivo protector de sobretensão integrado. No entanto, de maneira a proteger o ar condicionado de trovoadas anormalmente fortes, deverá desligá-lo da alimentação. Não toque no ar condicionado durante as trovoadas, pois pode originar um choque eléctrico.

Unidade Exterior



- Não sentar ou andar por cima da unidade, você pode cair acidentalmente.
- Não toque nas alhetas de alumínio, a parte afiada pode causar ferimentos.
- Certifique-se de que o tubo de drenagem foi ligado correctamente. Caso contrário, podem surgir fugas.
- Após períodos de utilização prolongados, certifique-se de que o suporte de instalação não está danificado.

Controlo Remoto

Entrada de ar

Entrada de ar

Saída de ar

INFORMAÇÕES REGULAMENTARES

Este dispositivo não se destina ao uso por pessoas (incluindo crianças) com reduzidas capacidades físicas, sensoriais ou mentais, ou falta de experiência e conhecimento, excepto se tiverem supervisão ou instrução relacionadas com o uso do dispositivo por uma pessoa responsável pela sua segurança. As crianças devem ser supervisionadas para assegurar que não brincam com o dispositivo.

Obrigado por adquirir o Ar Condicionado da Panasonic

ÍNDICE

PRECAUÇÕES DE SEGURANÇA	72
INFORMAÇÕES REGULAMENTARES	73
CONDIÇÃO DE FUNCIONAMENTO	74
APARELHO DE AR CONDICIONADO COM FUNÇÃO MULTI	75
VISTA GERAL DO PRODUTO E OPERAÇÕES	76 - 78
MANUTENÇÃO E LIMPEZA	79
RESOLUÇÃO DE PROBLEMAS	80
GUIA RÁPIDO TAMPA TRASEIRA	

NOTA :

As ilustrações deste manual têm apenas um carácter explicativo e podem diferir da unidade real. Estão sujeitas a alteração sem aviso prévio para fins de melhoramento futuro.

Informações para Utilizadores referentes à Recolha e Eliminação de Equipamentos Velhos e Baterias



Estes símbolos nos produtos, embalagens e documentos significam que os produtos eléctricos e electrónicos usados não podem ser misturados com os resíduos urbanos.

Para o tratamento apropriado, recuperação e reciclagem de produtos velhos e baterias usadas, solicitamos que os coloque em pontos de recolha próprios, de acordo com a Legislação Nacional e com as Directivas Europeias 2002/96/EC e 2006/66/EC. A eliminação correcta deste produto ajudará a poupar recursos valiosos e evitar quaisquer potenciais efeitos negativos na saúde humana e no ambiente, os quais poderiam resultar de um tratamento incorrecto de Resíduos.

Para mais informações sobre a recolha e reciclagem de produtos velhos e baterias, por favor, contacte as autoridades locais responsáveis pela recolha de resíduos ou o ponto de venda onde o produto foi adquirido.

De acordo com a legislação nacional, podem ser aplicadas multas caso seja feita a eliminação incorrecta destes resíduos.



Para Utilizadores Não Particulares da União Europeia

Se pretender eliminar equipamentos eléctricos e electrónicos, por favor, contacte o seu Distribuidor ou Produtor para obter mais informações.



[Informação sobre a eliminação noutros países fora da União Europeia]

Estes símbolos são válidos, apenas, na União Europeia. Se pretender eliminar este produto contacte, por favor, as autoridades locais responsáveis pela recolha de resíduos ou o ponto de venda onde o produto foi adquirido e solicite informação sobre o método de eliminação correcto.

Pb

Nota para os símbolos de baterias (dois exemplos de símbolos):

Este símbolo pode ser utilizado em conjugação com um símbolo químico. Neste caso, terá de proceder em conformidade com o estabelecido na Directiva referente aos produtos químicos utilizados.

- Não LIGUE a unidade quando encerrar o pavimento. Depois de encerrar o pavimento, deve deixar a sala arejar devidamente antes de ligar a unidade.
- Não instalar a unidade em áreas com óleos e fumos.

CONDIÇÃO DE FUNCIONAMENTO

CONDIÇÃO DE FUNCIONAMENTO

Utilize este ar condicionado com o seguinte intervalo de temperatura (CU-E10HBEA)

Temperatura (°C)		Interior		Exterior	
		*DBT	*WBT	*DBT	*WBT
ARREFECIMENTO	Máximo	32	23	43	26
	Mínimo	16	11	-10	-
AQUECIMENTO	Máximo	30	-	24	18
	Mínimo	16	-	-10	-

- AVISO:**
- Esta unidade funciona também como refrigerador com uma temperatura exterior de -10°C numa sala especial, como um polo informático, que apresente uma temperatura ambiente de 16°C ou superior e uma humidade ambiente máxima de 80%. Quando a temperatura exterior chegar aos -10°C, o compressor é desligado. Este volta a funcionar quando a temperatura subir para além dos -10°C.
 - Quando a temperatura exterior estiver fora da média de temperatura acima referida, a capacidade de aquecimento irá descer significativamente e a unidade exterior poderá parar para controlo de protecção.

(CU-2E15LBE, CU-2E18LBE, CU-4E27CBPG)

Temperatura (°C)		Interior		Exterior	
		*DBT	*WBT	*DBT	*WBT
ARREFECIMENTO	Máximo	32	23	43	26
	Mínimo	16	11	16	11
AQUECIMENTO	Máximo	30	-	24	18
	Mínimo	16	-	-10	-11

(CU-3E18LBE, CU-4E23LBE)

Temperatura (°C)		Interior		Exterior	
		*DBT	*WBT	*DBT	*WBT
ARREFECIMENTO	Máximo	32	23	46	26
	Mínimo	16	11	-10	-
AQUECIMENTO	Máximo	30	-	24	18
	Mínimo	16	-	-15	-16

* *DBT*: Temperatura de bolbo Seco

* *WBT*: Temperatura de bolbo Húmido

APARELHO DE AR CONDICIONADO COM FUNÇÃO MULTI

(CU-2E15LBE, CU-2E18LBE, CU-3E18LBE, CU-4E23LBE, CU-4E27CBPG)

DEFINIÇÃO

O sistema multi de ar condicionado possui uma unidade exterior conectada a múltiplas unidades interiores.

UNIDADE INTERIOR

- É possível as unidades interiores funcionarem individualmente ou em simultâneo.
- O modo de funcionamento prioritário é dado à primeira unidade que é ligada.
- Durante o funcionamento, o modo aquecimento e arrefecimento não podem ser activados ao mesmo tempo para diferentes unidades interiores.
- O indicador de alimentação fica intermitente para indicar que a unidade interior está em espera para um modo de funcionamento diferente.

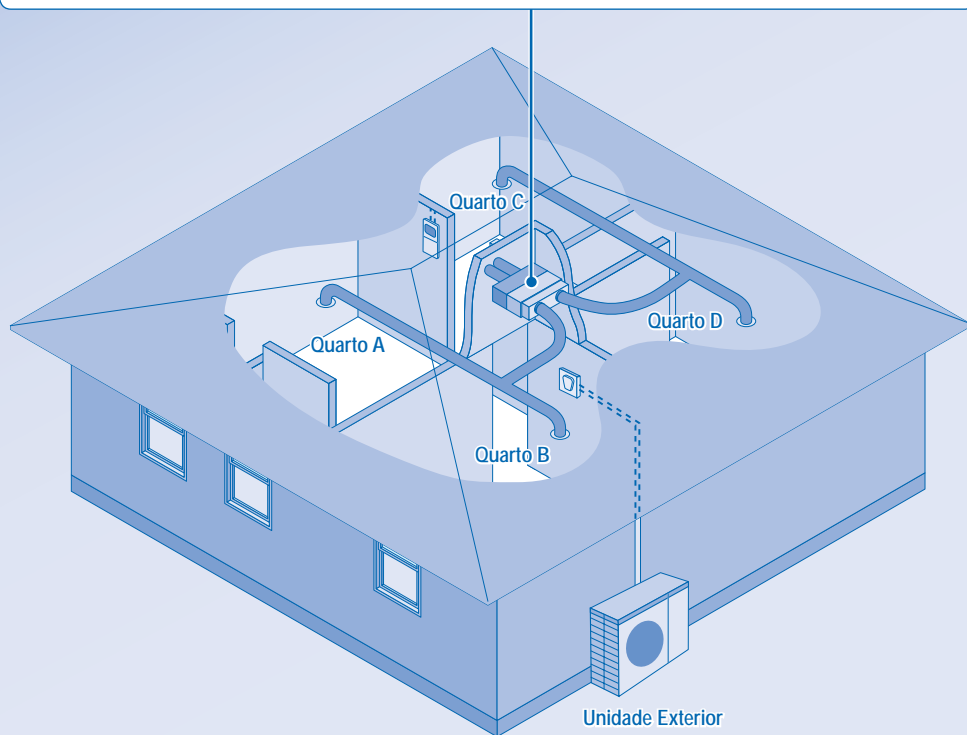

VISTA GERAL DO PRODUTO E OPERAÇÕES

Unidade Interior

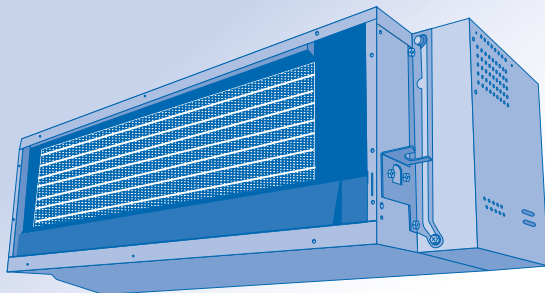

Controlo Remoto

Abra a tampa para utilizar os botões

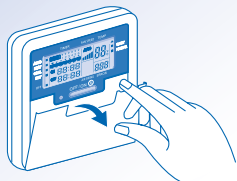

Preparação Do Controlo Remoto

- 1 Premir para seleccionar o dia actual.
- 2 Prima ou para seleccionar o dia actual.
- 3 Prima para confirmar.
- 4 Repita os passos 2 e 3 para determinar a hora actual.

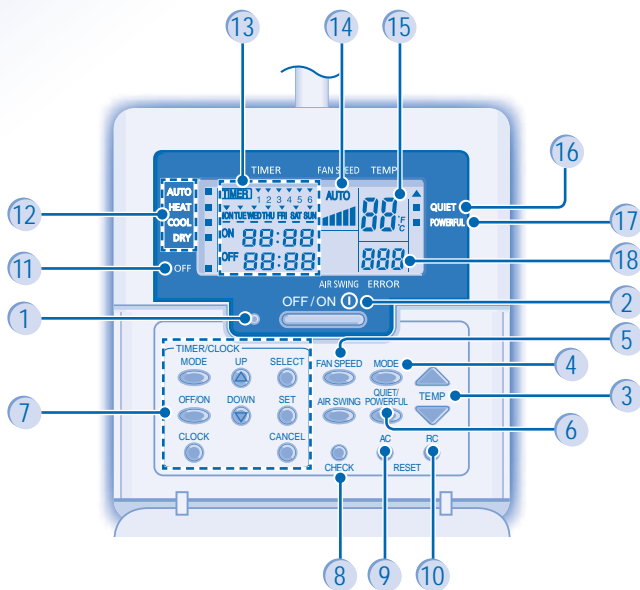

- | | | |
|---|---|---|
| 1 LED indicador do funcionamento | 7 Botão de Grupo de Ajuste de Timer | 13 Ecrã da Configuração do temporizador/relógio |
| 2 Botão de OFF/ON | 8 Botão Check | 14 Fan (ventoinha) Mostrador de Velocidade |
| 3 Botão de ajuste da Temperatura | 9 Botão de Reinicialização do Aparelho | 15 Mostrador de ajuste de Temperatura |
| 4 Botão de modo de operação | 10 Botão Reinicialização do controlo remoto | 16 Indicador do funcionamento silencioso |
| 5 Botão de velocidade da ventoinha | 11 Indicador do estado desactivado (OFF) | 17 Indicador do funcionamento poderoso |
| 6 Botão Funcionamento silencioso/poderoso | 12 Indicadores da Selecção do modo de funcionamento | 18 Ecrã do Sistema de erros |



PARA LIGAR OU DESLIGAR (ON/OFF) A UNIDADE

- Por favor tenha atenção à indicação de desligado (OFF) no visor do controlo remoto, para evitar que a unidade inicie/pare inapropriadamente.
- Para um funcionamento normal, o indicador OFF deve aparecer no ecrã do controlo remoto assim que desligar a unidade.



PARA CONFIGURAR A TEMPERATURA

- Alcance de selecção: 16°C - 30°C.



PARA SELECIONAR O MODO DE OPERAÇÃO

MODO AUTOMÁTICO - Para sua conveniência

- A unidade selecciona o modo de funcionamento de acordo com a programação da temperatura e as temperaturas exterior e ambiente.

MODO DE AQUECIMENTO - Para desfrutar de ar quente

- A unidade demora um pouco a aquecer.

MODO DE ARREFECIMENTO - Para desfrutar de ar fresco

MODO SECO - Para desumidificar o ambiente

- A unidade opera a uma velocidade baixa da ventoinha para dar uma refrigeração suave.
- Durante a operação, a ventoinha interior funciona a uma velocidade baixa.
- O movimento dos difusores pode não alinhar com o visor do controlo remoto.

FAN SPEED



PARA SELECIONAR A VELOCIDADE DO VENTILADOR (5 OPÇÕES)



- Para AUTO, a velocidade da ventoinha interior é ajustada automaticamente de acordo com o modo de operação.

QUIET/
POWERFUL



QUIET - PARA DESFRUTAR DE UM AMBIENTE SILENCIOSO

- Esta operação reduz o ruído do fluxo de ar.

POWERFUL - PARA ALCANÇAR A TEMPERATURA RAPIDAMENTE

- Sistema de divisão única: Esta operação irá parar automaticamente após 20 minutos.
- Sistema de divisão múltipla: Prima o botão novamente ou desligue a unidade para parar esta operação.

QUIET/
POWERFUL



- podem ser activados em todos os modos e podem ser cancelados premindo o respectivo botão novamente.

Nota:

- Para modelos ocultos, os botões não estão em utilização.
- A direcção do fluxo de ar não pode ser ajustada.

MOSTRADOR DE TIMER DIÁRIO

- Para LIGAR (ON) ou DESLIGAR (OFF) a unidade num tempo predefinido.

1
MODE



- Prima uma vez para o mostrador do CLOCK para o de Timer ou vice-versa.
- Prima durante mais de 4 segundos para passar do ecrã da opção Daily Timer (Temporizador diário) para o do Weekly Timer (Temporizador semanal) ou vice-versa.

2

OFF/ON



Selecione a função ON ou OFF do temporizador.

3

UP



DOWN



Configure a hora.

4

SET



Confirme.

- Para cancelar o temporizador ON ou OFF, prima ^{CANCEL}.

- Quando é definido o temporizador para ON (ligado), a unidade pode começar antes da hora definida para alcançar a temperatura desejada a tempo.
- O funcionamento do temporizador é baseado na configuração do relógio no controlo remoto e repete diariamente uma vez configurado.
- O encerramento do temporizador para a hora actual será activado primeiro.
- Se o temporizador for cancelado manualmente ou devido a uma falha de corrente, pode restabelecer a configuração anterior premindo ^{SET}.

CONFIGURAÇÕES OPCIONAIS

DOWN



Prima e segure durante aproximadamente 10 segundos para mostrar a temperatura em °C ou °F.

RC



Prima para restabelecer as configurações padrão do controlo remoto.

AC



Não utilizado em operações normais.

Utilize cortinas para evitar a luz solar e o calor exterior, para reduzir o consumo de energia durante o modo frio.

AJUSTE DE TIMER SEMANAL

Ecrã do Temporizador semanal

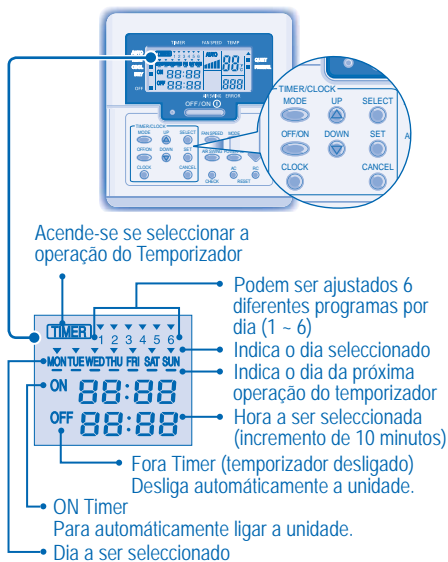

Método de configuração do dia e do temporizador

1. Prima Timer (Temporizador) durante 4 segundos para passar o ecrã para a função Weekly Timer (Temporizador semanal).



2. Prima Timer (Temporizador) ou para seleccionar o dia desejado.
3. Prima para confirmar a sua selecção.
4. Quando "1" surgir a piscar no ecrã, prima para configurar o programa 1.
5. Prima Timer (Temporizador) para seleccionar a opção de activação (ON) ou desactivação (OFF) do temporizador.
6. Prima Timer (Temporizador) ou para seleccionar a hora desejada.
Se quiser configurar o temporizador juntamente com a

temperatura desejada, prima para seleccionar a temperatura.

7. Prima para confirmar o programa 1. O dia seleccionado será realçado com .
 - O ecrã irá passar para o programa seguinte passados 2 segundos. Repita os passos 4 a 7 para configurar os programas 2 a 6.
 - Durante a configuração do temporizador, se não premir nenhum botão dentro de 30 segundos, ou se premir o botão , a configuração nesse momento é confirmada e a configuração do temporizador é concluída.

DETALHES DA OPERAÇÃO

- Não é possível configurar o temporizador diário e o temporizador semanal simultaneamente.
- Promove a poupança de energia ao permitir que configure até 6 programas em qualquer dia.
- Não é possível configurar o mesmo programa do temporizador duas vezes no mesmo dia.

Verificar actual programa do temporizador

Efectue os passos a seguir para verificar o programa do temporizador de um determinado dia.

1. Prima Timer (Temporizador) para aceder ao modo do temporizador.
2. Prima para aceder à configuração do dia.
3. Prima Timer (Temporizador) ou até o dia desejado ser apresentado, prima para confirmar a selecção.
4. Prima Timer (Temporizador) ou para verificar os programas configurados.

Modificar o actual programa do temporizador ou Adicionar novo programa do temporizador

1. Prima Timer (Temporizador) para aceder ao modo do temporizador.
2. Prima para aceder à configuração do dia.
3. Prima Timer (Temporizador) ou até o dia desejado ser apresentado.
4. Efectue os passos 4 a 7 da secção "Método de configuração do dia e do temporizador" para modificar um programa do temporizador existente, ou adicionar qualquer programa de temporizador.

Cancelar actual programa do temporizador

Efectue os passos a seguir para cancelar o programa do temporizador de um determinado dia.

1. Prima para aceder ao dia.
2. Prima Timer (Temporizador) ou até o dia desejado ser apresentado.
3. Prima para aceder à configuração do programa.
4. Prima Timer (Temporizador) ou até o dia desejado ser apresentado.
Prima para cancelar o programa, irá desaparecer.

Desactivar e activar o Temporizador semanal

- Para desactivar a configuração do temporizador semanal, prima e depois prima .
- Para activar a configuração anterior do temporizador semanal, prima e depois prima .

MANUTENÇÃO E LIMPEZA



CUIDADO

- Desligue a unidade antes de efectuar a limpeza.
- Não toque nas alhetas de alumínio, a parte afiada pode causar ferimentos.

INSTRUÇÕES DE LIMPEZA

- Por favor consulte o seu fornecedor mais próximo para qualquer limpeza de sucção ou de descarga da grelha de ar (partes opcionais).
- Não utilize gasolina, diluente nem pó de limpeza abrasivo.
- Utilize apenas sabões (\approx pH7) ou detergente de uso doméstico neutro.
- Não utilize água com uma temperatura superior a 40°C.

PARA UMA INSPECÇÃO SAZONAL APÓS NÃO UTILIZAÇÃO PROLONGADA

- Os orifícios de entrada e saída devem estar desobstruídos.
- Estas unidades estão montadas no interior do tecto. Utiliza orifícios externos de entrada e saída de ar. Contacte o revendedor local para efectuar a inspecção sazonal.

PARA PREPARAR A UNIDADE PARA UM PERÍODO DE INACTIVIDADE PROLONGADO

- Active o modo Aquecimento durante 2-3 horas como alternativa para remover completamente a humidade nas partes internas para evitar o crescimento de mofo.
- Desligue a unidade.

CRITÉRIOS SEM MANUTENÇÃO

DESLIGUE A ALIMENTAÇÃO e consulte em seguida um revendedor autorizado nas seguintes condições:

- Ruído anormal durante o funcionamento.
- Água/partículas estranhas entraram no controlo remoto.
- Fuga de água da unidade interior.
- Os interruptores do disjuntor desligam-se frequentemente.
- O fio distribuidor de corrente aquece de forma anormal.
- Os interruptores ou botões não estão a funcionar devidamente.

RESOLUÇÃO DE PROBLEMAS

Os seguintes sintomas não indicam uma avaria do aparelho.

Sintoma	Causa
Sai névoa da unidade interior.	• Efeito de condensação devido ao processo de arrefecimento.
Ouve-se o fluxo de água quando a unidade está a funcionar.	• Fluxo do líquido de refrigeração no interior da unidade.
A sala tem um odor estranho.	• Pode ser devido a um odor de humidade produzido pela parede, alcatifa, mobília ou vestuário.
O ventilador interior pára ocasionalmente quando o modo de velocidade automática do ventilador está programado.	• Isto ajuda a remover os odores do ambiente.
O funcionamento é atrasado durante alguns minutos após a reprogramação.	• O atraso é um mecanismo de protecção do compressor da unidade.
A unidade exterior produz água/vapor.	• Existe condensação ou evaporação nos tubos.
O indicador do temporizador permanece ligado.	• A programação do temporizador é activada diariamente depois de programada.
O indicador de alimentação fica intermitente durante o funcionamento e o ventilador interior pára.	• A unidade está no modo de descongelação e o gelo derretido é drenado da unidade exterior.
O ventilador interior pára ocasionalmente no modo de aquecimento.	• Para evitar o efeito de arrefecimento accidental.
O indicador de alimentação pisca antes da unidade ser ligada.	• Este é um passo preliminar para a operação, quando o temporizador ON estiver definido.
Pode ser ouvido um ruído tipo estalido durante o funcionamento.	• Mudanças de temperatura causam a expansão/contractão da unidade.

Verifique o seguintes antes de pedir assistência.

Sintoma	Verificar
O modo de aquecimento/arrefecimento não está a funcionar de maneira eficiente.	<ul style="list-style-type: none"> • Configure a temperatura correctamente. • Feche todas as portas e janelas. • Limpe ou substitua os filtros. • Limpe qualquer obstrução que se encontra na entrada do ar e nas aberturas de ventilação de saída do ar.
Ruído durante o funcionamento.	• Certifique-se de que a unidade foi instalada numa inclinação.
A unidade não funciona.	<ul style="list-style-type: none"> • Verifique se o disjuntor disparou. • Verifique se o temporizador foi configurado.

Os sintomas seguintes aparecem após uma anormalidade durante o funcionamento.

- A unidade pára e o LED de funcionamento apaga-se.
 - O indicador OFF não aparece no ecrã do controlo remoto.
- Quando se produzir uma anormalidade, utilize o controlo remoto para ver o código de erro. Certifique-se de que o LED de funcionamento se encontra na posição OFF.

Indicador do estado desactivado (OFF)

LED indicador do funcionamento

- 1 Prima durante 5 segundos.
- 2 Prima **▲** ou **▼**. Se o código de erro e a anormalidade podem ser identificados, o LED de funcionamento estará em ON continuamente, e irá indicar o código de erro.
- 3 Prima para sair da verificação.
- 4 Mostre o código de erro ao fornecedor autorizado.

Handwriting practice area with horizontal dotted lines.

ПРЕДПАЗНИ МЕРКИ

ОПРЕДЕЛЕНИЕ

Инструкциите, които трябва да се спазват, са класифицирани със следните символи:



Този символ обозначава съответното действие като **ЗАБРАНЕНО**.



Тези символи обозначават действия, които са **ЗАДЪЛЖИТЕЛНИ**.

За да предотвратите телесни повреди, нараняване на околните или имуществени щети, моля спазвайте указанията по-долу. Неправилното функциониране поради неспазване на инструкциите може да причини щети или вреди, класифицирани както следва:



Предупреждение

Този знак предупреждава за опасност от смърт или тежки наранявания.



Внимание

Този знак предупреждава за опасност от наранявания или имуществени щети.

Вътрешна Част



- Недейте да инсталирате, отстранявате или реинсталирате уреда сами, тъй като неправилната инсталация може да доведе до изтичане на течност, токов удар или пожар. Моля консултирайте се с оторизиран дилър или специалист за работите по инсталацията.
- Не пъхайте пръстите си или други предмети в модула, тъй като въртящите се части могат да предизвикат наранявания.
- Не се опитвайте да поправяте уреда сами.

Вътрешна Част



- Не инсталирайте уреда във взривоопасна атмосфера.
- Не мийте уреда с вода, бензин, разреждател или абразивни прахове.
- Не използвайте за други цели, като запазване на храна.
- Не използвайте никакво запалимо оборудване пред изхода на въздушния поток.
- Не излагайте директно на студен въздух за продължителен период от време.
- Уверете се, че тръбата за оттичане е свързана правилно. В противен случай може да има изтичане.
- Проветрявайте стаята редовно.

Дистанционно управление

Електрозахранване



- Не използвайте същия контакт за други уреди.
- Не модифицирайте захранващите кабели.
- Не използвайте удължители.
- Не работете с влажни ръце.



- Използвайте посочения захранващ кабел. Ако захранващият кабел е повреден, той трябва да бъде подменен от производителя, неговия сервизен агент или подобно квалифицирани лица с цел да се избегне опасност.



- Това устройство трябва да бъде заземено. Силно препоръчително е да бъде инсталирано с автоматичен прекъсвач за защита при късо съединение (ELCB) или автоматичен изключвател (RCD). В противен случай може да предизвика електрически удар или пожар в случай на повреда.



- При спешни случаи или необичайни условия (миризма на изгоряло и др.) изключете захранването и се консултирайте с оторизиран дилър.

Входен отвор за въздух

Входен отвор за въздух

Изходен отвор за въздух

Електрозахранване



- Изключете захранването преди почистване или ремонтване.
- Изключете захранването, ако няма да използвате уреда за продължителен период от време.
- Този климатик е оборудван с вградено устройство за защита от пренапрежение. Обаче, с цел допълнителна защита на вашия климатик от повреждане от извънредно силни гръмотевички, можете да го изключите от захранването. Не докосвайте климатика по време на гръмотевички бури, тъй като това може да доведе до токов удар.

Външна Част



- Не сядайте и не стъпвайте върху уреда, можете случайно да паднете.



- Не докосвайте алуминиевото ребро, острата част може да причини нараняване.



- Уверете се, че тръбата за оттичане е свързана правилно. В противен случай може да има изтичане.
- След продължителни периоди на употреба се уверете, че инсталационният шкаф не е повреден.

Външна Част



- Не пъхайте пръстите си или други предмети в модула, тъй като въртящите се части могат да предизвикат наранявания.

РЕГУЛАТОРНА ИНФОРМАЦИЯ

Уредът не е предназначен за използване от хора (вкл. деца) с намалени физически, сетивни или психични проблеми или нямащи съответния опит и познания, докато не бъдат инструктирани или наблюдавани от човек, отговорен за безопасността, за начина на използване на уреда. Наблюдавайте децата, за да се уверите, че не си играят с уреда.

Благодарим Ви, че закупихте климатик Panasonic

СЪДЪРЖАНИЕ

ПРЕДПАЗНИ МЕРКИ	82
РЕГУЛАТОРНА ИНФОРМАЦИЯ	83
РАБОТНА СРЕДА	84
ФУНКЦИЯ ЗА МУЛТИ КЛИМАТИК	85
ПРЕГЛЕД НА УРЕДА & РЕЖИМИТЕ НА РАБОТА	86~88
ГРИЖИ & ПОЧИСТВАНЕ	89
ОТСТРАНЯВАНЕ НА ПРОБЛЕМИ	90
БЪРЗ СПРАВОЧНИК	
ПОСЛЕДНА СТРАНИЦА	

ЗАБЕЛЕЖКА :

Илюстрациите в това ръководство са предназначени само за разяснение и могат да се различават от действителния уред. Възможни са промени без предупреждение за бъдещи подобрения.

Информация за събиране и изхвърляне на стари електроуреди и батерии



Тези символи, поставени на продуктите, опаковките и/или съпътстващите ги документи обозначават електронни уреди, които не трябва да бъдат изхвърляни заедно с потока битови отпадъци.

За да бъдат правилно третирани и рециклирани, моля да предадете тези продукти на специално предназначения за тази цел места, спазвайки разпоредбите на националното законодателство и европейските директиви 2002/96/ЕС и 2006/66/ЕС. Спазвайки инструкциите за правилното изхвърляне на такива уреди и батерии, вие ще помогнете да запазим ценни ресурси и да предотвратим възможни негативни ефекти върху човешкото здраве и околната среда.

Моля, обърнете се към местните общински власти или търговския обект, откъдето сте закупили продукта, за да получите допълнителна информация за най-близкия събирателен пункт или място за изхвърляне на стари електроуреди и батерии. При направилно изхвърляне на уреда, може да понесете наказателна отговорност, в съответствие с разпоредбите на националното законодателство.

За бизнес потребители в Европейския Съюз

Ако желаете да изхвърлите ненужни електроуреди, моля свържете се с вашия дилър или доставчик за повече информация.

[Информация за страни извън Европейския Съюз]

Тези символи могат да бъдат използвани заедно с химически символ. Ако желаете да се освободите от тези отпадъчни продукти, моля свържете се с местните органи на властта или вашия доставчик, за да получите информация за тяхното коректно изхвърляне.

Забележка за символите върху батерии (последните два символа в ляво)

Тези символи могат да бъдат използвани заедно с химически символ. В такъв случай те спазват изискванията определени от директива за съответния химикал.



Pb

- Не ВКЛЮЧАВАЙТЕ уреда когато лакирате паркета. След приключване на лакирането, проветрете добре стаята, преди да пуснете уреда.
- Не монтирайте уреда върху мазни и опушени повърхности.

РАБОТНА СРЕДА

РАБОТНА СРЕДА

Използвайте този климатик в следните температурни граници (CU-E10HBEA)

Температура (°C)		В помещението		Навън	
		*DBT	*WBT	*DBT	*WBT
ОХЛАЖДАНЕ	Максимум	32	23	43	26
	Минимум	16	11	-10	-
ОТОПЛЯВАНЕ	Максимум	30	-	24	18
	Минимум	16	-	-10	-

- ЗАБЕЛЕЖКА:**
- Този уред е в състояние да работи като охладител при външна температура не по-ниска от -10°C в необитавана стая, като компютърно помещение, със стайна температура 16°C или повече и влажност до 80%. Когато температурата на околната среда достигне до -10°C, компресорът ще бъде изключен и ще възстанови работата си, когато температурата се вдигне над -10°C.
 - Ако температурата на външния въздух е извън горепосочения температурен диапазон, топлинната мощност значително ще спадне и външното тяло може да спре за регулиране на защитната система.

(CU-2E15LBE, CU-2E18LBE, CU-4E27CBPG)

Температура (°C)		В помещението		Навън	
		*DBT	*WBT	*DBT	*WBT
ОХЛАЖДАНЕ	Максимум	32	23	43	26
	Минимум	16	11	16	11
ОТОПЛЯВАНЕ	Максимум	30	-	24	18
	Минимум	16	-	-10	-11

(CU-3E18LBE, CU-4E23LBE)

Температура (°C)		В помещението		Навън	
		*DBT	*WBT	*DBT	*WBT
ОХЛАЖДАНЕ	Максимум	32	23	46	26
	Минимум	16	11	-10	-
ОТОПЛЯВАНЕ	Максимум	30	-	24	18
	Минимум	16	-	-15	-16

*DBT: Температура без отчитане влажността на въздуха

*WBT: Температура с отчитане влажността на въздуха

ФУНКЦИЯ ЗА МУЛТИ КЛИМАТИК

(CU-2E15LBE, CU-2E18LBE, CU-3E18LBE, CU-4E23LBE, CU-4E27CBPG)

ОПРЕДЕЛЕНИЕ

При мулти климатичните системи един външен агрегат е свързан към няколко вътрешни агрегати.

ВЪТРЕШНА ЧАСТ

- Можете да управлявате вътрешните агрегати по отделно или едновременно.
- Приоритет се дава на режима на работа на първия агрегат, който бъде включен.
- По време на работа, режимите на отопление и охлаждане не могат да се включват едновременно за различни вътрешни агрегати.
- Индикаторът за мощност свети, показвайки, че вътрешният агрегат е в готовност за различен режим на работа.

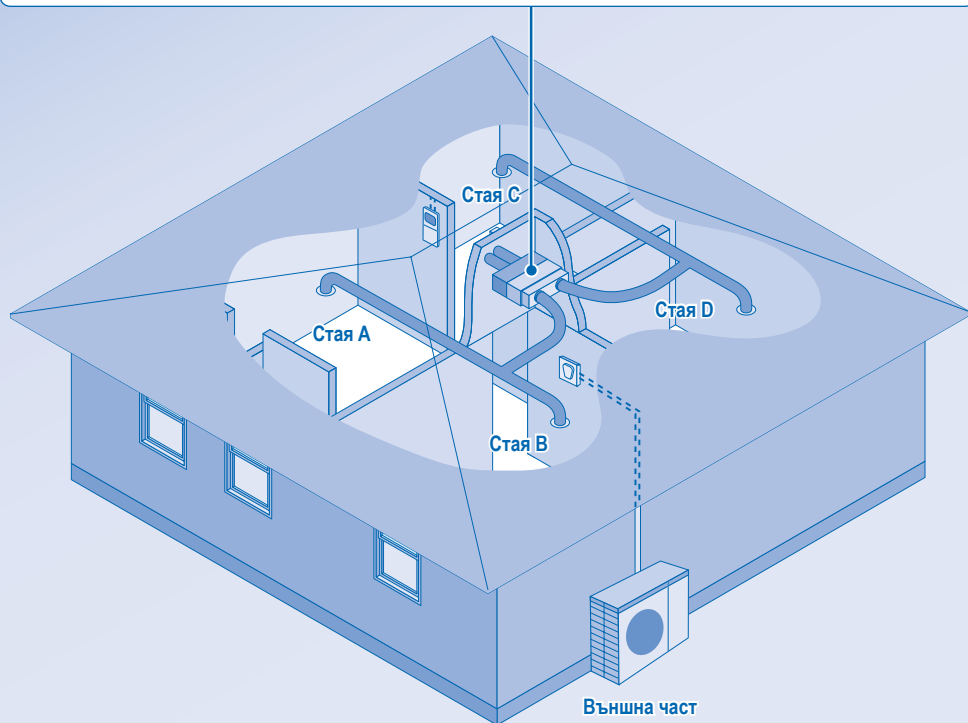

Вътрешна Част

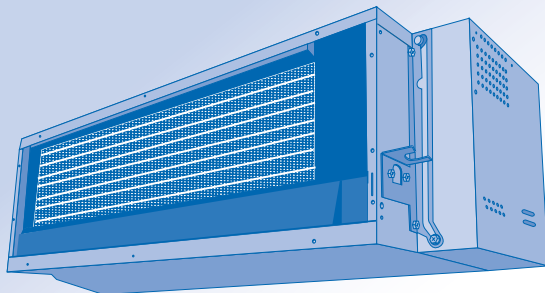

Дистанционно управление

Отворете капака, за да използвате копчетата

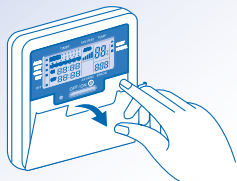

Подготвяне На Дистанционното Управление

- 1 Натиснете CLOCK
- 2 Натиснете или , за да изберете текущия ден.
- 3 Натиснете SET, за да потвърдите.
- 4 Повторете стъпки 2 и 3, за да настроите часа.

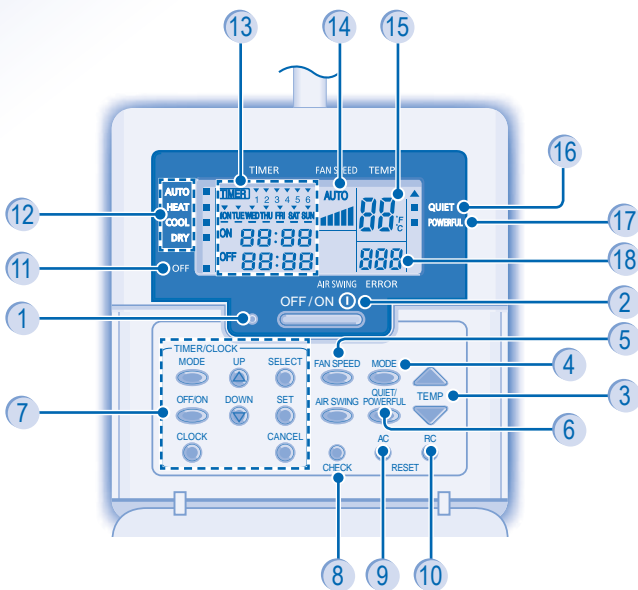

- | | | |
|--|--|---|
| <ol style="list-style-type: none"> 1 LED индикатор за работа 2 Бутон OFF/ON (изключване и включване) 3 Бутон за настройване на температурата 4 Бутон за режим на работа 5 Бутон Fan Speed 6 Бутон за тих/мощен режим на работа | <ol style="list-style-type: none"> 7 Група бутони за настройване на таймер 8 Бутон Check 9 Копче за нулиране на климатика 10 Бутон за нулиране на дистанционното управление 11 Индикатор за ИЗКЛ 12 Индикатори за режима на работа | <ol style="list-style-type: none"> 13 Екран за настройка на таймера/часовника 14 Дисплей за скорост на вентилатора 15 Дисплей за настройване на температурата 16 Индикатор за тих режим на работа 17 Индикатор за мощен режим на работа 18 Екран за системна грешка |
|--|--|---|

OFF / ON ① ЗА ДА ВКЛЮЧИТЕ ИЛИ ИЗКЛЮЧИТЕ УРЕДЪТ

- Моля обърнете внимание на индикатора OFF на дистанционното управление, за да предотвратите неправилното включване/изключване на уреда.
- При нормална работа индикаторът за изключено се показва на дисплея на дистанционното управление, когато уредът е изключен.



ЗА ДА НАСТРОИТЕ ТЕМПЕРАТУРАТА

- Температурни диапазони: 16°C ~ 30°C.



ЗА ДА ИЗБЕРЕТЕ РЕЖИМ НА РАБОТА

АВТОМАТИЧЕН РЕЖИМ НА РАБОТА - За ваше удобство

- Уредът избира режима на работа в зависимост от настройката на температурата, външната и стайната температура.

РЕЖИМ НА ОТОПЛЕНИЕ - За да се наслаждавате на топъл въздух

- Нужно е време за загряване на уреда.

РЕЖИМ НА ОХЛАЖДАНЕ - За да се наслаждавате на студен въздух

РЕЖИМ НА МЕКО ИЗСУШАВАНЕ - За да се насладите на тиха среда

- Уредът работи на ниска скорост, за да гарантира умерено охлаждане на въздуха.
- По време на режима на меко изсушаване, вътрешният вентилатор работи на ниски обороти.
- Движението на жалюзите може да не съвпада с показаното на дисплея на дистанционното управление.

FAN SPEED

ЗА НАСТРОЙВАНЕ СКОРОСТТА НА ВЕНТИЛАТОРА (5 ВЪЗМОЖНОСТИ)



- При режим AUTO скоростта на вътрешния вентилатор се настройва автоматично според режима на работа.

QUIET/
POWERFUL



QUIET - ЗА ДА СЕ НАСЛАЖДАВАТЕ НА ТИХА СРЕДА

- Този режим на работа намалява шума на въздушния поток.

POWERFUL - ЗА ДА ПОСТИГНЕТЕ БЪРЗО ЖЕЛАНАТА ТЕМПЕРАТУРА

- Единична комбинирана система за отопление: Тази функция спира автоматично след 20 минути.
- Многокомбинирана система за отопление: Натиснете бутона отново или ИЗКЛЮЧЕТЕ уреда, за да спрете тази функция.

QUIET/
POWERFUL

- Работните процеси могат да се активират във всички режим на работа на уреда и могат да се изключат с повторно натискане на съответния бутон.

Забележка:

- За модели от тип Hide-Away, бутоните AIR SWING не се използват.
- Посоката на въздушната струя не може да се настройва.

НАСТРОЙКА НА ДНЕВЕН ТАЙМЕР

- За да ВКЛЮЧИТЕ или ИЗКЛЮЧИТЕ климатика в предварително зададено време.



- Натиснете един път за да преиниете от настройване на точно време към настройване на таймер и обратно.
- За превключване между дневния и седмичния таймер натискайте в продължение на над 4 секунди.

2

OFF/ON



Изберете ON или OFF таймер.

3



DOWN



Задайте желаното време.

4

SET



Потвърдете настройката.

- За да прекратите таймера за ВКЛЮЧВАНЕ (ON) или ИЗКЛЮЧВАНЕ (OFF), натиснете CANCEL .

- Когато е настроен таймерът за ВКЛЮЧВАНЕ (ON), уредът може да се включи по-рано, за да може да достигне желаната температура навреме.

- Работата на таймера се базира на настройката на часовника от дистанционното управление и се нуждае от ежедневна настройка.

- Таймерът, който е най-близък до текущото време ще бъде активиран пръв.

- Ако таймерът е отменен ръчно или в случай на повреда на захранването, можете да възстановите предишната настройка, като натиснете бутона SET .

ДОПЪЛНИТЕЛНИ НАСТРОЙКИ

DOWN



Натиснете и задръжте за около 10 сек., за да превключите температурната скала на °C или °F.

RC



Натиснете, за да възстановите фабричните настройки на дистанционното управление.

AC



Не се използва в нормални режими на работа.

За да намалите разхода на електроенергия, когато уредът е в режим на охлаждане, дръпнете пердетата, за да предотвратите проникване на слънчева светлина и топлина отвън.

НАСТРОЙКА НА СЕДМИЧЕН ТАЙМЕР

Екран на седмичния таймер

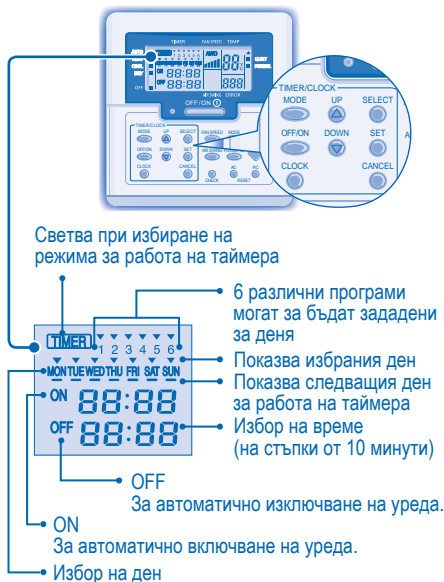

Начин за настройване на деня и таймера

1. Натиснете на таймера за 4 секунди, за да отидете на екрана на седмичния таймер.



2. Натиснете или на таймера, за да изберете деня.
3. Натиснете , за да потвърдите избора си.
4. На екрана ще започне да мига "1", натиснете , за да зададете програма 1.
5. Натиснете на таймера, за да изберете таймера за ВКЛ. или ИЗКЛ.
6. Натиснете или , за да изберете часа. Ако желаете да настроите таймера заедно

предпочитаната от Вас температура, натиснете , за да изберете температурата.

7. Натиснете , за да потвърдите програма 1. Избраният ден ще се подчертае с .
- След 2 секунди екранът ще преmine към следващата програма. Повторете стъпки от 4 до 7, за да настроите програми от 2 до 6.
 - Ако по време на настройване на таймера не натиснете нито един бутон в продължение на 30 секунди или ако натиснете бутона , зададената в момента настройка се потвърждава и настройването се прекратява.

ПОДРОБНОСТИ ПРИ РАБОТА

- Дневният таймер и седмичният таймер не могат да бъдат настроени едновременно.
- Повишава пестенето на енергия, като Ви позволява да настроите до 6 програми за даден ден.
- Една и съща програма на таймера не може да бъде настроена няколко пъти за един и същи ден.

Проверка на текущата програма на таймера

Изпълнете стъпките по-долу, за да проверите програмата на таймера за даден ден.

1. Натиснете на таймера, за да влезете в режима за работа на таймера.
2. Натиснете , за да влезете в настройката на деня.
3. Натиснете или на таймера, докато се покаже съответният ден, след което натиснете , за да потвърдите избора си.
4. Натиснете или на таймера, за да проверите настроените програми.

Промяна на текущата програма на таймера или добавяне на нова

1. Натиснете на таймера, за да влезете в режима за работа на таймера.
2. Натиснете , за да влезете в настройката на деня.
3. Натиснете или на таймера, докато се покаже съответният ден.
4. Изпълнете стъпки от 4 до 7 от "Начин за настройване на деня и таймера", за да промените съществуваща програма на таймера или за да добавите нова.

Отменяне на текуща програма на таймера

Изпълнете стъпките по-долу, за да отмените програмата на таймера за даден ден.

1. Натиснете , за да влезете в настройката на деня.
2. Натиснете или на таймера, докато се покаже съответният ден.
3. Натиснете , за да влезете в настройката на програмата.
4. Натиснете или на таймера, докато се покаже съответният ден.
Натиснете , за да отмените програмата, ще изчезне.

Изключване и включване на седмичния таймер

- За деактивиране на настройката на седмичния таймер натиснете , след което .
- За активиране на предишната настройка на седмичния таймер натиснете , след което .



ВНИМАНИЕ

- **Изключете захранването преди почистване.**
- **Не докосвайте алуминиевото ребро, острата част може да причини нараняване.**

ИНСТРУКЦИИ ЗА ИЗМИВАНЕ

- Моля консултирайте се с Вашия най-близък дилър за всяко запушване или почистване на свалената въздушна решетка (опция).
- Не използвайте бензин, разреждател или абразивни прахове.
- Използвайте само сапуни (\approx pH7) или неутрални домакински прахове.
- Не използвайте вода, по-гореща от 40°C.

ПРИ СЕЗОНЕН ПРЕГЛЕД СЛЕД ПРОДЪЛЖИТЕЛНО НЕИЗПОЛЗВАНЕ

- Никакви прегради на входните и изходни вентилационни отвори.
- Тези уреди се монтират в тавана. За работата си използва външни отвори за всмукване и изпускане на въздух. Консултирайте се с най-близкия дилър за сезонни прегледи.

ПРИ ПРОДЪЛЖИТЕЛНО НЕИЗПОЛЗВАНЕ

- Включете в режим "Отопление" за 2~3 часа, за да отстраните останалата по вътрешните части влага и за да предотвратите разпространението на мухъл.
- Изключете захранването.

КРИТЕРИИ ЗА ПОВРЕДА

ИЗКЛУЧЕТЕ ЗАХРАНВАНЕТО, след което се обърнете към оторизирания дилър в следните случаи:

- Необичаен звук по време на работа.
- Вода/чужди частици са попаднали в дистанционното управление.
- Изтича вода от Вътрешния уред.
- Прекъсвачът на ел. верига се изключва често.
- Захранващият кабел се загарява необичайно.
- Копчетата или бутоните не функционират правилно.

ОТСТРАНЯВАНЕ НА ПРОБЛЕМИ

Следните симптоми при работата на уреда не означават неизправност.

Симптом	Причина
От вътрешната част излиза замъглен въздух.	<ul style="list-style-type: none"> Кондензиране поради процеса на охлаждане.
Звук от течаша вода по време на работа.	<ul style="list-style-type: none"> Охлаждаща течност вътре в уреда.
Стаята има странна миризма.	<ul style="list-style-type: none"> Това може да е миризмата на влагата, отделяна от стените, килима, мебелите или дрехите.
Вътрешният вентилатор спира от време на време при настройка за автоматично регулиране на скоростта.	<ul style="list-style-type: none"> Това спомага за отстраняване на околните миризми.
Работата се забавя с няколко минути след рестартиране.	<ul style="list-style-type: none"> Закъснението служи за защита на компресора на уреда.
Външната част отделя вода/пара.	<ul style="list-style-type: none"> По тръбите се получава кондензация или изпаряване.
Индикаторът на таймера е постоянно включен.	<ul style="list-style-type: none"> Настройката на таймера се повтаря ежедневно, след като веднъж е зададена.
Индикаторът за захранването мига по време на работа и вътрешният вентилатор не се върти.	<ul style="list-style-type: none"> Уредът е в режим на размразяване и стопеният охладител се оттича през външната част.
Вътрешният вентилатор спира от време на време при отопляване.	<ul style="list-style-type: none"> С цел да се избегне нежелан охлаждащ ефект.
Индикаторът за захранване мига преди уредът да се включи.	<ul style="list-style-type: none"> Това е предварителна стъпка в подготовката за работа, когато ON таймерът е бил зададен.
Чува се звук от изпукване по време на работа.	<ul style="list-style-type: none"> Температурните промени могат да доведат до разширяване или свиване на уреда.

Проверете следните неща, преди да се обадите на оторизиран сервиз.

Симптом	Проверка
Уредът не работи ефикасно в режим на отопление/охлаждане.	<ul style="list-style-type: none"> Задайте правилно температурата. Затворете всички врати и прозорци. Почистете или сменете филтрите. Почистете входните и изходни вентилационни отвори.
Шум по време на работа.	<ul style="list-style-type: none"> Проверете дали уредът не е монтиран под наклон.
Уредът не работи.	<ul style="list-style-type: none"> Проверете дали автоматичният прекъсвач е изключен. Проверете дали таймерът е настроен.

Следните симптоми настъпват при поява на аномалия по време на работа на климатика.

- Уредът спира, а светодиода за работа не свети.
 - Индикаторът за изключено не се показва на дисплея на дистанционното управление.
- При поява на аномалия използвайте дистанционното управление, за да извлечете кода за грешка. Уверете се, че светодиода за работа е изключен.

Индикатор за ИЗКЛ

LED индикатор за работа

- 1 Натиснете за 5 секунди.
- 2 Натиснете **UP** или **DOWN**. Ако кодът за грешка и аномалията могат да бъдат идентифицирани, тогава светодиода за работа ще бъде включен постоянно. Запишете кода на грешката.
- 3 Натиснете за 5 секунди, за край на проверката.
- 4 Покажете кода на грешката на лицензиран търговец.

QUICK GUIDE/GUIDE RAPIDE/GUÍA RÁPIDA/ KURZANLEITUNG/GUIDA RAPIDA/SNELLE GIDS/GUIA RÁPIDO/ΣΥΝΤΟΜΟΣ ΟΔΗΓΟΣ/ БЪРЗ СПРАВОЧНИК

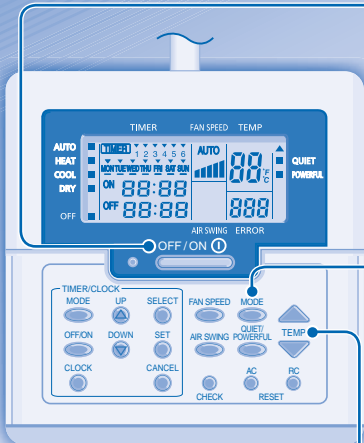

1



Start/stop the operation.
Mettez l'appareil sous/hors tension.
Inicie/detenga el funcionamiento.
Schalten Sie das Gerät ein bzw. aus.
Avviare/arrestare l'apparecchio.
Start/stop het apparaat.
Ligue/Desligue a unidade.
Ξεκινήστε/σταματήστε τη λειτουργία.
Включване/спиране.

2

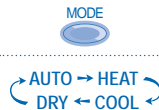

Select the desired mode.
Sélectionnez le mode de fonctionnement souhaité.
Seleccione el modo deseado.
Wählen Sie die gewünschte Betriebsart aus.
Selezionare la modalità desiderata.
Selecteer de gewenste stand.
Selecione o modo de funcionamento pretendido.
Επιλέξτε την κατάσταση λειτουργίας που επιθυμείτε.
Избор на желания режим на работа.

3



Select the desired temperature.
Sélectionnez la température souhaitée.
Seleccione la temperatura deseada.
Stellen Sie die gewünschte Temperatur ein.
Selezionare la temperatura desiderata.
Stel de gewenste temperatuur in.
Programa a temperatura desejada.
Επιλέξτε την επιθυμητή θερμοκρασία.
Настройка на желаната температура.

Pursuant to the directive 2004/108/EC, article 9(2)
Panasonic Testing Centre
Panasonic Service Europe, a division of
Panasonic Marketing Europe GmbH
Winsbergring 15, 22525 Hamburg, F.R. Germany

Panasonic Corporation
Website: <http://panasonic.net/>