

Panasonic

Room Air Conditioner

OPERATING INSTRUCTIONS



	Indoor		Outdoor
Model	CS-VA75KE	Model	CU-VA75KE
	CS-VA95KE		CU-VA95KE
	CS-VA125KE		CU-VA125KE



Before using your air-conditioner, please read this operating instructions carefully and keep it for future reference.

DEUTSCH / *FRANÇAIS* P. 29 – P. 56



MATSUSHITA INDUSTRIAL CORP.
NO. 2, JALAN SS8/1, SUNGAI WAY FREE TRADE ZONE,
SELANGOR, MALAYSIA

or/and
ou/e
oder/und
ou/et
of/en
o/a
и/кат
o/y
и/или

MATSUSHITA AIR-CONDITIONING CORP.
LOT 2, PERSIARAN TENGGU AMPUAN, SECTION 21, SHAH ALAM
INDUSTRIAL SITE, SELANGOR, MALAYSIA

INHALT

SOMMAIRE

1 Vor der Inbetriebnahme *Avant d'utiliser l'appareil*

- ▶ **BESONDERE MERKMALE** 31
 - ▶ **CARACTERISTIQUES**
 - ▶ **SICHERHEITSHINWEISE** 32 – 34
 - Montagehinweise
 - Wichtige Betriebshinweise
 - ▶ **MODE D'EMPLOI**
 - *Précaution D'installation*
 - *Précaution de Fonctionnement*
 - ▶ **BEZEICHNUNG DER GERÄTETEILE** 35 – 38
 - Innengerät
 - Innengerät bei geöffnetem Frontgitter
 - Außengerät
 - Zubehör
 - Fernbedienung
 - Weitere Bedienelemente bei geöffneter Fernbedienungsabdeckung
 - Verwendung der Fernbedienung
 - Fernbedienung bei geöffnetem Batteriefachdeckel
 - ▶ **NOM DE CHAQUE PIÈCE**
 - *Appareil D'intérieur*
 - *Lorsque le panneau avant est ouvert*
 - *Appareil d'extérieur*
 - *Accessoires*
 - *Télécommande*
 - *Lorsque le couvercle de la télécommande est ouvert*
 - *Utilisation de la télécommande*
 - *Lorsque le couvercle arrière est ouvert*
 - ▶ **BETRIEBSVORBEREITUNGEN** 39 – 40
 - Innengerät
 - Fernbedienung
 - Einlegen der Batterien
 - Einstellen der Uhrzeit
 - Hinweise zu den Batterien
 - ▶ **PRÉPARATION AVANT FONCTIONNEMENT**
 - *Appareil D'intérieur*
 - *Télécommande*
 - *Insérer les piles*
 - *Régler l'horloge*
 - *A propos des piles*

2 Bedienung *Utilisation de l'appareil*

- ▶ **BEDIENUNG** 41 – 42
 - Automatik • Heizen • Kühlen • Mildes Trocknen
 - Hinweise zu den Betriebsarten
 - Einstellen der Luftrichtung und der Ventilatorumdrehzahl
 - Hinweise zu den Betriebsarten
- ▶ **COMMENT UTILISER L'APPAREIL**
 - *Automatique • Chauffage • Refroidissement • Séchage Doux*
 - *Détails de fonctionnement*
 - *Régler la Direction D'air et la Vitesse du Ventilateur*
 - *Détails de fonctionnement*
- ▶ **EINSTELLEN DES TIMERS** 43 – 44
 - Empfohlene Verwendung des Timers
- ▶ **RÉGLAGE DE LA MINUTERIE**
 - *Conseils D'utilisation*

- ▶ **KOMFORTBETRIEB** 45 – 46
 - Schlafmodus
 - Hinweise zum Nachtbetrieb
 - Spar- und Turbobetrieb
 - Hinweise zu den Betriebsarten
- ▶ **FONCTIONS PRATIQUES**
 - *Mode Sommeil*
 - *Détails de fonctionnement*
 - *Mode Economie Ou En Puissance*
 - *Détails de fonctionnement*

3 Weitere Hinweise *Si nécessaire*

- ▶ **PFLEGE UND WARTUNG** 47 – 50
 - Reinigen des Innengeräts und der Fernbedienung
 - Reinigen der Grobstaubfilter
 - Reinigen des Frontgitters
 - Abnehmen des Frontgitters
 - Anbringen des Frontgitters
 - Reinigen des Frontgitters
 - Auswechseln der Feinfilter
 - Entnehmen der Feinfilter
 - Wiedereinsetzen der Feinfilter
 - Kontrollen vor Beginn der Kühlsaison
 - Längere Nichtbenutzung des Klimageräts
 - Empfohlene Inspektionen
- ▶ **SOIN ET ENTRETIEN**
 - *Nettoyer L'appareil d'interieur et la Télécommande*
 - *Nettoyer les Filtres à Air*
 - *Nettoyer le Panneau Avant*
 - *Retirer le panneau avant*
 - *Fixer le panneau avant*
 - *Nettoyer le panneau avant*
 - *Remplacer les Filtres Purificateurs D'air*
 - *Retirer les filtres purificateurs d'air*
 - *Réinstaller les filtres purificateurs d'air*
 - *Inspection Avant Terme*
 - *Lorsque le Climatiseur N'est pas Utilisé pendant Une Période Prolongée*
 - *Inspection Recommandée*
- ▶ **STÖRUNGSSUCHE** 51 – 52
 - Normaler Betrieb
 - Betriebsstörungen
 - Wenden Sie Sich direkt an Ihren Händler
- ▶ **RÉSOLUTION DE PROBLÈMES**
 - *Fonctionnement Ordinaire*
 - *Fonctionnement Anormal*
 - *Appelex Immédiatement un Dépanneur*
- ▶ **NÜTZLICHE HINWEISE** 53
- ▶ **INFORMATION UTILE**
- ▶ **TIPS ZU BETRIEB UND ENERGIEEINSPARUNG** 54
- ▶ **ECONOMIES D'ENERGIE ET CONSEILS D'UTILISATION**

BESONDERE MERKMALE

CARACTERISTIQUES



- **UMWELTFREUNDLICH**
Das verwendete Kühlmittel R410A ist kein Treibhausgas - daher keine Schädigung der Ozonschicht.
- **RESPECT DE L'ENVIRONNEMENT**
L'utilisation du réfrigérant R410A permet d'écartier tout risque potentiel d'atteinte à la couche d'ozone et réduit au minimum le potentiel de réchauffement global.
- **BLAUE BESCHICHTUNG DES VERFLÜSSIGERS IM AUSSENGERÄT**
Diese hochmoderne Beschichtung dient dem Korrosionsschutz.
- **CONDENSEUR BLEU DE L'UNITE EXTERIEURE**
Il s'agit de la protection antirouille la plus évoluée.
- **LEUCHTTASTE**
Einfachere Bedienung im Dunkeln. (Siehe Seite 37)
- **TOUCHE ILLUMINEEN**
Pour faciliter l'utilisation dans la pénombre (Voir page 37)
- **AUTOMATIKBETRIEB**
Ermittelt stündlich die Raumtemperatur zur Einstellung der optimalen Betriebsart. (Siehe Seite 41)
- **FONCTIONNEMENT AUTOMATIQUE**
Détecte la température de l'air absorbé toutes les heures pour sélectionner le mode optimal. (Voir page 41)
- **NACHTBETRIEB**
Verhindert, daß der Raum zu warm oder zu kalt wird, während Sie schlafen. (Siehe Seite 45)
- **MODE DE FONCTIONNEMENT SOMMEIL**
Evite que la pièce ne devienne trop chaude ou trop froide pendant votre sommeil. (Voir page 45)
- **SPARBETRIEB**
Verringert die Stromaufnahme. (Siehe Seite 46)
- **MODE ECONOMIQUE**
Pour réduire la consommation de courant. (Voir page 46)
- **TURBOBETRIEB**
Sorgt für ein schnelles Erreichen der gewünschten Raumtemperatur. (Siehe Seite 46)
- **MODE DE FONCTIONNEMENT EN PUISSANCE**
Atteint rapidement la température de pièce désirée. (Voir page 46)
- **ABNEHMBARES FRONTGITTER**
Zum schnellen und einfachen Reinigen (waschbar). (Siehe Seite 48)
- **PANNEAU AVANT AMOVIBLE**
Pour un nettoyage simple et rapide (lavable). (Voir page 48)
- **CATECHIN-FEINFILTER**
Dieser Luftfilter scheidet in der Raumluft enthaltenen Staub, Tabakrauch und kleinste Partikel ab. Darüber hinaus unterbindet er das Wachstum von Krankheitserregern, die im Filter abgeschieden werden. (Siehe Seite 49)

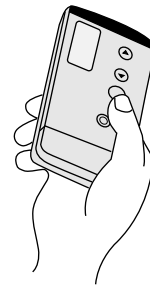

- **FILTRE CATECHIN PURIFICATEUR D'AIR**
C'est un filtre qui peut retenir la poussière, la fumée de cigarettes et les petites particules. (Voir page 49)
- **DESODORISERENDER FILTER**
Dieser Luftfilter entfernt unangenehme Gerüche und desodoriert die Raumluft. (Siehe Seite 49)
- **FILTRE DÉSODORISANT**
Il est utilisé pour supprimer les mauvaises odeurs et désodoriser l'air de la pièce. (Voir page 49)
- **AUTOMATISCHER WIEDERANLAUF**
Sorgt dafür, daß das Gerät nach einem Stromausfall wieder in Betrieb geht. (Siehe Seite 53)
- **CONTRÔLE DE REMISE EN MARCHÉ AUTOMATIQUE**
Remet automatiquement en marche l'appareil après une panne de courant. (Voir page 53)

Wir danken Ihnen für den Kauf unseres Panasonic-Raumklimageräts.
Nous vous remercions d'avoir choisi un climatiseur Panasonic.

Remarque:
Avant d'utiliser votre climatiseur, lisez attentivement ces instructions d'utilisation et conservez-les afin de pouvoir les consulter ultérieurement.
Hinweis:
Bevor Sie Ihr Klimagerät in Betrieb nehmen, sollten Sie diese Betriebsanleitung aufmerksam durchlesen und für den späteren Bedarf aufbewahren.

SICHERHEITSHINWEISE

MODE D'EMPLOI

Bitte lesen Sie die folgenden Sicherheitshinweise vor der Inbetriebnahme sorgfältig durch!
Avant la mise en marche, veuillez lire attentivement le Mode d'emploi qui suit.

Eine unsachgemäße Bedienung infolge Mißachtung der Bedienungsanleitung kann zu Verletzungen und Beschädigungen führen. Um dies zu vermeiden, sind die folgenden Hinweise unbedingt zu beachten.

Pour éviter toute blessure et endommagement de votre habitation, les instructions ci-dessous sont à suivre.

- Die Warnhinweise untergliedern sich entsprechend ihrer Wichtigkeit wie folgt:
Une utilisation incorrecte résultant du non respect des instructions qui suivent peut entraîner des blessures ou des dégâts dont la gravité vous est signalée comme suit:



Vorsicht / *Avertissement*

Dieser Hinweis deutet darauf hin, daß seine Nichtbeachtung zu schweren Verletzungen oder gar zum Tod führen kann.
Ce signe indique le danger de mort ou de blessures sérieuses.



Achtung / *Attention*

Dieser Hinweis deutet darauf hin, daß seine Nichtbeachtung zu Verletzungen oder zu Beschädigungen führen kann.
Ce signe indique un risque de dégâts matériels.

- Bei den folgenden Symbolen handelt es sich um Verbote bzw. Gebote:
Les instructions à suivre sont classées par les symboles suivants:



Dieses Symbol auf weißem Grund weist darauf hin, daß eine bestimmte Tätigkeit NICHT durchgeführt werden darf.
Ce symbole (avec un fond blanc) indique une action interdite.



Diese Symbole auf schwarzem Grund weisen darauf hin, daß bestimmte Tätigkeiten durchgeführt werden MÜSSEN.
Ces symboles (avec un fond noir) indiquent une action qui est nécessaire.

● Montagehinweise / *Précautions D'installation*



Vorsicht / *Avertissement*

- Das Gerät darf nicht von Ihnen selbst installiert, deinstalliert oder an anderer Stelle installiert werden.
 Eine unsachgemäße Installation kann elektrische Schläge oder Brände verursachen oder dazu führen, daß Wasser aus dem Gerät tropft.
- N'installez pas, ne déplacez pas et ne réinstallez pas l'appareil vous-même.**
Une installation incorrecte peut causer fuites, électrocution ou feu. Veuillez consulter un vendeur agréé ou un spécialiste pour le travail d'installation.



Achtung / *Attention*

- | | |
|--|---|
| <ul style="list-style-type: none"> Das Raumklimagerät muß geerdet werden.
 <i>Ce climatiseur doit être branché à une prise de terre.</i>  <p>Eine unsachgemäße Erdung kann elektrische Schläge zur Folge haben.
 <i>Une prise de terre inappropriée peut causer une électrocution.</i></p> | <ul style="list-style-type: none"> Die Kondensatleitung muß korrekt angeschlossen sein.
 <i>Vous assurer que la tuyauterie est connectée correctement.</i>  <p>Bei unsachgemäß angeschlossener Kondensatleitung kann Kondensatwasser austreten.
 <i>Sinon, de l'eau fuira.</i></p> |
| <ul style="list-style-type: none"> Das Gerät darf nicht an Orten installiert werden, wo brennbare Gase entweichen können.
 <i>Ne pas installer l'appareil dans un endroit où il peut y avoir des fuites de gaz toxiques.</i>  <p>Wenn sich in direkter Nähe des Klimageräts brennbare Gase ansammeln, könnten diese durch das Gerät entzündet werden.
 <i>Des fuites de gaz près de l'appareil peuvent provoquer des feux.</i></p> | |

● Wichtige Betriebshinweise / *Précautions de Fonctionnement*



Vorsicht / *Avertissement*

Dieses Symbol warnt vor schweren Verletzungen mit eventueller Todesfolge.
Ce signe indique le danger de mort ou de blessures sérieuses.



Das Klimagerät darf nicht durch Einstecken und Herausziehen des Steckers ein- bzw. ausgeschaltet werden.

Ne branchez pas la fiche pour mettre en marche le climatiseur.

Ne branchez pas la fiche pour arrêter le climatiseur.



Den Stecker richtig in die Steckdose stecken.

Branchez-la correctement.



Das Klimagerät darf nicht mit nassen oder feuchten Händen bedient werden.

N'effectuez pas ces opérations avec les mains mouillées.



Es darf nur das vorgeschriebene Netzkabel verwendet werden.

Utilisez le cordon d'alimentation spécifié.



Das Netzkabel darf nicht beschädigt oder verändert werden.

N'endommagez pas et ne modifiez pas le cordon d'alimentation.



Bei Störungen (z. B. verbrannter Geruch) ist das Klimagerät auszuschalten und der Netzstecker zu ziehen.

Si une situation anormale (odeur de brûlé, etc.) se produit, arrêtez le climatiseur et débranchez le cordon d'alimentation.



Benutzen Sie keinen Mehrfachstecker.

N'utilisez pas de prises multiples.

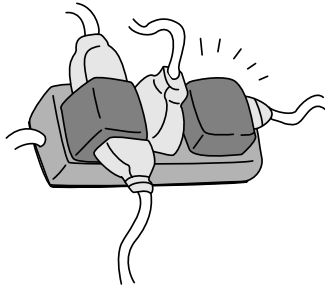

Versuchen Sie nicht, das Klimagerät selbst zu reparieren.

N'effectuez aucune réparation vous-même.

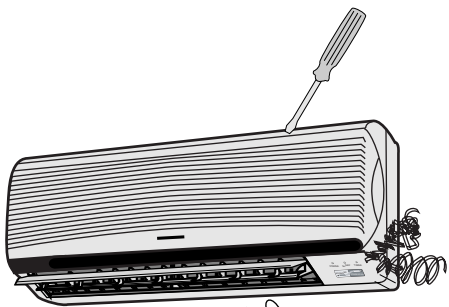

Versuchen Sie nicht, den Finger oder andere Gegenstände in die Geräte zu stecken.

N'introduisez pas les doigts ni d'autres objets dans les appareils interne et externe.



Halten Sie sich nicht zu lange in der kalten Zuluftströmung auf.

Ne vous exposez pas directement au souffle d'air froid pendant une longue durée.

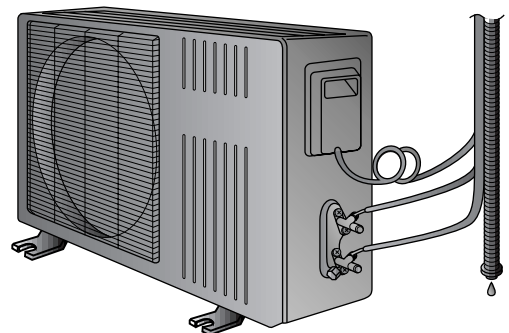

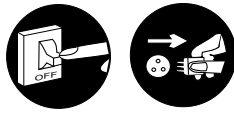
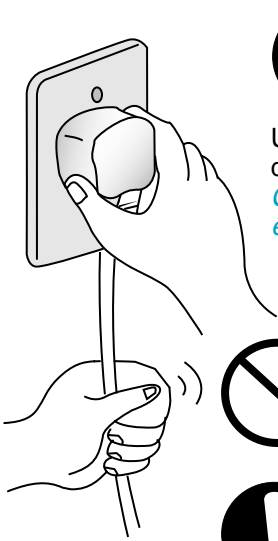

Unterbrechen Sie die Stromversorgung, wenn das Gerät längere Zeit nicht benutzt wird.
Coupez l'alimentation si le climatiseur ne va pas être utilisé pendant une longue période.

⚠ Achtung / Attention

Dieses Symbol warnt vor Verletzungen.
Ce signe indique le danger de blessure.

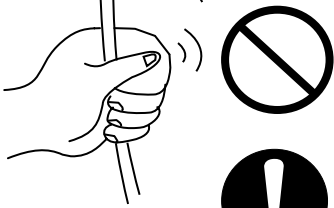

Ziehen Sie den Stecker nicht am Netzkabel heraus.
Ne débranchez pas la prise en tirant sur le cordon d'alimentation.



Zum Reinigen des Klimageräts ist das Gerät auszuschalten te reinigen.
Mettez le climatiseur hors tension avant de le nettoyer.



Das Klimagerät darf nicht mit Wasser gereinigt werden.
Ne lavez pas l'appareil avec de l'eau.



Das Klimagerät darf nicht zweckentfremdet werden, etwa zum Frischhalten von Lebensmitteln.
N'utilisez pas le climatiseur à d'autres fins, par exemple pour la conservation.



Stellen Sie keine Verbrennungsgeräte im direkten Zuluftstrom des Klimageräts auf.
Ne placez pas de combusteur dans le souffle d'air.



Lüften Sie den Raum regelmäßig.
Aérez la pièce régulièrement.



Legen Sie nichts auf das Außengerät, und setzen Sie sich nicht auf das Gerät.
Ne pas s'asseoir ou placer quoi que ce soit sur l'appareil d'extérieur.



Kontrollieren Sie gelegentlich, ob der Montagerahmen unbeschädigt ist.
Vérifiez au terme d'une longue période d'utilisation si le support de montage n'est pas endommagé.

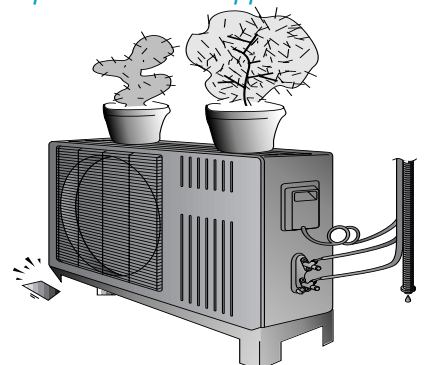

BEZEICHNUNG DER GERÄTETEILE

NOM DE CHAQUE PIÈCE

● Innengerät / *Appareil D'intérieur*

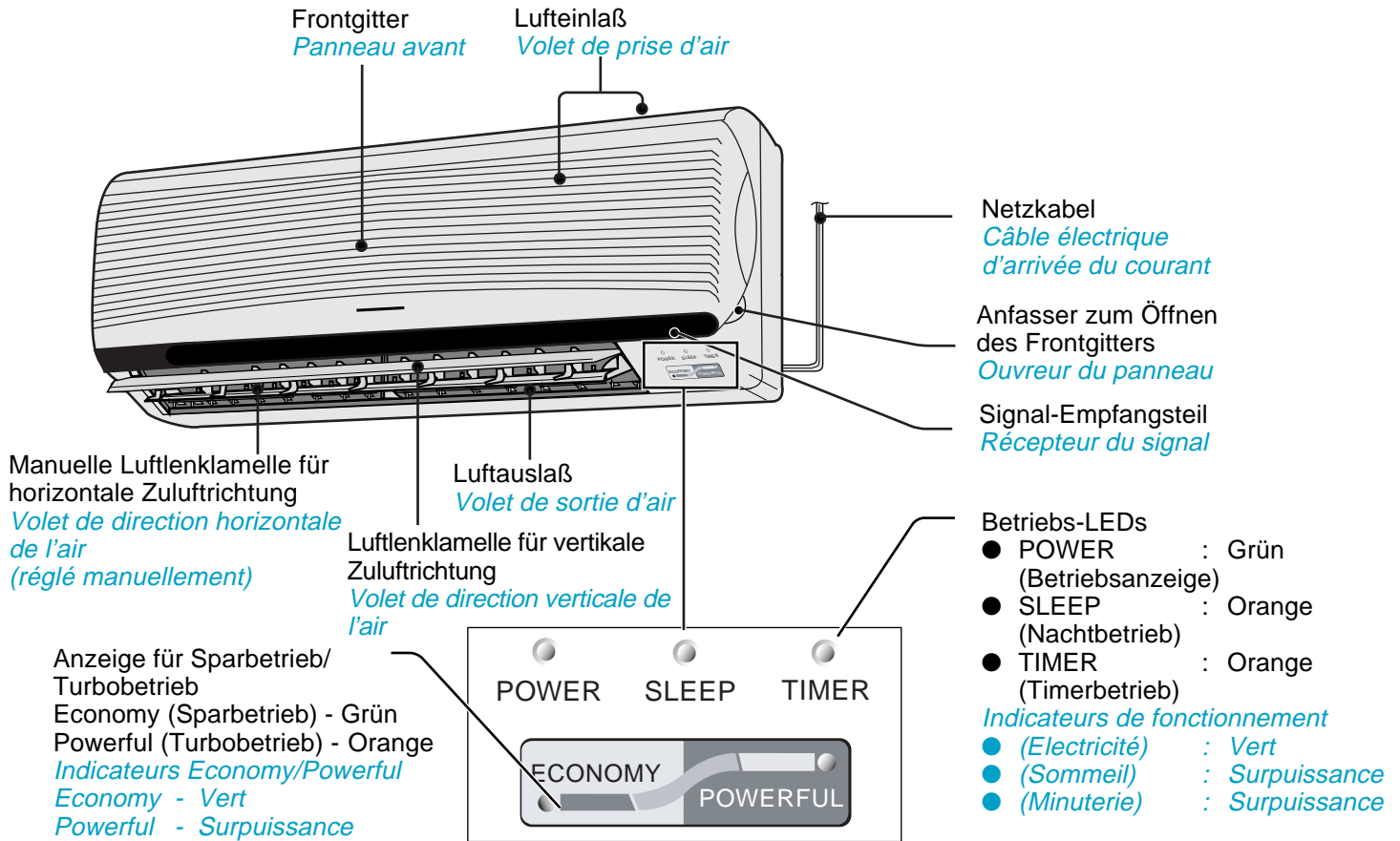

■ Innengerät bei geöffnetem Frontgitter *Lorsque le panneau avant est ouvert*

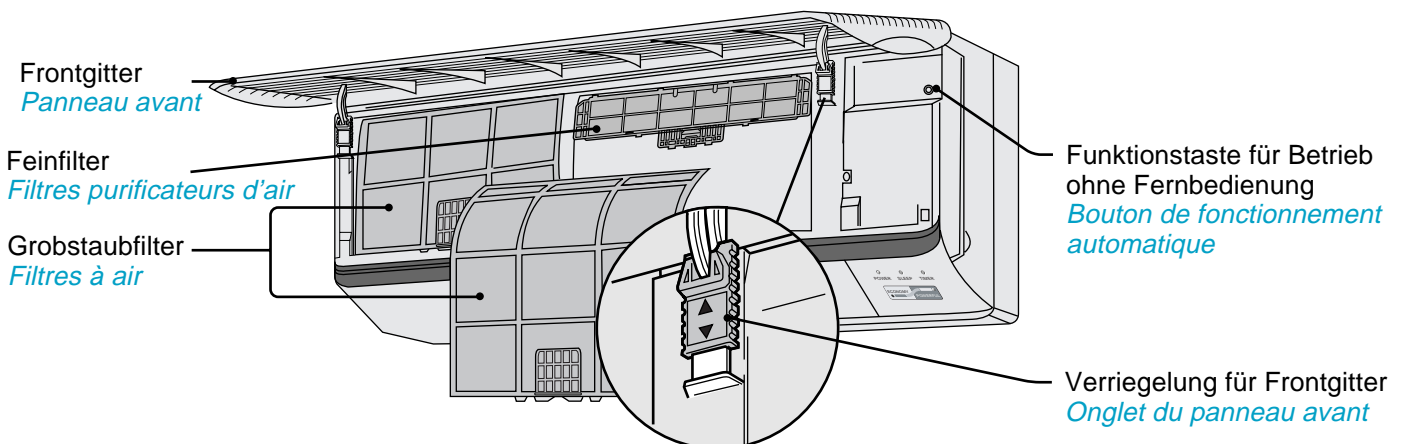

● Außengerät / *Appareil D'extérieur*

CU-VA75KE , CU-VA95KE

CU-VA125KE

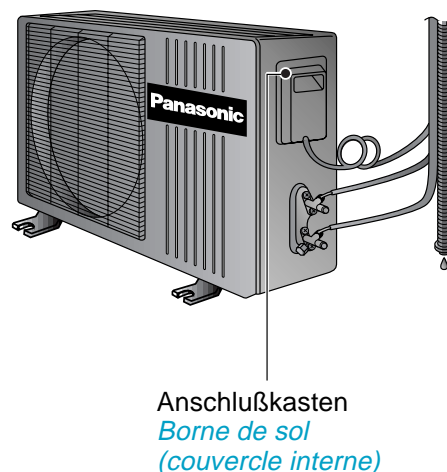
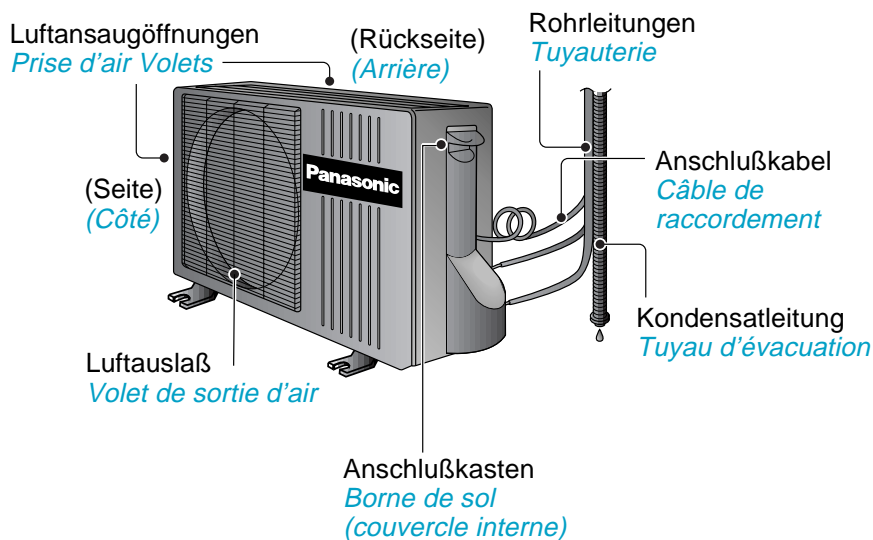

● Zubehör / *Accessoires*

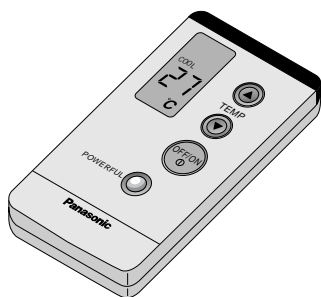

Fernbedienung
Télécommande

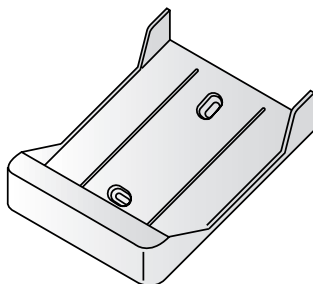

Fernbedienungshalter
Support de la télécommande

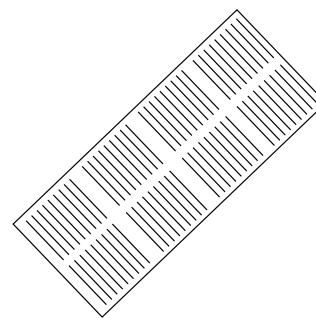

Mehrsprachiger Aufkleber für
Fernbedienung
Télécommande reflecteur d'indication

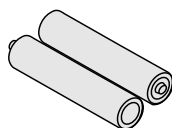

Zwei R03-Trockenbatterien oder
gleichwertige Batterien
Deux piles sèches R03 ou équivalent

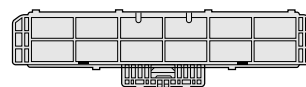
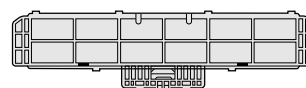

Feinfilter
(Catechin-Feinfilter und
desodorisierender Feinfilter)
*Filtres Purificateurs D'Air
(Filtres Purificateurs D'Air A La
Catechine Et Filters Desodorisants)*

● Fernbedienung / *Télécommande*

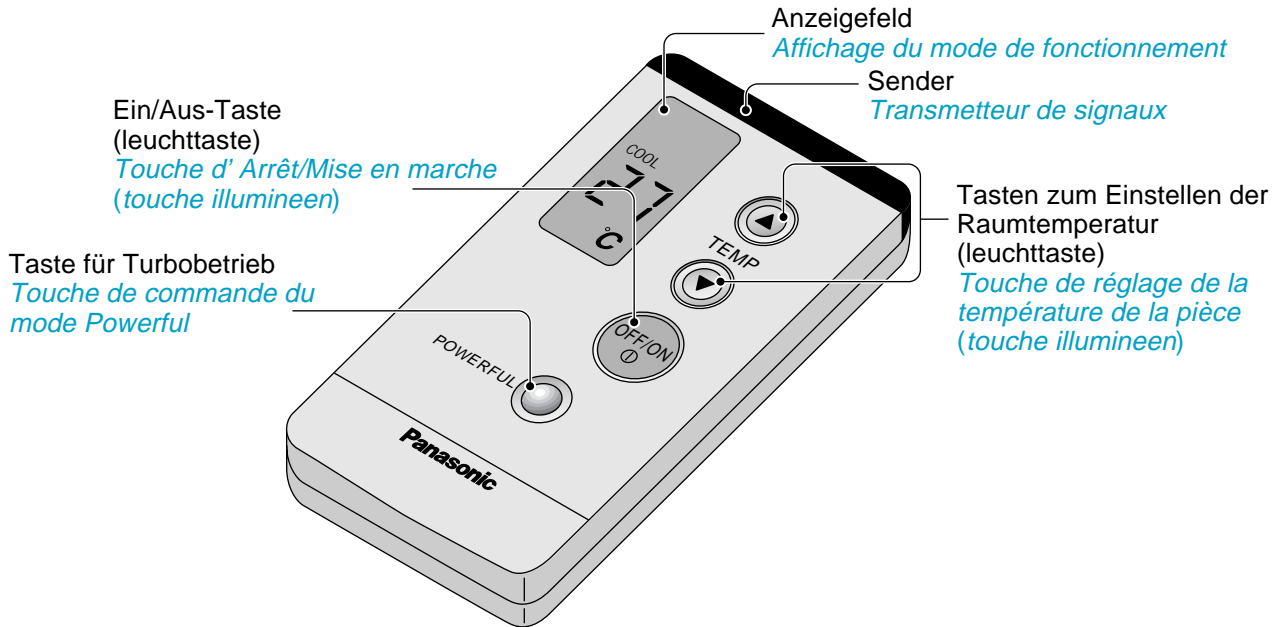

■ Weitere Bedienelemente bei geöffneter Fernbedienungsabdeckung *Lorsque le couvercle de la télécommande est ouvert*

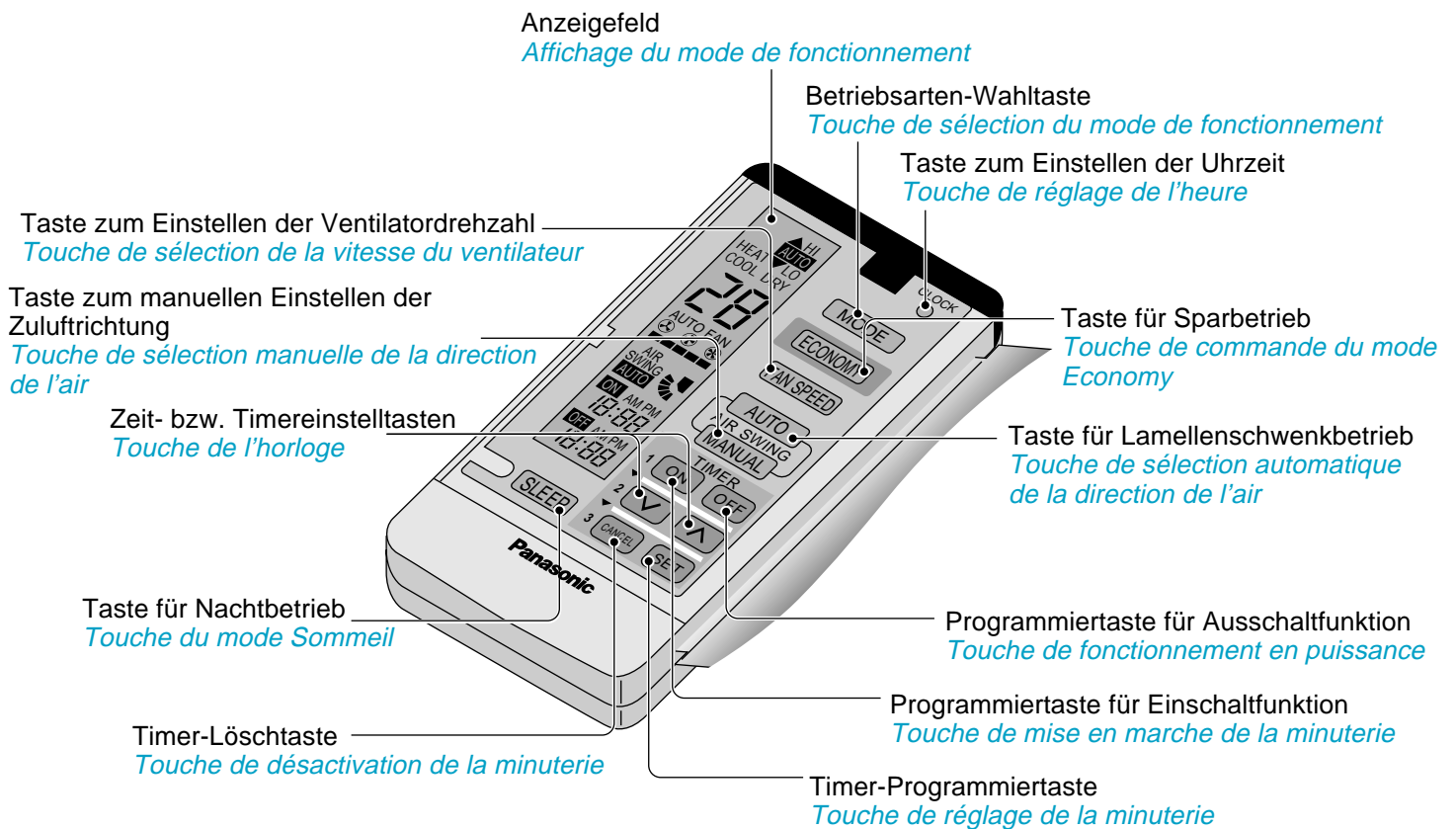

■ Verwendung der Fernbedienung *Utilisation de la télécommande*

Hinweise / Notes

- Lassen Sie die Fernbedienung nicht fallen.
- Die Fernbedienung darf nicht naß werden.
- Manche fluoreszierende Lampen können den Signalempfang beeinträchtigen. Wenden Sie sich in diesem Fall bitte an Ihren Fachhändler.
- *Ne la jetez pas et ne la laissez pas tomber.*
- *Ne la mouillez pas.*
- *Certains types de lampes fluorescentes peuvent affecter la réception du signal. Consultez votre vendeur.*

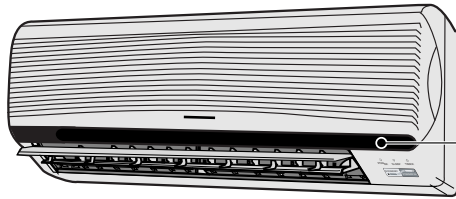

Signal-Empfangsteil

- Bei Signaleingang ertönt ein kurzer oder ein langer Piepton.
- Récepteur du signal*
- *Son de confirmation de signal. Un "bip" court ou un "bip" long.*

- Maximale Entfernung: 10 m
- Zwischen der Fernbedienung und dem Klimagerät dürfen sich keine Hindernisse befinden.
- *Distance maximale: 10 m*
- *Veillez à éviter toute obstruction du signal de la télécommande.*

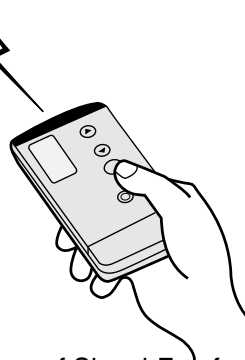

- Fernbedienung auf Signal-Empfangsteil ausrichten.
- *Dirigez-la vers le récepteur de signal.*

■ Fernbedienung bei geöffnetem Batteriefachdeckel *Lorsque le couvercle arrière est ouvert*

Reset-Kontakte zum Löschen der Speichereinstellungen
Points de réglage initial

- *Court pour effacer la mémoire*

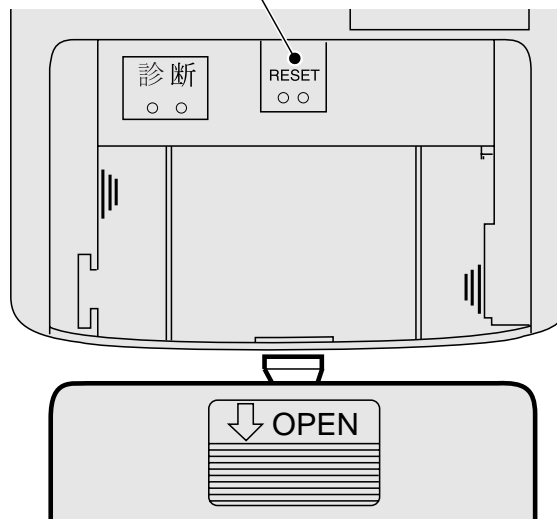

BETRIEBSVORBEREITUNGEN

PRÉPARATION AVANT FONCTIONNEMENT

● Innengerät Appareil D'intérieur



Vorsicht / Avertissement

- Achten Sie darauf, daß der Netzstecker richtig eingesteckt ist.
Ein nicht richtig eingesteckter Netzstecker kann eine Brandgefahr darstellen oder zu Stromstößen führen.
- *Assurez-vous que la prise d'alimentation est correctement branchée.
Une prise mal branchée peut provoquer un feu ou une électrocution.*

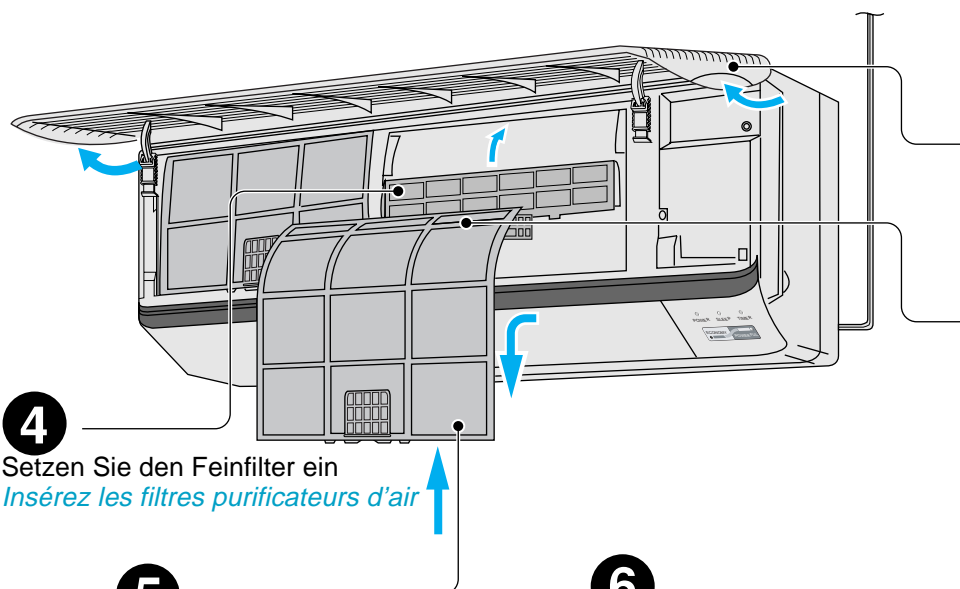

- 1** Netzstecker an eine getrennt abgesicherte Spannungsversorgung anschließen
Raccordez le cordon d'alimentation à une source d'alimentation indépendante
- 2** Öffnen Sie das Frontgitter
Ouvrir le panneau avant
- 3** Entnehmen Sie den Grobstaubfilter
Retirez les filtres à air

- 4** Setzen Sie den Feinfilter ein
Insérez les filtres purificateurs d'air
- 5** Setzen Sie den Grobstaubfilter ein
Installez les filtres à air
- 6** Schließen Sie das Frontgitter
Refermez le panneau avant

■ Hinweise / Notes

- Wenn das Gerät für längere Zeit nicht benutzt wird, sollte die Stromversorgung abgeschaltet werden. Ansonsten werden auch dann etwa 2,5 W Strom verbraucht, wenn das Innengerät mit der Fernbedienung abgeschaltet wurde.
- Wenn das Gerät abgeschaltet und sofort wieder eingeschaltet wird, geht es erst nach 3 Minuten wieder in Betrieb.
- *Si l'appareil ne va pas être utilisé pendant une période de temps prolongée, mettre l'interrupteur sur Arrêt. Si l'interrupteur reste sur Marche, environ 2,5 W d'électricité seront utilisés même si l'appareil intérieur a été mis sur arrêt.*
- *Si le fonctionnement est interrompu, l'appareil recommencera à fonctionner seulement après trois minutes.*

Betriebsbedingungen <i>A utiliser dans les conditions suivantes</i>		(°C) (in °C)							
DBT: Trockenkugeltemperatur <i>Température de bulbe sec</i>	Kühlen / <i>Refroidissement</i>				Heizen / <i>Chauffage</i>				
	Innen <i>Intérieur</i>		Außen <i>Extérieur</i>		Innen <i>Intérieur</i>		Außen <i>Extérieur</i>		
WBT: Feuchtkugeltemperatur <i>Température de bulbe humide</i>	DBT	WBT	DBT	WBT	DBT	WBT	DBT	WBT	
Höchsttemperatur <i>Température Max.</i>	32	23	43	26	30	–	24	18	
Mindesttemperatur <i>Température Min.</i>	16	11	16	11	16	–	-5	-6	

● Fernbedienung / *Télécommande*

■ Einlegen der Batterien *Insérer les piles*

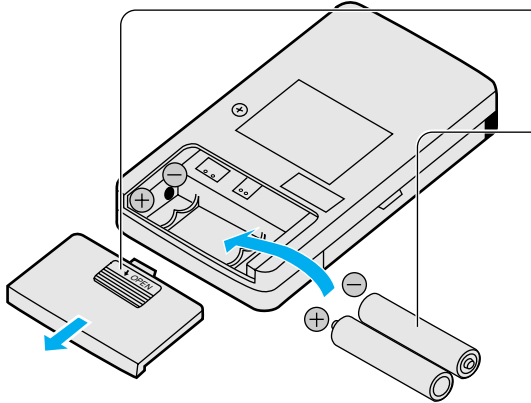

1  Schieben Sie den Batteriefachdeckel zurück
Enclenchez le commutateur d'alimentation

2  Achten Sie auf die richtige Polung
Respectez la polarité

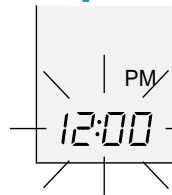

- Öffnen Sie die Abdeckung der Fernbedienung. Es erscheint folgende blinkende Anzeige im Anzeigefeld: "12:00 PM".
- *Ouvrez le couvercle de la télécommande et vérifiez si l'indication 12:00 PM clignote.*

- ⊗ Stellen Sie nun die aktuelle Uhrzeit ein, um zu verhindern, daß sich die Batterien zu schnell entladen.
- ⊗ *Réglez immédiatement l'heure (horloge) afin d'éviter l'usure des piles.*

■ Einstellen der Uhrzeit *Régler l'horloge*





1 Drücken Sie die Taste zum Einstellen der Uhrzeit (Clock)
Appuyer sur la touche Horloge



- ← blinkt
clignote
- ← wird angezeigt
s'allume

2 Drücken Sie eine der folgenden Tasten, um die aktuelle Uhrzeit einzustellen
Appuyer sur pour régler l'heure

-  Halten Sie die Taste gedrückt, um die Uhr schnell vorzustellen.
Maintenez enfoncé pour avancer rapidement.
-  Halten Sie die Taste gedrückt, um die Uhr schnell zurückzustellen.
Maintenez enfoncé pour reculer rapidement.

3 Drücken Sie die Taste zum Einstellen der Uhrzeit (Clock)
Appuyer sur la touche Horloge

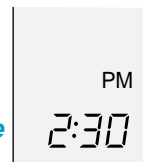

- ← wird angezeigt
s'allume
- ← wird angezeigt
s'allume

■ Hinweise zu den Batterien / *A propos des piles*

- Die Betriebsdauer der Batterien beträgt etwa ein Jahr.

- *Offrent une autonomie d'utilisation d'environ un an.*

Beim Ersetzen der Batterien ist folgendes zu beachten:

Suivez cette procédure lorsque que vous remplacez les piles:

- Die Batterien sind jeweils durch zwei neue Batterien des gleichen Typs zu ersetzen.
- Es sollten keine wiederaufladbaren Ni-Cd-Akkus verwendet werden.
- Die Batterien sind zu entfernen, wenn das Klimagerät längere Zeit nicht benutzt wird.

- *Remplacez les piles par 2 piles du même type.*
- *Ne pas utiliser de piles rechargeables (Ni-Cd).*
- *Retirez les piles si l'appareil ne doit pas être utilisé pendant une longue période.*

BEDIENUNG

COMMENT UTILISER L'APPAREIL

● Automatik, Heizen, Kühlen, Mildes Trocknen

Automatique, Chauffage, Refroidissement, Séchage Doux

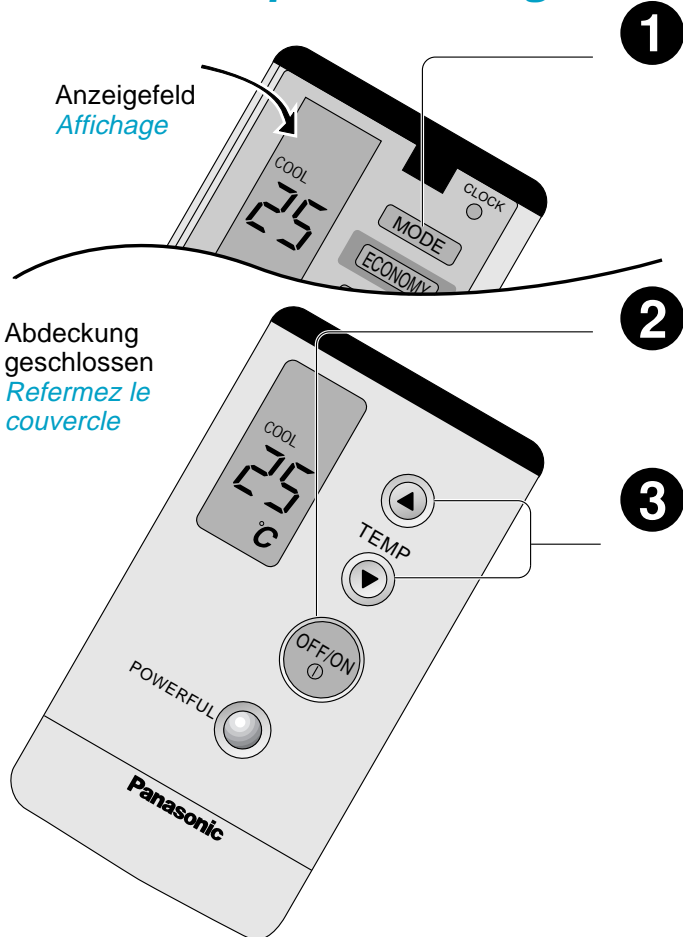

1

Drücken Sie die Taste **MODE**, um die gewünschte Betriebsart einzustellen

Die Anzeige ändert sich jedesmal, wenn diese Taste gedrückt wird, und zwar in folgender Reihenfolge.

Appuyez sur cette touche pour sélectionner le mode de fonctionnement

Lorsque vous appuyez, l'affichage change dans cet ordre.

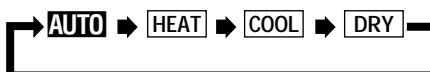

2

Drücken Sie die Taste **ON/OFF**, um das Gerät einzuschalten

Die grüne POWER-Leuchte (LED-Grün) am Raumgerät leuchtet auf. Wenn Sie die Taste ON/OFF erneut drücken, wird das Gerät ausgeschaltet.

Lorsque vous appuyez, l'affichage change dans cet ordre

L'indicateur POWER (DEL verte) de l'appareil intérieur s'allume.

3

Stellen Sie mit diesen Tasten die Raumtemperatur ein

• **AUTO** Automatikbetrieb / *Fonctionnement en mode automatique*
Anzeige / *Affichage*



- Solltemperatur 2 Grad höher als die Standardtemperatur.
Fonctionnement à 2°C de plus que la température standard.



- Standardtemperatur.
Fonctionnement à la température standard.



- Solltemperatur 2 Grad niedriger als die Standardtemperatur.
Fonctionnement à 2°C de moins que la température standard.

• **HEAT** Betriebsarten Heizen, **COOL** Kühlen und **DRY** Mildes Trocknen
Fonctionnement en mode de chauffage, refroidissement et de séchage doux



Drücken Sie diese Taste, um die Temperatur um ein Grad zu erhöhen.
Appuyez sur cette touche pour augmenter la température de 1°C.



Drücken Sie diese Taste, um die Temperatur um ein Grad zu verringern.
Appuyez sur cette touche pour diminuer la température de 1°C.

- Die Solltemperatur kann zwischen 16°C and 30°C eingestellt werden.

La température peut être réglée entre 16°C et 30°C.

- Empfohlene Temperaturbereiche / *Température recommandée:*

Heizen / *Chauffage:* 20°C - 24°C

Kühlen / *Refroidissement:* 26°C - 28°C

Mildes Trocknen / *Déshumidification:*

Etwa 1 bis 2 Grad kühler als die Raumtemperatur.

1°C - 2°C en-dessous de la température de la pièce.

■ Hinweise zu den Betriebsarten / *Détails de fonctionnement*

COOL Kühlbetrieb / *Rafraîchissement*

• In der Betriebsart Kühlen können Sie die Raumtemperatur auf den von ihnen bevorzugten Wert einstellen.

• *Pour régler la température ambiante en fonction du niveau de rafraîchissement souhaité.*

AUTO – Automatikbetrieb / *Fonctionnement en Mode Automatique*

• Beim Einschalten des Automatikbetriebs stellt das Klimagerät in Abhängigkeit von der Außentemperatur, der Raumtemperatur und der eingestellten Solltemperatur selbsttätig die Betriebsart Kühlen.

• Die Betriebsarten können sich bei Bedarf in Abständen von 60 Minuten ändern.

• Während des Automatikbetriebs wird die Temperatur nicht auf dem Display der Fernbedienung angezeigt.

• *Au début du Fonctionnement Automatique, Chauffage, Refroidissement ou Séchage Doux sont automatiquement sélectionnés suivant la température intérieure.*

• *Le mode de fonctionnement change heure, si nécessaire.*

• *La température ne s'affiche pas sur la télécommande en mode de fonctionnement automatique.*

DRY – Betriebsart Mildes Trocknen / *Fonctionnement en Mode Déshumidification*

• Das Milde Trocknen entspricht einem Kühlbetrieb, bei dem die Raumluft vorwiegend entfeuchtet wird. Die Raumtemperatur wird dabei nicht wesentlich verringert.

• In der Betriebsart Mildes Trocknen läuft der Ventilator mit niedriger Drehzahl.

• *Refroidissement doux. Consiste essentiellement en une déshumidification. N'abaisse pas la température de la pièce.*

• *Au cours du séchage doux, le ventilateur intérieur tourne à basse vitesse.*

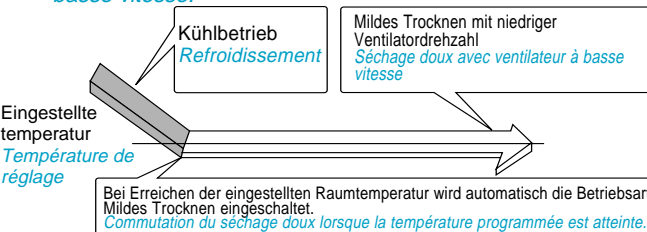

● Einstellen der Luftrichtung und der Ventilatordrehzahl *Régler la Direction D'air et la Vitesse du Ventilateur*

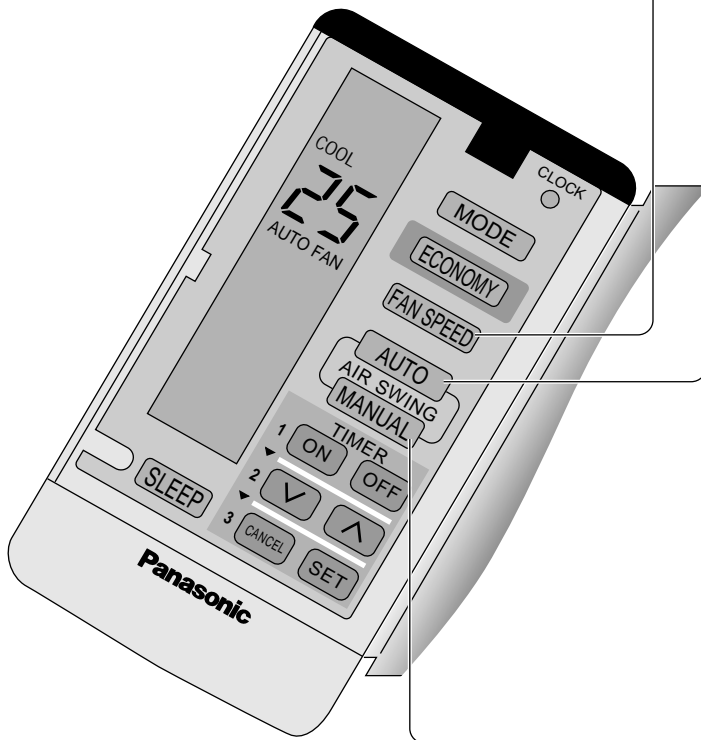

Drücken Sie die Taste FAN SPEED zum Einstellen der Ventilatordrehzahl

- Die Anzeige ändert sich jedesmal, wenn diese Taste gedrückt wird, und zwar in folgender Reihenfolge:

Appuyez sur cette touche pour sélectionner la vitesse du ventilateur

- L'affichage change dans l'ordre suivant*



Einstellen der vertikalen Zulufrichtung
Drücken Sie die Taste AUTO.

- Kühlen und Mildes Trocknen – Die Lamelle schwenkt automatisch auf und ab.
- Heizbetrieb - Bei geringer Heiztemperatur, wie z.B. am Beginn des Heizbetriebs, tritt die Luft horizontal aus dem Gerät aus. Mit steigender Temperatur richtet sich der Luftaustritt dann nach unten.
- Um die Zuluftlenkautomatik wieder abzuschalten, ist die Taste (MANUAL) zu drücken.

Sélection de la direction verticale du souffle d'air

Appuyez sur AUTO,

- Refroidissement et Doux Sec – Le volet pivote vers le haut et le bas automatiquement.*
- Chauffage - Lorsque la température de l'air diffusé est faible, notamment au démarrage du chauffage, l'air froid est soufflé horizontalement. Au fur et à mesure que la température augmente, l'air chaud est soufflé vers le bas.*
- Pour interrompre le fonctionnement automatique de direction de courant d'air, appuyer à nouveau sur cette touche (MANUAL).*

Drücken Sie die Taste MANUAL

- Bei Drücken dieser Taste bewegt sich die Luftlenklamelle für die vertikale Luftrichtung.
- Die Anzeige ändert sich in folgender Reihenfolge,

Appuyez sur MANUAL

- Sélection manuelle du volet de direction verticale du souffle d'air.*
- L'affichage change dans l'ordre suivant,*



Einstellen der horizontalen Zulufrichtung

- Die horizontale Zulufrichtung wird von Hand am Gerät eingestellt.

Direction horizontale du souffle d'air

- Réglez-la manuellement.*

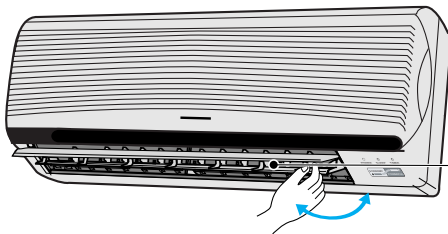

■ Hinweise zu den Betriebsarten / *Détails de fonctionnement*

HEAT - Heizbetrieb

- Abtauautomatik
Entsprechend der jeweiligen Außentemperatur wird der Betrieb des Klimageräts gelegentlich unterbrochen, damit das am Außengerät entstandene Eis abgetaut wird.
- Die Wärme zur Beheizung des Raumes wird der Außenluft entnommen. Bei sinkenden Außentemperaturen kann die Heizleistung des Geräts daher zurückgehen.
Es empfiehlt sich, bei niedrigen Außentemperaturen ein zusätzliches Heizgerät einzusetzen.

Ventilatorautomatik

- Bei eingestellter Ventilatorautomatik wird die Ventilatordrehzahl automatisch an die jeweils herrschenden Bedingungen angepaßt. Im Kühlbetrieb wird der Ventilator gelegentlich abgeschaltet.

HEAT - *Fonctionnement en mode Chauffage*

- Opération dégivrage*
Selon la température extérieure, l'unité s'arrête de temps en temps de fonctionner pour permettre à l'unité extérieure de dégivrer.
- C'est la chaleur de l'air extérieur qui réchauffe la pièce. Lorsque la température de l'air extérieur ambiant diminue, la capacité de chauffe de l'appareil peut diminuer elle aussi.*
Nous conseillons l'utilisation d'un appareil de chauffage supplémentaire lorsque la température de l'air extérieur ambiant est basse.

Debit automatique d'air soufflé

- La vitesse du ventilateur intérieur se règle automatiquement selon le mode de fonctionnement. Ce ventilateur peut même s'arrêter en mode de refroidissement.*

Schwenkbereich der Luftlenklamellen

Fourchette de réglage du volet

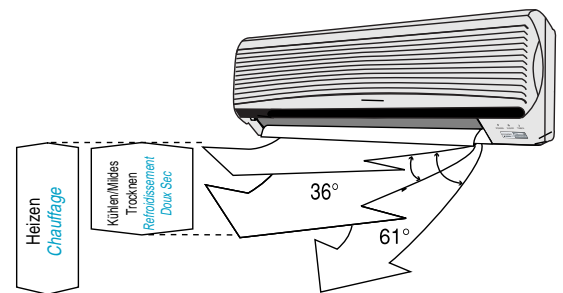

- ✗ Die Lamellenstellung kann in fünf Schritten eingestellt werden.
- ✗ *Cinq niveaux du réglage peuvent être sélectionnés dans cette fourchette.*

EINSTELLEN DES TIMERS

RÉGLAGE DE LA MINUTERIE

Vor dem Programmieren des Timers muß die aktuelle Uhrzeit korrekt eingestellt werden. Der Timer kann nicht programmiert werden, wenn die Zeitanzeige blinkt.

Vous assurer que l'heure est correcte avant de régler les minuteries. Les minuteries ne peuvent pas être réglées si l'affichage de l'heure clignote.

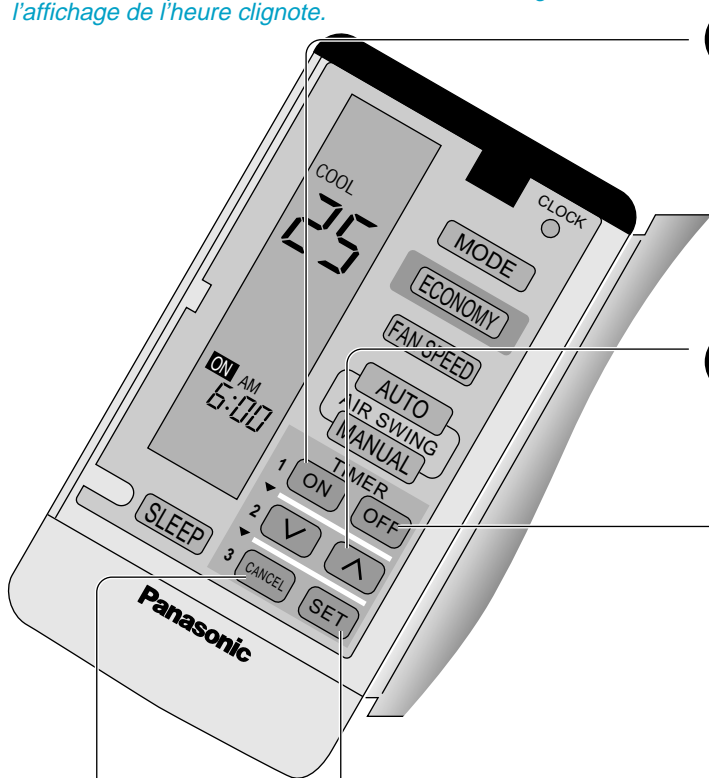

1 Drücken Sie die Taste ON-TIMER

Appuyez sur la ON-TIMER

blinkt

clignotant

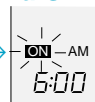

Beispiel: Sie wollen als Einschaltzeitpunkt 7:00 AM (vormittags) einstellen.

Example: Réglez la minuterie-marche ON-Timer pour 7:00AM.

2 Drücken Sie die folgenden Tasten, um den Zeitpunkt einzustellen

Appuyez sur pour régler l'heure



Vorstellen um 10 Minuten

Augmente de 10 minutes



Zurückstellen um 10 Minuten

Diminue de 10 minutes

※ Wenn Sie die jeweilige Taste gedrückt halten, wird die Zeit schneller verstellt.

※ *Maintenez enfoncé pour un réglage plus rapide.*

3 Drücken Sie die Taste SET

Appuyez sur SET

wird angezeigt →

s'allume

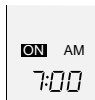

※ Die orangefarbene TIMER-LED am Klimagerät leuchtet auf.

※ *L'indicateur de la minuterie (orange) de l'appareil intérieur s'allume.*

4 Einstellen des Ausschaltzeitpunkts

Drücken Sie die Taste OFF-TIMER, und führen Sie dann die obigen Schritte 2 und 3 durch.

Pour régler la minuterie-Arrêt

Appuyez sur OFF-TIMER et appliquez ensuite les étapes 2 et 3 ci-dessous.

■ Taste zum Löschen der Timereinstellung

Drücken Sie die Taste ON-TIMER bzw. OFF-TIMER und dann die Taste CANCEL.

※ Die TIMER-LED am Klimagerät erlischt.

■ Touche d'annulation (Pour annuler la minuterie)

Appuyez sur ON-TIMER ou OFF-TIMER et ensuite sur CANCEL.

※ *L'indicateur de la minuterie de l'appareil intérieur s'éteint.*

■ Zum Ändern der Timereinstellung gehen Sie vor wie oben beschrieben.

Pour changer l'heure programmée, exécutez la procédure ci-dessus.

Hinweise zum Timerbetrieb / Fontionement détaillé de la minuterie

- Wenn der Einschaltzeitpunkt programmiert wurde, läuft das Gerät in den Betriebsarten Kühlen und Milden Trocknen bis zu 15 Minuten, in den Betriebsarten Heizen und Automatik bis zu 30 Minuten vor der eingestellten Uhrzeit an. Auf diese Weise wird gewährleistet, daß die gewünschte Raumtemperatur zur eingestellten Uhrzeit erreicht wird.
- Wenn ein Einschaltzeitpunkt programmiert ist, geht das Gerät jeden Tag zur eingestellten Uhrzeit in Betrieb.
- *Lorsque la MINUTERIE-MARCHE (ON-Timer) est réglée, la mise en marche commencera avant le moment sélectionné. Ceci pour permettre à la température de la pièce d'atteindre la température sélectionnée au moment désiré. (Refroidissement et séchage doux, 15 minutes d'avance. Chauffage et mode Automatique, 30 minutes d'avance).*
- *Une fois que la MINUTERIE-MARCHE (ON-Timer) est réglée la mise en marche se fera au même moment chaque jour.*

● Empfohlene Verwendung des Timers

Conseils D'utilisation

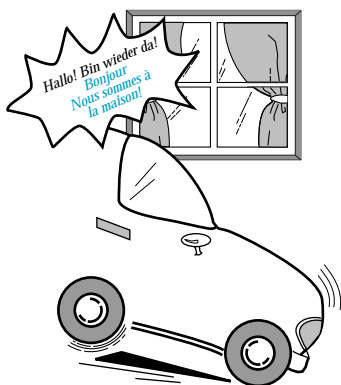
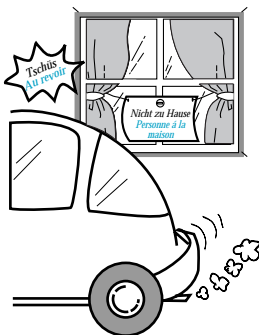
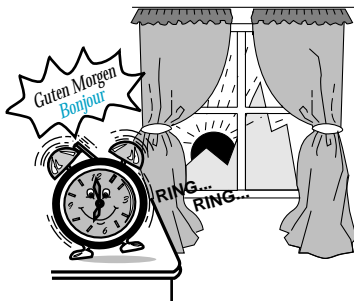
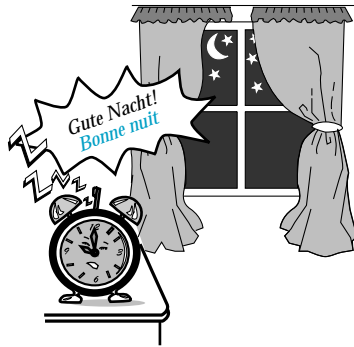

■ Während der Nacht

- Stellen Sie die Uhrzeit, zu der Sie zu Bett gehen möchten, mit OFF-TIMER ein. Sie vergeuden dadurch nachts keine unnötige Energie.

■ Lorsque vous dormez

- Réglez l'heure à laquelle vous irez au lit avec la touche OFF-TIMER. Ceci empêche le gaspillage de l'électricité.

■ Wenn Sie aufstehen

- Stellen Sie die Uhrzeit, zu der Sie aufstehen, mit ON-TIMER ein. Auf diese Weise hat der Raum morgens bereits die richtige Temperatur erreicht.

■ Lorsque vous vous réveillez

- Réglez l'heure à laquelle vous vous réveillerez avec la touche ON-TIMER. Vous pouvez commencer une nouvelle journée à une température confortable.

Hinweise:

(Das obige Beispiel soll zeigen, wie die Betriebsarten OFF-TIMER und ON-TIMER verwendet werden können. Es wird jedoch empfohlen, beim Schlafengehen den Schlaf Modus zu verwenden.)

Note:

(L'exemple ci-dessus illustre l'utilisation du OFF-TIMER et du mode ON-TIMER. Il est toutefois conseillé d'utiliser le mode d'endormissement lorsque vous dormez.)

■ Wenn Sie ausgehen

- Stellen Sie die Uhrzeit, zu der Sie das Haus verlassen wollen, mit OFF-TIMER ein und die Uhrzeit, zu der Sie zurückkommen, mit ON-TIMER.
- Auf diese Weise ist das Klimagerät während Ihrer Abwesenheit ausgeschaltet, und Sie finden bei Ihrer Rückkehr dennoch eine angenehme Raumtemperatur vor.

■ Lorsque vous sortez

- Réglez l'heure à laquelle vous allez sortir en utilisant la touche OFF-TIMER. Réglez l'heure à laquelle vous allez rentrer en utilisant la touche ON-TIMER.
- Ceci empêchera le climatiseur de rester en marche lorsque vous êtes à l'extérieur, et la température sera plaisante quand vous reviendrez.

■ Wenn Sie nach Hause kommen

- Stellen Sie die Uhrzeit, zu der Sie zurückkommen werden, mit ON-TIMER ein.
- Stellen Sie die Uhrzeit, zu der Sie zu Bett gehen möchten, mit OFF-TIMER ein. Auf diese Weise finden Sie bei Ihrer Rückkehr eine angenehme Raumtemperatur vor, und das Klimagerät wird über Nacht abgeschaltet.

■ Lorsque vous rentrez

- Réglez l'heure à laquelle vous rentrerez en utilisant la touche ON-TIMER.
- Réglez l'heure à laquelle vous vous coucherez en utilisant la touche OFF-TIMER. Ceci mettra une température plaisante pour votre retour et cela évitera de laisser le climatiseur en marche.

Hinweise zum Timerbetrieb / Fontionement détaillé de la minuterie

- Die aktuelle Uhrzeit wird nicht angezeigt, wenn der Timer programmiert wurde.
- Wenn sowohl ein Ausschalt- als auch ein Einschaltzeitpunkt programmiert wurde, bleibt die TIMER-LED am Klimagerät auch dann erleuchtet, wenn das Gerät durch den Ausschalttimer ausgeschaltet wird.
- L'heure n'est pas affichée lorsque les minuteries sont réglées.
- Lorsque les deux minuteries sont utilisées simultanément, la DEL TIMER de l'appareil intérieur reste allumée même lorsque le climatiseur a été arrêté par le OFF-TIMER.

KOMFORTBETRIEB

FONCTIONS PRATIQUES

● Schlafmodus *Mode Sommeil*

Diese Betriebsart sorgt für eine angenehme Raumtemperatur, während Sie schlafen.
Pour obtenir une température agréable lorsque vous dormez.



- Zum Einstellen des Nachtbetriebs drücken Sie die Taste SLEEP.
 ✗ Die SLEEP-LED am Klimagerät leuchtet auf.
Pour activer le mode Sommeil, appuyez sur SLEEP.
 ✗ *Le témoin du Mode Nuit s'allume sur l'appareil d'intérieur.*
- Zum Beenden des Nachtbetriebs drücken Sie die Taste erneut.
Pour annuler le mode Sommeil, appuyez de nouveau sur cette touche.

■ Hinweise zum Nachtbetrieb *Détails de fonctionnement*

- Wenn die Raumtemperatur die eingestellte Solltemperatur erreicht, wird die niedrige Ventilatorzahl eingestellt.
- Die Dauer des Nachtbetriebs beträgt 8 Stunden.
- Bei Verwendung des Nachtbetriebs zusammen mit dem Timer hat der Timer Vorrang.

- *Lorsque la température de la pièce atteint la température programmée, le volume du souffle d'air est automatiquement réduit.*
- *La durée du fonctionnement en Mode Sommeil est de 8 heures.*
- *Lorsque le mode Sommeil est utilisé en même temps que la minuterie, c'est cette dernière qui a priorité.*

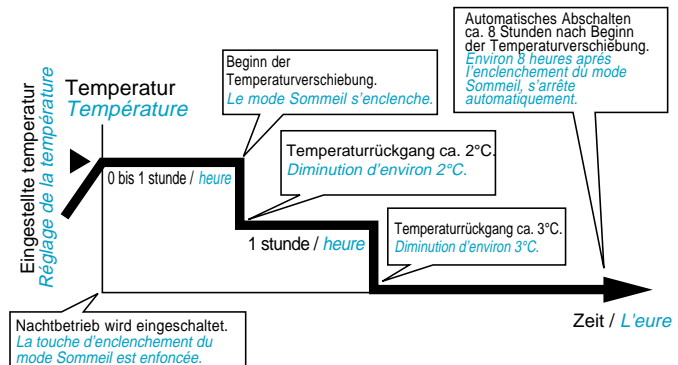
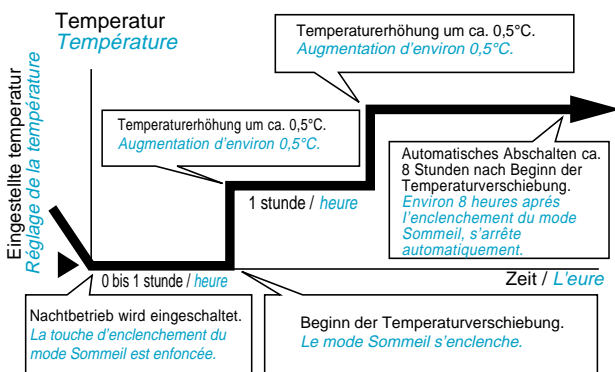

- In den Betriebsarten Kühlen und Mildes Trocknen sorgt der Nachtbetrieb durch folgenden Funktionsverlauf dafür, daß der Raum nicht zu sehr gekühlt wird.
- *Le mode Refroidissement ou Déshumidification en mode Sommeil s'enclenchera pour éviter un refroidissement trop important.*

- Im Heizbetrieb sorgt der Nachtbetrieb durch folgenden Funktionsverlauf dafür, daß der Raum nicht zu sehr erwärmt wird.
- *Le mode Chauffage en mode Nuit s'enclenchera pour éviter que la température n'augmente de trop.*

● Spar- und Turbobetrieb *Mode Economie ou en Puissance*

Spar- und Turbobetrieb können nicht gleichzeitig eingestellt werden.

Les modes de fonctionnement économique et en puissance ne peuvent pas être sélectionnés simultanément.

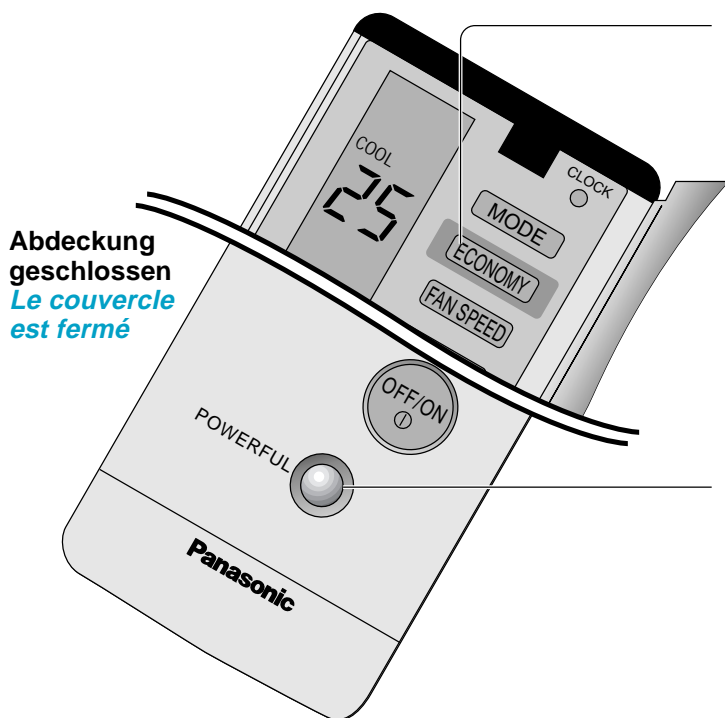

Sparbetrieb

Im Sparbetrieb wird der Stromverbrauch herabgesetzt. Diese Betriebsart sollte nur genutzt werden, wenn der Raum die gewünschte Temperatur bereits erreicht hat.

- Drücken Sie die Taste ECONOMY.
- ✗ Die grüne ECONOMY-Anzeige am Klimagerät leuchtet auf.
- Um diese Betriebsart zu beenden, ist die Taste ECONOMY erneut zu drücken.

Modo Economie

Pour économiser de l'électricité.

Toutefois, n'utilisez ce mode que lorsque la température désirée a été atteinte dans la pièce.

- Appuyez sur ECONOMY
- ✗ L'indicateur Economy (vert) de l'appareil intérieur s'allume.
- Appuyez à nouveau pour désactiver le mode Economie.

Turbobetrieb

Mit dem Turbobetrieb wird die gewünschte Temperatur rasch erreicht.

- Drücken Sie die Taste POWERFUL.
- ✗ Die orangefarbene POWERFUL-Anzeige am Klimagerät leuchtet auf.
- ✗ Der Turbobetrieb ist nur 15 Minuten lang aktiv.
- Um diese Betriebsart zu beenden, ist die Taste erneut zu drücken.

Modo Puissance

Pour atteindre rapidement la température programmée.

- Appuyez sur POWERFUL
- ✗ L'indicateur Powerful (Surpuissance) de l'appareil intérieur s'allume.
- ✗ Le mode de fonctionnement en puissance n'est actif que pendant 15 minutes.
- Appuyez à nouveau pour désactiver le mode puissance.

■ Hinweise zu den Betriebsarten / *Détails de fonctionnement*

	Sparbetrieb <i>Mode de fonctionnement économique</i>		Turbobetrieb <i>Mode de fonctionnement en puissance</i>	
	Temperatur <i>Température</i>	Ventilator-drehzahl <i>Volume d'air soufflé</i>	Temperatur <i>Température</i>	Ventilator-drehzahl <i>Volume d'air soufflé</i>
Kühlen/Mildes Trocknen <i>Refroidissement/ Doux Sec</i>	0,5°C über der eingestellten Temperatur <i>0,5°C plus haut à la température définie</i>	Niedrig (ein und aus) <i>Bas (marche et arrêt)</i>	3°C unter der eingestellten Temperatur <i>3°C plus bas à la température définie</i>	Superhoch <i>Très élevé</i>
Heizen <i>Chauffage</i>	0,5°C unter der eingestellten Temperatur <i>0,5°C plus bas à la température définie</i>	Niedrig (ein und aus) <i>Bas (marche et arrêt)</i>	3°C über der eingestellten Temperatur <i>3°C plus haut à la température définie</i>	Automatik <i>Automatique</i>

- ✗ Die Änderungen der Temperatur und der Ventilator-drehzahl erfolgen automatisch.
- Die Anzeige auf der Fernbedienung bleibt unverändert.
- Beim Drücken der Taste für den Nachtbetrieb oder der Betriebsarten-wahltaste wird der Spar- bzw. der Turbobetrieb automatisch verlassen.
- Turbo- und Sparbetrieb stehen im Umluftbetrieb [FAN] nicht zur Verfügung.
- Im Sparbetrieb läuft der Ventilator mit niedriger Drehzahl im Aussetzbetrieb (ein und aus).
- ✗ *La modification de la température et du volume d'air soufflé est automatique.*
- *L'affichage de la télécommande demeure inchangé.*
- *Si la touche de sommeil ou la touche de mode de fonctionnement est enfoncée, le mode Economie ou en Puissance est désactivé.*
- *En mode de fonctionnement [FAN] avec circulation d'air, les modes Economie et en Puissance sont inopérants.*
- *En mode économique, le ventilateur fonctionne et s'arrête à ^basse vitesse.*

PFLEGE UND WARTUNG

SOIN ET ENTRETIEN

● Reinigen des Innengeräts und der Fernbedienung

Nettoyer L'appareil d'interieur et la Télécommande

- Wischen Sie das Klimagerät mit einem weichen, trockenen Tuch ab.
- Reinigen Sie das Klimagerät nicht mit Wasser, das wärmer ist als 40°C oder mit Poliermitteln.
- Das Frontgitter kann abgenommen und mit Wasser gereinigt werden.
- Limpe cuidadosamente, com um pano macio e seco.
- *Essuyer doucement avec un chiffon doux et sec.*
- *Ne les lavez pas dans une eau à plus de 40°C ni avec des produits nettoyants.*
- *Le panneau avant peut être retiré et nettoyé avec de l'eau.*

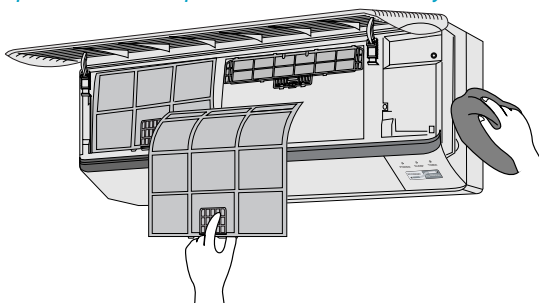

Vorsicht / Avertissement

Wenn Sie das Klimagerät reinigen wollen, schalten Sie das Gerät zuvor aus und ziehen Sie den Netzstecker.

Commutez OFF et débranchez le cordon d'alimentation avant de nettoyer le climatiseur.

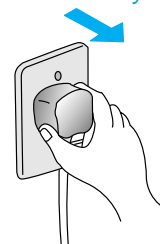

● Reinigen der Grobstaubfilter / *Nettoyer les Filtres À Air*

Es wird empfohlen, die Grobstaubfilter alle 2 Wochen zu reinigen, wenn das Gerät in einer staubigen Umgebung eingesetzt wird, da sich bei verstaubten Filtern der Wirkungsgrad des Geräts verringert.

Recommandation: Si le climatiseur est employé dans un environnement poussiéreux, nettoyez les filtres toutes les deux semaines; une utilisation continue avec des filtres encrassés réduit l'efficacité du refroidissement.

1

Öffnen Sie das Frontgitter und entfernen Sie die beiden Grobstaubfilter. Fassen Sie sie hierzu an der Lasche, heben Sie sie leicht an und ziehen sie nach unten weg.

Ouvrez la grille avant et retirez les deux filtres à air. Maintenir les languettes, soulever légèrement, puis tirer vers le bas.

2

Entfernen Sie den Staub mit einem Staubsauger.

Retirer la saleté en utilisant un aspirateur.

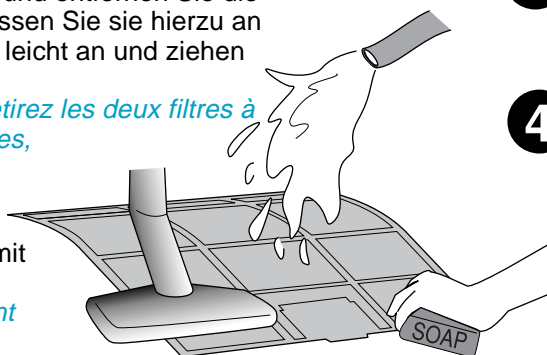

3

Waschen Sie die Rückseite des Filters mit Wasser ab.

Nettoyez l'arrière du filtre air à l'eau.

4

Stark verschmutzte Filter können Sie mit Wasser und Seife oder einem milden Haushaltsreiniger abwaschen.

S'ils sont fortement encrassés, lavez-les au savon ou avec un détergent ménager doux.

5

Lassen Sie die Filter trocknen, und setzen Sie sie wieder ein.

Achten Sie darauf, daß der Hinweis "FRONT" nach vorne zeigt.

Laissez sécher avant de le réinstaller.

Vous Assurer que la marque "FRONT" vous fait face.

✗ **Beschädigte Grobstaubfilter.**

Ersatzfilter erhalten Sie bei Ihrem Klimageräte-Fachhändler unter der Bestellnummer CWD00240.

✗ **Filter à air endommagé.**

Consulter le vendeur autorisé le plus proche. Partie No: CWD00240.

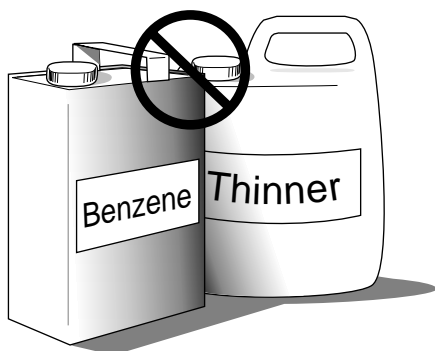

- Reinigen Sie das Klimagerät nie mit Benzin, Verdünner, Scheuermittel oder mit chemisch getränkten Tüchern.
- *N'utilisez pas de benzine, de diluant, de poudre à récuser ni de chiffons imprégnés de substances chimiques caustiques.*

● Reinigen des Frontgitters / Nettoyer le Panneau Avant

Das Frontgitter ist zum Reinigen abzunehmen. / (Doit être retiré avant le nettoyage).

⚠ Achtung / Attention

- Sorgen Sie beim Abnehmen des Frontgitters dafür, daß Sie sicher stehen.
- *Vous placer sur une surface nivelée lorsque vous retirez le panneau avant.*
- Achten Sie darauf, daß Sie nach dem Abnehmen des Frontgitters nicht die Metallteile des Klimageräts berühren.
- *Ne touchez-pas les parties en métal de l'appareil intérieur après avoir retiré le panneau avant.*
- Nach dem Reinigen des Frontgitters ist dieses sorgfältig zu trocknen, bevor es wieder eingesetzt wird, da es sonst zu Stromschlägen kommen könnte.
- *Ne laissez-pas d'eau sur le panneau après le nettoyage. Séchez complètement pour éviter une électrocution.*

■ Abnehmen des Frontgitters

Retirer le panneau avant

- 1 Öffnen Sie das Frontgitter bis zum Anschlag.
Soulever le panneau avant autant que possible.
 - 2 Schieben Sie die beiden Verriegelungen (rechts und links) nach unten.
Glisser les deux languettes (gauche et droite) vers la position déverrouillage.
 - 3 Klappen Sie das Frontgitter hoch, bis es leicht nach oben gerichtet ist, und ziehen Sie es heraus.
Régler le panneau avant à une position un peu plus haute que l'horizontale et tirer pour retirer.
-

■ Anbringen des Frontgitters

Fixer le panneau avant

- 1 Halten Sie das Frontgitter waagrecht, setzen Sie den Zapfen auf den vorspringenden Teil des Klimageräts und drücken Sie ihn ein.
Soulevez le panneau avant à l'horizontale, mettez en regard la partie saillante de l'appareil d'intérieur et le pivot, puis appuyez.
- 2 Um das Frontgitter zu sichern, schieben Sie die beiden Verriegelungen nach oben, bis Sie ein Klicken hören.
Hinweis: Solange die Verriegelungen sich nicht in dieser Position befinden, kann das Frontgitter nicht geschlossen werden.
✗ Wenn das Frontgitter nicht richtig schließt, sollten Sie die Stellung der Verriegelungen kontrollieren, bevor sie erneut versuchen, das Gitter zu schließen.
Glisser les deux languettes vers le haut à la position Verrouillage.
Note: *Si les languettes sont laissées sur la position déverrouillage, le panneau avant ne fermera pas.*
✗ *Si le panneau ne ferme pas complètement, vérifiez les positions des languettes et essayez encore.*

■ Reinigen des Frontgitters / Nettoyer le panneau avant

- Waschen Sie das Frontgitter vorsichtig mit Wasser und einem Schwamm.
- Verwenden Sie keine Scheuerbürste oder sonstige harte Reinigungsmittel.
- Üben Sie beim Waschen keinen zu festen Druck auf das Frontgitter aus, da es sonst brechen könnte.
- Wenn Sie das Frontgitter mit Küchenreinigungsmitteln (nur neutrale Spülmittel!) reinigen, ist es anschließend sorgfältig abzuspülen.
- Lassen Sie das Frontgitter nicht in der Sonne trocknen, da es sich sonst verziehen oder verfärben könnte.
- *Laver légèrement avec de l'eau et une éponge. (Ne pas utiliser une brosse ou d'autres matériaux)*
- *Ne pas appuyer sur le panneau avant trop fort pendant le nettoyage. (Une pression excessive pourrait endommager le panneau)*
- *Si vous nettoyez avec des détergents de cuisine (détergents neutres), rincez totalement. (Ne pas utiliser de détergents non-neutres)*
- *Ne pas sécher le panneau avant à la lumière du soleil. (Une exposition directe à la lumière du soleil peut décolorer ou défigurer le panneau.)*

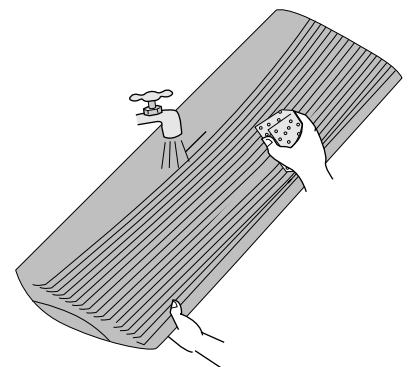

● Auswechseln der Feinfilter *Remplacer les Filtres Purificateurs D'air*

Die Feinfilter sollten etwa alle 3 Monate ausgewechselt werden. / *(Une fois tous les trois mois)*

- Die Feinfilter können nicht gereinigt und wiederverwendet werden. Neue Filter erhalten Sie bei Ihrem Fachhändler unter der Bestellnummer CZ-SFD50N.
- Die Wirkung der Feinfilter hält nur etwa 3 Monate an.
- Das Klimagerät sollte nicht mit verschmutzten Feinfiltern betrieben werden, da sonst die Luft nicht gefiltert wird, die Kühlleistung sinkt und schlechte Gerüche auftreten können.
- Hinweis: Catechin ist eine natürliche braune Substanz. Der Luftfilter ist mit Catechin beschichtet, um das Wachstum von Krankheitserregern zu unterbinden.
- *Ne pas réutiliser des filtres sales. Consulter votre vendeur le plus proche. (Filtres purificateurs d'air No. CZ-SFD50N)*
- *Ces filtres fonctionnent efficacement pendant seulement trois mois.*
- *Si le climatiseur fonctionne en utilisant des filtres sales:*
 - *L'air n'est pas purifié*
 - *La capacité de refroidissement diminue*
 - *Des odeurs nauséabondes sont émises*
- *Note:*
Le catechin est un élément naturellement brun. Le filtre est traité avec du catechin pour éviter le développement de bactéries et virus.

■ Entnehmen der Feinfilter / *Retirer les filtres purificateurs d'air*

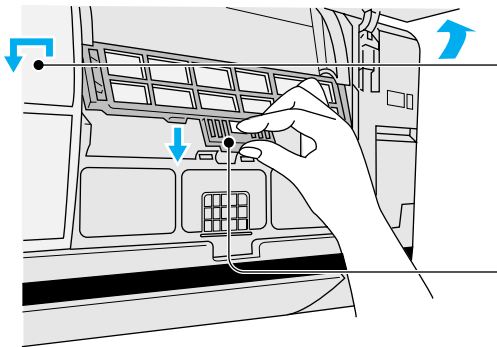

- 1** Klappen Sie das Frontgitter bis zum Anschlag nach oben.
Soulever le panneau avant le plus haut possible.
- 2** Entfernen Sie die beiden Grobstaubfilter. Heben Sie sie leicht an, und ziehen Sie sie nach unten weg.
Retirez les filtres à air (gauche et droit).
 - *Soulever légèrement, puis tirer vers le bas.*
- 3** Fassen Sie die Feinfilter an den Laschen an und ziehen Sie sie heraus.
Maintenir les languettes des filtres purificateurs d'air et tirer.



Vorsicht - die Metallteile im Geräteinnern sind scharfkantig!

Attention - Veillez à ne pas vous couper les mains sur les pièces métalliques.

■ Wiedereinsetzen der Feinfilter / *Réinstaller les filtres purificateurs d'air*

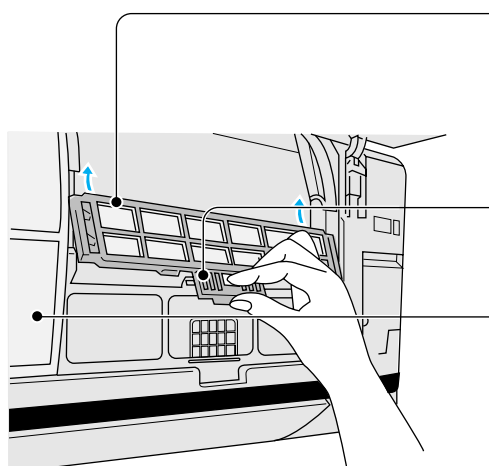
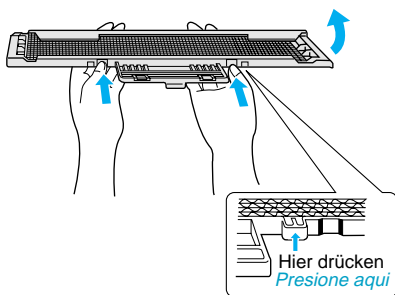

- 1** Öffnen Sie den Filterrahmen, um die neuen Filtereinsätze einzulegen:
 - Desodorierender Feinfilter (Schwarz),
 - Catechin-Feinfilter (Braun).*Ouvrir le cadre du filtre pour insérer les nouveaux filtres.*
 - *Les nouveaux filtre désodorisants (De couleur noire)*
 - *Les nouveaux filtre purificateurs d'air à la catéchine (De couleur marron)*
- 2** Setzen Sie die neuen Feinfilter ein. Achten Sie darauf daß der Hinweis "FRONT" nach vorne zeigt.
Insérer les nouveaux filtres purificateurs d'air. (Vous assurer que l' "FRONT" vous fait face)
- 3** Ziehen Sie sie herunter, bis Sie ein Klicken hören.
Pousser jusqu'au "clic".
- 4** Setzen Sie nun die Grobstaubfilter wieder ein.
Réinstallez les filtres à air.
- 5** Schließen Sie das Frontgitter.
Refermez le panneau avant.

● Kontrollen vor Beginn der Kühlsaison

Inspection Avant Terme

- **st die ausgeblasene Luft im Kühlbetrieb kalt (bzw. warm im Heizbetrieb) (warm)?**
Wenn 15 Minuten nach der Inbetriebnahme der Temperaturunterschied zwischen Luftansaug und Luftaustritt mindestens 8°C (Kühlbetrieb) bzw. 14°C (Heizbetrieb) beträgt, arbeitet das Klimagerät normal.
- **L'air qui sort, est-il froid (chaud)?**
Le fonctionnement est normal, si 15 minutes après la mise en marche, la différence de température entre l'air absorbé et l'air qui sort est de 8°C ou plus pour le refroidissement et de 14°C ou plus pour le chauffage.

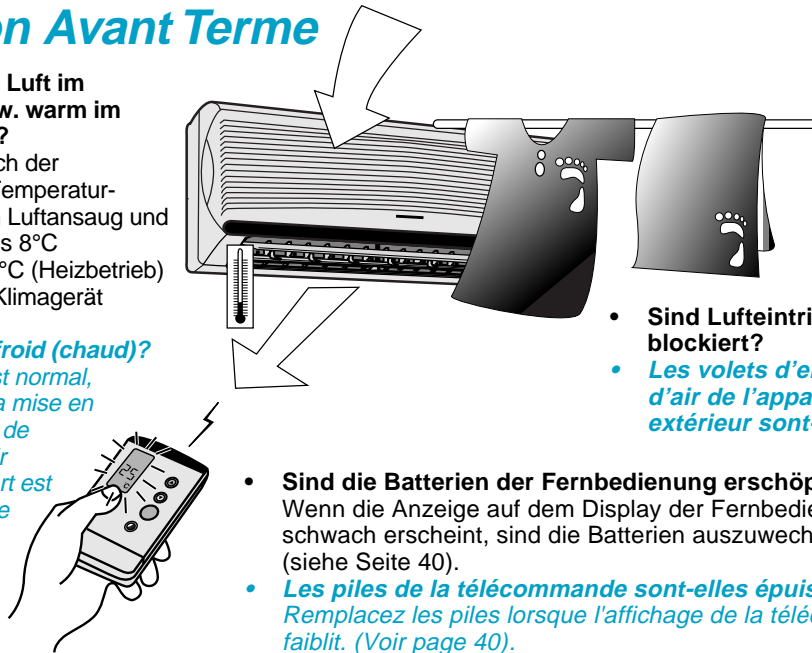

- **Sind Lufteintritt und Luftaustritt blockiert?**
- **Les volets d'entrée ou de sortie d'air de l'appareil intérieur ou extérieur sont-ils obstrués?**

- **Sind die Batterien der Fernbedienung erschöpft?**
Wenn die Anzeige auf dem Display der Fernbedienung schwach erscheint, sind die Batterien auszuwechseln (siehe Seite 40).
- **Les piles de la télécommande sont-elles épuisées?**
Remplacez les piles lorsque l'affichage de la télécommande faiblit. (Voir page 40).

● Längere Nichtbenutzung des Klimageräts

Lorsque le Climatiseur N'est Pas Utilisé Pendant Une Période Prolongée

- 1** Um die Einbauteile des Innengeräts zu trocknen, ist das Gerät etwa 2 bis 3 Stunden lang im Kühlbetrieb **COOL** mit einer Solltemperatur von 30°C laufen zu lassen.
*Pour faire sécher les éléments internes de l'appareil intérieur, faites-le fonctionner pendant 2 à 3 heures en mode **COOL** de refroidissement en réglant la température sur 30°C.*
- 2** Schalten Sie das Klimagerät aus und ziehen Sie den Netzstecker aus der Steckdose.
Hinweis: Wenn das Klimagerät nicht mit Hilfe der Fernbedienung ausgeschaltet wurde, geht es beim Einstecken des Netzsteckers aufgrund der Wiedereinschaltautomatik sofort in Betrieb.
Mettre l'interrupteur sur Arrêt et retirer la prise.
Note: *Si le climatiseur n'est pas arrêté au moyen de la télécommande, il se remettra en marche lorsque vous le rebrancherez (car un contrôle de remise en marche automatique est fourni).*

- 3** Nehmen Sie die Batterien aus der Fernbedienung.
Retirer les piles de la télécommande.

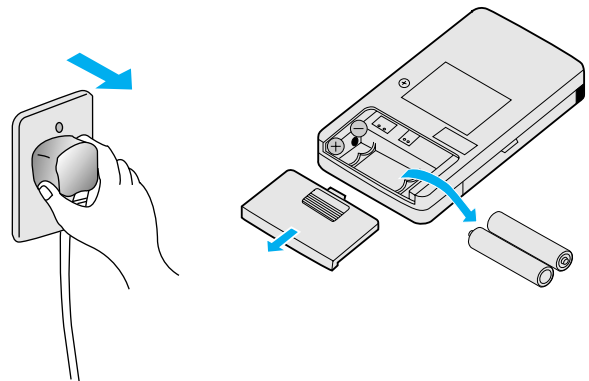

● Empfohlene Inspektionen / *Inspection Recommandée*

- Das Gerät kann nach mehrjährigem Gebrauch verschmutzen, wodurch die Leistung vermindert wird. Bei bestimmten Betriebsbedingungen kann ein verschmutztes Gerät auch unangenehme Gerüche verursachen, und der Kondensatschlauch kann durch Staubablagerung verstopft werden. Neben einer regelmäßigen Reinigung werden jährliche Inspektionen empfohlen. Fragen Sie hierzu Ihren Fachhändler.
- *L'appareil deviendra sale après une utilisation pendant plusieurs saisons; ceci en réduira la performance. Suivant les conditions de fonctionnement, un appareil sale peut produire des odeurs nauséabondes et de la poussière peut s'infiltrer dans la tuyauteries de déshumidification. Des inspections régulières sont recommandées, en plus d'un nettoyage régulier. Consulter un vendeur agréé.*

STÖRUNGSSUCHE

RÉSOLUTION DE PROBLÈMES

● Normaler Betrieb / *Fonctionnement Ordinaire*

F - Fragen

A - Antworten

Q - *Probleme*

A - *Voici la reponse*

F - Beim Wiedereinschalten läuft das Gerät etwa 3 Minuten lang nicht.

A - Dies dient dem Schutz des Klimageräts und ist völlig normal.

Q - *Le climatiseur a été remis en marche, mais il ne démarre pas pendant 3 minutes.*

A - *Ceci est dû au dispositif de protection du climatiseur. Attendez que le climatiseur démarre.*

F - Es ist das Geräusch von fließendem Wasser zu hören.

A - Dieses Geräusch stammt vom Kältemittel, welches das Klimagerät durchströmt.

Q - *Un bruit d'écoulement d'eau se fait entendre.*

A - *Ce bruit provient de l'écoulement du réfrigérant à l'intérieur de l'appareil.*

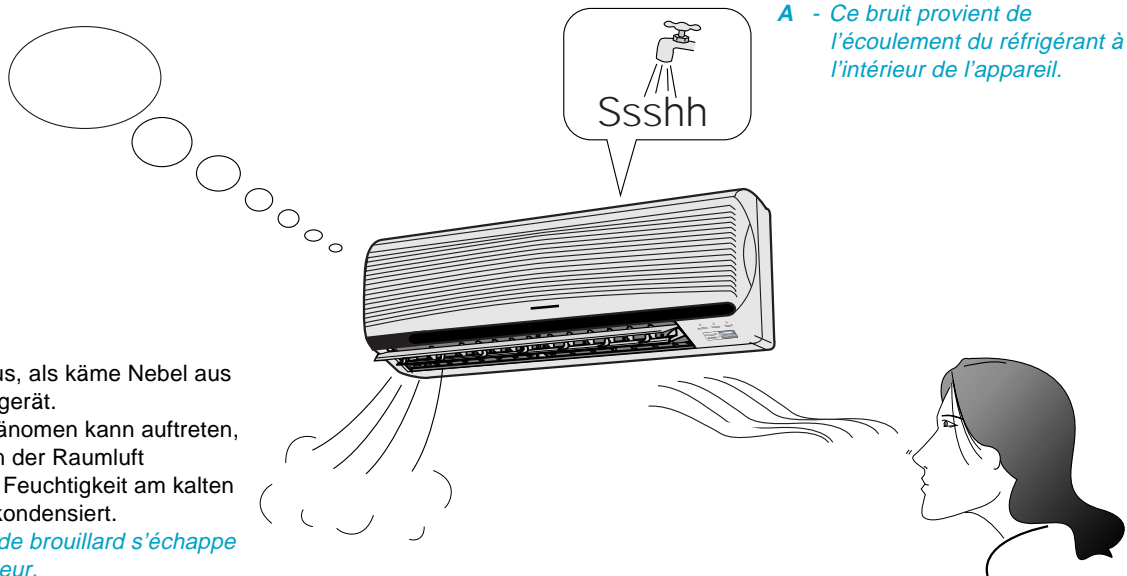

F - Es sieht aus, als käme Nebel aus dem Klimagerät.

A - Dieses Phänomen kann auftreten, wenn die in der Raumluft enthaltene Feuchtigkeit am kalten Luftstrom kondensiert.

Q - *Une sorte de brouillard s'échappe du climatiseur.*

A - *Une condensation se produit lorsque l'air soufflé provenant du climatiseur refroidit l'air de la pièce.*

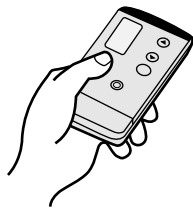

F - Une odeur étrange flotte dans la pièce.

A - Dieser Geruch kann von Feuchtigkeit stammen, die von Wänden, Teppichen, Möbeln oder Kleidungsstücken an die Raumluft abgegeben wird.

Q - *La habitación tiene un olor peculiar.*

A - *Il peut s'agir d'une odeur volatile dégagée par les murs, la moquette, le mobilier ou des vêtements dans la pièce.*

HEATING OPERATION

F - Das Gerät bleibt im Heizbetrieb etwa 12 Minuten lang stehen, und die Betriebs-LED blinkt.

A - In dieser Zeit wird das Eis, das sich am Außengerät gebildet hat, abgetaut. (Das Außengerät vereist, wenn die Temperatur der Außenluft niedrig und die Luftfeuchtigkeit hoch ist.) Nach 12 Minuten wird der Betrieb wieder aufgenommen. Während des Abtauvorgangs fließt Wasser aus dem Außengerät.

Q - *Le climatiseur s'arrête de fonctionner pendant environ 12 minutes en mode Chauffage.*

(Le témoin de fonctionnement clignote).

A - *Ceci permet de faire fondre le givre qui s'est accumulé sur l'unité extérieure (dégivrage). Cette opération ne devrait pas prendre plus de 12 minutes, patientez. (Du givre s'accumule sur l'unité extérieure lorsque la température extérieure est basse et le degré d'humidité élevé).*

De l'eau s'écoule de l'unité extérieure.

AUTO FAN

F - Bei eingestellter Ventilatorautomatik bleibt der Ventilator des Klimageräts hin und wieder stehen.

A - Auf diese Weise wird vermieden, daß Gerüche aus der Umgebung verbreitet werden.

Q - *Au cours du réglage automatique du débit d'air soufflé, le ventilateur intérieur s'arrête occasionnellement.*

A - *C'est pour éliminer les odeurs ambiantes.*

HEATING OPERATION

F - Im Heizbetrieb kommt es vor, daß der Ventilator des Innengeräts zeitweise abgeschaltet wird.

A - Dadurch wird vermeiden, daß es während des Abtauvorgangs zu einer unerwünschten Kühlwirkung kommt.

Q - *Pendant la période de chauffage, il est normal que le ventilateur intérieur s'arrête à certains moments.*

A - *Cela permet d'éviter tout refroidissement indésirable pendant la période de chauffage.*

● Betriebsstörungen / *Fonctionnement Anormal*

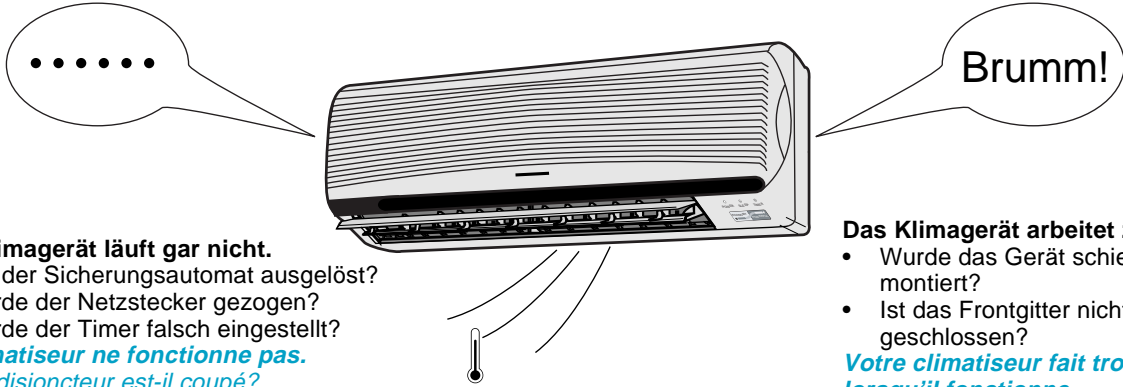

Das Klimagerät läuft gar nicht.

- Hat der Sicherungsautomat ausgelöst?
- Wurde der Netzstecker gezogen?
- Wurde der Timer falsch eingestellt?

Le climatiseur ne fonctionne pas.

- *Un disjoncteur est-il coupé?*
- *La fiche d'alimentation électrique est-elle débranchée du secteur?*
- *La minuterie est-elle utilisée correctement?*

Das Klimagerät arbeitet zu laut.

- Wurde das Gerät schief montiert?
- Ist das Frontgitter nicht richtig geschlossen?

Votre climatiseur fait trop de bruit lorsqu'il fonctionne.

- *Le climatiseur a-t-il été installé de travers?*
- *La grille avant a-t-elle été fermée correctement?*

Das Klimagerät kühlt nicht (warm) richtig.

- Wurde die Temperatur falsch eingestellt?
- Sind die Filter verschmutzt?
- Sind die Luftein- oder -auslässe des Außengeräts zugestellt?
- Stehen irgendwelche Fenster oder Türen offen?

Le climatiseur ne refroidit pas suffisamment la (chaud) pièce.

- *Le réglage de la température est-il correct?*
- *Les filtres à air sont-ils encrassés?*
- *Les événements d'entrée ou de sortie d'air de l'unité extérieure sont-ils obstrués?*
- *Les portes et les fenêtres sont-elles bien fermées?*

● Wenden Sie Sich direkt an Ihren Händler *Appelez Immédiatement un Dépanneur*

Zodra zich een van de volgende problemen voordoet, moet u onmiddellijk het apparaat uitzetten (AAN-/UIT-schakelaar op "O") en de stekker uit het stopcontact halen.

Si vous rencontrez un des problèmes décrits ci-dessous, mettez immédiatement l'appareil hors tension et débranchez sa fiche.

- Ungewöhnlich laute Betriebsgeräusche.
- *Un son anormal est émis lorsque l'appareil fonctionne.*

- Schalter oder Tasten funktionieren nicht ordnungsgemäß.
- *Les touches ou les commutateurs ne fonctionnent pas correctement.*

- Wasser oder ähnliches ist versehentlich in die Fernbedienung gelangt.
- *De l'eau ou des objets étrangers pénètrent accidentellement dans la télécommande.*



- Der Sicherungsautomat löst häufig aus.
- *Le disjoncteur se coupe fréquemment.*

- Wasser tropft aus dem Innengerät.
- *De l'eau fuit de l'unité intérieure.*

- Netzkabel und Stecker werden ungewöhnlich warm.
- *Le cordon d'alimentation électrique ou la fiche d'alimentation sont anormalement chauds.*

NÜTZLICHE HINWEISE

INFORMATION UTILE

Funktionstaste für den Betrieb ohne Fernbedienung Touche Fonctionnement automatique

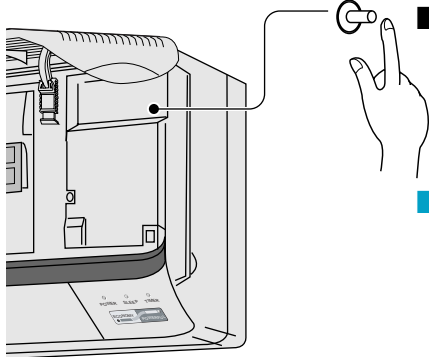

■ Automatikbetrieb

- Wenn die Fernbedienung ausgefallen oder unauffindbar ist, kann das Klimagerät ohne Fernbedienung durch Drücken der Taste für den Betrieb ohne Fernbedienung im Automatikbetrieb betrieben werden.
- Beim Drücken der Taste für den Betrieb ohne Fernbedienung begibt sich das Gerät sofort in den Automatikbetrieb, allerdings kann in dieser Betriebsart nicht die Temperatur eingestellt werden.
- Die LED POWER am Innengerät blinkt, bis die Betriebsart automatisch eingestellt wurde.
- Um diese Betriebsart aufzuheben, ist die Taste erneut zu drücken.

■ Fonctionnement automatique

- *Si la télécommande ne fonctionne pas ou est mal placée, appuyez sur la touche Fonctionnement automatique pour passer en mode de Fonctionnement automatique.*
- *Le fonctionnement automatique est automatiquement activé dès que vous appuyez sur la touche Fonctionnement automatique. La température ne peut cependant pas être réglée au cours de cette opération.*
- *Le témoin DEL de l'unité intérieure clignote jusqu'à ce que le mode de fonctionnement soit automatiquement sélectionné.*
- *Pour annuler cette opération, appuyez de nouveau.*

■ Empfangs-Piepton

- Um den Piepton, mit dem das Klimagerät bestätigt, daß es von der Fernbedienung ein Signal empfangen hat, abzuschalten, ist die Funktionstaste für den Betrieb ohne Fernbedienung mindestens 10 Sekunden lang zu drücken. Nach 10 Sekunden ertönt ein doppelter Piepton.
Hinweis: Obwohl bereits nach 5 Sekunden ein einfacher Piepton ertönt, ist die Taste solange gedrückt zu halten, bis der doppelte Piepton ertönt.
- Um den Piepton wieder einzuschalten, drücken Sie die Funktionstaste erneut mindestens 10 Sekunden lang.

■ Confirmation sonore de réception du signal de la télécommande

- *Pour couper la confirmation sonore (bip) de réception du signal, appuyez sur cette touche Fonctionnement Automatique et maintenez-la enfoncée pendant 10 secondes minimum. "Bip", "bip" retentissent après dix secondes.*
Remarque : Un "bip" retentit déjà après cinq secondes, mais vous devez maintenir la touche enfoncée jusqu'à ce que vous entendiez "bip", "bip".
- *Répétez l'opération si vous souhaitez rétablir la confirmation sonore. Confirmation sonore*

- ⊗ Hinweis: Wenn die Taste länger als 5 Sekunden, jedoch kürzer als 10 Sekunden lang gedrückt wird, schaltet das Gerät in den Testbetrieb. Der nach 5 Sekunden ertönende einfache Piepton kennzeichnet den Beginn des Testbetriebs, der nur für Servicepersonal gedacht ist.
- ⊗ *Remarque : Si vous maintenez cette touche enfoncée entre 5 et 10 secondes, un test de fonctionnement est automatiquement exécuté. Un "bip" retentit après cinq secondes pour marquer le début du test. (Ce test est normalement réservé aux techniciens.)*

Automatischer Wiederanlauf / Remise en Marche Automatique

- Nach einem Stromausfall läuft das Klimagerät bei Rückkehr des Netzstromes automatisch mit den vorherigen Einstellungen wieder an, es sei denn, das Gerät wurde zuvor mit der Fernbedienung abgeschaltet.
- Im Falle eines Wiederanlaufs geht das Gerät erst nach Ablauf von 3 bis 5 1/2 Minuten in Betrieb.
- *Lorsque le courant est rétabli à la suite d'une panne, le fonctionnement reprend automatiquement au bout de 3 à 5 1/2 minutes.*
- *Le fonctionnement sera automatiquement recommencé sous les modes sélectionnés avant la panne et avec la même direction du courant d'air, lorsque le courant revient puisque le fonctionnement n'est pas interrompu en utilisant la télécommande.*

Stromausfall bei programmiertem Timer

- Bei einem Stromausfall gehen die Timereinstellungen verloren. Nach Rückkehr des Netzstromes ist der Timer neu einzustellen.

Réglage de la Minuterie

- *Lorsqu'une panne de courant se produit, le réglage du programmeur est annulé. Lorsque le courant est rétabli, reprogrammez la minuterie.*

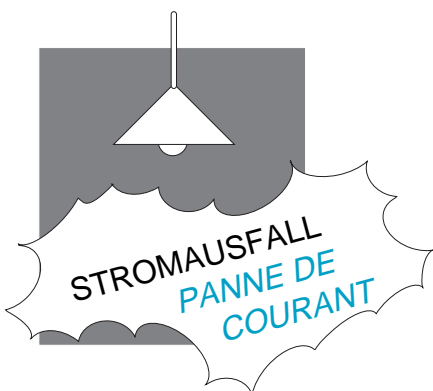

Schutz bei Gewitter

- Dieses Klimagerät ist mit einem eigenen Überspannungsschutz versehen. Um Ihr Klimagerät darüber hinaus jedoch gegen häufige und starke Blitzeinschläge zu schützen, sollten Sie die Stromversorgung unterbrechen und den Stecker aus der Steckdose ziehen.

Tonnerre et Éclairs

- *Ce climatiseur est équipé d'un dispositif de protection contre les surtensions. Toutefois, pour éviter qu'il soit endommagé, il est préférable de couper son anomalie électrique et de le débrancher de la prise secteur en cas d'orage violent.*

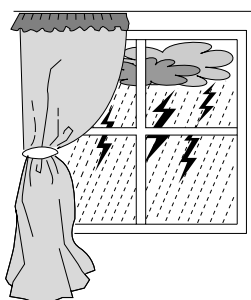
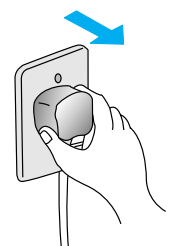

TIPS ZU BETRIEB UND ENERGIEEINSPARUNG

ECONOMIES D'ENERGIE ET CONSEILS D'UTILISATION

Eingestellte Raumtemperatur

Wenn die Temperatur im Kühlbetrieb ein Grad höher bzw. im Heizbetrieb zwei Grad niedriger als gewünscht eingestellt wird, lassen sich etwa 10% der Stromkosten einsparen.

Réglage de la Température

Réglez la température 1°C plus haut (refroidissement) ou 2°C plus bas (chauffage) que la température effectivement souhaitée. Cela permet d'économiser environ 10% d'électricité.

Grobstaubfilter und Feinfilter

Der Grobstaubfilter sollte etwa alle 2 Wochen gereinigt werden, und der Feinfilter sollte alle 3 Monate ausgewechselt werden. Durch verschmutzte Filter kann sich die Kühl- bzw. Heizleistung verringern.

Filtre À Air et Filtre Purificateur D'air

Nettoyez le filtre à air toutes les 2 semaines et remplacez le filtre purificateur d'air tous les 3 mois. Un filtre sale peut réduire l'efficacité du refroidissement ou du chauffage.

Fenster und Türen geschlossen halten

Bei geöffneten Türen oder Fenstern wird die Kühl- bzw. Heizleistung verringert, und die Stromkosten steigen.

Gardez Toutes les Portes et Fenêtres Fermées

En cas d'oubli, l'efficacité du refroidissement et du chauffage sera réduite et votre note d'électricité augmentera.

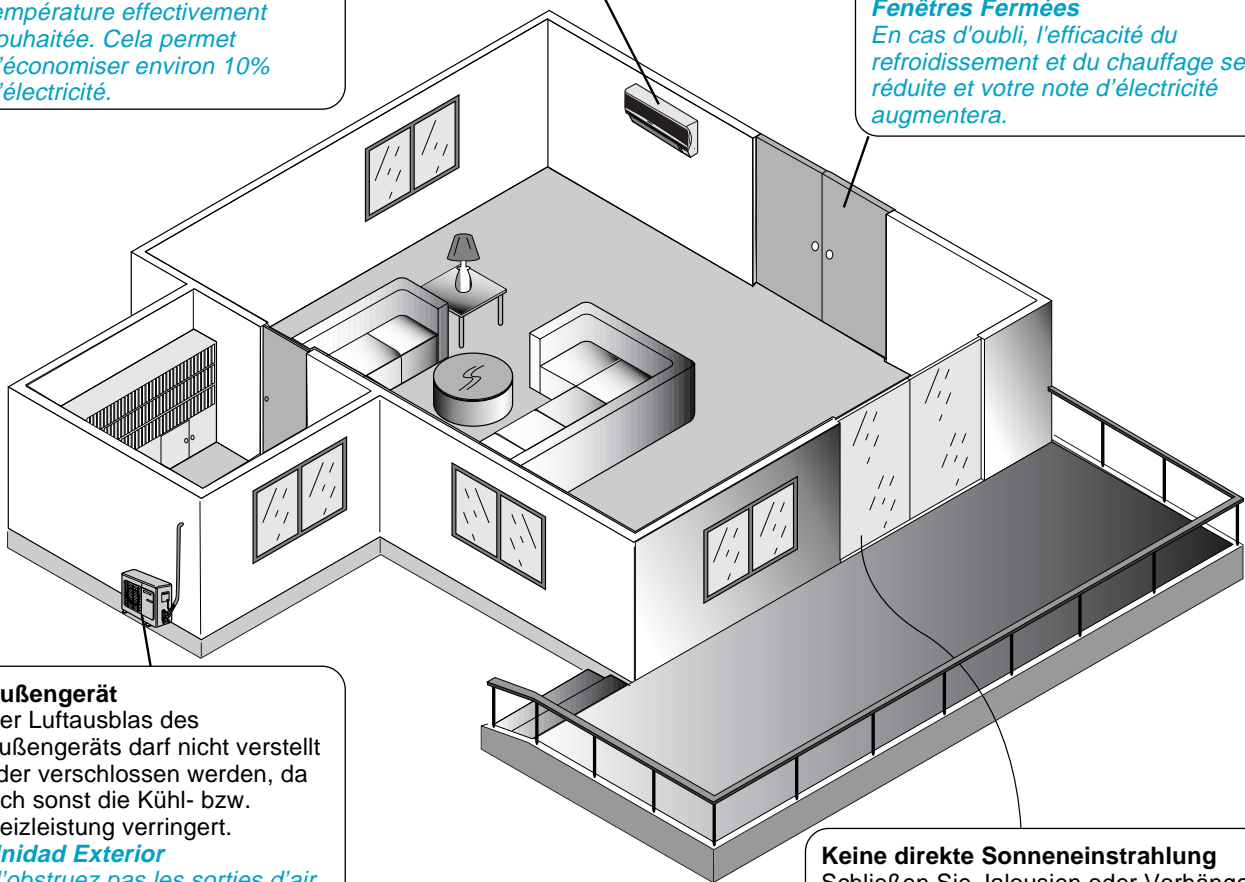

Außengerät

Der Luftausblas des Außengeräts darf nicht verstellt oder verschlossen werden, da sich sonst die Kühl- bzw. Heizleistung verringert.

Unidad Exterior

N'obstruez pas les sorties d'air. En cas d'oubli, cela réduira l'efficacité du refroidissement et du chauffage.

Timer und Nachtbetrieb

Um Strom zu sparen, sollten Sie nachts den Nachtbetrieb verwenden. Außerdem können Sie den Timer einstellen, wenn Sie das Haus verlassen.

Mode Minuterie et Sommeil

Pour éviter les gaspillages d'électricité, utilisez le mode Sommeil pendant que vous dormez et le mode Minuterie lorsque vous quittez votre habitation.

Keine direkte Sonneneinstrahlung

Schließen Sie Jalousien oder Vorhänge, damit keine direkte Sonneneinstrahlung in den Raum gelangt und den Raum unnötig erwärmt.

Évitez le Rayonnement Direct du Soleil

Gardez les rideaux et tentures fermés pour empêcher la pénétration des rayons du soleil pendant le refroidissement.

WARHINWEISE

- 1) Bei Beschädigung des Netzkabels muß das Kabel gegen ein Spezialkabel ausgetauscht werden, das Sie über Ihren Kundendienst beziehen können.
- 2) Wenn das Netzkabel dieses Gerätes schadhaf ist oder ausgetauscht werden soll, muß der Austausch durch den Hersteller oder dessen Kundendienstvertreter bzw. durch einen entsprechend qualifizierten Fachmann erfolgen, um Gefahren zu vermeiden.
- 3) Reparaturen:
Im Falle einer Störung des Geräts wenden Sie sich bitte an Ihren Händler oder einen Kundendienstfachmann. Führen Sie auf keinen Fall Reparaturen selbst aus!
- 4) Das Gerät darf nicht in Umgebungen betrieben werden, in denen explosive Gasgemische auftreten können.
- 5) Im Notfall ist die Stromzufuhr zum Gerät wie folgt zu unterbrechen: Ziehen Sie den Netzstecker aus der Steckdose oder betätigen Sie den Sicherungsautomaten bzw. einen anderen, eventuell vorhandenen Trennschalter.

ACHTUNG

FALLS DIE STROMVERSORGUNG ÜBER EINE NETZSTECKDOSE ERFOLGT, MUSS DER NETZSTECKER BEI NICHTVERWENDUNG DES KLIMAGERÄTS AUS DER STECKDOSE GEZOGEN WERDEN.

Schallpegel:

Der A-bewertete Schalldruckpegel dieses Geräts beträgt entsprechend den Prüfbedingungen nach JIS C 9612 weniger als 70 dB(A). Dabei gelten folgende Meßbedingungen:

Das Gerät arbeitet bei maximaler Kühlleistung,
die Meßentfernung vom Gerät beträgt 1 m.

HINWEIS

Der maximale Schalldruckpegel beträgt 70 dB(A) oder weniger gemäß "Maschinenlärm-Informationsverordnung 3. GSGV, 18. Januar 1991".

BESCHEINIGUNG

Es wird bestätigt, daß der im Gerät enthaltene Druckbehälter einer Druckprüfung nach §9 der Druckbehälterverordnung und vom Sachkundigen einer Abnahmeprüfung unterzogen wurde. Dichtheit und ordnungsgemäßer Zustand der Kälteanlage gemäß VGB 20 wurden ebenfalls überprüft (siehe Typenschild). Das Ergebnis der Prüfungen entsprach den gestellten Forderungen.



Produktionsleiter
(H.S.LIM)

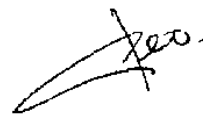

Sachkundiger
(S.T.YEO)