

# Panasonic®

## Operating Instructions Air Conditioner

CS-E15DKEW CU-E15DKE



**FRANÇAIS  
DEUTSCH**

Avant d'utiliser l'appareil, lisez ce mode d'emploi dans son intégralité et conservez-le pour toute référence ultérieure.  
Bevor Sie das Gerät in Betrieb nehmen, lesen Sie bitte diese Bedienungsanleitung aufmerksam durch und bewahren Sie sie für die künftige Verwendung auf.

2 ~ 7

**SVENSKA  
NORWEGIAN**

Innan du använder enheten, läs noga igenom denna bruksanvisning och spara den för framtida bruk.  
Les bruksanvisningen nøye før du bruker denne enheten, og oppbevar den for fremtidig bruk.

8 ~ 13

14 ~ 19

20 ~ 25



Manufactured by:

**Panasonic HA Air-Conditioning (M) Sdn. Bhd.**

Lot 2, Persiaran Tengku Ampuan, Section 21, Shah Alam Industrial Site, 40300 Shah Alam, Selangor, Malaysia.

# CONSIGNES DE SECURITE

## ☒ Définition

Pour éviter les blessures corporelles et les dégâts matériels, respectez les instructions ci-dessous.

Tout mauvais fonctionnement dû au non-respect des instructions peut occasionner des nuisances ou des dégâts dont la gravité est classée comme décrit ci-après :



**Avertissement**

Ce symbole signale la présence d'un danger pouvant occasionner des blessures graves ou mortelles.



**Attention**

Ce symbole signale la présence d'un danger pouvant occasionner des blessures corporelles ou des dégâts matériels.

Les instructions à respecter sont classées d'après les symboles suivants :



Ce symbole désigne une action INTERDITE.



Ces symboles désignent des actions OBLIGATOIRES.





## Précautions d'installation

### Avertissement

Vous ne devez jamais installer, démonter et réinstaller l'appareil vous-même.













- Toute installation non correcte peut provoquer des fuites, des électrocutions ou des incendies. Confiez l'installation à un revendeur autorisé ou un technicien qualifié.

### Attention









-  • Ce climatiseur doit être correctement mis à la terre, sous peine de provoquer des électrocutions.
-  • Assurez-vous que la tuyauterie de vidange est correctement raccordée afin d'éviter des fuites d'eau.
-  • Vous devez installer un dispositif de protection contre les fuites de courant pour éviter les électrocutions ou les incendies.
-  • N'installez pas l'appareil dans une atmosphère qui présente des risques d'explosion.

## Précautions d'utilisation

### Avertissement

-  • Ne partagez pas la prise d'alimentation avec un autre appareil.
-  • Ne modifiez pas le cordon d'alimentation.
-  • N'utilisez pas de prolongateur.
-  • N'utilisez pas les commandes de l'appareil avec les mains mouillées.
-  • N'insérez pas les doigts ou autres objets dans l'unité intérieure ou l'unité extérieure.
-  • Ne réparez pas l'appareil vous-même.
-  • N'utilisez pas des piles rechargeables (Ni-Cd).
-  • Maintenez la télécommande hors de portée des bébés et des enfants en jeune âge pour éviter qu'ils avalent accidentellement les piles.
-  • Utilisez le cordon d'alimentation spécifique.
-  • Si le cordon d'alimentation est endommagé ou doit être remplacé, cette opération doit être confiée au fabricant ou à un membre de son personnel d'entretien, ou à une personne qui possède des qualifications équivalentes afin d'écartier tout risque.
-  • Retirez les piles si vous envisagez de ne pas utiliser l'appareil pendant une période prolongée.
-  • De nouvelles piles de même type doivent être introduites conformément à la polarité indiquée pour prévenir tout mauvais fonctionnement de la télécommande.
-  • En cas d'urgence ou d'anomalie (odeur de brûlé, par exemple), coupez l'alimentation électrique.

### Attention

-  • Ne nettoyez pas l'appareil avec de l'eau, du benzène, du thinner ou de la poudre de rinçage.
-  • N'utilisez pas l'appareil à d'autres fins que celles prévues, notamment pour conserver des aliments.
-  • N'utilisez pas d'appareil à combustible dans la direction du flux d'air.
-  • Ne posez pas d'objet et ne vous asseyez pas sur l'unité intérieure ou l'unité extérieure.
-  • Evitez toute exposition directe à l'air froid pendant une période prolongée.
-  • Aérez régulièrement la pièce.
-  • Après une longue période d'utilisation, vérifiez si la grille d'installation n'est pas endommagée.
-  • Coupez l'alimentation électrique avant tout nettoyage ou toute intervention sur l'appareil.
-  • Coupez l'alimentation électrique si vous envisagez de ne pas utiliser l'appareil pendant une période prolongée.

## Règles de sécurité

Cet appareil n'est pas conçu pour être utilisé par de jeunes enfants ou des personnes invalides sans supervision. Les jeunes enfants doivent être surveillés pour être certain qu'ils ne jouent pas avec l'appareil.

## Conditions d'utilisation (°C)

Utilisez ce climatiseur dans la plage de températures suivantes.

DBT: température au thermomètre sec WBT: température de bulbe humide	Intérieur		Extérieur	
	DBT	WBT	DBT	WBT
Température maximale (COOL)	32	23	43	26
Température maximale (HEAT)	30	–	24	18
Température minimale (COOL)	16	11	16	11
Température minimale (HEAT)	16	–	-5	-6

Remarque : Les illustrations de ce mode d'emploi sont fournies dans un but explicatif uniquement et peuvent présenter des différences par rapport à l'appareil proprement dit. Celui-ci peut être modifié sans préavis à des fins d'amélioration.

# PRESENTATION DU PRODUIT

## Unité intérieure

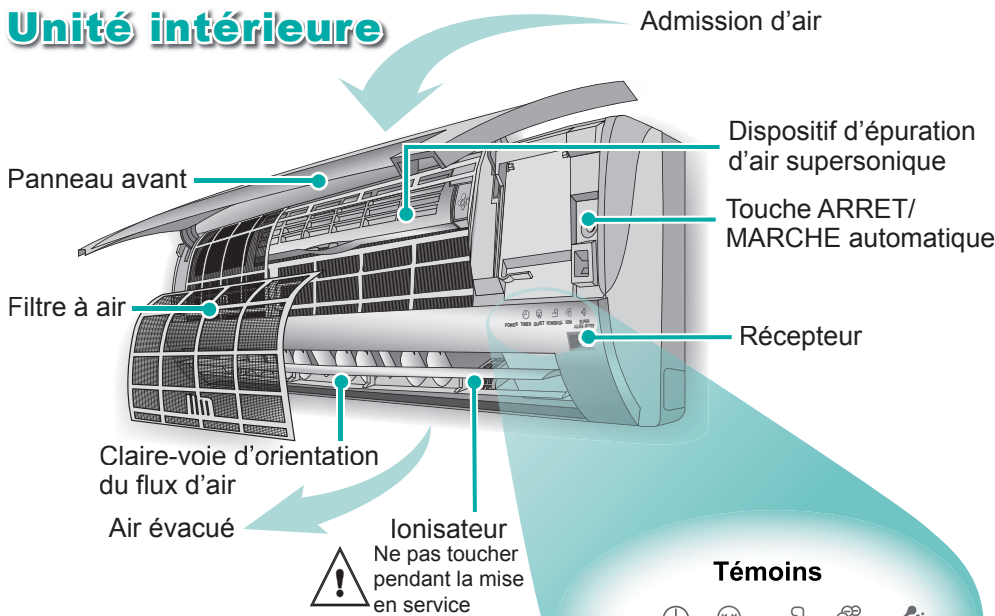

## Unité extérieure

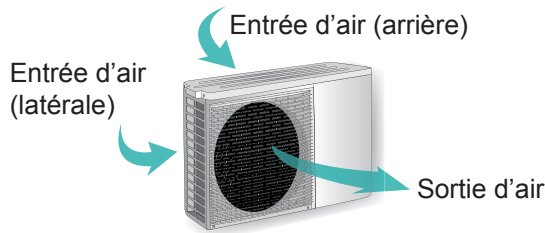

## Télécommande

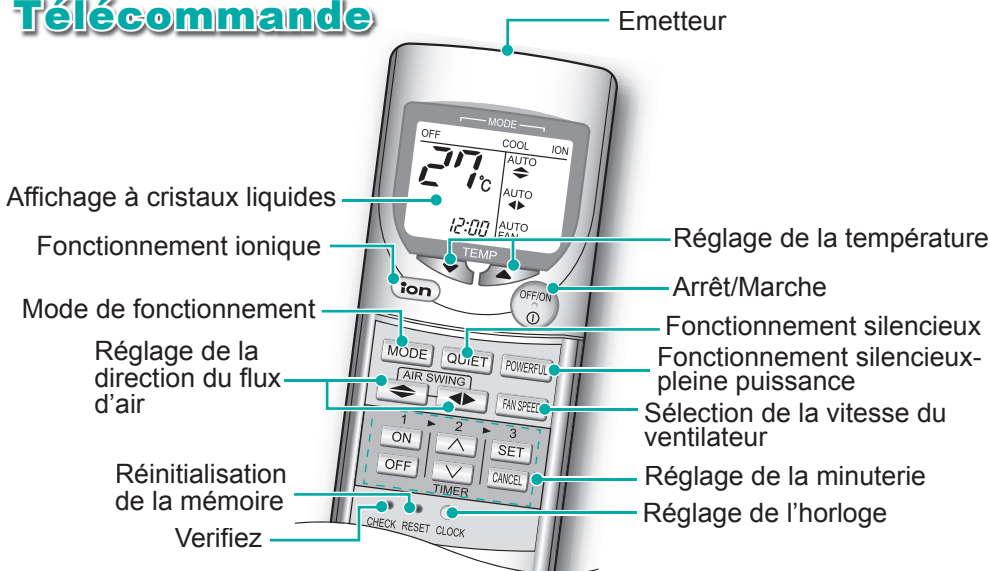

### À propos de

#### Préparation de la télécommande

- Tirez
  - Insérez des piles (AAA ou R03)
  - Appuyez sur la touche HORLOGE (CLOCK)
  - Réglez l'heure courante
  - Appuyez à nouveau pour confirmer
- Le fonctionnement de la minuterie est basé sur le réglage de l'heure courante.
  - Les piles peuvent être utilisées pendant un an environ.
  - Les piles doivent être recyclées ou éliminées de manière appropriée.

#### Signal de la télécommande

- Assurez-vous qu'il n'est pas obstrué.
- Distances maximales: 10 m.
- Certaines lampes fluorescentes peuvent entraver la transmission du signal. Consultez votre revendeur.

#### Touche ON/OFF (MARCHE/ARRÊT) automatique

- Pour utiliser l'appareil si la télécommande est égarée ou inopérante.

Action	Mode de fonctionnement
Appuyez une fois	Fonctionnement automatique
Appuyez jusqu'à ce que vous entendiez un « bip »	Refroidissement
Appuyez jusqu'à ce que vous entendiez un « bip » et relâchez. Appuyez de nouveau jusqu'à ce que vous entendiez « bip-bip » et relâchez.	Mode Chauffage

- Pour mettre sur "OFF" (ARRÊT), appuyez de nouveau sur la touche "ON/OFF" (MARCHE/ARRÊT) automatique.

### Dépannage

- Fonctionnement retardé de quelques minutes après le redémarrage.
- Bruit similaire à un écoulement d'eau pendant la mise en service de l'appareil.
- Evaporation de brume de l'unité intérieure.
- Fonctionnement bruyant.
- Absence de fonctionnement de la télécommande/affichage.
- Impossible de faire fonctionner l'unité.
- L'unité extérieure produit de l'eau/vapeur.
- Il s'agit d'un contrôle d'autoprotection tout à fait normal.
- Cela est dû à l'écoulement du réfrigérant à l'intérieur de l'appareil.
- Effet de condensation dû au processus de refroidissement.
- L'appareil a peut-être été incliné à l'installation ou le panneau avant n'est pas fermé correctement.
- Vérifiez si les piles sont correctement mises en place et si elles ne doivent pas être remplacées.
- Vérifiez si le disjoncteur ne s'est pas déclenché ou la minuterie n'a pas été mal réglée.
- De la condensation ou de l'évaporation apparaît à la surface de la tuyauterie.



# UTILISATION

## ☒ Description détaillée du fonctionnement

### AUTO - Operation automatique

- L'appareil sélectionne automatiquement le mode de fonctionnement sur base du réglage, de la température extérieure et de la température intérieure. Le témoin d'alimentation clignote pendant la sélection du mode de fonctionnement. Le mode de fonctionnement est de nouveau sélectionné toutes les 30 minutes.

### CHAUFFAGE - Mode Chauffage

- Permet de profiter de l'effet de chauffage à la température de réglage de votre choix.
- Pour éviter la projection d'air froid, il est possible que l'air ne soit pas diffusé immédiatement. Le témoin d'alimentation clignote au démarrage de l'opération.
- Fonctionne également en mode de dégivrage (10 minutes max.) tandis que le témoin d'alimentation clignote. La glace fondue est éliminée au niveau de l'unité extérieure et le ventilateur intérieur s'arrête.

### FROID - Mode de refroidissement

- Permet de profiter de l'effet de refroidissement à la température de réglage de votre choix.

### SEC - Mode sec et doux

- Permet de régler la température souhaitée en faisant tourner le ventilateur à basse vitesse pour déshumidifier l'atmosphère.

## Auto, Heat (Chauffer), Cool (Froid), Dry (Sec)

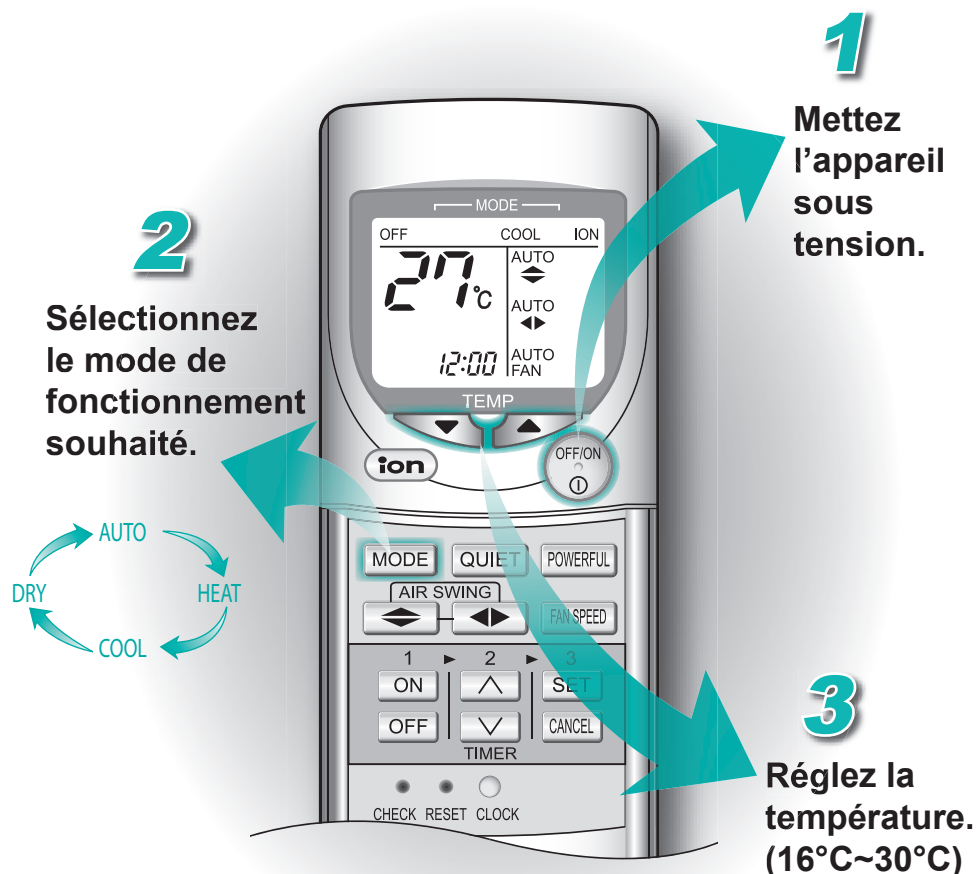

- ☒ Le dispositif d'épuration d'air supersonique (super allerbuster) fonctionne automatiquement quand le climatiseur est sous tension.
- ☒ Les fonctionnements à pleine puissance, silencieux et ionique peuvent être activés dans tous les modes de fonctionnement.
- ☒ Appuyez à nouveau sur la touche  pour arrêter l'appareil.



### Conseil

- ☒ Fermez les tentures lorsque vous utilisez le climatiseur pour éviter que les rayons du soleil et la chaleur pénètrent à l'intérieur de la pièce et économiser ainsi l'électricité.



### Dépannage

- ☒ Une odeur particulière règne dans la pièce.
- ☒ Il peut s'agir d'une odeur d'humidité émise par les murs, les tapis, le mobilier ou les textiles de la pièce.
- ☒ Le climatiseur ne refroidit pas ou ne chauffe pas efficacement.
- ☒ Assurez-vous que la température est réglée correctement.
- ☒ Assurez-vous que les portes et les fenêtres sont fermées correctement.
- ☒ Assurez-vous que les filtres sont propres et remplacez-les si nécessaire.
- ☒ Vérifiez que les conduits d'entrée et de sortie des appareils ne sont pas obstrués.



# UTILISATION

**Powerful (Pleine Puissance), Quiet (Silencieux), Ion (Ionique), Fan Speed (Vitesse du ventilateur), Air Swing (Circulation d'air)**

## ION

Permet un fonctionnement ionique.

## AIR SWING

Permet d'ajuster la claire-voie d'orientation du flux d'air.



## QUIET

Permet un fonctionnement silencieux.

## POWERFUL

L'appareil fonctionne à pleine puissance.

## FAN SPEED

Permet de sélectionner la vitesse du ventilateur.



- ☒ Les modes pleine puissance et silencieux ne peuvent pas être activés simultanément.
- ☒ Les modes pleine puissance, silencieux et ionique peuvent être annulés en appuyant à nouveau sur la touche correspondante.

## ☒ Description détaillée du fonctionnement

### POWERFUL (PLEINE PUISSANCE)

- Permet d'atteindre rapidement la température de réglage.

### QUIET (SILENCIEUX)

- Assure la quiétude de l'environnement.

### ION (IONIQUE)

- Génère un effet d'air frais en produisant des ions négatifs.
- Le fonctionnement ionique peut être activé indépendamment.
- Appuyez à nouveau sur la touche  pour arrêter l'appareil.

### FAN SPEED (VITESSE DU VENTILATEUR)

- Offre diverses sélections de vitesse du ventilateur.
- 5 niveaux de vitesse sont disponibles en plus de la vitesse de ventilateur automatique.
- Vitesse de ventilateur automatique: La vitesse du ventilateur intérieur est adaptée automatiquement au fonctionnement.

### AIR SWING (CIRCULATION D'AIR)

- Pour ventiler l'air dans la pièce.
- 5 sélections sont disponibles en plus de la direction automatique du flux d'air vertical.
- Si la direction automatique du flux d'air vertical a été sélectionnée, la claire-voie pivote automatiquement vers le haut et le bas.



- Pour ventiler l'air dans la pièce.
- Outre le flux d'air horizontal, vous disposez de 5 sélections supplémentaires.
- Si la direction automatique du flux d'air horizontal a été sélectionnée, la claire-voie pivote automatiquement vers la gauche et vers la droite.

- Ne réglez pas manuellement la claire-voie du flux d'air vertical ou horizontal.



### Conseil

- ☒ Si vous souhaitez orienter le flux d'air froid directement vers vous, réglez la direction du flux d'air vers le bas. Evitez toutefois toute exposition prolongée à l'air froid, sous peine de nuire à votre santé.
- ☒ Vous pouvez économiser environ 10% de l'électricité en réglant la température sur 1°C en plus que celle souhaité en mode Refroidissement ou 2°C en moins en mode Chauffage.



### Dépannage

- ☒ Le témoin "ION" de l'unité intérieure clignote.
- ☒ Appuyez deux fois sur la touche "ION". Si le témoin continue de clignoter, contactez votre revendeur.
- ☒ En mode de réglage automatique de la vitesse du ventilateur, le ventilateur intérieur s'arrête à certains moments.
- ☒ Cette fonction avancée contribue à dissiper les odeurs ambiantes quand l'appareil est en service.
- ☒ En mode Chauffage, le ventilateur intérieur s'arrête occasionnellement.
- ☒ Pour éviter un effet de refroidissement indésirable.

# UTILISATION

## Timer (Minuterie)

### ☒ Description détaillée du fonctionnement

#### TIMER (Minuterie)

- Utilisez la minuterie de départ "ON" pour mettre le climatiseur sous tension à l'heure souhaitée. La pièce est ainsi rafraîchie ou chauffée lorsque vous vous levez ou revenez du travail, par exemple.
- Lorsque la minuterie de départ "ON" est réglée, l'appareil se met en marche 35 minutes avant l'heure programmée.
- Utilisez la minuterie d'arrêt "OFF" pour arrêter le climatiseur à l'heure souhaitée. Cela vous permet d'économiser de l'électricité pendant votre absence ou pendant la nuit.
- Lorsqu'une minuterie est réglée, son fonctionnement est journalier.
- En cas de panne secteur, vous pouvez appuyer sur la touche de réglage "SET" pour réactiver le réglage précédent une fois que l'alimentation est rétablie.
- Si la minuterie est désactivée, vous pouvez rétablir le réglage précédent en appuyant sur la touche "SET".

#### VERIFIEZ

- En cas d'erreur, l'appareil s'arrête de fonctionner et le témoin de la minuterie clignote.

1. Appuyez pendant 5 secondes.

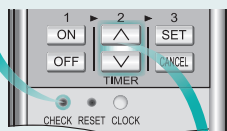

2. Recherchez le code d'erreur correspondant, celui qui correspond à signaux sonores.
3. Coupez l'alimentation électrique et appelez un distributeur agréé.

Remarque:

Appuyez sur le bouton 'Reset' pour arrêter la vérification.

Il est possible que l'unité fonctionne de manière limitée, en fonction de l'erreur trouvée.

(Début du fonctionnement, 4 « bip » sont émis.)

# 1

Sélectionnez la minuterie de départ "ON" ou d'arrêt "OFF".

# 2

Réglez l'heure souhaitée.

# 3

Confirmez le réglage.

### CANCEL

Annulez la minuterie sélectionnée.

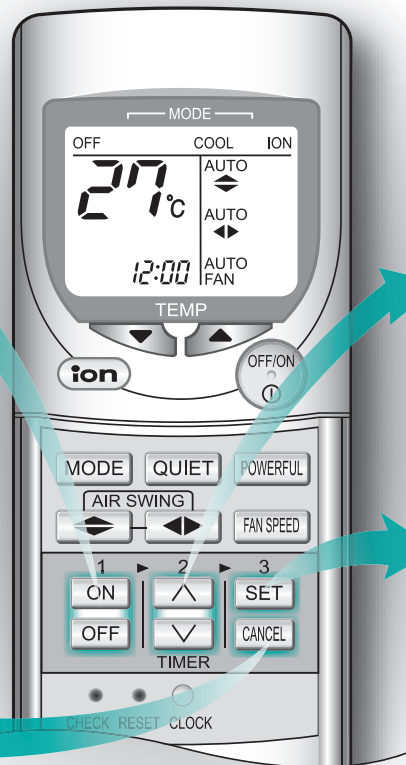

- ☒ Assurez-vous que l'horloge de la télécommande est réglée correctement.
- ☒ Vous pouvez utiliser simultanément la minuterie de départ et la minuterie d'arrêt.
- ☒ Pour désactiver l'une ou l'autre minuterie, appuyez sur **ON** ou **OFF**, puis sur **CANCEL**.



#### Conseil

- ☒ Maintenez la touche HORLOGE "CLOCK" enfoncée pendant plus de 10 secondes pour basculer entre la page 24 heures et la page 12 heures.
- ☒ Pour votre confort, vous pouvez régler à la fois les minuterie de départ "ON" et d'arrêt "OFF" afin que le climatiseur fonctionne automatiquement.



#### Dépannage

- ☒ Le témoin de la minuterie "TIMER" demeure allumé en permanence.
- ☒ La minuterie est activée et le réglage se répète automatiquement chaque jour.
- ☒ Le témoin d'alimentation "POWER" clignote 35 minutes avant l'activation de la minuterie de départ "ON".
- ☒ L'unité détermine le mode de fonctionnement en détectant la température ambiante. Cela est vrai lorsque l'appareil est réglé sur le mode de fonctionnement "AUTO".

# ENTRETIEN & NETTOYAGE



**Mettez l'appareil hors tension avant de le nettoyer**

## PANNEAU AVANT

Soulevez et tirez pour retirer. Lavez et séchez.

## FILTRE A AIR

Aspirez, nettoyez et séchez.

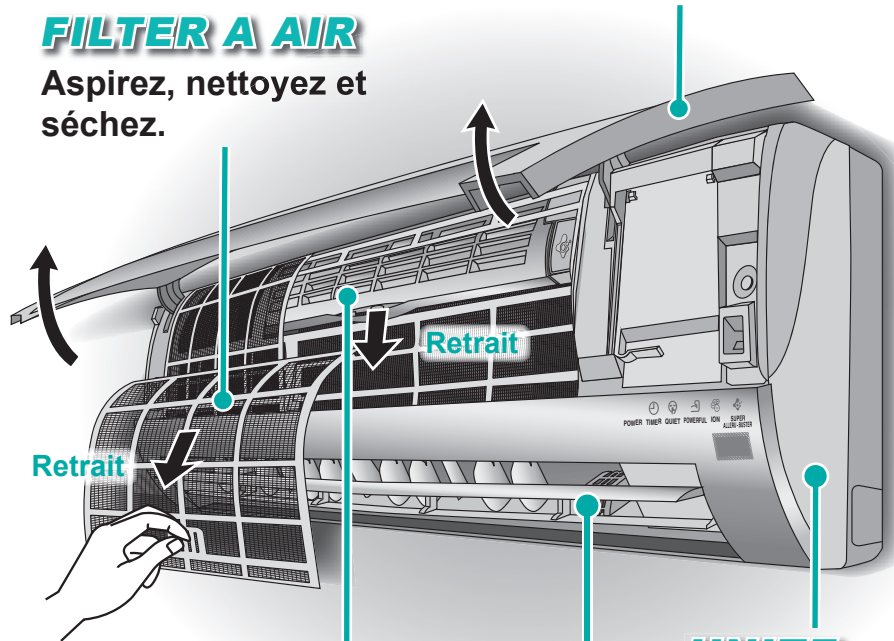

## DISPOSITIF D'EPURATION D'AIR SUPERSONIQUE

Aspirez le filtre super alleru-buster

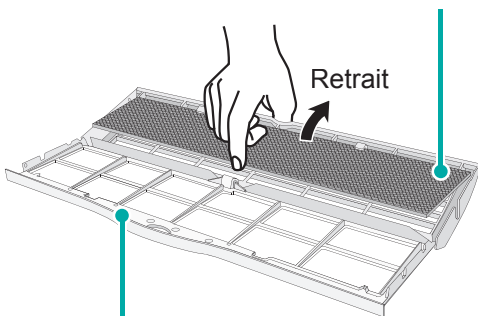

Aspirez, nettoyez et séchez le boîtier

## UNITE INTERIEURE

Frottez délicatement

## IONISATEUR

Nettoyez à l'aide d'un coton-tige

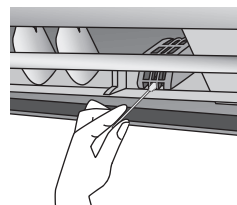

### ☒ Instructions de nettoyage

- N'utilisez pas de benzène, thinner ou poudre de rinçage.
- Utilisez exclusivement du savon ou du détergent domestique neutre ( $\approx$  kpH7).
- N'utilisez pas de l'eau dont la température est supérieure à 40°C.

### UNITE INTERIEURE

- Frottez délicatement l'unité avec un chiffon sec et doux.

### FILTRE A AIR

- Il est recommandé de nettoyer les filtres à air toutes les 2 semaines.
- Si le filtre est endommagé, procurez-vous un élément de remplacement.

N° de référence : CWD001144

### SUPER ALLERU-BUSTER

- Il est recommandé de nettoyer le filtre tous les 6 mois.
- Remplacez le filtre tous les trois ans. En cas d'endommagement, procurez-vous un élément de remplacement.

N° de référence : CZ-SA13P

### IONISATEUR

- Il est recommandé de nettoyer l'ionisateur tous les 6 mois.

### ☒ Préparation en cas d'inutilisation prolongée

- Faites fonctionner l'unité pendant 2 à 3 heures en mode de fonctionnement ionique pour sécher les composants internes.
- Coupez l'alimentation électrique.
- Retirez les piles de la télécommande.

### ☒ Contrôle saisonnier

- Nous vous recommandons d'effectuer ce contrôle à chaque saison avant de mettre l'appareil en service.
- Vérifiez si les piles de la télécommande ne doivent pas être remplacées.
- Assurez-vous que les orifices d'entrée et de sortie d'air ne sont pas obstrués.
- Durant les 15 premières minutes d'utilisation, il est normal que la différence de température entre les orifices d'entrée d'air et de sortie d'air de l'unité intérieure soit de :-

Mode de fonctionnement	Température
Refroidissement	$\geq 8^{\circ}\text{C}$
Chauffer	$\geq 14^{\circ}\text{C}$

### Conseil



- ☒ Nettoyez régulièrement le filtre, car les filtres encrassés ne purifient pas l'air, diminuent les capacités de refroidissement ou de chauffage, engendrent davantage d'odeurs désagréables et consomment davantage d'énergie.
- ☒ Après plusieurs saisons d'utilisation, l'unité s'encrasse et ses performances diminuent. Contactez donc un revendeur autorisé pour lui confier des contrôles saisonniers en plus du nettoyage régulier de l'appareil.
- ☒ Ce climatiseur est muni d'un protecteur de surtension intégré. Néanmoins, comme mesure de protection additionnelle en cas d'orage violent, vous pouvez déconnecter la source d'alimentation.



Wir danken Ihnen für den Kauf des Panasonic-Klimageräts.

# SICHERHEITSHINWEISE

## Montagehinweise



### Vorsicht

Nehmen Sie den Ein- und Ausbau bzw. die Neuinstallation dieses Geräts nicht selbst vor.

- Eine unsachgemäße Installation kann elektrische Schläge oder Brände verursachen oder dazu führen, dass Wasser aus dem Gerät tropft. Wenden Sie sich bitte für die Installation an einen autorisierten Händler oder einen Fachmann.



### Achtung

- Das Klimagerät muss geerdet werden. Eine unsachgemäße Erdung kann elektrische Schläge zur Folge haben.
- Die Kondensatleitung muss korrekt angeschlossen sein. Andernfalls kann Kondenswasser austreten.
- Es muss ein gängiger Auslaufschutz installiert sein. Andernfalls kann es zu einem elektrischen Schlag oder Feuer kommen.
- Gerät nicht in explosionsgefährdeten Bereichen installieren.

## Wichtige Betriebshinweise



### Vorsicht

- Benutzen Sie keine Mehrfachstecker.
- Nehmen Sie keine Änderungen am Netzkabel vor.
- Benutzen Sie kein Verlängerungskabel.
- Das Klimagerät darf nicht mit nassen oder feuchten Händen bedient werden.
- Versuchen Sie nicht, den Finger oder andere Gegenstände in das Innen- oder Außengerät zu stecken.
- Reparieren Sie das Gerät nicht selbst.
- Es sollten keine wiederaufladbaren Ni-Cd-Akkus verwendet werden.
- Die Fernbedienung bitte von Säuglingen und Kleinkindern fernhalten, da sonst Gefahr besteht, dass die Batterien verschluckt werden.
- Verwenden Sie nur das vorgeschriebene Netzkabel.
- Wenn das Netzkabel beschädigt ist oder ersetzt werden muss, muss es vom Hersteller, einem Kundendienstmitarbeiter oder einer ähnlich qualifizierten Person ausgetauscht werden, um eine Gefährdung zu vermeiden.
- Die Batterien sind zu entfernen, wenn das Klimagerät längere Zeit nicht benutzt wird.
- Die neuen Batterien desselben Typs sind der vorgesehenen Polarität (+ -) gemäß einzusetzen, da sonst die Fernbedienung nicht ordnungsgemäß funktioniert.
- Bei Störungen (z.B. verbranntem Geruch etc.) ist die Stromzufuhr auszuschalten.



### Achtung

- Reinigen Sie das Gerät nicht mit Wasser, Benzol, Verdünner oder Scheuerpulver.
- Verwenden Sie das Gerät nicht für andere Zwecke (z.B. Konservierung von Lebensmitteln).
- Stellen Sie keine Verbrennungsgeräte in den direkten Luftstrom des Klimageräts.
- Setzen Sie sich nicht auf das Innen- oder Außengerät und stellen Sie nichts darauf.
- Setzen Sie das Gerät nicht über längere Zeit direkt einem kalten Luftstrom aus.
- Lüften Sie den Raum regelmäßig.
- Kontrollieren Sie nach längerer Verwendung die Montagehalterung auf Schäden.
- Schalten Sie vor der Reinigung oder Wartung die Stromzufuhr ab.
- Schalten Sie die Stromzufuhr ab, wenn das Gerät längere Zeit nicht verwendet wird.

### Definition

Eine unsachgemäße Bedienung infolge Missachtung der Bedienungsanleitung kann zu Verletzungen und Beschädigungen führen. Um dies zu vermeiden, sind die folgenden Hinweise unbedingt zu beachten.

Die Warnhinweise untergliedern sich entsprechend ihrer Wichtigkeit wie folgt:



### Vorsicht

Dieser Hinweis deutet darauf hin, dass seine Nichtbeachtung zu schweren Verletzungen oder gar zum Tod führen kann.



### Achtung

Dieser Hinweis deutet darauf hin, dass seine Nichtbeachtung zu Verletzungen oder zu Beschädigungen führen kann.

Bei den folgenden Symbolen handelt es sich um Verbote bzw. Gebote:



Dieses Symbol weist darauf hin, dass eine bestimmte Tätigkeit NICHT durchgeführt werden darf.



Diese Symbole weisen darauf hin, dass bestimmte Tätigkeiten durchgeführt werden MÜSSEN.

## Sicherheitsbestimmungen

Dieses Gerät darf von kleinen Kindern oder hilfsbedürftigen Personen nicht ohne Aufsicht verwendet werden. Kleine Kinder beaufsichtigt werden, um sicherstellen, dass sie nicht mit dem Gerät spielen.

## Betriebsbereiche

Verwenden Sie dieses Klimagerät in folgenden Temperaturbereichen (Angaben in °C):

TK: Trockenkugeltemperatur FK: Feuchtkugeltemperatur	Innen		Außen	
	TK	FK	TK	FK
Höchsttemperatur (Kühlen)	32	23	43	26
Höchsttemperatur (Heizen)	30	-	24	18
Mindesttemperatur (Kühlen)	16	11	16	11
Mindesttemperatur (Heizen)	16	-	-5	-6

Hinweis: Die Abbildungen in dieser Bedienungsanleitung dienen nur Erläuterungszwecken und können sich von dem tatsächlichen Gerät unterscheiden. Sie können durch künftige Verbesserungen am Gerät ohne vorherige Ankündigung geändert werden.

# PRODUKTÜBERSICHT

## Innengerät

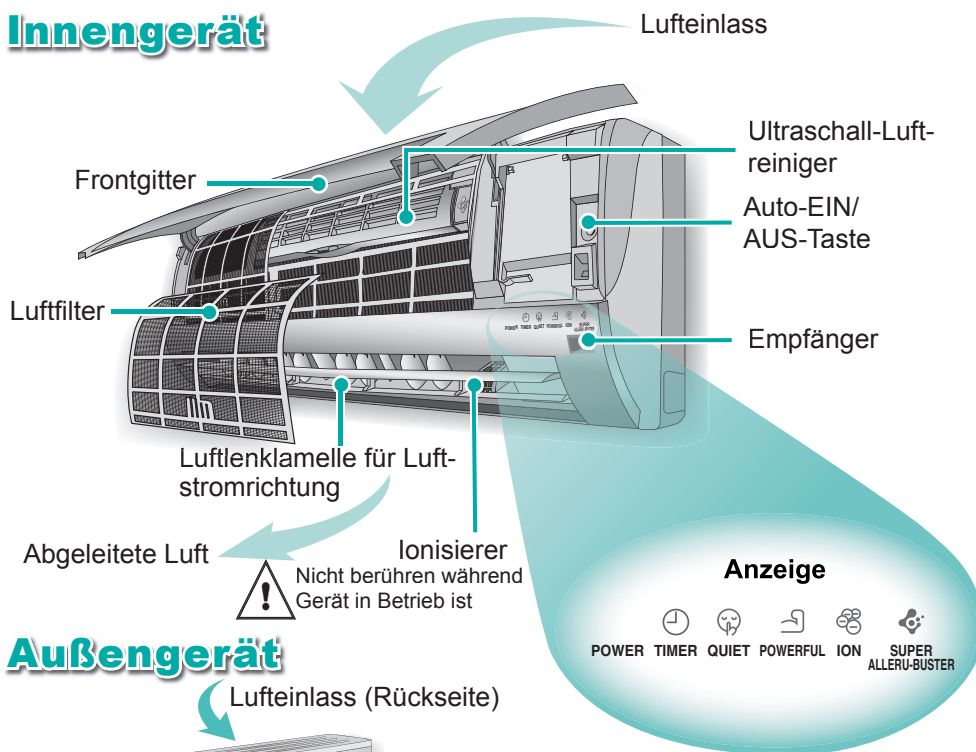

## Außengerät

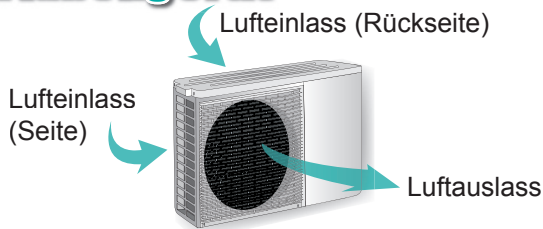

## Fernbedienung

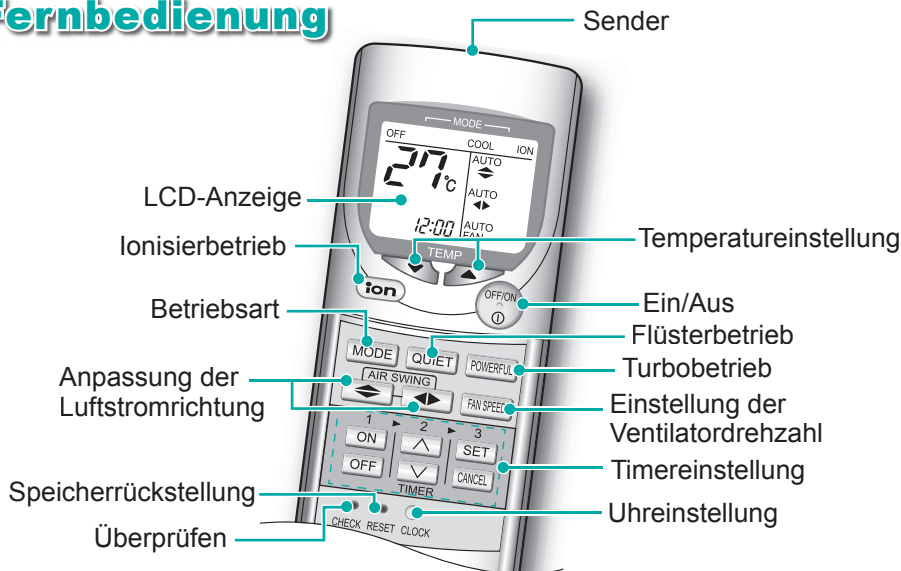

## Hinweise

### Vorbereitung der Fernbedienung

1. Deckel nach unten ziehen
  2. Batterien einlegen (AAA oder R03)
  3. CLOCK-Taste drücken
  4. Aktuelle Uhrzeit einstellen
  5. CLOCK-Taste zur Bestätigung erneut drücken
- Der zeitgesteuerte Betrieb richtet sich nach der eingestellten Uhrzeit.
  - Die Betriebsdauer der Batterien beträgt etwa ein Jahr.
  - Die Batterien müssen recycelt oder ordnungsgemäß entsorgt werden.

### Fernbedienungssignal

- Stellen Sie sicher, dass es keine Hindernisse im Übertragungsweg gibt.
- Maximale Entfernung: 10 m.
- Bestimmte Leuchtstoffröhren können die Signalübertragung stören. Wenden Sie sich in diesem Fall an Ihren Händler.

### Auto-AUS/EIN-Taste

- Zum Betrieb des Geräts, wenn die Fernbedienung nicht verfügbar ist oder nicht funktioniert.

Aktion	Betriebsart
Einmal drücken	Automatischer Betrieb
Drücken bis "beep"-Ton zu hören ist.	Kühlbetrieb
Drücken bis "beep-beep"-Ton zu hören ist und dann loslassen. Erneut drücken bis "beep-beep"-Ton zu hören ist und dann loslassen.	Heizbetrieb

- Zum Ausschalten erneut die Taste Auto-AUS/EIN drücken.

## Störungssuche

- ☒ Nach dem Neustart verzögert sich der Betrieb um einige Minuten.
- ☒ Während des Betriebs ist das Geräusch fließenden Wassers zu hören.
- ☒ Nebel kommt aus dem Innengerät.
- ☒ Das Gerät arbeitet laut.
- ☒ Fernbedienung/Anzeige funktioniert nicht.
- ☒ Das Gerät läuft nicht.
- ☒ Aus dem Außengerät tritt Wasser/Dampf aus.
- ☒ Hierbei handelt es sich um einen Schutzmechanismus des Geräts.
- ☒ Dieses Geräusch wird vom Kältemittelfluss im Geräteinneren verursacht.
- ☒ Durch die Abkühlung der Raumluft kondensiert Feuchtigkeit.
- ☒ Das Gerät wurde nicht horizontal angebracht, oder das Frontgitter ist nicht richtig geschlossen.
- ☒ Überprüfen Sie, ob die Batterien richtig eingelegt sind oder ausgetauscht werden müssen.
- ☒ Überprüfen Sie, ob der Sicherheitsautomat ausgelöst wurde und der Timer richtig eingestellt ist.
- ☒ Auf den Rohrleitungen kommt es zu Kondensation oder Verdunstung.

# BEDIENUNG

## Automatik, Heizen, Kühlen, Entfeuchten

### ☒ Hinweise zu den Betriebsarten

#### AUTO - Automatikbetrieb

- Das Gerät passt die Betriebsart automatisch an die Einstellung, Außen- und Raumtemperatur an. Während der Wahl der Betriebsart blinkt die Power-Anzeige. Alle 30 Minuten wird die Betriebsart neu eingestellt.

#### HEAT - Heizbetrieb

- Im Heizbetrieb wird der Raum entsprechend der von Ihnen eingestellten Temperatur geheizt.
- Um das Ausströmen kalter Luft zu verhindern, strömt möglicherweise nicht sofort Luft aus und die Power-Anzeige blinkt, wenn der Betrieb beginnt.
- Das Gerät läuft auch im Abtaubetrieb (maximal 10 Minuten), wobei die Power-Anzeige blinkt. Der geschmolzene Frost wird über das Außengerät abgeleitet und der Innenventilator wird angehalten.

#### COOL - Kühlbetrieb

- Im Kühlbetrieb wird der Raum entsprechend der von Ihnen eingestellten Temperatur gekühlt.

#### DRY - Entfeuchtungsbetrieb

- In dieser Betriebsart wird die Luft getrocknet, wobei die von Ihnen eingestellte Temperatur beibehalten wird.

Das Diagramm zeigt die Bedienoberfläche des Klimageräts mit folgenden Elementen:

- Schritt 1:** Ein Pfeil weist auf den 'OFF/ON' Knopf mit einem Power-Symbol hin. Text: 'Nehmen Sie das Gerät in Betrieb.'
- Schritt 2:** Ein Pfeil weist auf den 'MODE' Knopf und den Display-Bereich hin. Text: 'Wählen Sie die gewünschte Betriebsart aus.' Ein kreisförmiges Diagramm zeigt die Betriebsarten: AUTO, HEAT, COOL, DRY.
- Schritt 3:** Ein Pfeil weist auf die 'TEMP' Tasten (mit Pfeilen) und den 'SET' Knopf hin. Text: 'Stellen Sie die Temperatur ein. (16°C~30°C)'. Der Display zeigt 27°C und 12:00.

- ☒ Der Ultraschall-Luftfilter (Allergen-Filter) arbeitet automatisch, wenn das Klimagerät eingeschaltet ist.
- ☒ Turbo-, Flüster- und Ionisierbetrieb können in allen Betriebsarten aktiviert werden.
- ☒ Drücken Sie erneut die Taste , um den Betrieb zu beenden.



### Hinweis

- ☒ Schließen Sie im Kühlbetrieb eines Klimageräts die Vorhänge, um das Eindringen von Sonne und Wärme zu verhindern und so Strom zu sparen.



### Störungssuche

- ☒ Der Raum riecht merkwürdig.
  - ☒ Grund ist möglicherweise ein modriger Geruch aus Wänden, Teppich, Möbeln oder Kleidung im Raum.
- ☒ Das Klimagerät kühlt oder heizt nicht richtig.
  - ☒ Überprüfen Sie, ob die Temperatur richtig eingestellt wurde.
  - ☒ Stellen Sie sicher, dass Fenster und Türen richtig geschlossen sind.
  - ☒ Stellen Sie sicher, dass die Filter bei Bedarf gereinigt oder ersetzt werden.
  - ☒ Stellen Sie sicher, dass die Luftein- und -auslässe der Geräte nicht zugestellt sind.



# BEDIENUNG

## Turbo-, Flüster-, Ionisierbetrieb, Ventilator-drehzahl, Air-Swing

### ION

Aktivieren des Ionisierbetriebs.

### QUIET

Aktivieren des Flüsterbetriebs.

### POWERFUL

Aktivieren des Turbobetriebs.

### AIR SWING

Positionieren der Luftlenklamellen für die vertikale oder horizontale Luftstromrichtung.

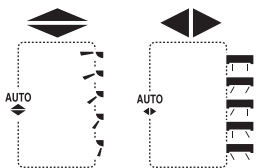

- ☒ Turbo- und Flüsterbetrieb können nicht gleichzeitig aktiviert werden.
- ☒ Turbo-, Flüster- und Ionisierbetrieb können durch erneutes Drücken der entsprechenden Taste beendet werden.



### FAN SPEED

Auswahl der Ventilator-drehzahl.



### ☒ Hinweise zu den Betriebsarten

#### POWERFUL (Turbobetrieb)

- Zum schnellen Erreichen der eingestellten Temperatur.

#### QUIET (Flüsterbetrieb)

- Für einen leisen Gerätebetrieb.

#### ION (Ionisierbetrieb)

- Wirkt erfrischend durch die Erzeugung negativer Ionen.
- Der Ionenbetrieb kann unabhängig aktiviert werden.
- Drücken Sie erneut die Taste , um den Betrieb zu beenden.

#### FAN SPEED (Ventilator-drehzahl)

- Zur Auswahl verschiedener Ventilator-drehzahlen.
- Neben der automatischen Lüfter-drehzahl gibt es 5 Stufen für die Drehzahl.
- Ventilator-automatik: Die Drehzahl des Innengeräte-Ventilators wird automatisch an die Betriebsart angepasst.

#### AIR SWING

- ◆ Zum Verteilen der Luft im Raum.
- Neben der Luftlenk-automatik für die vertikale Luft-richtung können 5 Lamellen-stellungen eingestellt werden.
- Wenn die Luftlenk-automatik ausgewählt wurde, bewegen sich die Luftlenklamellen automatisch auf und ab.
- ◀▶ Zum Verteilen der Luft im Raum.
- Neben der Luftlenk-automatik für die horizontale Luft-richtung können 5 Lamellen-stellungen eingestellt werden.
- Wenn die Luftlenk-automatik ausgewählt wurde, bewegen sich die Luftlenklamellen automatisch nach links und rechts.
- Stellen Sie die Luftlenklamellen für die vertikale und horizontale Luftstrom-richtung nicht manuell ein.

### Hinweis



- ☒ Wenn Sie den kühlen Luftstrom direkt auf sich lenken möchten, stellen Sie die Luftstromrichtung nach unten, aber nicht übermäßig lange, da dies Ihre Gesundheit beeinträchtigen kann.
- ☒ Sie können ungefähr 10% des Stroms sparen, wenn Sie im Kühlbetrieb die Temperatur 1° C höher oder im Heizbetrieb 2° C niedriger als gewünscht einstellen.

### Störungssuche



- ☒ Die ION-Anzeige am Innengerät blinkt.
  - ☒ Drücken Sie zweimal die Taste ION. Wenn die Anzeige immer noch blinkt, wenden Sie sich bitte an Ihren Händler.
- ☒ Der Ventilator des Innengeräts schaltet sich in der Ventilator-automatik gelegentlich ab.
  - ☒ Hierbei handelt es sich um eine erweiterte Funktion, die hilft, im Betrieb Gerüche aus der Umgebung zu entfernen.
- ☒ Der Ventilator des Innengeräts schaltet sich im Heizbetrieb zeitweise ab.
  - ☒ Auf diese Weise wird ein unerwünschter Kühleffekt verhindert.

# BEDIENUNG

## Timer

### ☒ Hinweise zu den Betriebsarten

#### TIMER

- Verwenden Sie den Einschalt-Timer, um das Klimagerät zur gewünschten Zeit einzuschalten. Damit erreichen Sie eine kühle oder warme Umgebungstemperatur, wenn Sie z.B. von der Arbeit kommen oder aufwachen.
- Wenn der Einschalt-Timer eingestellt ist, beginnt der Betrieb 35 Minuten vor der eingestellten Zeit.
- Verwenden Sie den Ausschalt-Timer, um das Klimagerät zur gewünschten Zeit auszuschalten. Dies spart Strom, wenn Sie das Haus verlassen oder schlafen.
- Die Timer-Funktion wird nach ihrer Aktivierung täglich ausgeführt.
- Nach einem Stromausfall können Sie durch Drücken der Taste "SET" die vorherigen Einstellungen wiederherstellen.
- Wenn die Timer-Funktion abgebrochen wird, können Sie die vorherige Einstellung wiederherstellen, indem Sie die SET-Taste drücken.

#### ÜBERPRÜFEN

- Wenn es zu einem Fehler kommt, stoppt das Gerät den Betrieb und die Timer-Anzeige blinkt.

1. 5 Sekunden lang drücken.

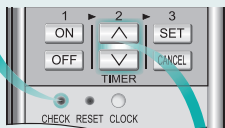

2. Suchen Sie nach dem entsprechendem Fehlercode, bei dem Pieptöne zu hören sind.
3. Schalten Sie die Stromzufuhr ab und rufen Sie einen autorisierten Händler an.

#### Hinweis:

Drücken Sie die Taste 'Reset', um die Überprüfung zu beenden.

Abhängig von dem gefundenen Fehler läuft das Gerät möglicherweise nur im eingeschränkten Betrieb. (Betrieb beginnt, 4 Pieptöne sind zu hören.)

#### Hinweis



- ☒ Drücken Sie "CLOCK" mehr als 10 Sekunden lang, um das Zeitformat vom 24-Stunden- zum 12-Stunden-Format zu ändern.
- ☒ Ein- und Ausschalt-Timer können so genutzt werden, dass das Klimagerät zu den gewünschten Zeitpunkten automatisch ein- bzw. ausgeschaltet wird.

#### Störungssuche



- ☒ Die TIMER-Anzeige leuchtet immer.
- ☒ Die POWER-Anzeige blinkt 35 Minuten bevor der Einschalt-Timer aktiviert wird.
- ☒ Der Timer ist aktiviert und die Timer-Funktion wiederholt sich täglich.
- ☒ Das Gerät wählt die Betriebsart durch Bestimmung der Raumtemperatur. Dies geschieht, wenn am Gerät die Betriebsart AUTO ausgewählt wurde.

# 1

Wählen Sie den Einschalt- oder Ausschalt-Timer aus.

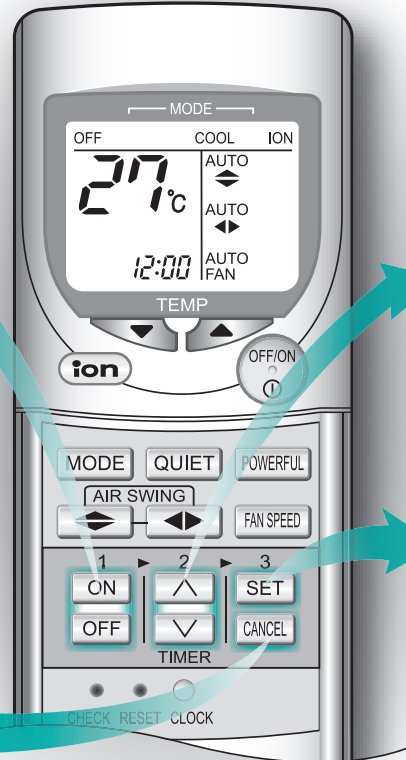

# 2

Stellen Sie die gewünschte Zeit ein.

# 3

Bestätigen Sie die Einstellung.

## CANCEL

Beenden Sie die ausgewählte Timer-Funktion.

- ☒ Stellen Sie sicher, dass die Uhrzeit auf der Fernbedienung richtig eingestellt wurde.
- ☒ Sie können die Ein- und Ausschalt-Timer zur gleichen Zeit nutzen.
- ☒ Um den Ein- bzw. Ausschalt-Timer abubrechen, drücken Sie **ON** bzw. **OFF**, und dann **CANCEL**.

# PFLEGE UND REINIGUNG



**Schalten Sie vor der Reinigung die Stromzufuhr ab**

## FRONTGITTER

Zum Entfernen anheben und ziehen. Abwaschen und trocknen.

## LUFTFILTER

Absaugen, waschen und trocknen.

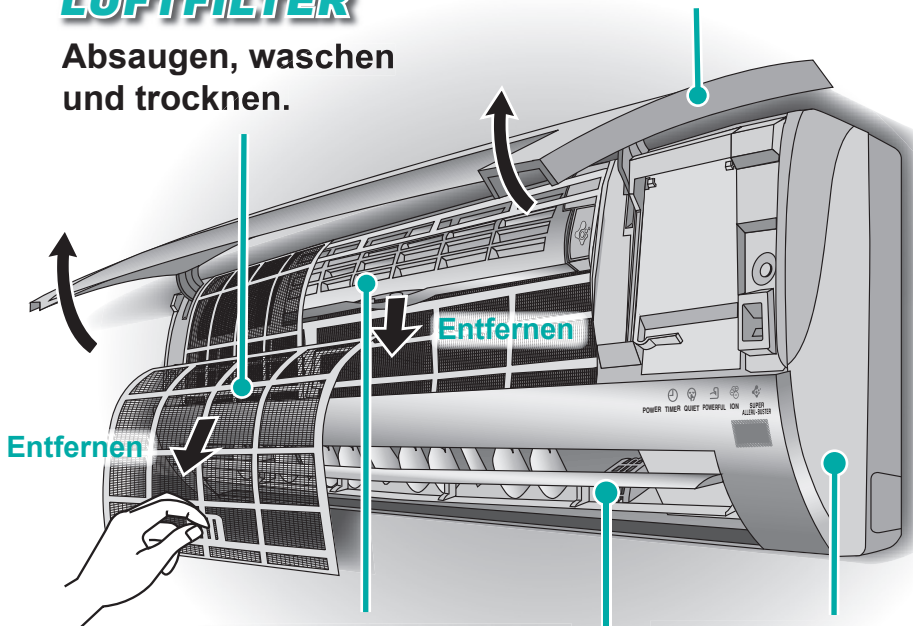

## ULTRASCHALL-LUFTFILTER

Saugen Sie den Allergen-Filter ab.

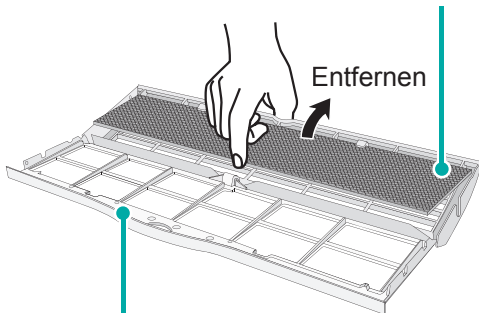

Den Rahmen absaugen, waschen und trocknen.

## INNENGERÄT

Vorsichtig abwischen.

## IONISIERER

Mit einem Wattestäbchen reinigen.

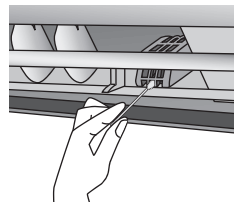

### Reinigungsanweisungen

- Verwenden Sie kein Benzin, Verdünnern oder Scheuerpulver.
- Verwenden Sie nur Seifen oder neutrale Haushaltsreiniger ( $\approx$  pH-Wert 7).
- Verwenden Sie kein Wasser, das wärmer als 40°C ist.

### INNENGERÄT

- Wischen Sie das Gerät vorsichtig mit einem weichen, trockenen Tuch ab.

### LUFTFILTER

- Sie sollten die Luftfilter alle zwei Wochen reinigen.
- Erwerben Sie einen Ersatzfilter, wenn der Filter beschädigt ist. Teile-Nr.: CWD001144

### ALLERGEN-FILTER

- Sie sollten den Filter alle sechs Monate reinigen.
- Ersetzen Sie den Filter alle 3 Jahre oder erwerben Sie einen Ersatzfilter, wenn er beschädigt ist. Teile-Nr.: CZ-SA13P

### IONISIERER

- Sie sollten den Ionisierer alle sechs Monate reinigen.

### Vorbereitung auf längere Betriebsunterbrechung

- Lassen Sie das Gerät für 2-3 Stunden im Ionisierbetrieb laufen, um die Einbauteile zu trocknen.
- Schalten Sie die Stromzufuhr ab.
- Entfernen Sie die Batterien der Fernbedienung.

### Kontrolle vor Beginn der Kühlsaison

- Diese Kontrolle sollte durchgeführt werden, bevor das Klimagerät jede Saison in Betrieb genommen wird.
- Überprüfen Sie, ob die Batterien der Fernbedienung ersetzt werden müssen.
- Stellen Sie sicher, dass keiner der Luftein- oder -auslässe blockiert ist.
- Eine normale Funktion liegt vor, wenn 15 Minuten nach Betriebsbeginn folgende Temperaturdifferenz zwischen Lufteinlass- und Luftauslassöffnung beim Innengerät besteht:

Betrieb	Temperatur
Kühlbetrieb	$\geq 8^{\circ}\text{C}$
Heizbetrieb	$\geq 14^{\circ}\text{C}$

### Hinweis



- Reinigen Sie den Filter regelmäßig, da schmutzige Filter zu unsauberer Luft, niedriger Kühl- oder Heizleistung, unangenehmen Gerüchen und höherem Stromverbrauch führen.
- Nach mehreren Heiz- bzw. Kühlperioden verschmutzt das Gerät und seine Leistung lässt nach. Wenden Sie sich bitte an einen autorisierten Händler, um neben der regelmäßigen Reinigung eine saisonale Inspektion durchzuführen.
- Dieses Klimagerät ist mit einem eingebauten Überspannungsschutz ausgerüstet. Um Ihr Klimagerät trotzdem noch umfangreicher vor Schäden durch einen übermäßig starken Blitzschlag zu schützen, sollten Sie die Stromzufuhr ausschalten.



# SÄKERHETSFÖRESKRIFTER

## Definition

För att förhindra skada på person eller egendom måste följande instruktioner följas.

Felaktig användning orsakad av att bruksanvisningen inte följts kan leda till skador, nedan klassas deras allvar:



### Varning

Denna symbol varnar för dödsfall eller allvarliga skador.



### Försiktighet

Denna symbol varnar för personskada eller skada på egendom.

Instruktionerna som ska klassificeras genom följande symboler:



Denna symbol betecknar ett handhavande som är **FÖRBUJDET**.



Denna symbol betecknar ett handhavande som **MÅSTE FÖLJAS**.

## Installationsföreskrifter



### Varning

Du får inte på egen hand installera, avlägsna eller återinstallera enheten.

- Felaktig installation orsakar läckage, elchock eller eldsvåda. Kontakta en auktoriserad återförsäljare eller specialist för att utföra installationen.



### Försiktighet



- Denna luftkonditionering måste jordas. Felaktig jordning orsakar elchock.
- Se till att rören för dränering är ordentligt kopplade. Annars kommer det att läcka vatten.
- Jordfelsbrytare måste installeras. I annat fall kan det leda till elchock eller eldsvåda.



- Installera inte enheten i en potentiellt explosiv miljö.

## Driftföreskrifter



### Varning



- Dela inte eluttag med andra elförbrukare.
- Modifiera inte elkabeln.
- Använd inte förlängningskabel.
- Manövrera inte enheten med våta händer.
- Stick inte in fingrar eller andra föremål i inomhus- eller utomhusenheten.
- Reparera inte luftkonditioneringen själv.
- Använd inte uppladdningsbara batterier (Ni-Cd).
- Håll minderåriga borta från fjärrkontrollen för att förhindra att de oavsiktligt eller av en olyckshändelse råkar svälja batterierna.



- Använd avsedd elkabel.
- Om elkabeln är skadad eller behöver bytas så måste den bytas av tillverkaren eller auktoriserad serviceverkstad eller motsvarande kvalificerad person för att undvika fara.
- Tag ur batterierna om enheten inte kommer att användas under en längre tid.
- Endast batterier av samma typ får användas och polariteten skall vara enligt beskrivningen på fjärrkontrollen för att förhindra tekniska problem.
- Bryt matningsspänningens vid en eventuell nödsituation eller felfunktion (om det luktar rök o.s.v.).



### Försiktighet



- Tvätta inte enheten med vatten, bensen, thinner eller skurpulver.
- Använd inte enheten för andra ändamål, som t ex kylning av mat.
- Använd inte lättantändlig utrustning i luftens flödesriktning.
- Sitt inte och/eller placera inte något på inom- eller utomhusenheten.
- Utsätt dig inte för direkt kallluft under en längre tid.



- Ventilera rummet regelbundet.
- Var uppmärksam på om monteringsstödet är skadat efter lång tids användning.



- Bryt matningsspänningen vid rengöring eller underhåll.
- Bryt matningsspänningen om apparaten inte ska användas på en längre tid.

## Säkerhetsbestämmelser

Denna luftkonditionering är ej avsedd att användas av minderåriga eller annan obehörig person utan tillsyn. Försäkra dig om att inte små barn leker med enheten.

## Driftförhållande (°C)

Luftkonditioneringen får användas vid följande temperaturområden.

DBT: Torr Temperatur WBT: Våt Temperatur	Inomhus		Utomhus	
	DBT	WBT	DBT	WBT
Maximal Temperatur (KYLA)	32	23	43	26
Maximal Temperatur (VÄRME)	30	-	24	18
Minimum Temperatur (KYLA)	16	11	16	11
Minimum Temperatur (VÄRME)	16	-	-5	-6

OBS: Bilderna i denna bruksanvisning är endast illustrativa och kan därför skilja sig från den faktiska enheten. Förändringar kan göras utan föregående meddelande för framtida förbättringar.

# PRODUKTÖVERSIKT

## Inomhusenhet

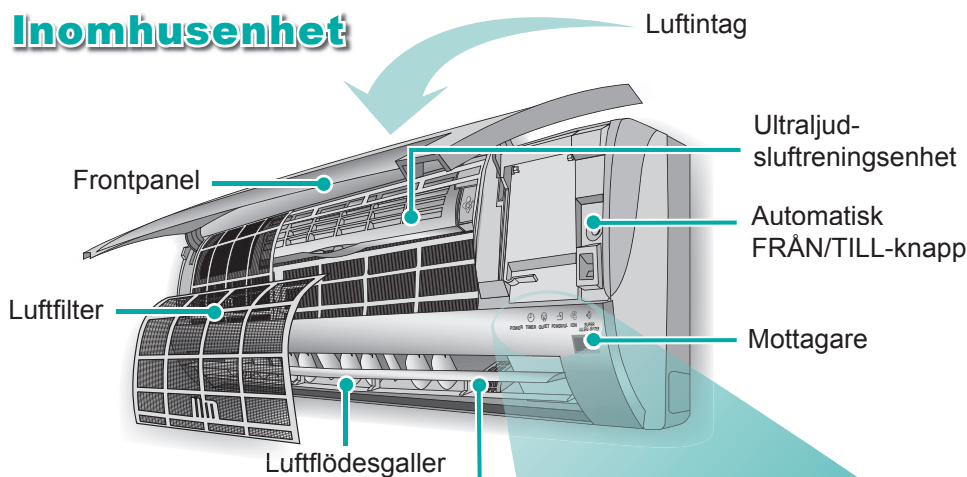

## Utomhusenhet

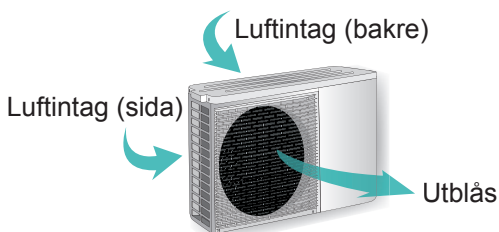

## Fjärrkontroll

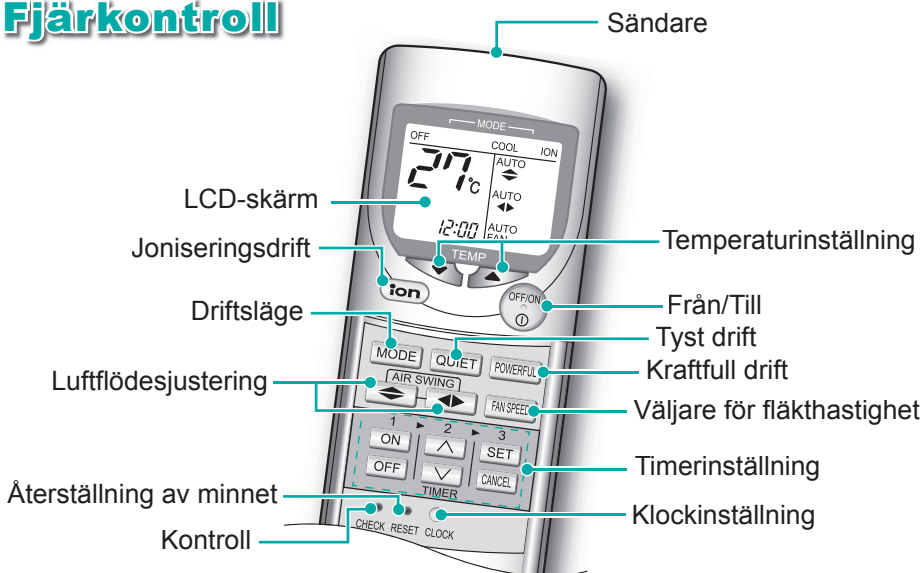

## Om

### Förberedelse av fjärrkontroll

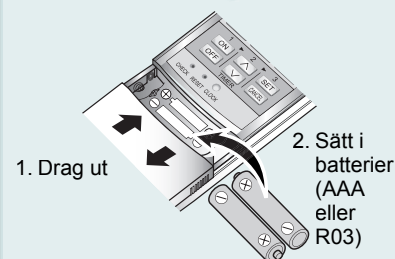

- Tryck igen för att bekräfta
  - Timern baseras på den inställda tiden.
  - Batterierna kan användas i ungefär 1 år.
  - Återlämna uttjänta batterier.

### Fjärrkontroll signal

- Se till att den inte hindras.
- Maximal räckvidd: 10m.
- Viss typ av fluorescerande ljus kan störa signalöverföringen. Rådfråga din återförsäljare.

### Auto-knapp AV/PÅ

- För att starta apparaten om fjärrkontrollen har kommit bort eller inte fungerar.

Atgärd	Funktionssätt
Tryck på knappen en gång.	Auto-funktion
Tryck tills du hör ett beep-ljud.	Kylning
Tryck tills du hör ett beep-ljud och släpp då upp knappen. Tryck ned knappen en gång tills du hör ett beep-beep-ljud och släpp då upp knappen.	Uppvärmning

- Tryck på Auto-knapp AV/PÅ en gång till för att stänga av apparaten.

## Problemlösning

- Startar inte förrän efter ett par minuter efter återstart.
- Låter som rinnande vatten under drift.
- Dimma stiger från inomhusenheten.
- Det hörs oljud under drift.
- Fjärrkontroll/display fungerar inte.
- Enheten startar inte.
- Utomhusenheten avger vatten/ånga.
- Detta är en normal egenskyddskontroll.
- Orsakas av kylvätskeflöde inuti enheten.
- Kondensering på grund av avkylningsprocess.
- Installationsarbete kanske inte avslutats eller frontpanelen inte stängts ordentligt.
- Kontrollera om batterierna sitter i ordentligt eller om de behöver bytas.
- Kontrollera om huvudströmbrytaren har löst ut eller om timern används korrekt.
- Kondens eller ånga kan avges vid rörens yta.

## ☒ Driftinstruktioner

### AUTO - Automatisk drift

- Apparaten väljer funktionssätt automatiskt utifrån inställning, utomhus- och inomhustemperatur. Spänningsindikatorn blinkar under valet av funktionssätt. Funktionssättet väljs åter var 30:e minut.

### HEAT - Uppvärmning

- Låter dig njuta av uppvärmningseffekten till den temperatur du valt.
- För att undvika kall luft blåses luften inte ut omedelbart. Spänningsindikatorn blinkar när funktionen startar.
- Spänningsindikatorn blinkar också när apparaten fungerar även med avfrostningsfunktion (max. 10 minuter). Avfrostningsvattnet dräneras till utomhusenheten och inomhusenhetens fläkt stannar.

### COOL - Kylning

- Låter dig njuta av kylningseffekten till den temperatur du valt.

### DRY - Mjukt avfuktande läge

- Låter dig ställa in önskad temperatur med låg fläkthastighet som ger dig avfuktande effekt på omgivningen.

# SÅ HÄR GÖR MAN

## Auto, Värme, Kyla, Avfukta

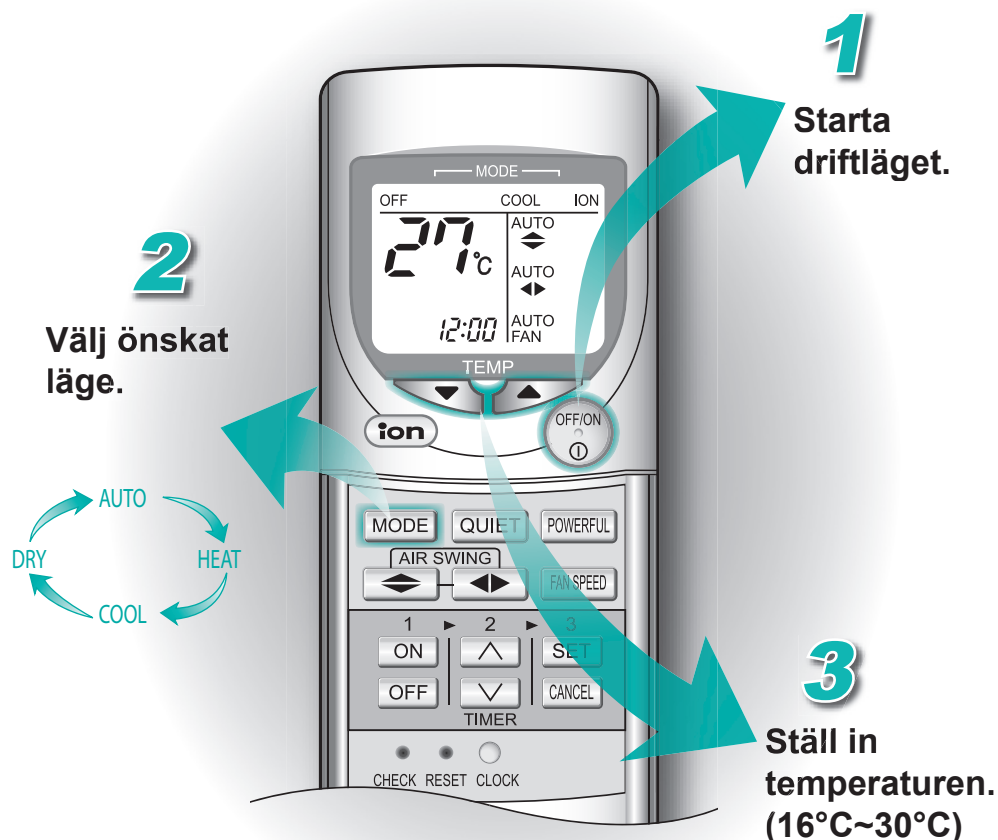

- ☒ Ultraljudsluftreningseenheten (super alleru-buster) är automatiskt igång när luftkonditioneringen är igång.
- ☒ Kraftfull, Tyst och Jon-lägena kan aktiveras i samtliga driftlägen.
- ☒ Tryck på knappen  igen för att stänga av driftläget.



### Tips

- ☒ Dra för gardinerna för att spara ström när du använder luftkonditioneringen, så att solljus och värme hindras från att komma in.



### Problemlösning

- ☒ Rummet har en konstig doft.
  - ☒ Det kan vara en fuktig lukt som avges från väggen, mattan, möbler eller kläder i rummet.
- ☒ Luftkonditioneringen kylar eller värmer inte ordentligt.
  - ☒ Se till så att temperaturen blivit korrekt inställd.
  - ☒ Se till att dörrar och fönster är ordentligt stängda.
  - ☒ Se till att filter är rengjorda eller byts ut vid behov.
  - ☒ Se till att ventilerna för in- och frånluft på enheterna inte är blockerade.



# SÅ HÄR GÖR MAN

## Kraftfull, Tyst, Jon, Fläkthastighet, Luftflöde

### JON

Starta läget jon.

### LUFTFLÖDE

Justera det vertikala eller horisontella luftflödesgallret.

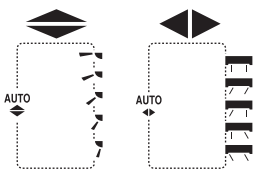

- ☒ Lägna Kraftfull och Tyst kan inte aktiveras samtidigt.
- ☒ Lägna Kraftfull, Tyst och Jon kan stängas av genom att trycka på respektive knapp ytterligare en gång.



### TYST

Starta läget tyst.

### KRAFTFULL

Starta läget kraftfull.

### FLÄKTHASTIGHET

Välj fläkthastighet.



### ☒ Driftinstruktioner

#### POWERFUL (KRAFTFULL)

- För att snabbt nå den inställda temperaturen.

#### QUIET (TYST)

- För att ge en tyst omgivning.

#### ION (JON)

- För att ge friskluffteffekt genom att producera negativa joner.
- Jondrift kan aktiveras självständigt.
- Tryck på knappen  igen för att stänga av driftläget.

#### FAN SPEED (FLÄKTHASTIGHET)

- Ger dig olika fläkthastigheter.
- Förutom automatisk, så finns det fem olika fläkthastigheter.
- Automatisk fläkthastighet: Fläkthastigheten på inomhusenheten justeras automatiskt i förhållande till driftläget.

#### AIR SWING (LUFTFLÖDE)



- För att ventilera rummet.
- Det finns 5 valmöjligheter utöver automatisk vertikal luftflödesriktning.
- Om automatisk vertikal luftflödesriktning är inställd kommer flödesgallret att automatiskt flyttas upp och ner.



- För att ventilera rummet.
- Det finns 5 valmöjligheter utöver automatisk horisontell luftflödesriktning.
- Om automatisk horisontell luftflödesriktning är inställd kommer flödesgallret att automatiskt flyttas åt vänster och höger.

- Justera inte det vertikala och horisontella luftflödesgallret manuellt.



### Tips

- ☒ Om du vill att kall luft ska blåsa direkt mot dig, ställ in riktningen för luftflöde neråt men inte under för lång tid, då det kan skada din hälsa.
- ☒ Du kan spara ungefär 10% elförbrukning genom att vid kylning ställa temperaturen 1°C högre eller vid uppvärmning 2°C lägre än den önskade temperaturen.



### Problemlösning

- ☒ "ION" indikatorn på inomhusenheten blinkar. ☒ Tryck på knappen "ION" två gånger. Om indikeringen fortsätter att blinka, kontakta återförsäljaren.
- ☒ Inomhusfläkten stannar periodiskt vid automatisk fläkthastighet. ☒ Detta är en avancerad funktion som hjälper till att avlägsna lukt från omgivningen vid drift.
- ☒ Inomhusfläkten stannar periodiskt vid uppvärmning. ☒ För att undvika ofrivillig kylning.

## ☒ Driftinstruktioner

### TIMER

- Använd timern ON för att starta luftkonditioneringen vid önskad tid. Detta ger dig en kylande eller värmande omgivning, t.ex. när du kommer hem från jobbet eller vaknar.
- När TILL-timern är inställd startar enheten 35 minuter före inställd tid.
- Använd "OFF" timern för att stänga av luftkonditioneringen på önskad tid. Detta kan spara ström när du går ut eller går och lägger dig.
- Den inställda timertiden upprepas dagligen när den blivit inställd.
- Om det varit ett strömavbrott kan du trycka på knappen "SET" för att återställa föregående inställning när strömmen kommit tillbaka.
- Om timern stängts av kan du återställa den föregående inställningen genom att trycka på knappen "SET".

### KONTROLL

- Vid felfunktion stannar apparaten och timerindikatorn blinkar.

1. Håll nedtryckt i 5 sekunder.

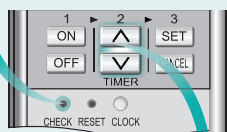

2. Sök efter motsvarande felkod när pipande ljud hörs.

3. Bryt matningsspänningen och kontakta behörig återförsäljare.

#### OBS!

Tryck på knappen 'Reset' för att lämna kontrollfunktionen.

Apparaten kan fungera med begränsad funktion beroende på felet. (Funktionen startar och 4 pipande ljud hörs.)

# SÅ HÄR GÖR MAN

## Timer

# 1

Välj "ON" eller "OFF" timer.

# 2

Ställ in önskad tid.

# 3

Bekräfta inställningen.

## RADERA

Raderar den inställda timern.

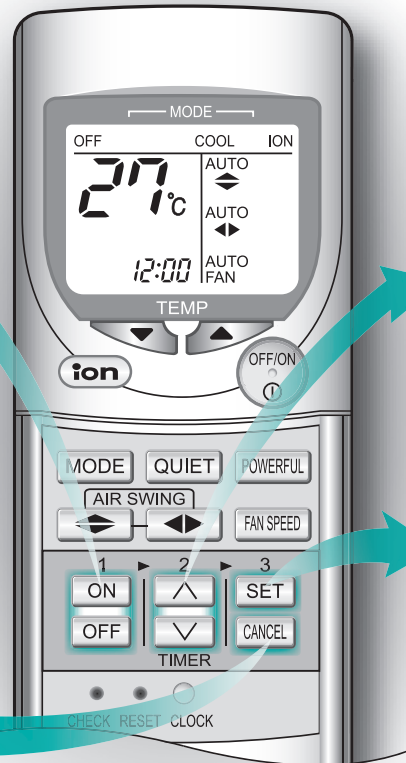

- ☒ Se till att klockan på fjärrkontrollen är riktigt inställd.
- ☒ Du kan använda "ON" och "OFF" timer på samma gång.
- ☒ För att radera endera "ON" eller "OFF" timern, tryck på **ON** eller **OFF**, tryck därefter **CANCEL**.



### Tips

- ☒ Tryck på knappen [KLOCKA] i mer än 10 sekunder för att ändra tidsformat från 24-timmars visning till AM/PM-format.
- ☒ För bekvämlighet kan du ställa in luftkonditioneringen till att skötas automatiskt med hjälp av "ON" och "OFF" timern.



### Problemlösning

- ☒ "TIMER" indikatorn lyser alltid.
- ☒ Timern är aktiverad och inställningen upprepas dagligen.
- ☒ Indikatorn för "POWER" blinkar i 35 minuter innan "ON" timern aktiveras.
- ☒ Enheten känner av rummets temperatur för att välja driftläge. Detta inträffar när enheten är inställd för "AUTO" drift.

# SKÖTSEL & RENGÖRNING



**Stäng av strömmen innan rengörning**

## FRONTPANEL

Nedmontera genom att lyfta och dra. Rengör och låt torka.

## LUFTFILTER

Dammsug, tvätta och torka.

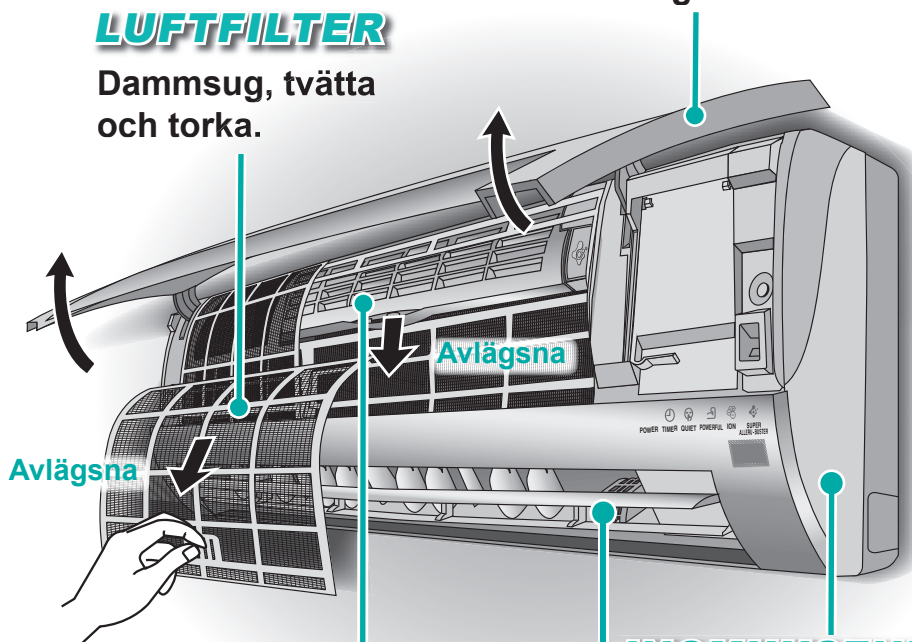

## ULTRALJUDSLUFTRENINGSENHET

Dammsug allerbuster-filtret.

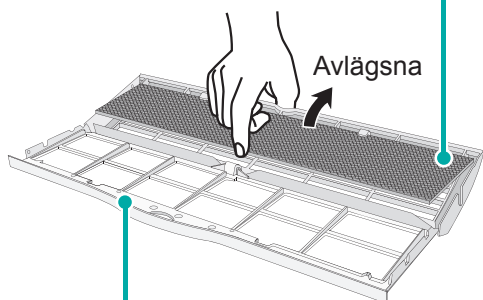

Dammsug, tvätta och torka ramen.

## INOMHUSENHET

Torka försiktigt.

## JONISERINGSENHET

Rengör med bomullstuss.

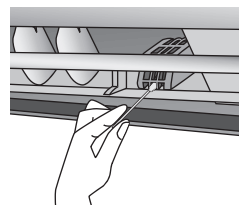

### ☒ Rengörningsinstruktioner

- Använd inte bensen, thinner eller skurpulver.
- Använd endast mild såpa eller neutralt rengöringsmedel ( $\approx$  pH7).
- Använd inte vatten som är varmare än 40°C.

### INOMHUSENHET

- Torka försiktigt av enheten med en torr, mjuk trasa.

### LUFTFILTER

- Filter bör rengöras en gång varannan vecka.
- Byta ut filtret mot ett nytt om det är skadat.

Reservdelsnr.: CWD001144

### SUPER ALLERU-BUSTER

- Filtret ska göras rent en gång per halvår.
- Byt filtret en gång vart tredje år eller om filtret blivit skadat.

Reservdelsnr.: CZ-SA13P

### JONISERINGSENHET

- Joniseringen ska göras rent en gång per halvår.

### ☒ Förberedelser för en längre tids stillestånd

- Låt enheten vara igång under 2-3 timmar i jonläge för att låta det inre delarna torka.
- Bryt matningsspänningen.
- Ta ur batterierna från fjärkontrollen.

### ☒ Försäongsinspektion

- Denna inspektion rekommenderas innan luftkonditioneringen tas i drift för säsongen.
- Kontrollera om batterierna till fjärkontrollen behöver bytas.
- Se till att det inte finns något som blockerar luftintagen och utblåsventilerna.
- Efter att enheten startats är det normalt att det under de första 15 minuterna är temperaturskillnaderna mellan luftintag och utblåsventiler på inomhusenheten:-

Drift	Temperatur
Kylning	$\geq 8^{\circ}\text{C}$
Uppvärmning	$\geq 14^{\circ}\text{C}$



### Tips

- ☒ Rengör filtret regelbundet eftersom ett smutsigt filter orsakar ören luft, dålig kylning eller uppvärmnings förmåga, otrevliga dofter och hög energiförbrukning
- ☒ Efter flera säsongers användning kommer enheten att vara smutsig och prestandan kommer att minska. Rådgör med en auktoriserad återförsäljare om att utföra årliga inspektioner utöver den regelbundna rengöringen.
- ☒ Denna luftkonditioneringsapparat är utrustad med ett inbyggt överspänningsskydd. För ett effektivare skydd mot blixtnedslag rekommenderar vi dig dock att stänga av luftkonditioneringsapparaten.

# SIKKERHETSINSTRUKSER

## Definisjon

For å unngå personskader og materielle skader må følgende instruksjoner følges.

Uriktig bruk ved ignorering av instruksjonene fører til skader av ulik grad, som vist under:



### Advarsel

Disse symbolene brukes til advarsel om død eller alvorlig skade.



### Advarsel

Disse symbolene advarer om materiell skade eller ødeleggelse.

De følgende instruksjoner er systematisert ved bruk av følgende symboler:



Dette symbolet viser en ULOVLIG handling.



Disse symboler viser en PÅBUDT handling.

## Forholdsregler ved installasjon



### Advarsel

La være å installere, fjerne eller reinstallere enheten selv.

- Feilaktig installasjon vil medføre lekkasje, elektrisk strøm eller brann. Konsulter en autorisert forhandler eller spesialist for å installere.



### Advarsel



- Denne luftkondisjonereren må jordes. Uriktig jording vil forårsake elektrisk støt
- Forsikre deg om at dreneringsrøret er riktig tilkoblet. Hvis ikke, vil det renne vann.
- Utstyr som beskytter mot jordingsfeil må installeres. Ellers kan det oppstå elektrisk sjokk eller brann.



- Ikke installer enheten i potensielt eksplosiv atmosfære.

## Sikkerhetsregler



### Advarsel



- Ikke del strømutak.
- Ikke endre strømledningen
- Ikke bruk skjøteledning.
- Ikke ha våte hender ved betjening
- Putt ikke finger eller andre objekter inn i innendørs eller utendørs enhet.
- Ikke reparer enheten selv.
- Bruk ikke oppladbare (Ni-Cd) batterier.
- Hold fjernkontrollen utilgjengelig for små barn for å unngå at de kan svelge batteriene.



- Bruk riktig kabel for strømtilførsel.
- Hvis kabelen for strømtilførsel er skadet eller må erstattes, må den erstattes av en kvalifisert serviceperson eller andre med relevante kvalifikasjoner for å unngå usikkerhet.
- Ta batteriene ut, hvis enheten ikke skal brukes på lang tid.
- Nye batterier av samme type må settes inn med angitt polaritet for å sikre at fjernkontrollen virker som den skal.



- I en nødsituasjon eller under unormale forhold (svidd lukt, osv) må strømforsyningen slås av.



### Advarsel



- Vask ikke enheten med vann, benzene, tynner eller rensedmidler.
- Kan ikke brukes til andre formål, som for eksempel nedkjøling av mat.
- Bruk ikke noen former for brennbart utstyr innenfor luftstrømmens omeråde.
- Bruk ikke innendørs eller utendørs enhet til å sitte på, eller til å plassere gjenstander på.
- Utsett ikke enheten for direkte kald luft for en lang periode.



- Sørg for regelmessig ventilasjon.
- Vær oppmerksom på om installasjonens stativ kan være ødelagt etter lang tids bruk.



- Slå av strømforsyningen før rengjøring eller vedlikehold.
- Slå av strømforsyningen hvis apparatet ikke skal brukes på lang tid.

## Sikkerhetsregler

Apparatet er ikke ment til bruk av små barn, eller andre personer som ikke er i stand til å bruke enheten på en forsvarlig måte. Små barn må holdes under oppsyn slik at de ikke leker med apparatet.

## Brukerbetingelser (°C)

Bruk denne airconditioner ved følgende temperaturområder.

DBT: Ikke-kondenserende temperatur WBT: Kondenserende temperatur	Inne		Ute	
	DBT	WBT	DBT	WBT
Maksimum temperatur (VARMT)	32	23	43	26
Maksimum temperatur (KALD)	30	–	24	18
Minimum temperatur (VARMT)	16	11	16	11
Minimum temperatur (KALD)	16	–	-5	-6



Merk: Figurene i denne bruksanvisning er kun ment som illustrasjoner, og kan være forskjellig fra den virkelige enheten. De kan endres uten varsel ved fremtidige forbedringer.

# PRODUKTOVERSIKT

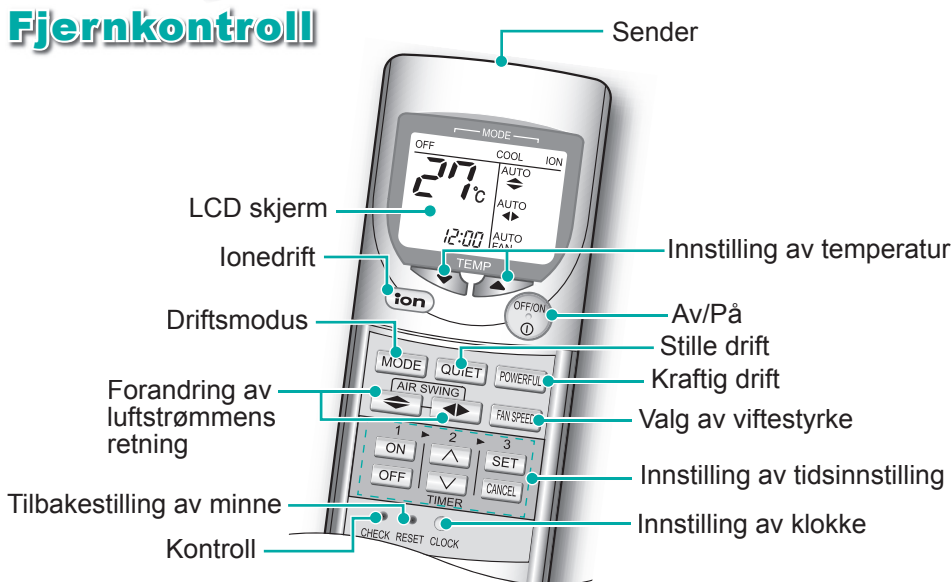
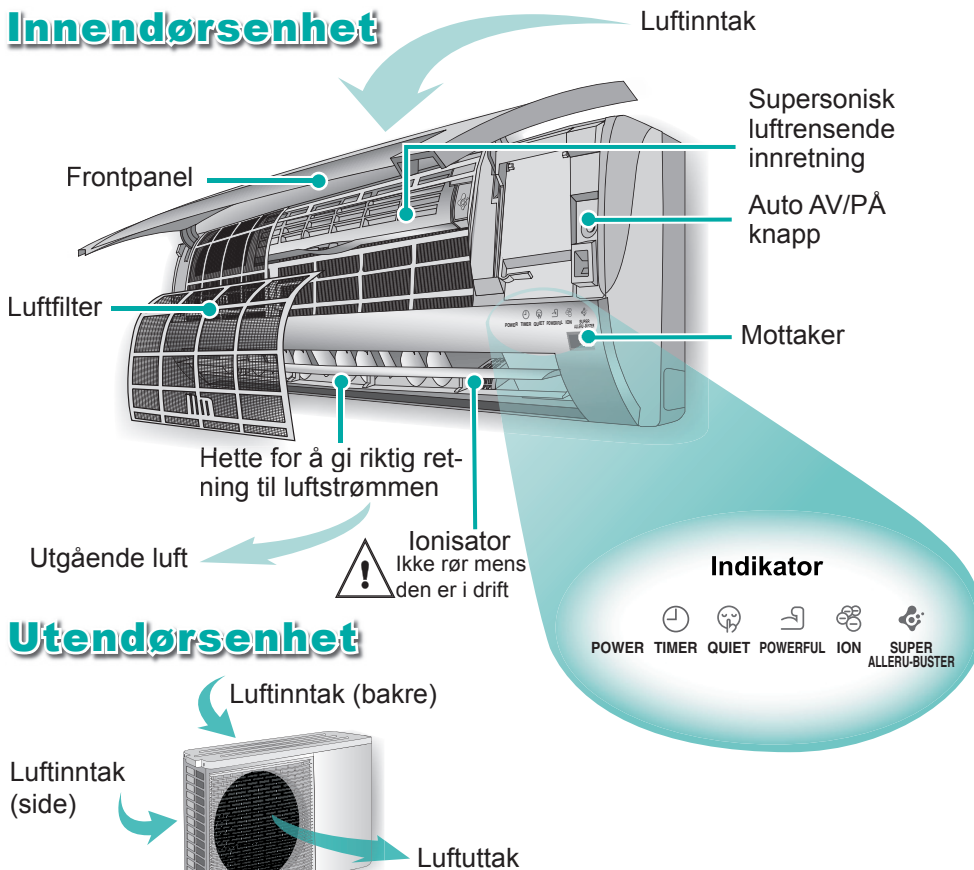

## Om

### Klargjøring av fjernkontroll

1. Trekk ut
  2. Sett inn batterier (AAA eller RO3)
  3. Trykk på (KLOKKE) knappen
  4. Sett riktig tid
  5. Trykk engang til for å godkjenne
- Tidsinnstillingen vil basere seg på korrekt tid.
  - Batteriene kan brukes omtrent 1 år.
  - Batteriene må gjenbrukes eller kastes forskriftsmessig.

### Fjernkontrollsignaler

- Vær sikker på at den ikke er blokkert
- Maksimumavstand: 10m.
- Spesielle lysrør kan forstyrre signaloverføringen. Konsulter forhandleren.

### Auto OFF/ON bryter

- For å betjene apparatet dersom fjernkontrollen er feilplassert eller er ødelagt.

Handling	Driftsmodus
Trykk en gang.	Automatisk drift
Trykk helt til du hører et "pip".	Kjøledrift
Trykk helt til du hører et "pip". Slipp deretter opp bryteren.	Varmedrift
Trykk igjen helt til du hører et "pip-pip". Slipp deretter opp bryteren.	

- Til OFF, trykk på Auto OFF/ON bryteren igjen.

## Feilsøking

- ☒ Drift er forsinket noen få minutter etter omstart.
- ☒ Dette er en vanlig selvbeskyttelses kontroll.
- ☒ Lyd som om vann renner under drift.
- ☒ Forårsaket av rennende kjølevæske på innsiden.
- ☒ Det kommer damp fra innendørsenheten.
- ☒ Kondenseffekt forbundet med kjøleprosess.
- ☒ Støy under drift.
- ☒ Installasjonsarbeide kan ha mangler eller frontpanelet er ikke skikkelig lukket.
- ☒ Fjernkontroll/skjerm virker ikke.
- ☒ Sjekk om batteriene er riktig plassert, og om de må skiftes.
- ☒ Enheten fungerer ikke.
- ☒ Kontroller om overbelastningsbryteren er utløst eller at timeren brukes riktig.
- ☒ Utendørsenheten avgir vann/damp.
- ☒ Kondensering eller fordamping kan forekomme på rørledningens overflate.

## ☒ Driftsinformasjon

### AUTO – Automatisk drift

- Apparatet vil automatisk velge driftsmodus ut fra innstilling, ute- og romtemperatur. Under valg av driftsmodus vil effektmåleren blinke. Driftsmodus velges på ny hvert 30. minutt.

### VARME – Varmedrift

- Gir deg muligheter til å nyte oppvarmingseffekt til den temperaturinnstillingen som du foretrekker.
- For å unngå kald luft er det ikke sikkert at det blåses ut luft med en gang. Effektmåleren blinker ved oppstart.
- Effektmåleren blinker også i tinemodus (maks. 10 minutter). Smeltevannet dreneres til utendørsenheten og innendørsviften stoppes.

### KULDE - Kjøledrift

- Gir deg muligheter til å nyte kjøleeffekten til den temperaturinnstillingen du foretrekker.

### TØRR – Svakt tørr drift

- Gir deg muligheten til å sette ønsket temperatur på lavt viftebruk, slik at luftfuktigheten i omgivelsene minsker.

# HVORDAN BRUKE ENHETEN:

## Auto, Varme, Kulde, Tørke

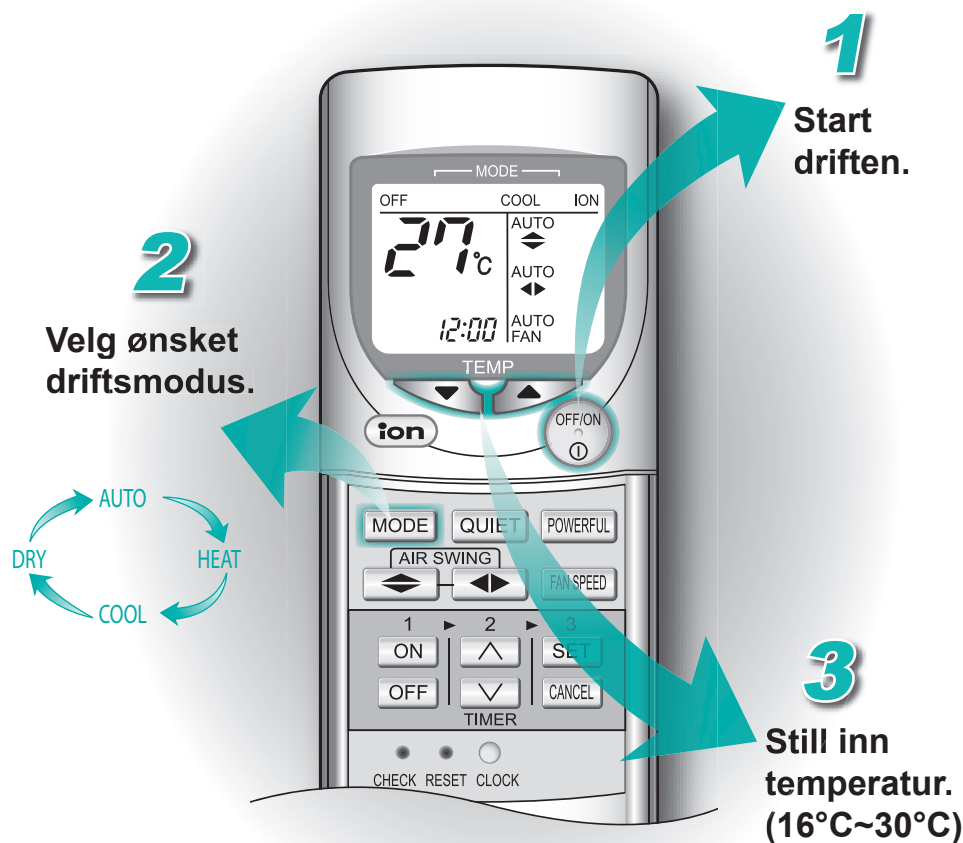

- ☒ Supersonisk luftrenserinnretning (super allergenfjerner) som operer automatisk mens airkondisjonereren er på.
- ☒ Kraftig, stille og ionedrift kan aktiveres ved alle driftsmoduser.
- ☒ Trykk  knappen en gang til for å avslutte driften.



### Tips

- ☒ Trekk for gardiner når du bruker airkondisjonereren for å hindre at sollys og varme kommer inn, da sparer du strøm.



### Feilsøking

- ☒ Rommet har en spesiell lukt.
  - ☒ Dette kan være lukt fra fuktighet i veggen, tepper, møbler eller klær i rommet.
- ☒ Luftkondisjonereren blir ikke riktig kald eller varm.
  - ☒ Sjekk at temperaturen er riktig innstilt.
  - ☒ Sjekk at vinduer og dører er ordentlig lukket.
  - ☒ Sjekk at filter er rensset eller byttet når det er nødvendig.
  - ☒ Sjekk at enhetenes inngående og utgående luftekanal ikke er hindret.

# HVORDAN BRUKE ENHETEN:

## Kraftig, stille, ionedrift, viftehastighet, luftretning

### IONEDRIFT

Starter ionedrift.

### LUFT-RETNING

Still inn hette for justering av vertikal eller horisontal luftstrøm.

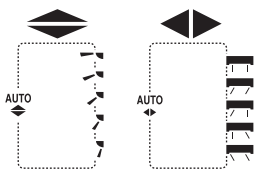

- ☒ Kraftig og stille drift kan ikke aktiveres samtidig.
- ☒ Kraftig, stille og ionedrift kan avbrytes ved å trykke angjeldende knapp en gang til.



### STILLE

Starter stille drift.

### KRAFTIG

Starter kraftig drift.

### VIFTEHASTIGHET

Velg viftehastighet.



### ☒ Driftsinformasjon

#### POWERFUL (Kraftig)

- For å oppnå valgt temperatur raskt.

#### QUIET (Stille)

- For å gi stille omgivelser.

#### ION (Ionedrift)

- For å gi friskluffeffekt ved å lage negative ioner.
- Ionedrift kan aktiveres separat.
- Trykk  knappen en gang til for å avslutte driften.

#### FAN SPEED (Viftehastighet)

- For å gi deg varierte valg på viftehastighet.
- Det er fem nivåer på viftehastigheten i tillegg til automatisk viftehastighet.
- Automatisk viftehastighet: Hastigheten på innendørs vifte er automatisk justert i henhold til operasjonen.

#### AIR SWING (Luftretning)

- For å få luftventilasjon i rommet.
- Det er 5 valgmuligheter i tillegg til den automatiske vertikale luftstrømnretningen.
- Hvis automatisk vertikal luftstrøm er på, vil luften svinge automatisk opp og ned.



- For å få luftventilasjon i rommet.
- Det er 5 valgmuligheter i tillegg til den automatiske horisontale luftstrømnretningen.
- Hvis den automatiske horisontale luftretningen er på, vil luften automatisk svinge til venstre og høyre.

- Juster ikke hetten til den vertikale og horisontale luftstrømnretningen manuelt.

### Tips



- ☒ Hvis du ønsker at kald luft skal blåse rett på deg, sett luftretningen nedover, men ikke overdrevent lenge, da det kan være helseskadelig.
- ☒ Omtrent 10% av elektrisiteten kan spares hvis du setter temperaturen 1°C høyere på nedkjølingsoperasjoner, eller 2°C lavere i oppvarmingsoperasjoner enn ønsket temperatur.

### Feilsøking



- ☒ (ION) indikator på utendørs enheten blinker. ☒ Trykk ION knapp to ganger. Hvis indikatoren blinker fremdeles, kontakt forhandleren.
- ☒ Innendørs vifte stopper av og til under automatisk viftehastighetsinnstilling. ☒ Dette er en avansert måte å hjelpe til med å fjerne lukt fra omgivelsene under operasjonen.
- ☒ Innendørs vifte stopper av og til under varmedrift. ☒ For å unngå uønsket nedkjølingseffekt.

## ☒ Driftsinformasjon

### TIDSINNSTILLING

- Bruk ON-timeren for å slå på luftbehandlingsanlegget til ønsket tid. Dette gir kjøling eller oppvarming, f.eks. når du kommer fra jobb eller våkner.
- Når ON tidsinnstillingen er satt vil driften starte 35 minutter før innstilt tid.
- Bruk AV tidsinnstillingen for å kunne slå av luftkondisjonereren til ønsket tid. Dette vil spare strøm når du er ute eller sover.
- Tidsinnstillingen vil gjentas daglig når den er innstilt.
- Dersom det er strøbrudd, trykk "SET" knappen for å få tilbake innstillingene når strømmen kommer tilbake.
- Dersom tidsinnstillingen kanselleres, kan du få tilbake tidligere innstilling ved å trykke på "SET" knappen.

### KONTROLL

- Ved feil stopper apparatet opp og timerindikatoren blinker.

1. Trykk i 5 sekunder.

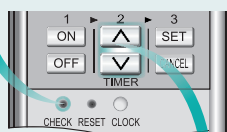

2. Se etter feilkoden hvor det høres "bip"-lyder.

3. Slå av strømforsyningen og kontakt autorisert forhandler.

Merk:

Trykk på knappen 'Reset' for å gå ut av kontrollfunksjonen.

Apparatet kan fortsatt være i drift med begrenset funksjon avhengig av feilen som er oppstått.

(Det høres 4 "bip"-lyder ved oppstart.)

# HVORDAN BRUKE ENHETEN:

## Tidsinnstilling

# 1

Velg PÅ eller AV tidsinnstilling.

# 2

Sett ønsket tid.

# 3

Bekreft tidsinnstillingen.

## AVBRYT

Avbryt valgt tidsinnstilling.

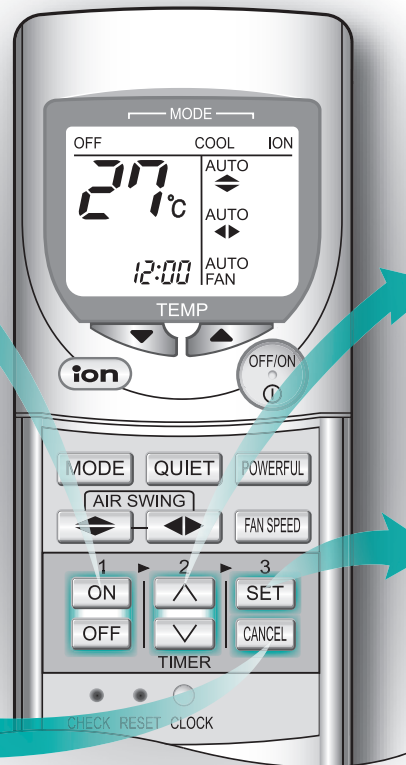

- ☒ Sjekk at klokken på fjernkontrollen er riktig innstilt.
- ☒ Du kan se AV og PÅ tidsinnstilling samtidig.
- ☒ For å avbryte enten PÅ eller AV tidsinnstillingen, trykk **ON** eller **OFF**, Trykk så **CANCEL**.



### Tips

- ☒ Hold (KLOKKE) knappen inne mer enn 10 sekunder for å forandre tidsformatet fra 24 timersformat til AM/PM-format.
- ☒ For enklere bruk kan du sette airkondisjonereren på automatisk drift ved bruk av både PÅ og AV tidsinnstillingen.



### Feilsøking

- ☒ TIDSINNSTILLINGS-indikator er alltid på.
- ☒ STRØM indikatoren blinker 35 minutter før PÅ tidsinnstillingen aktiveres.
- ☒ Tidsinnstillingen er aktivert, og den vil slå seg på samme tid hver dag.
- ☒ Enheten bestemmer driftsmodus etter romtemperaturen. Dette skjer når innstillingen står på AUTO operasjonsmodus.



# STELL OG RENGJØRING



**Slå av strømtilførselen før rengjøring**

## FRONTPANEL

Hev og trekk for å fjerne. Vask og tørk.

## LUFTFILTER

Støvsug, vask og tørk.

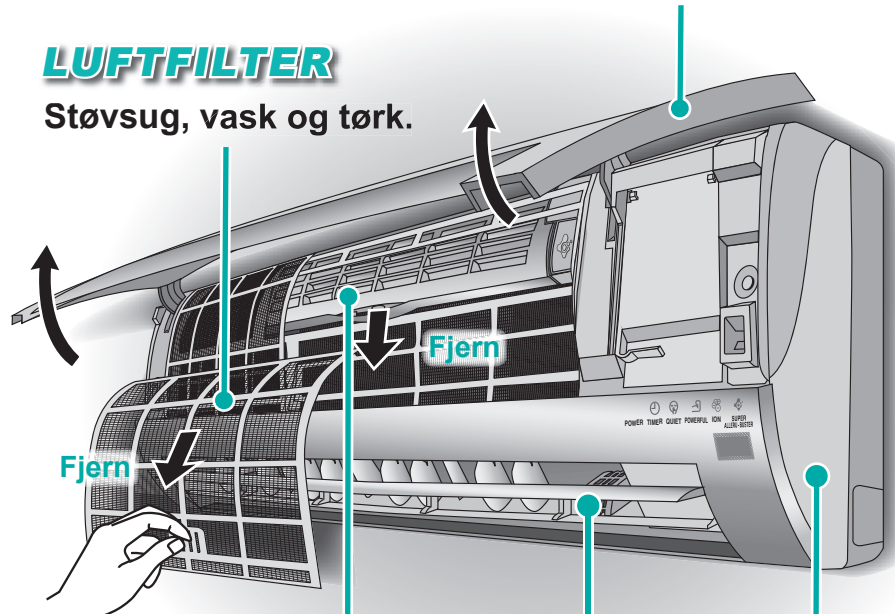

## SUPERSONISK LUFTRENSENDE INNRETNING

Støvsug super allergenfilter.

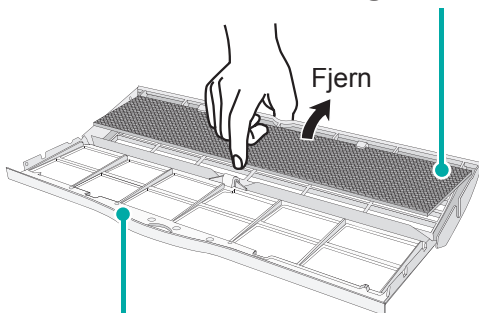

Støvsug, vask og tørk rammen.

## INNENDØRSENHET

Tørk forsiktig.

## IONISATOR

Rengjør med bomullspinner (Qtips).

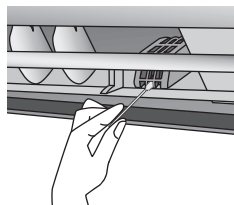

### ☒ Vaskeinstrukser

- Bruk ikke bensen, tynner eller rensmidler.
- Bruk såpe eller nøytralt husholdningsvaskemiddel ( $\approx$  pH7)
- Bruk ikke vann med høyere temperatur enn 40°C.

### INNENDØRSENHET

- Vask enheten varsomt med myk, tørr klut.

### LUFTFILTER

- Det er anbefalt å rengjøre luftfilter en gang hver 2 uke.
- Erstatt skadete filter.

Part nummer.: CWD001144

### SUPER ALLERU-BUSTER

- Det er anbefalt å rengjøre filteret hver 6 måned.
- Skift filter hvert 3 år eller skaff nytt filter hvis det er skadet.

Part nummer.: CZ-SA13P

### IONISATOR

- Det er anbefalt å rengjøre ionisatoren hver 6 måned.

### ☒ Klargjøring av enheten for lengre tid uten bruk.

- La enheten stå på ionedrift 2-3 timer for å tørke indre områder
- Slå av strømforsyningen.
- Ta ut batteriene i fjernkontrollen.

### ☒ Foreta en før-sesong inspeksjon.

- Denne inspeksjon er anbefalt før bruk av luftkondisjonereren hver sesong.
- Sjekk om batteriene i fjernkontrollen må skiftes.
- Sjekk at det ikke er noe som hindrer verken inntak eller uttak for luft.
- Etter begynt operasjon er det normalt at temperaturforskjellene etter 15 minutter mellom luftuttak og luftinntak er:-

Drift	Temperatur
Kjøling	$\geq 8^{\circ}\text{C}$
Oppvarming	$\geq 14^{\circ}\text{C}$



### Tips

- ☒ Rengjør filteret regelmessig, skitne filter gir lite frisk luft, dårligere kjøle eller varme effekt, mer ubehagelig lukt og høyere strømforbruk.
- ☒ Enheten blir skitten og effekten blir dårligere etter flere års bruk. Kontakt autorisert forhandler for å foreta årlige inspeksjoner i henhold til regelmessig rengjøring.
- ☒ Dette klimaanlegget er utstyrt med en innebygd overspenningsbeskyttelse. Som en ytterligere beskyttelse mot lyn anbefaler vi deg i hvert fall å slå av klimaanlegget.

# MEMO

# MEMO

## PIECES NON SUSCEPTIBLES D'ETRE REPAREES PAR VOS SOINS

**METTEZ L'APPAREIL HORS TENSION et CONTACTEZ un revendeur autorisé en présence des conditions suivantes:**

- Bruits anormaux pendant la mise en service
- Pénétration d'eau/corps étrangers à l'intérieur de la télécommande
- Fuite d'eau de l'unité intérieure
- Désactivation fréquente du disjoncteur
- Le cordon d'alimentation est inhabituellement chaud
- Clignotement du témoin de la minuterie («TIMER»)
- Les interrupteurs ou les boutons ne fonctionnent pas correctement



## KRITERIEN FÜR BETRIEBSUNTERBRECHUNG

**SCHALTEN SIE DIE STROMZUFUHR AB und RUFEN Sie unter folgenden Umständen einen autorisierten Händler:**

- Ungewöhnliche Geräusche während des Betriebs
- Wasser/Fremdpartikel sind in die Fernbedienung gelangt
- Wasser tropft aus dem Innengerät
- Der Sicherungsautomat schaltet sich häufig ab
- Das Stromkabel wird ungewöhnlich warm
- «TIMER» blinkt
- Schalter oder Tasten funktionieren nicht ordnungsgemäß



## ICKE FUNKTIONSDUGLIGA KRITERIER

**Under följande förutsättningar, STÄNG AV STRÖMMEN och TILLKALLA en auktoriserad distributör:**

- Onormala ljud vid drift.
- Vatten/främmande partiklar har kommit in i fjärkontrollen
- Vattenläcka från inomhusenheten
- Strömbrytaren stängs ofta av
- Elkabeln överhettas.
- «TIMER» blinkar
- Brytare eller knappar fungerar inte korrekt



## KRITERIER HVOR SERVICE IKKE GIS

**SLÅ AV STRØMTILFØRSEL og TILKALL autorisert distributør i følgende tilfeller:**

- Unaturlige lyder under bruk
- Vann/fremmede partikler i fjernkontrollen
- Vannlekkasje innendørsenheten
- Sikringene slår seg av flere ganger.
- Nettkabelen blir veldig varm.
- «TIDSINNSTILLINGEN» blinker
- Brytere eller knapper fungerer ikke riktig



**Matsushita Electric Industrial Co., Ltd.**

Web Site: <http://www.panasonic.co.jp/global/>

Printed in Malaysia