



Technische Daten		Innengerät CS-12GFEW	Außengerät CU-E12GFE
Kühlleistung (1)	W	3500 (800 – 3800)	
Heizleistung (2)	W	4800 (800 – 6100)	
Entfeuchtung	l/h	2,0	
Luftmenge (Flüster/niedrig/hoch)	m ³ /h	288 / 354 / 570	
Schalldruckpegel (Fl/ni/ho, Kühlbetrieb)	dB(A)	24 / 28 / 39	
	dB(A)	23 / 27 / 39	
Schalleistungspegel (hoch, Kühlbetrieb)	dB(A)	55	
	dB(A)	55	
Elektrische Daten			
Stromversorgung	V/Ph/Hz	230/1/50	
Leistungsaufnahme (Kühlen / Heizen)	kW	0,965 (0,185 – 1,14) / 1,32 (0,175 – 1,77)	
Betriebsstrom (Kühlen / Heizen)	A	4,4 / 6,0	
Anlaufstrom	A	6,25	
Netzabsicherung (träge)	A	16	
Leistungszahl Kühlen / Heizen (EER/COP)		3,63 / 3,64	
Energieeffizienzklasse (Kühlen / Heizen)		A / A	
Jährlicher Energieverbrauch (3)	kWh	483	
Kältesystem			
Kältemittelmenge (R410A)	g		980
Ölfüllung	l		0,32
Rohranschlüsse Saugleitung	mm (Zoll)	9,52 (3/8)	
(Bördel) Flüssigkeitsleitung	mm (Zoll)	6,35 (1/4)	
Max. Leitungslänge	m	15	
Zus. Kältemittelmenge (> 7,5 m)	g/m	20	
Drosselorgan		Kapillarrohr	
Abmessungen			
Höhe	mm	600	540
Breite	mm	700	780
Tiefe	mm	210	289
Nettogewicht	kg	14	37

(1) Die Kühlleistung bezieht sich auf eine Raumtemperatur (t_r , t_i) von 27/19,0 °C und eine Außentemperatur von 35 °C.

(2) Die Heizleistung bezieht sich auf eine Raumtemperatur (t_r) von 20 °C und eine Außentemperatur (t_r , t_i) von 7/6 °C.

(3) Basierend auf durchschnittlich 500 Betriebsstunden.

Die Messungen von Kühl- und Heizleistung sowie Schallpegeln beruhen auf den Eurovent-Bedingungen.

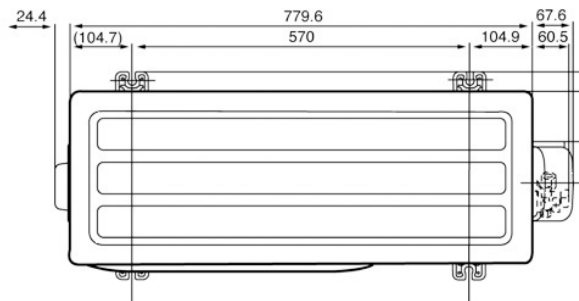
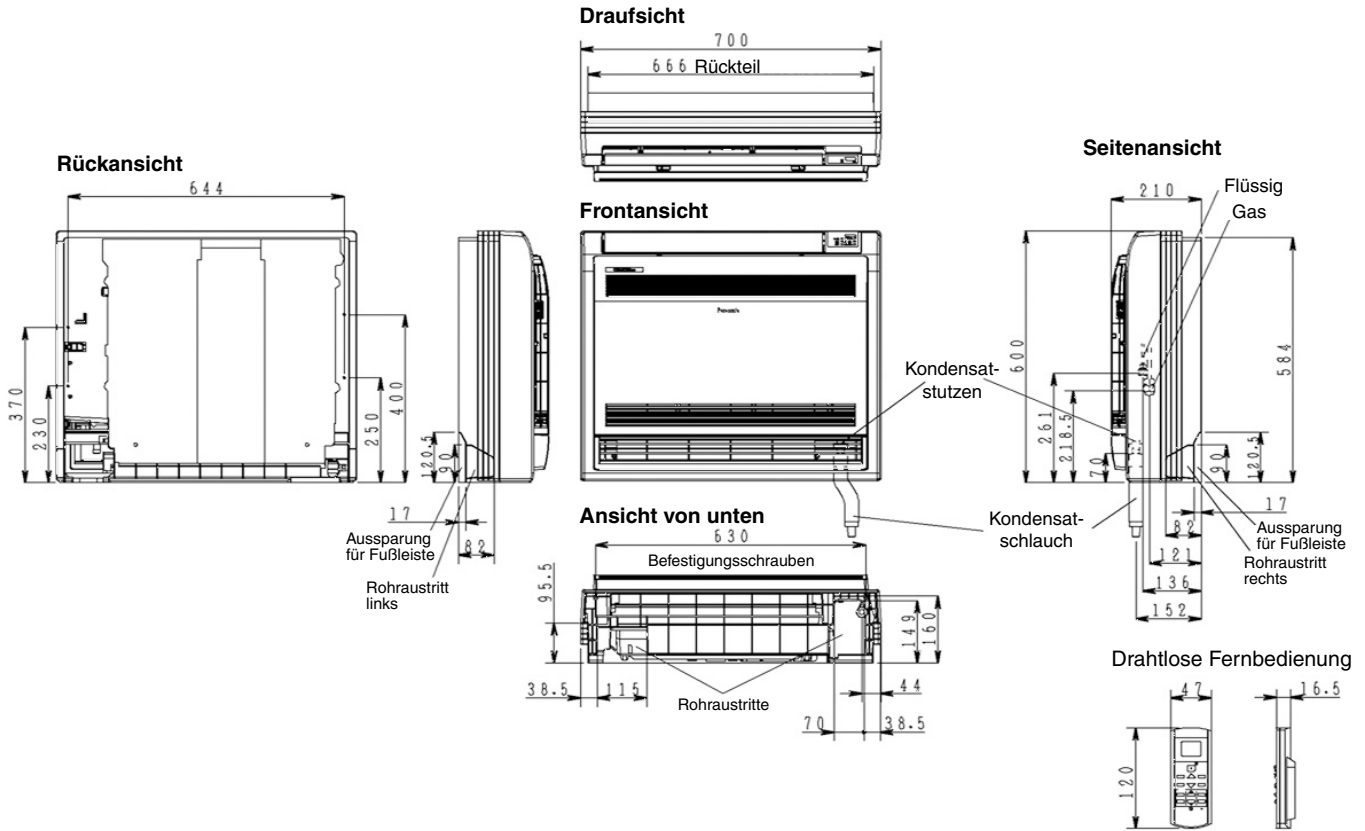

Service-Ventil Einspritzleitung

Service-Ventil Sauggasleitung

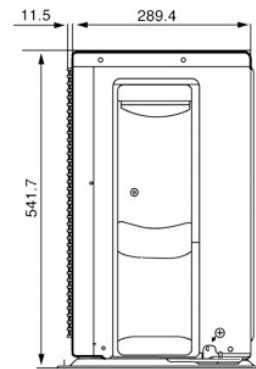
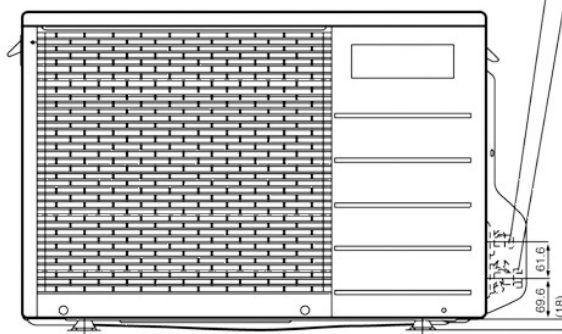
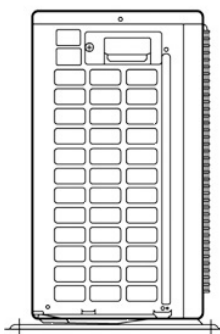

Abmessungen in mm

Technische Änderungen vorbehalten.

Außengerät (CU-E12GFE)

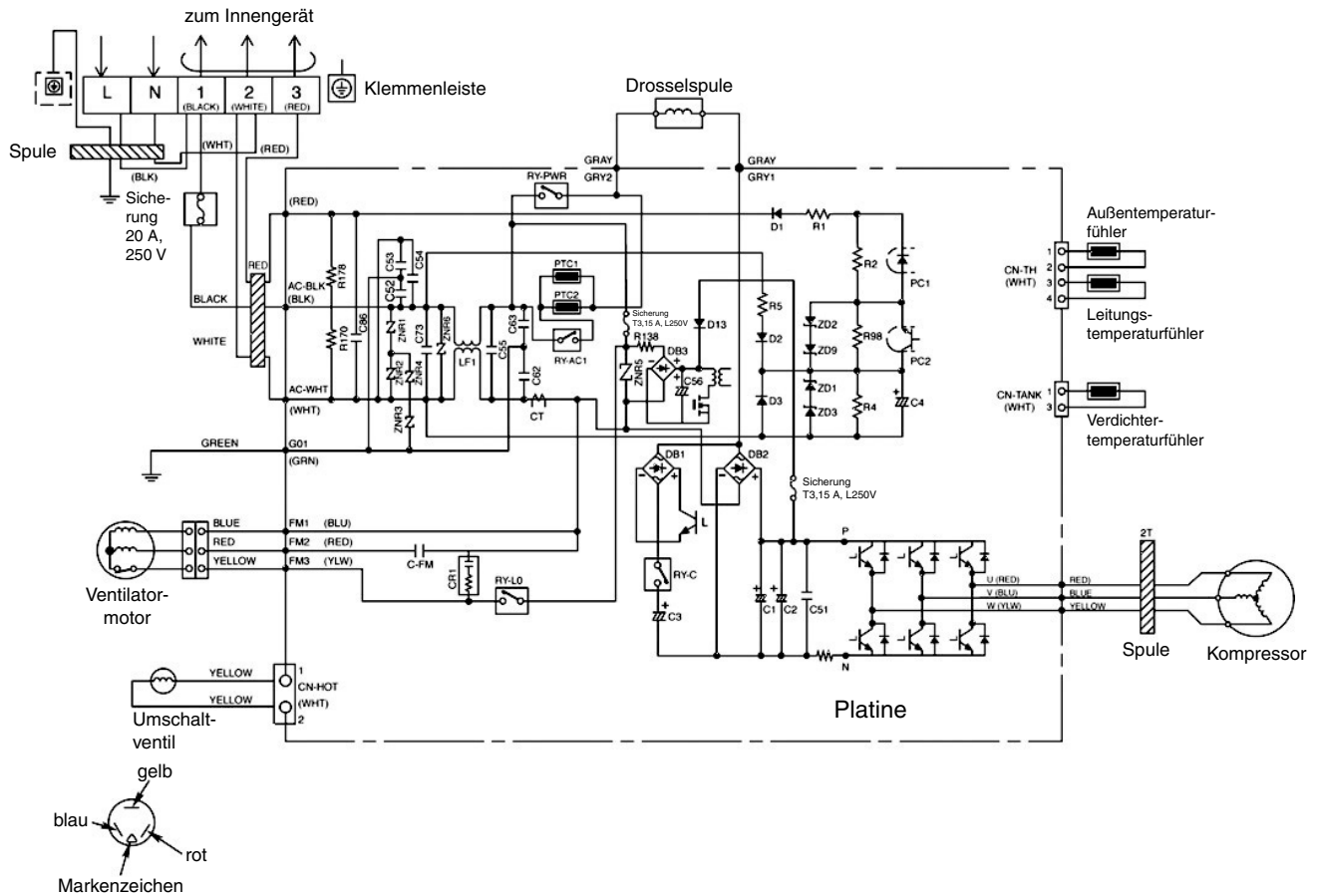

Markenzeichen
blau
rot
gelb

Innengerät (CS-E12GFEW)

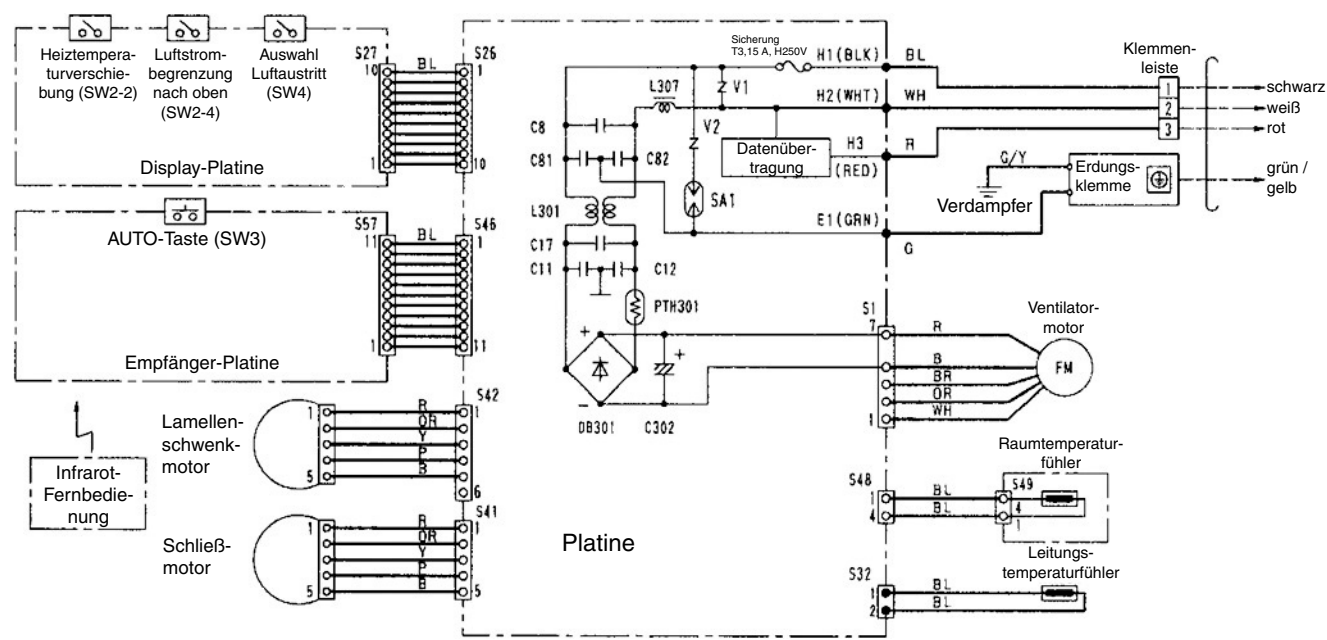

- B: Blau
- BL: Schwarz
- BR: Braun
- G: Grün
- GR: Grau
- G/Y: Gelb/Grün
- O: Orange
- P: Rosa
- R: Rot
- V: Violett
- W: Weiß
- Y: Gelb

Bezeichnung	Beschreibung
FM	Ventilatormotor
CT	Stromwandler
C-FM	Kondensator Ventilatormotor

Technische Änderungen vorbehalten.

Ausschreibungstext						
Pos	St.	Gegenstand	EP		GP	
			€	Ct	€	Ct
		<p>Panasonic-Splitklimagerät, luftgekühlt, Invertergerät mit Wärmepumpenschaltung, für Boden- und Wandmontage, R410A</p> <p>Modell: CS-E12GFEW/CU-E12GFE</p> <p>Innengerät Formschönes, kompaktes Gehäuse aus schlagfestem Kunststoff. Montage stehend, an der Wand hängend, in die Wand eingelassen oder hinter Verkleidung. Luftansaug über frontseitige Schlitze im Ansauggitter. Luftausblas im oberen und im unteren Geräteteil. Vertikale Luftlenkautomatik zur optimalen Zuluftverteilung im Raum oder Luftführung individuell einstellbar. Wahlschalter zum Einstellen des Luftaustritts aus dem oberen Ausblas oder aus oberem und unterem Ausblas. Turboventilator mehrstufig schaltbar für besonders geräuscharmen Betrieb. Direkt angetriebener Motor. Verdampfer aus CU-Rohr mit aufgepressten Aluminium-Lamellen. Automatische Wiederaufnahme des zuletzt eingestellten Gerätebetriebs nach Stromausfall. Elektronische Regelung mit mikroprozessorgesteuertem Betriebsablauf für optimalen Klimakomfort. Selbstdiagnose für eine vereinfachte Störungssuche. Schaltkontrolle über drahtlose Infrarot-Fernbedienung (Abstand bis 10 m) mit leicht verständlichem LCD-Display für die Einstellung folgender Funktionen:</p> <ul style="list-style-type: none"> - Ein/Aus, Kühlbetrieb, Heizbetrieb, Entfeuchten, Automatikbetrieb - Flüsterbetrieb - Turbobetrieb für schnelles Heizen/Kühlen - Temperaturregelung - automatische Zuluftlenkung (vertikal) - Luftführungsarretierung - Luftmengenanpassung - 24-Stunden-Echtzeitschaltuhr für Ein- und Ausschaltung <p>Technische Daten Innengerät:</p> <p>Nenn-Kühlleistung (Raum 27/19 °C (t_r/t_p), Außentemp. 35 °C): 3500 W Nenn-Heizleistung (Raum 20 °C (t_r), Außentemp. 7/6 °C (t_r/t_p)): 4800 W Luftmenge (niedrig/mittel/hoch): 354 / 456 / 570 m³/h Entfeuchtung: 2,0 l/h Nenn-Leistungsaufnahme (Kühlen / Heizen): 0,965 / 1,32 kW Leistungszahl Kühlen / Heizen (EER/COP): 3,63 / 3,64 Energieeffizienzklasse (Kühlen / Heizen): A / A Durchschnittlicher Jahresenergieverbrauch (500 Std.): 483 kWh Betriebsstrom (Kühlen / Heizen): 4,4 / 6,0 A Anschlussspannung (über Außengerät): 230 / 50 V/Hz Schalldruckpegel (Flüster/niedrig/hoch, Kühlen): 24 / 28 / 39 dB(A) (Flüster/niedrig/hoch, Heizen): 23 / 27 / 39 dB(A) Schalleistungspegel (hoch, Kühlen/Heizen): 55 / 55 dB(A) Abmessungen (H x B x T): 600 x 700 x 210 mm Gewicht: 14,0 kg</p> <p>Außengerät: Wetterfestes Stahlblechgehäuse auf verwindungsfreiem Grundrahmen. Kältekreis umschaltbar für Wärmepumpenbetrieb. Verflüssiger aus CU-Rohr mit aufgepressten Aluminium-Lamellen. Rollkolbenkompressor für besonders leisen und energiesparenden Betrieb. Kompressormotor frequenzgeregelt. Schwingungsgedämpft. Laufruhiger Axialventilator, direkt angetrieben, elektronisch ausgewuchtet, mit integriertem Wicklungsschutz. Kältesystem werkseitig mit Sicherheitskältemittel R410A vorgefüllt, Bördelanschlüsse 9,52 mm (3/8“) und 6,35 mm (1/4“).</p> <p>Technische Daten Außengerät:</p> <p>Anschlussspannung: 230 / 50 V/Hz Schalldruckpegel (Kühlen / Heizen): 48 / 50 dB(A) Schalleistungspegel (Kühlen / Heizen): 61 / 63 dB(A) Abmessungen (H x B x T): 540 x 780 x 289 mm Gewicht: 37 kg</p>				