



Technische Daten		Innengerät CS-F28DTE5	Außengerät CU-J28DBE8
Kühlleistung (1)	W	7300	
Entfeuchtung	l/h	4,3	
Luftmenge (niedrig/mittel/hoch)	m ³ /h	840 / 960 / 1080	3660
Schalldruckpegel (niedrig/mittel/hoch)	dB(A)	41 / 43 / 45	52
Schalleistungspegel (niedrig/hoch)	dB(A)	58 / 62	67
Elektrische Daten			
Stromversorgung	V/Ph/Hz	230/1/50	400/3 + N/50
Leistungsaufnahme	kW		2,85
Betriebsstrom	A		4,95
Anlaufstrom	A		25
Netzabsicherung (träge)	A		3 x 16
Leistungszahl Kühlen (EER)			2,56
Energieeffizienzklasse			E
Jährlicher Energieverbrauch (2)	kWh		1425
Kältesystem			
Kältemittelmenge (R410A)	g		1450
Ölfüllung	l		1,13
Rohranschlüsse Saugleitung (Bördel) Flüssigkeitsleitung	mm (Zoll)	15,88 (5/8)	
	mm (Zoll)	9,53 (3/8)	
Max. Leitungslänge	m	50	
Zus. Kältemittelmenge (> 30 m)	g/m	50	
Drosselorgan			Expansionsventil
Abmessungen			
Höhe	mm	210	795
Breite	mm	1245	900
Tiefe	mm	700	320
Nettogewicht	kg	33	61

(1) Die Kühlleistung bezieht sich auf eine Raumtemperatur (t_r , t_i) von 27/19,0 °C und eine Außentemperatur von 35 °C.

(2) Basierend auf durchschnittlich 500 Betriebsstunden.

Die Messungen von Kühlleistung und Schallpegeln beruhen auf den Eurovent-Bedingungen.

Abmessungen

CS-F28DTE5 / CU-J28DBE8

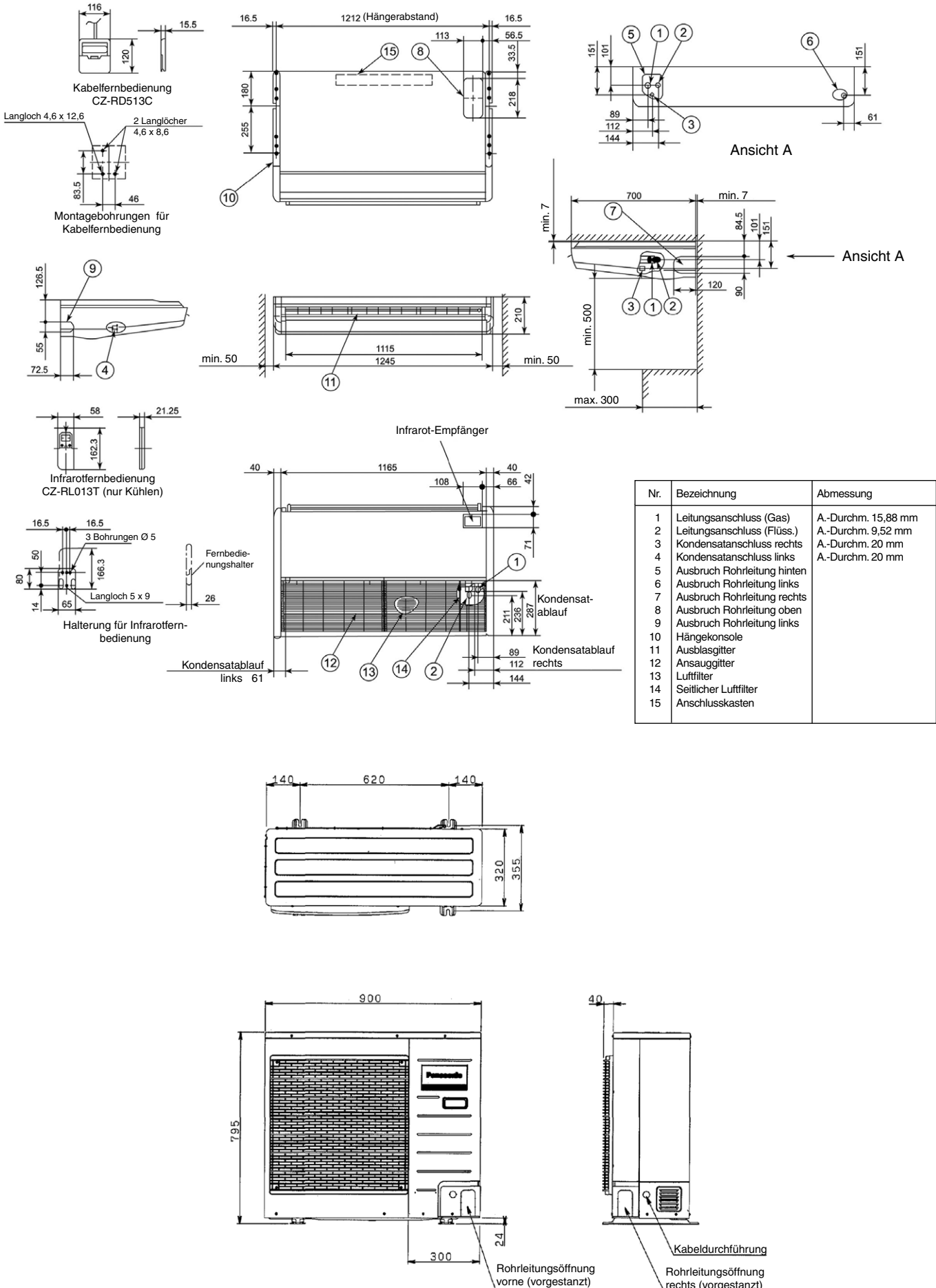

Abmessungen in mm

Technische Änderungen vorbehalten.

Außengerät (CU-J28DBE8)

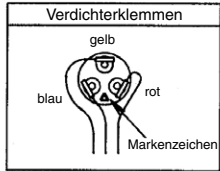
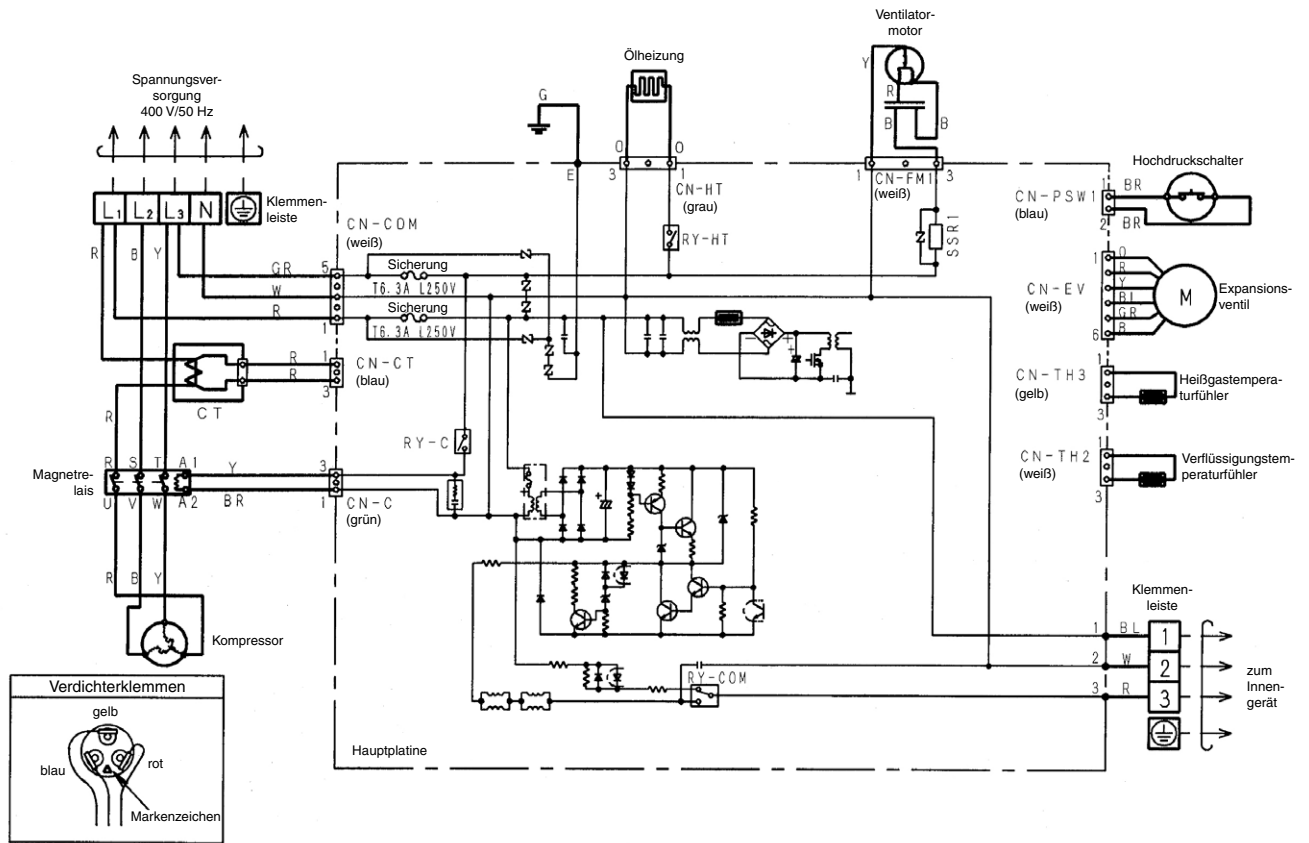

Innengerät (CS-F28DTE5)

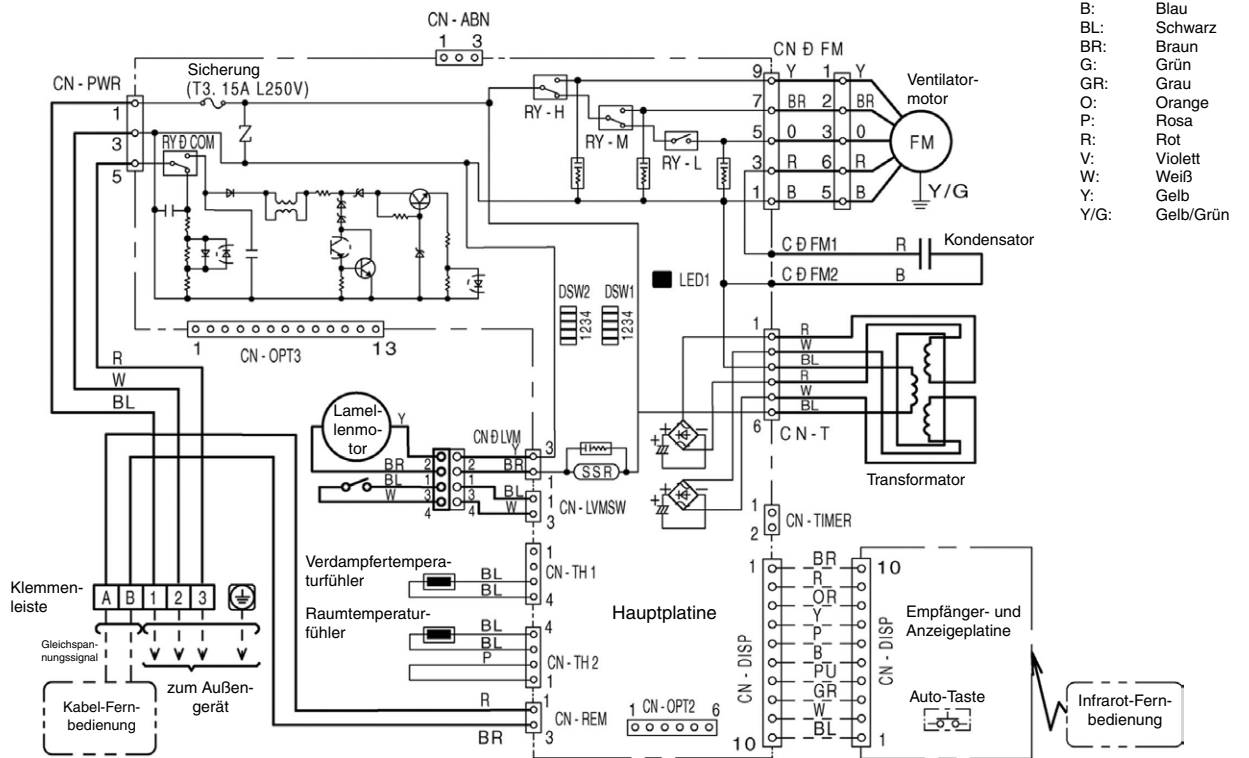

- B: Blau
- BL: Schwarz
- BR: Braun
- G: Grün
- GR: Grau
- O: Orange
- P: Rosa
- R: Rot
- V: Violett
- W: Weiß
- Y: Gelb
- Y/G: Gelb/Grün

Bezeichnung	Beschreibung	Bezeichnung	Beschreibung
RY _{H, M, L}	Relais Ventilator Drehzahlen	Tr	Transformator
FM	Ventilatormotor	Tm	Klemmleiste
CT	Stromwandler	SSR1, 2	Elektronische Relais
RY _{HOT}	Relais Umschaltventil		
RY _{HT}	Relais Ölheizung		

Technische Änderungen vorbehalten.

Ausschreibungstext																																														
Pos	St.	Gegenstand	EP		GP																																									
			€	Ct	€	Ct																																								
		<p>Panasonic Inverter-Deckenunterbaugerät in luftgekühlter Splitausführung</p> <p>Modell: CS-F28DTE5 / CU-J28DBE8</p> <p>Innengerät (CS-F28DTE5) Gehäuse aus verzinktem Stahlblech, einbrennlackiert, schall- und wärmedämmend ausgekleidet. 4 besonders geräuscharme, direkt angetriebene Radialventilatoren, 2-seitig saugend, statisch und dynamisch ausgewuchtet, Motor mit Wicklungsschutz. Verdampfer aus Kupferrohr mit aufgedrückten Aluminium-Lamellen, Kunststoff-Kondensatwanne wärmeisoliert. Kühlbetrieb möglich bei Außentemperaturen bis -10 °C (für IT-Räume). Frontseitiges Luftausblasgitter, automatisches Schwenken der motorgetriebenen vertikalen Luftlenklamellen oder Einstellung über Fernbedienung, horizontale Luftlenklamellen manuell verstellbar. Luftansauggitter nach unten klappbar. Leicht herausnehmbarer, reinigungsfähiger Luftfilter. Selbstdiagnose-System über Mikroprozessor mit LED-Anzeige. Automatische Wiedereinschaltung nach Stromausfall mit Memory-Funktion. Steckkontakt für Betriebsstatus- und Störmeldeausgänge. Störmeldeplatine inklusive Betriebsstatus- und Störmeldeausgang sowie Ein/Aus-Eingang und Fern/Lokal-Eingang optional erhältlich. Elektronische Kabel-Fernbedienung für Aufputzmontage (1,5 cm tief), komplett verdrahtet, oder wahlweise Infrarot-Fernbedienung. Bedienungsfreundliche Symboltechnik, LCD-Anzeigenfeld, mit folgenden Funktionen:</p> <ul style="list-style-type: none"> - Ein/Aus, Kühl-, Umluft- (3 Stufen), Automatik-, Entfeuchtungs- und Sparbetrieb - Temperaturregelung - Automatische Luftmengenanpassung - 24-Stunden-Zeitschaltuhr für Ein- und Ausschaltung, oder wahlweise: - Wochentimer mit 6 Schaltvorgängen pro Wochentag (nur Kabel-Fernbedienung) - Prüfschalter für Selbstdiagnosesystem - Integrierter Temperaturfühler, wahlweise verwendbar (nur Kabel-Fernbedienung) <p>Technische Daten Innengerät:</p> <table style="width: 100%; border: none;"> <tr> <td>Kühlleistung (Raum 27/19 °C (t_r/t_e), Außen 35 °C):</td> <td style="text-align: right;">7300 W</td> </tr> <tr> <td>Luftmenge (niedrig/mittel/hoch):</td> <td style="text-align: right;">840 / 960 / 1080 m³/h</td> </tr> <tr> <td>Entfeuchtung:</td> <td style="text-align: right;">4,3 l/h</td> </tr> <tr> <td>Leistungsaufnahme:</td> <td style="text-align: right;">2,85 kW</td> </tr> <tr> <td>Leistungszahl Kühlen (EER):</td> <td style="text-align: right;">2,56</td> </tr> <tr> <td>Energieeffizienzklasse:</td> <td style="text-align: right;">E</td> </tr> <tr> <td>Durchschnittlicher Jahresenergieverbrauch (500 Std.):</td> <td style="text-align: right;">1425 kWh</td> </tr> <tr> <td>Betriebsstrom:</td> <td style="text-align: right;">4,95 A</td> </tr> <tr> <td>Anschlussspannung (über Außengerät):</td> <td style="text-align: right;">230 / 50 V/Hz</td> </tr> <tr> <td>Spannung über Steuerleitung:</td> <td style="text-align: right;">80 V DC</td> </tr> <tr> <td>Schalldruckpegel (niedrig/hoch):</td> <td style="text-align: right;">41 / 45 dB(A)</td> </tr> <tr> <td>Schallleistungspegel (niedrig/hoch):</td> <td style="text-align: right;">58 / 62 dB(A)</td> </tr> <tr> <td>Abmessungen (H x B x T):</td> <td style="text-align: right;">210 x 1245 x 700 mm</td> </tr> <tr> <td>Gewicht:</td> <td style="text-align: right;">33 kg</td> </tr> </table> <p>Außengerät (CU-J28DBE8) Wetterfestes Stahlblechgehäuse auf verwindungsfreiem Grundrahmen. Hochleistungs-Wärmetauscher aus Kupferrohr mit aufgedrückten Aluminiumlamellen. Extrem laufruhiger, direkt angetriebener Axialventilator, statisch und dynamisch ausgewuchtet, Motor mit Wicklungsschutz. Elektronische Drehzahlanpassung für problemlosen Betrieb bis -10 °C. Rollkolbenverdichter für besonders leisen und energiesparenden Betrieb, schwingungsgedämpft. Motor mit Wicklungsschutz. Expansionsventil zur Anpassung der korrekten Kältemittelmenge. Selbstdiagnose-System über Mikroprozessor mit LED-Anzeige. Zusätzliche Sicherheitseinrichtung: Temperatur-, Strom- und Druckschutz für Verdichter, Hochdruckschalter, Stromwandler. Kältesystem werkseitig mit Sicherheitskältemittel R410A vorgefüllt. Bördelanschlüsse Saugleitung 15,88 mm (5/8 Zoll), Flüssigkeitsleitung 9,52 mm (3/8 Zoll).</p> <p>Technische Daten Außengerät:</p> <table style="width: 100%; border: none;"> <tr> <td>Anschlussspannung:</td> <td style="text-align: right;">400 / 50 V/Hz</td> </tr> <tr> <td>Luftmenge:</td> <td style="text-align: right;">3660 m³/h</td> </tr> <tr> <td>Schalldruckpegel:</td> <td style="text-align: right;">52 dB(A)</td> </tr> <tr> <td>Schallleistungspegel:</td> <td style="text-align: right;">67 dB(A)</td> </tr> <tr> <td>Abmessungen (H x B x T):</td> <td style="text-align: right;">795 x 900 x 320 mm</td> </tr> <tr> <td>Gewicht:</td> <td style="text-align: right;">61 kg</td> </tr> </table>	Kühlleistung (Raum 27/19 °C (t _r /t _e), Außen 35 °C):	7300 W	Luftmenge (niedrig/mittel/hoch):	840 / 960 / 1080 m ³ /h	Entfeuchtung:	4,3 l/h	Leistungsaufnahme:	2,85 kW	Leistungszahl Kühlen (EER):	2,56	Energieeffizienzklasse:	E	Durchschnittlicher Jahresenergieverbrauch (500 Std.):	1425 kWh	Betriebsstrom:	4,95 A	Anschlussspannung (über Außengerät):	230 / 50 V/Hz	Spannung über Steuerleitung:	80 V DC	Schalldruckpegel (niedrig/hoch):	41 / 45 dB(A)	Schallleistungspegel (niedrig/hoch):	58 / 62 dB(A)	Abmessungen (H x B x T):	210 x 1245 x 700 mm	Gewicht:	33 kg	Anschlussspannung:	400 / 50 V/Hz	Luftmenge:	3660 m ³ /h	Schalldruckpegel:	52 dB(A)	Schallleistungspegel:	67 dB(A)	Abmessungen (H x B x T):	795 x 900 x 320 mm	Gewicht:	61 kg				
Kühlleistung (Raum 27/19 °C (t _r /t _e), Außen 35 °C):	7300 W																																													
Luftmenge (niedrig/mittel/hoch):	840 / 960 / 1080 m ³ /h																																													
Entfeuchtung:	4,3 l/h																																													
Leistungsaufnahme:	2,85 kW																																													
Leistungszahl Kühlen (EER):	2,56																																													
Energieeffizienzklasse:	E																																													
Durchschnittlicher Jahresenergieverbrauch (500 Std.):	1425 kWh																																													
Betriebsstrom:	4,95 A																																													
Anschlussspannung (über Außengerät):	230 / 50 V/Hz																																													
Spannung über Steuerleitung:	80 V DC																																													
Schalldruckpegel (niedrig/hoch):	41 / 45 dB(A)																																													
Schallleistungspegel (niedrig/hoch):	58 / 62 dB(A)																																													
Abmessungen (H x B x T):	210 x 1245 x 700 mm																																													
Gewicht:	33 kg																																													
Anschlussspannung:	400 / 50 V/Hz																																													
Luftmenge:	3660 m ³ /h																																													
Schalldruckpegel:	52 dB(A)																																													
Schallleistungspegel:	67 dB(A)																																													
Abmessungen (H x B x T):	795 x 900 x 320 mm																																													
Gewicht:	61 kg																																													