



Technische Daten		Innengerät CS-F34DB4E5	Außengerät CU-L34DBE8
<b>Kühlleistung (1)</b>	W	10.000	
<b>Heizleistung (2)</b>	W	11.200	
<b>Entfeuchtung</b>	l/h	6,0	
<b>Luftmenge</b> (niedrig/mittel/hoch)	m <sup>3</sup> /h	1260 / 1440 / 1620	5880
<b>Schalldruckpegel</b> (ni/mi/ho, Kühlbetrieb)	dB(A)	37 / 39 / 42	52
	dB(A)	37 / 39 / 42	54
<b>Schalleistungspegel</b> (ni/ho, Kühlbetrieb)	dB(A)	52 / 57	66
	dB(A)	52 / 57	68
<b>Elektrische Daten</b>			
Stromversorgung	V/Ph/Hz	230/1/50	400/3 + N/50
Leistungsaufnahme (Kühlen / Heizen)	kW	2,59 / 2,90	
Betriebsstrom (Kühlen / Heizen)	A	4,1 / 4,6	
Anlaufstrom	A	4,1	
Netzabsicherung (träge)	A	3 x 16	
Leistungszahl Kühlen / Heizen (EER/COP)		3,86 / 3,86	
Energieeffizienzklasse (Kühlen / Heizen)		A / A	
Jährlicher Energieverbrauch (3)	kWh	1295	
<b>Kältesystem</b>			
Kältemittelmenge (R410A)	g	3300	
Ölfüllung	l	1,2	
Rohranschlüsse Saugleitung	mm (Zoll)	15,88 (5/8)	
(Bördel) Flüssigkeitsleitung	mm (Zoll)	9,53 (3/8)	
Max. Leitungslänge	m	50	
Zus. Kältemittelmenge (> 30 m)	g/m	50	
Drosselorgan		Expansionsventil	
<b>Abmessungen</b>			
Höhe	mm	288 + 35	1340
Breite (ohne / mit Blende)	mm	840 / 950	900
Tiefe (ohne / mit Blende)	mm	840 / 950	320
<b>Nettogewicht</b>	kg	33 (28,5 + 4,5)	105

(1) Die Kühlleistung bezieht sich auf eine Raumtemperatur ( $t_r, t_i$ ) von 27/19,0 °C und eine Außentemperatur von 35 °C.

(2) Die Heizleistung bezieht sich auf eine Raumtemperatur ( $t_r$ ) von 20 °C und eine Außentemperatur ( $t_r, t_i$ ) von 7/6 °C.

(3) Basierend auf durchschnittlich 500 Betriebsstunden.

Die Messungen von Kühl- und Heizleistung sowie Schallpegeln beruhen auf den Eurovent-Bedingungen.

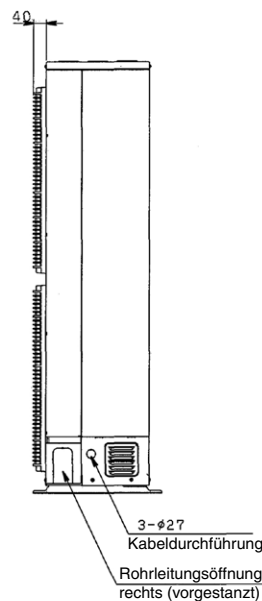
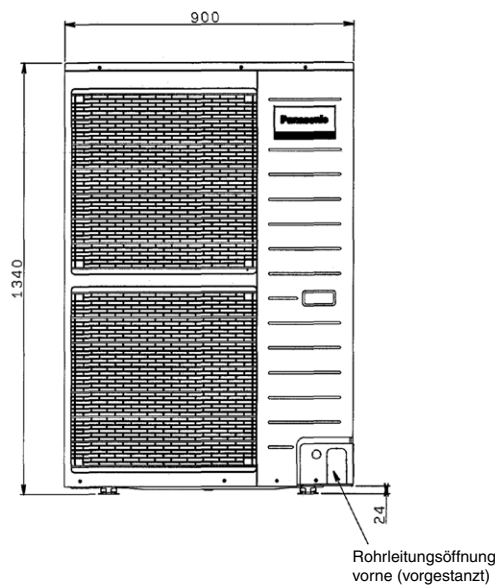
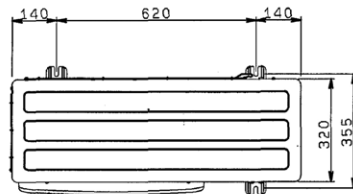
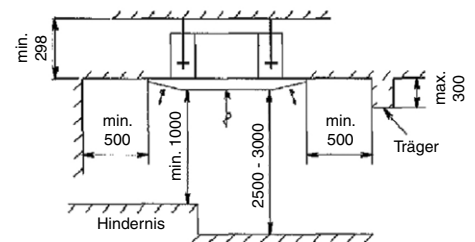
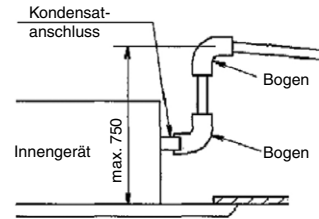
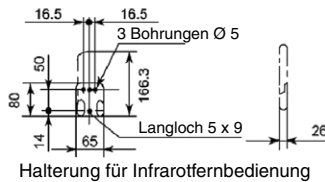
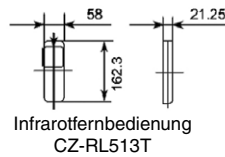
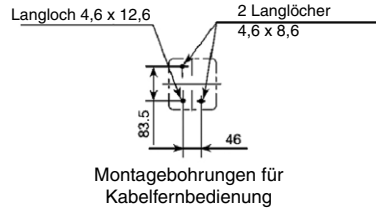
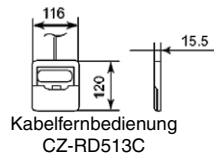
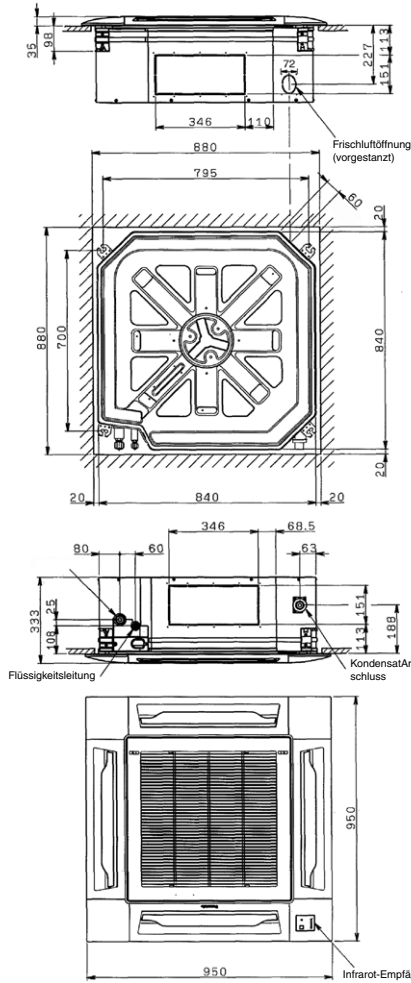

Abmessungen in mm

Technische Änderungen vorbehalten.

Außengerät (CU-L34DBE8)

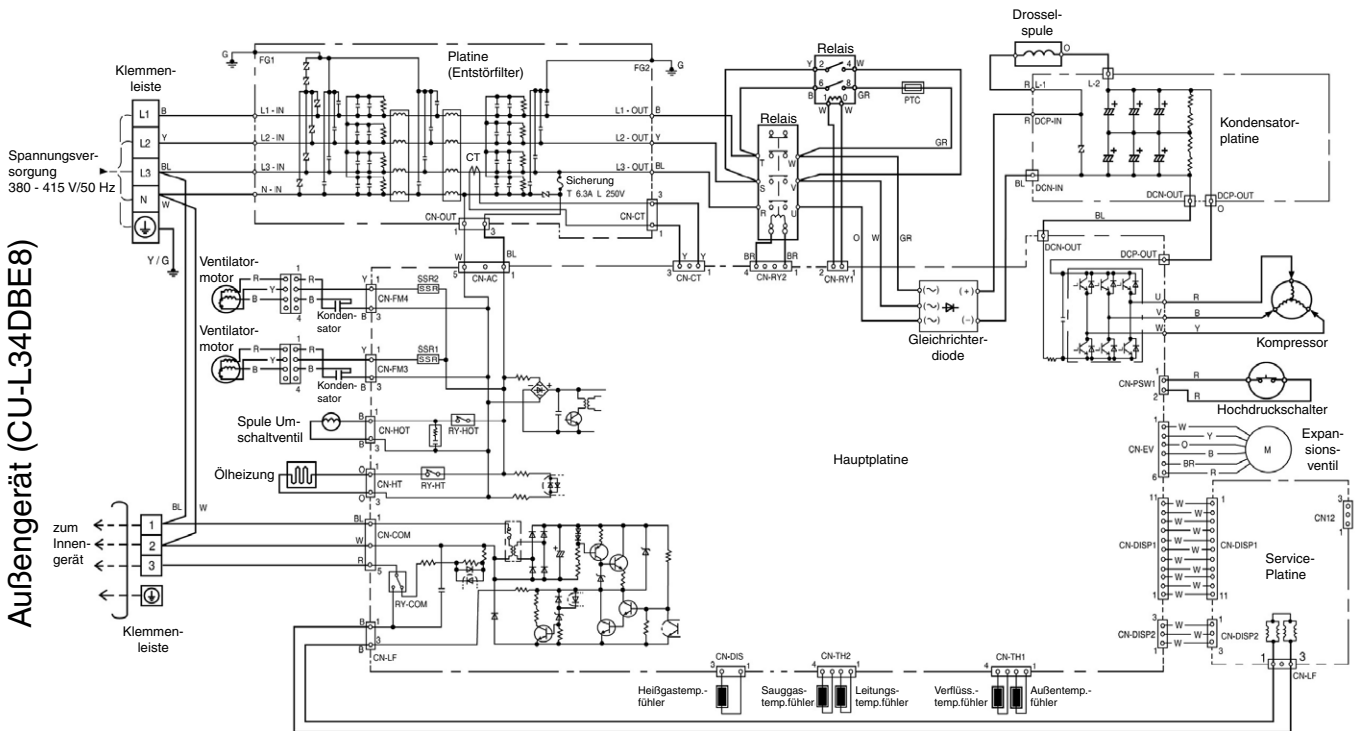

Innengerät (CS-F34DB4E5)

- B: Blau
- BL: Schwarz
- BR: Braun
- G: Grün
- GR: Grau
- O: Orange
- P: Rosa
- R: Rot
- V: Violett
- W: Weiß
- Y: Gelb
- Y/G: Gelb/Grün

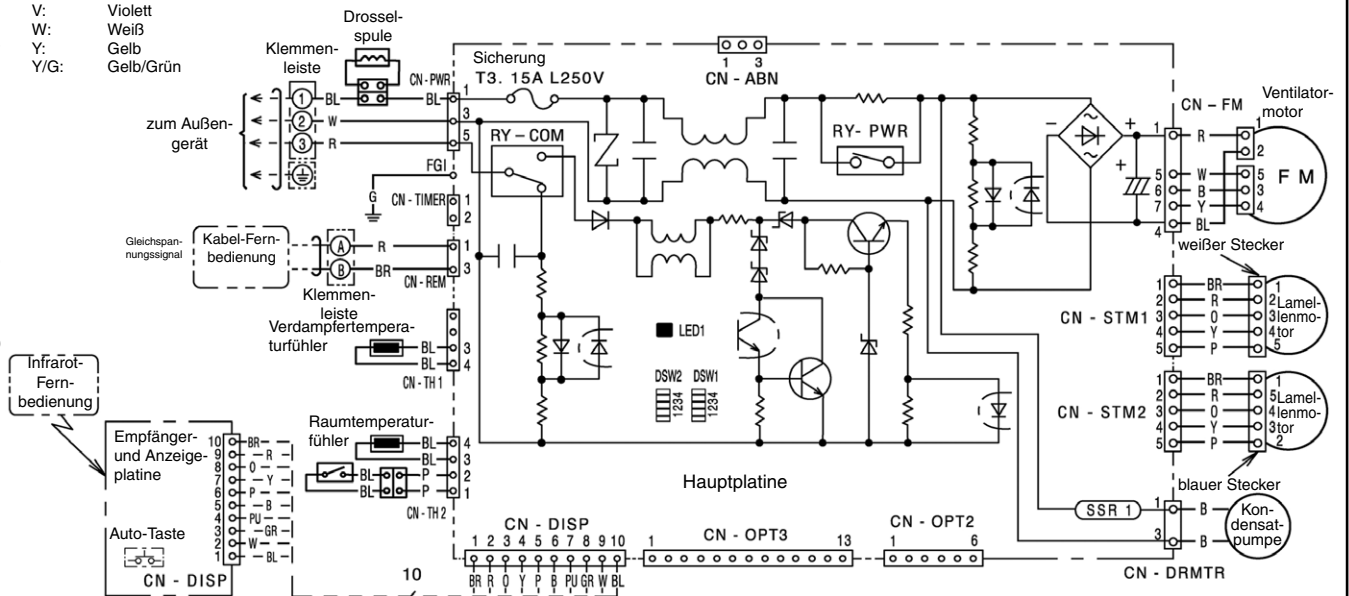

Bezeichnung	Beschreibung	Bezeichnung	Beschreibung
FM	Ventilatormotor	Tm	Klemmleiste
CT	Stromwandler	SSR1, 2	Elektronische Relais
RY <sub>HOT</sub>	Relais Umschaltventil		
RY <sub>HT</sub>	Relais Ölheizung		
Tr	Transformator		

Technische Änderungen vorbehalten.

Ausschreibungstext																																																						
Pos	St.	Gegenstand	EP		GP																																																	
			€	Ct	€	Ct																																																
		<p><b>Panasonic Inverter-Deckenunterbaugerät in luftgekühlter Splitausführung, mit Wärmepumpenschaltung</b></p> <p>Modell: CS-F34DB4E5 / CU-L34DBE8</p> <p><b>Innengerät (CS-F34DB4E5)</b>            Gehäuse aus verzinktem Stahlblech, schall- und wärmedämmend ausgekleidet. Besonders geräuscharmer, direkt angetriebener 3D-Turboventilator, statisch und dynamisch ausgewuchtet, Motor mit Wicklungsschutz. Luftausblasöffnungen in 4 Richtungen, Steuerung der Luftströmung über motorgetriebene Luftlenklamellen, manuelle oder automatische Luftmengen-Regulierung in Abhängigkeit von der Raumtemperatur. Verdampfer aus Kupferrohr mit aufgedrängten Aluminium-Lamellen, Kondensatablaufsystem mit eingebauter Hebe- und Sicherheitsschwimmerschalter in Kunststoff-Auffangwanne. Anschlussöffnungen für Frischluft und zur Weiterführung der Zuluft über kurze Kanäle werkseitig vorgesehen. Luftansauggitter nach unten klappbar, mit leicht herausnehmbarem, reinigungsfähigem Langzeit-Luftfilter. Selbstdiagnose-System über Mikroprozessor mit LED-Anzeige. Automatische Wiedereinschaltung nach Stromausfall mit Memory-Funktion. Steckkontakt für Betriebsstatus- und Störmeldeausgänge. Störmeldeplatine inklusive Betriebsstatus- und Störmeldeausgang sowie Ein/Aus-Eingang und Fern/Lokal-Eingang optional erhältlich.            Elektronische Kabel-Fernbedienung für Aufputzmontage (1,5 cm tief), komplett verdrahtet, oder wahlweise Infrarot-Fernbedienung. Bedienungsfreundliche Symboltechnik, LCD-Anzeigenfeld, mit folgenden Funktionen:</p> <ul style="list-style-type: none"> <li>- Ein/Aus, Kühl-, Heiz-, Umluft- (3 Stufen), Automatik-, Entfeuchtungs- und Sparbetrieb</li> <li>- Temperaturregelung</li> <li>- Automatische Luftmengenanpassung</li> <li>- 24-Stunden-Zeitschaltuhr für Ein- und Ausschaltung, oder wahlweise:</li> <li>- Wochentimer mit 6 Schaltvorgängen pro Wochentag (nur Kabel-Fernbedienung)</li> <li>- Prüfschalter für Selbstdiagnosesystem</li> <li>- Integrierter Temperaturfühler, wahlweise verwendbar (nur Kabel-Fernbedienung)</li> </ul> <p><b>Technische Daten Innengerät:</b></p> <table style="width: 100%; border: none;"> <tr> <td>Nenn-Kühlleistung (Raum 27/19 °C (t<sub>r</sub>/t<sub>e</sub>), Außen 35 °C):</td> <td style="text-align: right;">10.000 W</td> </tr> <tr> <td>Nenn-Heizleistung (Raum 20 °C (t<sub>r</sub>), Außen 7/6 °C (t<sub>e</sub>/t<sub>r</sub>)):</td> <td style="text-align: right;">11.200 W</td> </tr> <tr> <td>Luftmenge (niedrig/mittel/hoch):</td> <td style="text-align: right;">1260 / 1440 / 1620 m<sup>3</sup>/h</td> </tr> <tr> <td>Entfeuchtung:</td> <td style="text-align: right;">6,0 l/h</td> </tr> <tr> <td>Nenn-Leistungsaufnahme:</td> <td style="text-align: right;">2,59 kW</td> </tr> <tr> <td>Leistungszahl Kühlen / Heizen (EER/COP):</td> <td style="text-align: right;">3,86 / 3,86</td> </tr> <tr> <td>Energieeffizienzklasse (Kühlen / Heizen):</td> <td style="text-align: right;">A / A</td> </tr> <tr> <td>Durchschnittlicher Jahresenergieverbrauch (500 Std.):</td> <td style="text-align: right;">1295 kWh</td> </tr> <tr> <td>Nenn-Betriebsstrom:</td> <td style="text-align: right;">4,1 A</td> </tr> <tr> <td>Anschlussspannung (über Außengerät):</td> <td style="text-align: right;">230 / 50 V/Hz</td> </tr> <tr> <td>Spannung über Steuerleitung (impulsförmige Gleichspannung):</td> <td style="text-align: right;">80 V DC</td> </tr> <tr> <td>Schalldruckpegel (niedrig/hoch, Kühlen):</td> <td style="text-align: right;">37 / 42 dB(A)</td> </tr> <tr> <td>Schalldruckpegel (niedrig/hoch, Heizen):</td> <td style="text-align: right;">37 / 42 dB(A)</td> </tr> <tr> <td>Schallleistungspegel (niedrig/hoch, Kühlen):</td> <td style="text-align: right;">52 / 57 dB(A)</td> </tr> <tr> <td>Schallleistungspegel (niedrig/hoch, Heizen):</td> <td style="text-align: right;">52 / 57 dB(A)</td> </tr> <tr> <td>Abmessungen Gerät (H x B x T):</td> <td style="text-align: right;">288 x 840 x 840 mm</td> </tr> <tr> <td>Abmessungen Blende (H x B x T):</td> <td style="text-align: right;">45 x 950 x 950 mm</td> </tr> <tr> <td>Gewicht (Gerät + Blende):</td> <td style="text-align: right;">28,5 + 4,5 kg</td> </tr> </table> <p><b>Außengerät (CU-L34DBE8)</b>            Wetterfestes Stahlblechgehäuse auf verwindungsfreiem Grundrahmen. Kältekreis umschaltbar für Wärmepumpenbetrieb. Hochleistungs-Wärmetauscher aus Kupferrohr mit aufgedrängten Aluminiumlamellen. Zwei extrem laufruhige, direkt angetriebene Axialventilatoren, statisch und dynamisch ausgewuchtet, Motor mit Wicklungsschutz. Elektronische Drehzahl-anpassung für problemlosen Betrieb bis -15 °C. Doppel-Rollkolbenverdichter für besonders leisen und energiesparenden Betrieb, frequenzgeregelt, schwingungsgedämpft. Expansionsventil zur Anpassung der korrekten Kältemittelmenge. Selbstdiagnose-System über Mikroprozessor mit LED-Anzeige. Zusätzliche Sicherheitseinrichtung: Temperatur-, Strom- und Druckschutz für Verdichter, Hochdruckschalter, Stromwandler. Kältesystem werkseitig mit Sicherheitskältemittel R410A vorgefüllt. Bördelanschlüsse Saugleitung 15,88 mm (5/8 Zoll), Flüssigkeitsleitung 9,52 mm (3/8 Zoll).</p> <p><b>Technische Daten Außengerät:</b></p> <table style="width: 100%; border: none;"> <tr> <td>Anschlussspannung:</td> <td style="text-align: right;">400 / 3 + N / 50 V/Hz</td> </tr> <tr> <td>Luftmenge:</td> <td style="text-align: right;">5880 m<sup>3</sup>/h</td> </tr> <tr> <td>Schalldruckpegel (Kühlen / Heizen):</td> <td style="text-align: right;">52 / 54 dB(A)</td> </tr> <tr> <td>Schallleistungspegel (Kühlen / Heizen):</td> <td style="text-align: right;">66 / 68 dB(A)</td> </tr> <tr> <td>Abmessungen (H x B x T):</td> <td style="text-align: right;">1340 x 900 x 320 mm</td> </tr> <tr> <td>Gewicht:</td> <td style="text-align: right;">105 kg</td> </tr> </table>	Nenn-Kühlleistung (Raum 27/19 °C (t <sub>r</sub> /t <sub>e</sub> ), Außen 35 °C):	10.000 W	Nenn-Heizleistung (Raum 20 °C (t <sub>r</sub> ), Außen 7/6 °C (t <sub>e</sub> /t <sub>r</sub> )):	11.200 W	Luftmenge (niedrig/mittel/hoch):	1260 / 1440 / 1620 m <sup>3</sup> /h	Entfeuchtung:	6,0 l/h	Nenn-Leistungsaufnahme:	2,59 kW	Leistungszahl Kühlen / Heizen (EER/COP):	3,86 / 3,86	Energieeffizienzklasse (Kühlen / Heizen):	A / A	Durchschnittlicher Jahresenergieverbrauch (500 Std.):	1295 kWh	Nenn-Betriebsstrom:	4,1 A	Anschlussspannung (über Außengerät):	230 / 50 V/Hz	Spannung über Steuerleitung (impulsförmige Gleichspannung):	80 V DC	Schalldruckpegel (niedrig/hoch, Kühlen):	37 / 42 dB(A)	Schalldruckpegel (niedrig/hoch, Heizen):	37 / 42 dB(A)	Schallleistungspegel (niedrig/hoch, Kühlen):	52 / 57 dB(A)	Schallleistungspegel (niedrig/hoch, Heizen):	52 / 57 dB(A)	Abmessungen Gerät (H x B x T):	288 x 840 x 840 mm	Abmessungen Blende (H x B x T):	45 x 950 x 950 mm	Gewicht (Gerät + Blende):	28,5 + 4,5 kg	Anschlussspannung:	400 / 3 + N / 50 V/Hz	Luftmenge:	5880 m <sup>3</sup> /h	Schalldruckpegel (Kühlen / Heizen):	52 / 54 dB(A)	Schallleistungspegel (Kühlen / Heizen):	66 / 68 dB(A)	Abmessungen (H x B x T):	1340 x 900 x 320 mm	Gewicht:	105 kg				
Nenn-Kühlleistung (Raum 27/19 °C (t <sub>r</sub> /t <sub>e</sub> ), Außen 35 °C):	10.000 W																																																					
Nenn-Heizleistung (Raum 20 °C (t <sub>r</sub> ), Außen 7/6 °C (t <sub>e</sub> /t <sub>r</sub> )):	11.200 W																																																					
Luftmenge (niedrig/mittel/hoch):	1260 / 1440 / 1620 m <sup>3</sup> /h																																																					
Entfeuchtung:	6,0 l/h																																																					
Nenn-Leistungsaufnahme:	2,59 kW																																																					
Leistungszahl Kühlen / Heizen (EER/COP):	3,86 / 3,86																																																					
Energieeffizienzklasse (Kühlen / Heizen):	A / A																																																					
Durchschnittlicher Jahresenergieverbrauch (500 Std.):	1295 kWh																																																					
Nenn-Betriebsstrom:	4,1 A																																																					
Anschlussspannung (über Außengerät):	230 / 50 V/Hz																																																					
Spannung über Steuerleitung (impulsförmige Gleichspannung):	80 V DC																																																					
Schalldruckpegel (niedrig/hoch, Kühlen):	37 / 42 dB(A)																																																					
Schalldruckpegel (niedrig/hoch, Heizen):	37 / 42 dB(A)																																																					
Schallleistungspegel (niedrig/hoch, Kühlen):	52 / 57 dB(A)																																																					
Schallleistungspegel (niedrig/hoch, Heizen):	52 / 57 dB(A)																																																					
Abmessungen Gerät (H x B x T):	288 x 840 x 840 mm																																																					
Abmessungen Blende (H x B x T):	45 x 950 x 950 mm																																																					
Gewicht (Gerät + Blende):	28,5 + 4,5 kg																																																					
Anschlussspannung:	400 / 3 + N / 50 V/Hz																																																					
Luftmenge:	5880 m <sup>3</sup> /h																																																					
Schalldruckpegel (Kühlen / Heizen):	52 / 54 dB(A)																																																					
Schallleistungspegel (Kühlen / Heizen):	66 / 68 dB(A)																																																					
Abmessungen (H x B x T):	1340 x 900 x 320 mm																																																					
Gewicht:	105 kg																																																					