



Technische Daten		Innengerät CS-E10HB4EA	Außengerät CU-E10HBEA
Kühlleistung (1)	W	2500 (600 – 3200)	
Heizleistung (2)	W	3200 (600 – 5100)	
Entfeuchtung	l/h	1,5	
Luftmenge (ni/mi/ho, Kühlbetrieb)	m ³ /h	474 / 552 / 630	
	(ni/mi/ho, Heizbetrieb)	1728	
Schalldruckpegel (Fl/ni/ho, Kühlbetrieb)	m ³ /h	510 / 576 / 648	
	(Fl/ni/ho, Heizbetrieb)	1710	
Schalleistungspegel (hoch, Kühlbetrieb)	dB(A)	23 / 26 / 34	
	(hoch, Heizbetrieb)	45	
Schalleistungspegel (hoch, Kühlbetrieb)	dB(A)	25 / 28 / 35	
	(hoch, Heizbetrieb)	46	
Elektrische Daten	dB(A)	47	
	dB(A)	48	
Stromversorgung	V/Ph/Hz	230/1/50	
Leistungsaufnahme (Kühlen / Heizen)	kW	0,62 (0,145 – 0,87) / 0,82 (0,125 – 1,45)	
Betriebsstrom (Kühlen / Heizen)	A	2,9 / 3,8	
Anlaufstrom / max. Strom	A	3,8 / 6,7	
Netzabsicherung (träge)	A	16	
Leistungszahl Kühlen / Heizen (EER/COP)		4,03 (4,14 – 3,68) / 3,90 (4,8 – 3,52)	
Energieeffizienzklasse (Kühlen / Heizen)		A / A	
Jährlicher Energieverbrauch (3)	kWh	310	
Kältesystem			
Kältemittelmenge (R410A)	g		1150
Ölfüllung	l		0,4
Rohranschlüsse Saugleitung	mm (Zoll)	9,52 (3/8)	
(Bördel) Flüssigkeitsleitung	mm (Zoll)	6,35 (1/4)	
Leitungslänge (min. – max.)	m	3 – 20	
Zus. Kältemittelmenge (> 10 m)	g/m	20	
Drosselorgan			Expansionsventil
Betriebsbereich (Kühlen / Heizen)	°C	-10/+43 / -10/+24	
Abmessungen			
Höhe (Gehäuse / Blende)	mm	260 / 51	
Breite (Gehäuse / Blende)	mm	575 / 700	
Tiefe (Gehäuse / Blende)	mm	575 / 700	
Nettogewicht (Gehäuse / Blende)	kg	18 / 2,5	
			35

(1) Die Kühlleistung bezieht sich auf eine Raumtemperatur (t_r , t_i) von 27/19,0 °C und eine Außentemperatur von 35 °C.

(2) Die Heizleistung bezieht sich auf eine Raumtemperatur (t_r) von 20 °C und eine Außentemperatur (t_r , t_i) von 7/6 °C.

(3) Basierend auf durchschnittlich 500 Betriebsstunden.

Die Messungen von Kühl- und Heizleistung sowie Schallpegeln beruhen auf den Eurovent-Bedingungen.

Technische Änderungen vorbehalten.

Abmessungen

CS-E10HB4EA / CU-E10HBEA

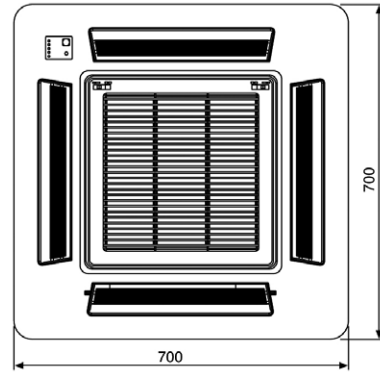
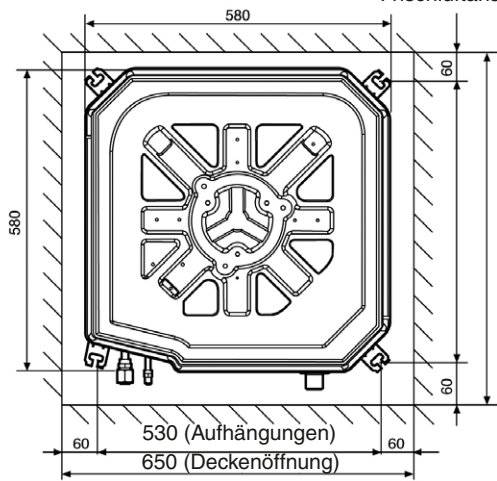
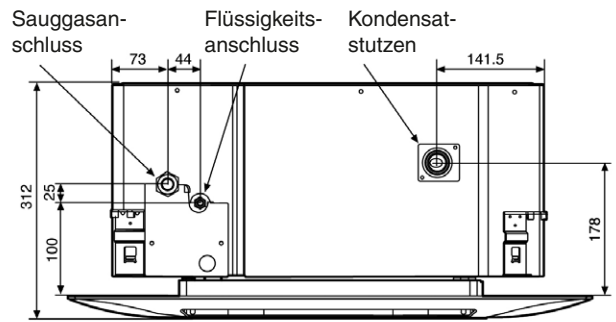
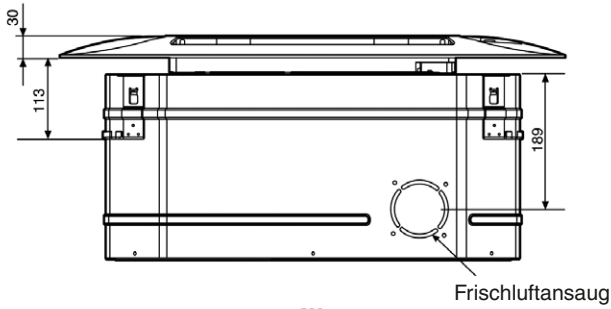

Fernbedienung

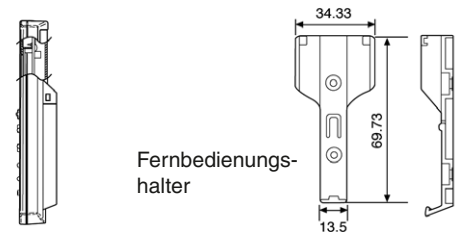

Fernbedienungshalter

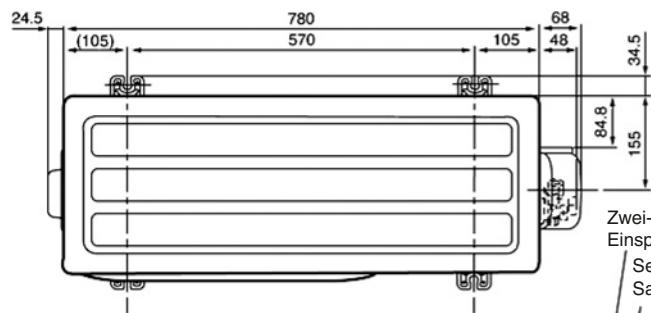

- Zwei-Wege-Ventil
- Einspritzleitung
- Service-Ventil
- Sauggasleitung

Seitenansicht

Frontansicht

Seitenansicht

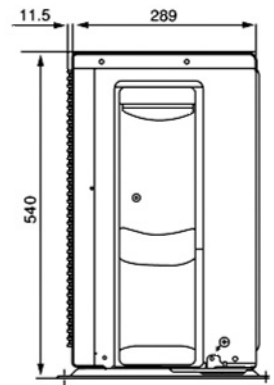
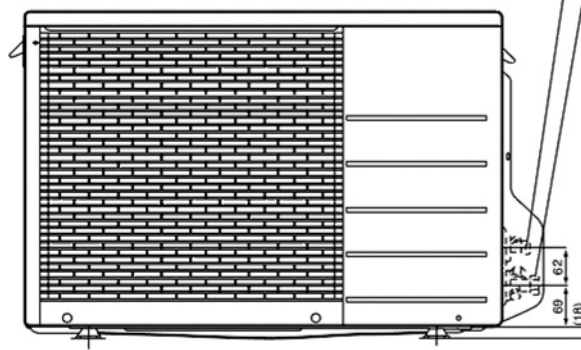
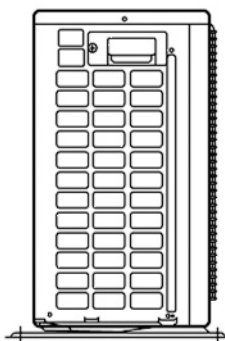

Technische Änderungen vorbehalten.

Außengerät

Innengerät

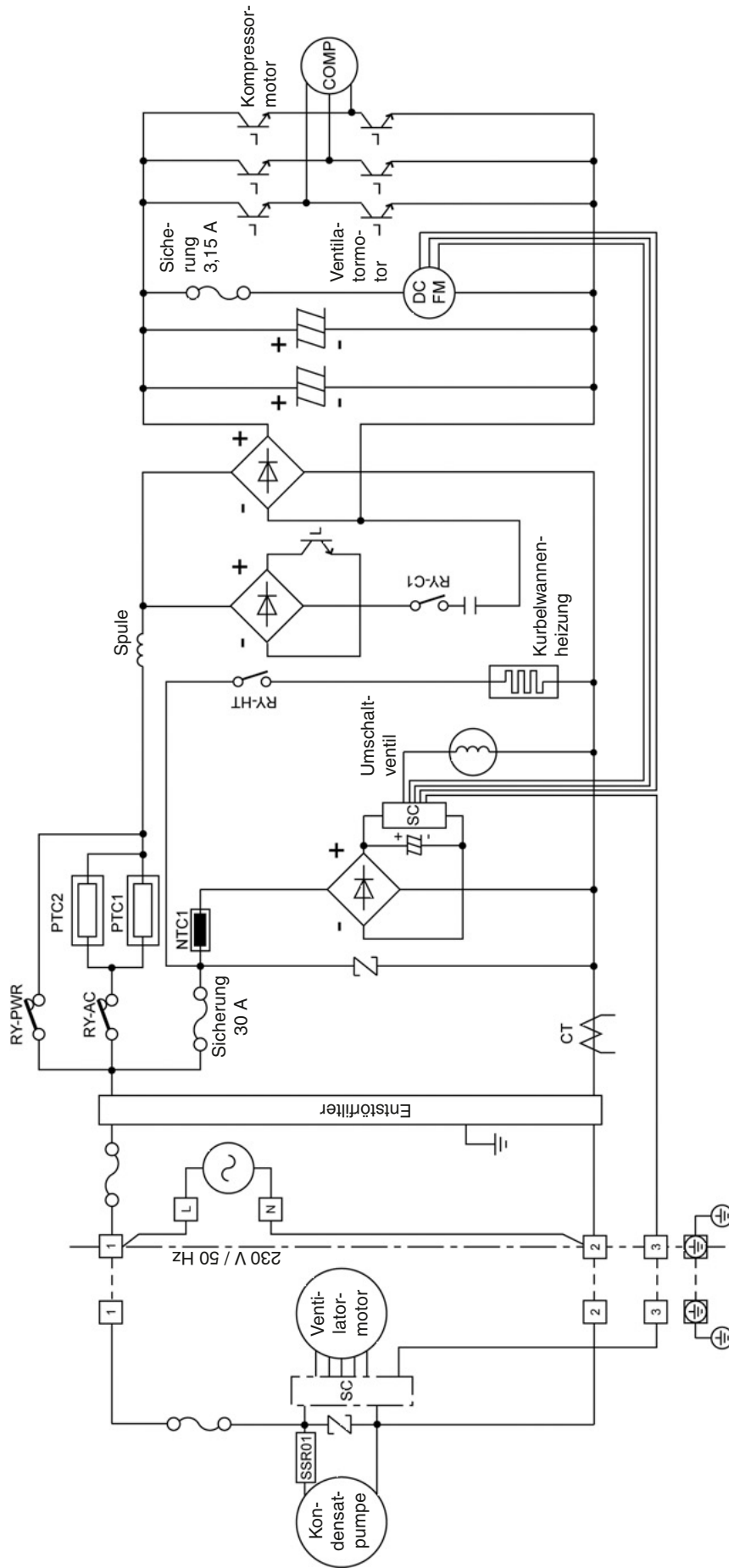

Legende	Beschreibung
COMP	Kompressormotor
CT	Stromwandler
RY-C	Relais Kühlen
RY-HOT	Relais Heizen
RY-PWR	Relais ein/aus

Technische Änderungen vorbehalten.

Ausschreibungstext						
Pos	St.	Gegenstand	EP		GP	
			€	Ct	€	Ct
		<p>Panasonic Inverter-Kassetteneinbaugerät in luftgekühlter Splitausführung, mit Wärmepumpenschaltung</p> <p>Modell: CS-E10HB4EA / CU-E10HBEA</p> <p>Innengerät (CS-E10HB4EA) Gehäuse aus verzinktem Stahlblech, schall- und wärmedämmend ausgekleidet. Besonders geräuscharmer, direkt angetriebener Ventilator, statisch und dynamisch ausgewuchtet. Luftausblasöffnungen in 4 Richtungen, Steuerung der Luftströmung über motorgetriebene Luftlenklamellen, manuelle oder automatische Luftmengen-Regulierung in Abhängigkeit von der Raumtemperatur. Verdampfer aus Kupferrohr mit aufgedrückten Aluminium-Lamellen, Kondensatablaufsystem mit eingebauter Hebe- und Sicherheitschwimmerschalter in Kunststoff-Auffangwanne. Anschlussöffnung für Frischluft über kurzen Kanal werkseitig vorgesehen. Luftausgitter nach unten klappbar, mit leicht herausnehmbarem, reinigungsfähigem Langzeit-Luftfilter. Mikroprozessorgesteuertes Selbstdiagnose-System mit Anzeige von Fehlercodes auf dem Fernbedienungsdisplay. Drahtlose Fernbedienung mit bedienungsfreundlicher Symboltechnik auf LCD-Anzeigefeld, für folgende Funktionen:</p> <ul style="list-style-type: none"> - Ein/Aus, Kühlbetrieb, Entfeuchtungsbetrieb, Heizbetrieb, Automatikbetrieb - Turbobetrieb - Flüsterbetrieb (Absenkung des Schallpegels um 3 dB(A)) - Temperaturregelung - Automatische Zuluftlenkung - 24-Stunden-Echtzeitschaltuhr mit Timer für zeitgesteuertes Ein- und Ausschalten - Luftführungsarretierung - Luftmengenanpassung - Prüftaste für Selbstdiagnosesystem und Testlauf <p>Technische Daten Innengerät</p> <p>Nenn-Kühlleistung (Raum 27/19 °C (t_r/t_p), Außentemp. 35 °C): 2500 W Nenn-Heizleistung (Raum 20 °C (t_r), Außentemp. 7/6 °C (t_r/t_p)): 3200 W Luftmenge (niedrig/mittel/hoch, Kühlen): 474 / 552 / 630 m³/h Entfeuchtung: 1,5 l/h Nenn-Leistungsaufnahme (Kühlen / Heizen): 0,62 / 0,82 kW Leistungszahl Kühlen / Heizen (EER/COP): 4,03 / 3,90 Energieeffizienzklasse (Kühlen / Heizen): A / A Durchschnittlicher Jahresenergieverbrauch (500 Std.): 310 kWh Nenn-Betriebsstrom (Kühlen / Heizen): 2,9 / 3,8 A Anschlussspannung (über Außengerät): 230 / 50 V/Hz Schalldruckpegel (Flüster/niedrig/hoch, Kühlen): 23 / 26 / 34 dB(A) (Flüster/niedrig/hoch, Heizen): 25 / 28 / 35 dB(A) Schalldruckpegel (hoch, Kühlen/Heizen): 47 / 48 dB(A) Abmessungen Gehäuse (H x B x T): 260 x 575 x 575 mm Abmessungen Blende (H x B x T): 51 x 700 x 700 mm Gewicht (Gehäuse / Blende): 18 / 2,5 kg</p> <p>Außengerät (CU-E10HBEA) Wetterfestes Stahlblechgehäuse auf verwindungsfreiem Grundrahmen. Verflüssiger aus CU-Rohr mit aufgedrückten Aluminium-Lamellen. Scrollkompressor für besonders leisen und energiesparenden Betrieb. Kompressormotor frequenzgeregelt, schwingungsgedämpft. Expansionsventil zur Anpassung der korrekten Kältemittelmenge. Laufruhiger Axialventilator, direkt angetrieben, elektronisch ausgewuchtet, mit integriertem Wicklungsschutz. Betriebstemperatur im Kühl- und im Heizbetrieb bis -10 °C. Kältesystem werkseitig mit Sicherheitskältemittel R410A vorgefüllt, Bördelanschlüsse 9,52 mm (3/8“) und 6,35 mm (1/4“).</p> <p>Technische Daten Außengerät</p> <p>Anschlussspannung (über Innengerät): 230 / 50 V/Hz Schalldruckpegel (Kühlen / Heizen): 45 / 46 dB(A) Schalldruckpegel (Kühlen / Heizen): 58 / 59 dB(A) Abmessungen (H x B x T): 540 x 780 x 289 mm Gewicht: 35 kg</p>				