



Technische Daten		Innengerät CS-TE9HKE	Außengerät CU-TE9HKE
Kühlleistung (1)	W	2500 (800 – 3000)	
Heizleistung (2)	W	3600 (800 – 4600)	
Entfeuchtung	l/h	1,5	
Luftmenge (Flüster/niedrig/hoch)	m³/h	282 / 318 / 552	1788
Schalldruckpegel (Fl/ni/ho, Kühlbetrieb)	dB(A)	23 / 26 / 39	46
	dB(A)	24 / 27 / 40	47
Schalleistungspegel (hoch, Kühlbetrieb)	dB(A)	50	59
	dB(A)	51	60
Elektrische Daten			
Stromversorgung	V/Ph/Hz	230/1/50	230/1/50
Leistungsaufnahme (Kühlen / Heizen)	kW	0,57 (0,175 – 0,73) / 0,870 (0,165 – 1,15)	
Betriebsstrom (Kühlen / Heizen)	A	2, 6 / 4,0	
Anlaufstrom / max. Strom	A	4,0 / 5,3	
Netzabsicherung (träge)	A	16	
Leistungszahl Kühlen / Heizen (EER/COP)		4,39 (4,57 – 4,11) / 4,14 (4,85 – 4,0)	
Energieeffizienzklasse (Kühlen / Heizen)		A / A	
Jährlicher Energieverbrauch (3)	kWh	285	
Kältesystem			
Kältemittelmenge (R410A)	g		970
Ölfüllung	l		0,32
Rohranschlüsse Saugleitung	mm (Zoll)	9,52 (3/8)	
(Bördel) Flüssigkeitsleitung	mm (Zoll)	6,35 (1/4)	
Leitungslänge (min. – max.)	m	3 – 15	
Zus. Kältemittelmenge (> 7,5 m)	g/m	20	
Drosselorgan			Expansionsventil
Abmessungen			
Höhe	mm	298	540
Breite	mm	799	780
Tiefe	mm	139	289
Nettogewicht	kg	8	34

(1) Die Kühlleistung bezieht sich auf eine Raumtemperatur (t_r, t_i) von 27/19,0 °C und eine Außentemperatur von 35 °C.

(2) Die Heizleistung bezieht sich auf eine Raumtemperatur (t_r) von 20 °C und eine Außentemperatur (t_r, t_i) von 7/6 °C.

(3) Basierend auf durchschnittlich 500 Betriebsstunden.

Die Messungen von Kühl- und Heizleistung sowie Schallpegeln beruhen auf den Eurovent-Bedingungen.

Technische Änderungen vorbehalten.

Abmessungen

CS-TE9HKE / CU-TE9HKE

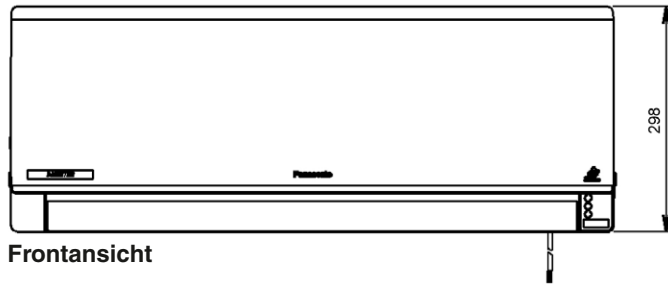

Seitenansicht

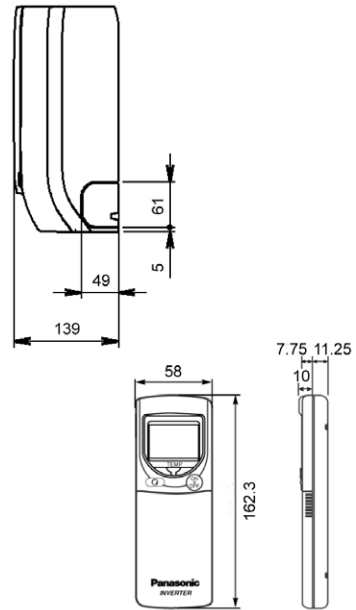

Drahtlose Fernbedienung

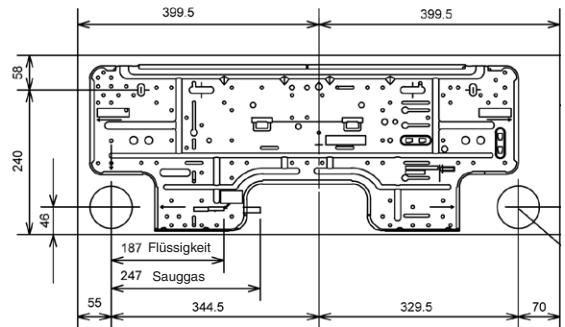
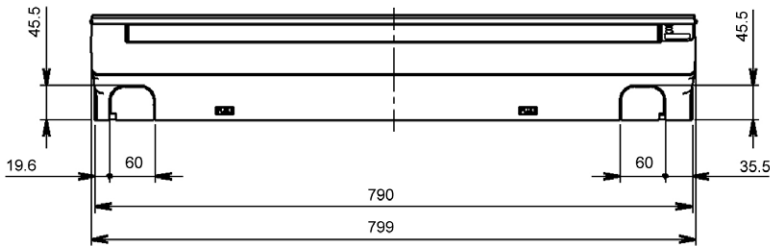

Montageplatte

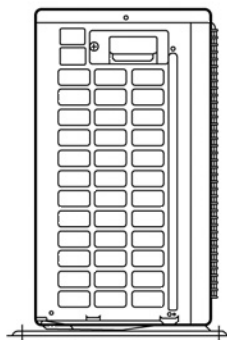
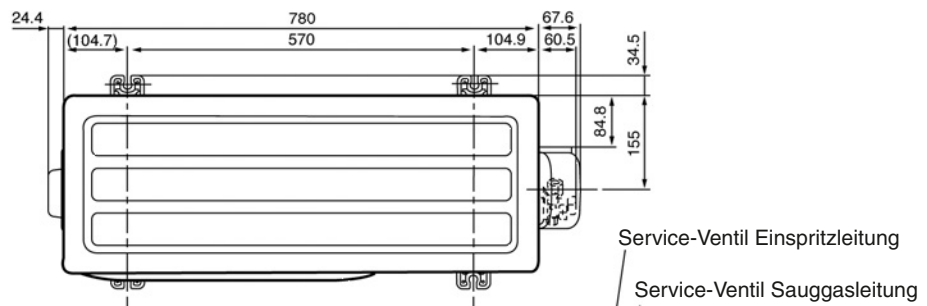
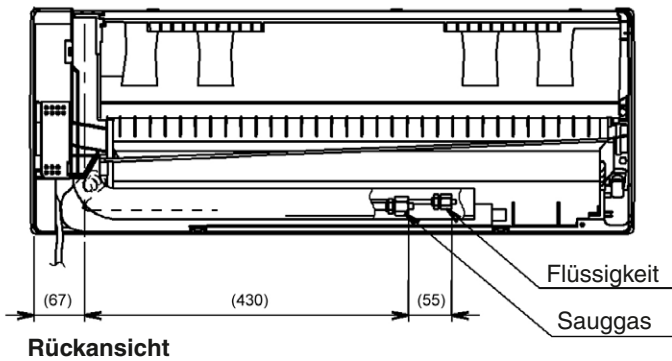

Abmessungen in mm

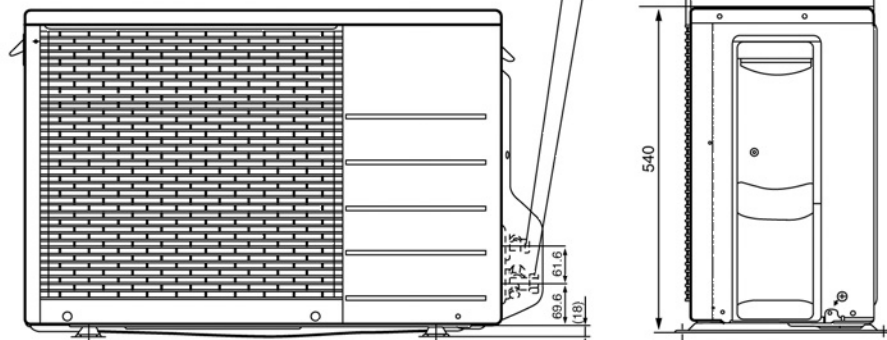

Technische Änderungen vorbehalten.

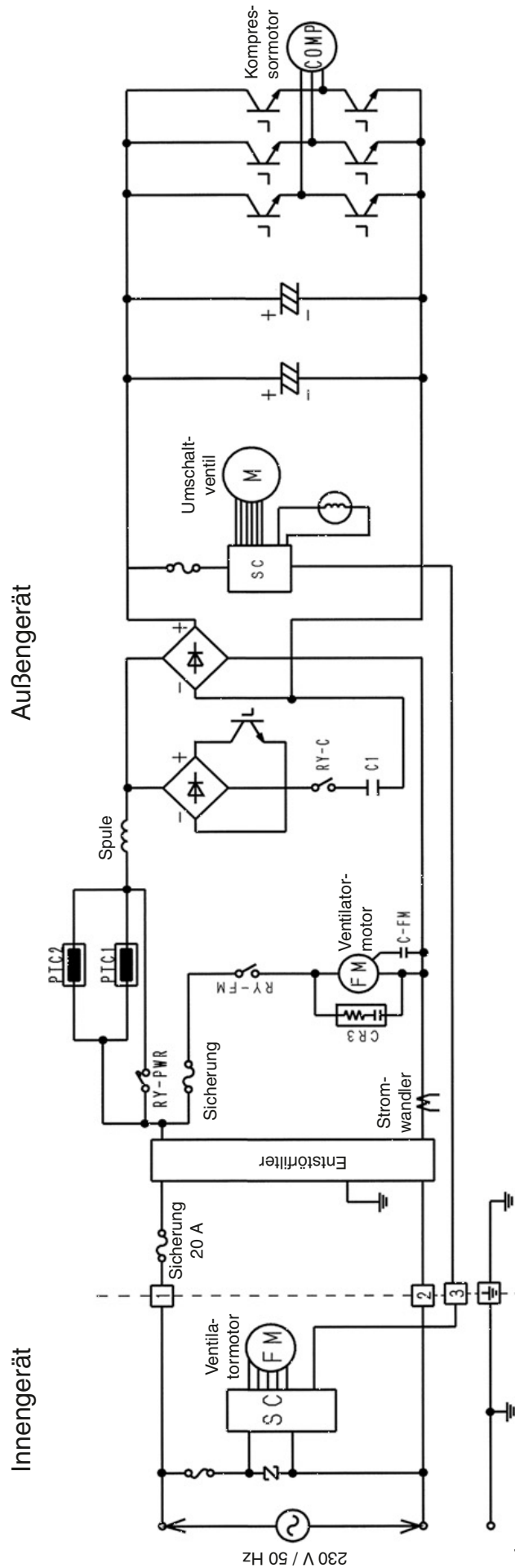

Außengerät

Innengerät

230 V / 50 Hz

Technische Änderungen vorbehalten.

Legende	Beschreibung
C-FM	Kondensator für Ventilatormotor
COMP	Kompressormotor
FM	Ventilatormotor
RY-PWR	Hauptrelais

Ausschreibungstext						
Pos	St.	Gegenstand	EP		GP	
			€	Ct	€	Ct
		<p>Panasonic-Splitklimagerät, luftgekühlt, Invertergerät mit Wärmepumpenschaltung, für Wandmontage, R410A</p> <p>Modell: CS-TE9HKE/CU-TE9HKE</p> <p>Innengerät Flaches, äußerst formschönes Gehäuse aus schlagfestem Kunststoff. Luftansaug frontseitig über die gesamte Verdampferbreite und auf der Oberseite. Luftausblas im unteren Geräteteil. Vertikale Luftlenkautomatik zur optimalen Zuluftverteilung im Raum oder Luftführung individuell einstellbar. Reinigungsfähige Grobstaubfilter, leicht nach vorne herausnehmbar. Zusätzlicher SUPER allereu-buster-Feinfilter mit anti-allergener, anti-viraler und anti-bakterieller Wirkung und 10 Jahren Nutzungsdauer. Integrierter Lufterfrischer zur Anreicherung des Raums mit negativen Ionen. Querstromventilator mehrstufig schaltbar für besonders geräuscharmen Betrieb. Direkt angetriebener Motor. Verdampfer aus CU-Rohr mit aufgedrückten Aluminium-Lamellen. Automatische Wiederaufnahme des zuletzt eingestellten Gerätebetriebs nach Stromausfall. Elektronische Regelung mit mikroprozessorgesteuertem Betriebsablauf für optimalen Klimakomfort. Selbstdiagnose für eine vereinfachte Störungs-suche. Schaltkontrolle über drahtlose Infrarot-Fernbedienung (Abstand bis 10 m) mit leicht verständlichem LCD-Display für die Einstellung folgender Funktionen:</p> <ul style="list-style-type: none"> - Ein/Aus, Kühlbetrieb, Heizbetrieb, Entfeuchten, Automatikbetrieb - Luft-Ionisierungsbetrieb - Flüsterbetrieb (Absenkung des Schallpegels um 3 dB(A)) - Temperaturregelung - automatische Zuluftlenkung (vertikal) - Luftführungsarretierung - Luftmengen-anpassung - 24-Stunden-Echtzeitschaltuhr für Ein- und Ausschaltung <p>Technische Daten Innengerät:</p> <p>Nenn-Kühlleistung (Raum 27/19 °C (t_r/t_e), Außentemp. 35 °C): 2500 W Nenn-Heizleistung (Raum 20 °C (t_r), Außentemp. 7/6 °C (t_r/t_e)): 3600 W Luftmenge (niedrig/mittel/hoch, Kühlen): 318 / 432 / 552 m³/h Entfeuchtung: 1,5 l/h Nenn-Leistungsaufnahme (Kühlen / Heizen): 0,57 / 0,87 kW Leistungszahl Kühlen / Heizen (EER/COP): 4,39 / 4,14 Energieeffizienzklasse (Kühlen / Heizen): A / A Durchschnittlicher Jahresenergieverbrauch (500 Std.): 285 kWh Nenn-Betriebsstrom (Kühlen / Heizen): 2,6 / 4,0 A Anschlussspannung: 230 / 50 V/Hz Schalldruckpegel (Flüster/niedrig/hoch, Kühlen): 23 / 26 / 39 dB(A) (Flüster/niedrig/hoch, Heizen): 24 / 27 / 40 dB(A) Schalleistungspegel (hoch, Kühlen/Heizen): 50 / 51 dB(A) Abmessungen (H x B x T): 298 x 799 x 139 mm Gewicht: 8,0 kg</p> <p>Außengerät: Wetterfestes Stahlblechgehäuse auf verwindungsfreiem Grundrahmen. Verflüssiger aus CU-Rohr mit aufgedrückten Aluminium-Lamellen. Hyperwave-Scrollkompressor für besonders leisen und energiesparenden Betrieb. Kompressormotor frequenzgeregelt. Schwingungsgedämpft. Laufruhiger Axialventilator, direkt angetrieben, elektronisch ausgewuchtet, mit integriertem Wicklungsschutz. Kältesystem werkseitig mit Sicherheitskältemittel R410A vorgefüllt, Bördelanschlüsse 9,52 mm (3/8“) und 6,35 mm (1/4“).</p> <p>Technische Daten Außengerät:</p> <p>Anschlussspannung (über Innengerät): 230 / 50 V/Hz Schalldruckpegel(Kühlen / Heizen): 46 / 47 dB(A) Schalleistungspegel (Kühlen / Heizen): 59 / 60 dB(A) Abmessungen (H x B x T): 540 x 780 x 289 mm Gewicht: 34 kg</p>				