



Technische Daten		Innengerät CS-RE24JKE	Außengerät CU-RE24JKE
Kühlleistung (1)	W	6800 (900 – 8100)	
Heizleistung (2)	W	8600 (900 – 9900)	
Entfeuchtung	l/h	3,9	
Luftmenge (Flüster/niedrig/hoch)	m ³ /h	744 / 822 / 1104	3012
Schalldruckpegel (ni/mi/ho, Kühlbetrieb)	dB(A)	38 / 42 / 47	52
	dB(A)	38 / 42 / 47	52
Schalleistungspegel (hoch, Kühlbetrieb)	dB(A)	63	66
	dB(A)	63	66
Elektrische Daten			
Stromversorgung	V/Ph/Hz	230/1/50	230/1/50
Leistungsaufnahme (Kühlen / Heizen)	kW	2,12 (0,35 – 2,7) / 2,66 (0,36 – 3,2)	
Betriebsstrom (Kühlen / Heizen)	A	9,7 / 12,1	
Anlaufstrom	A	12,1	
Netzabsicherung (träge)	A	16	
Leistungszahl Kühlen / Heizen (EER/COP)		3,21 (2,57 – 3,0) / 3,23 (2,5 – 3,09)	
Energieeffizienzklasse (Kühlen / Heizen)		A / C	
Jährlicher Energieverbrauch (3)	kWh	1060	
Kältesystem			
Kältemittelmenge (R410A)	g		1700
Ölfüllung	l		800
Rohranschlüsse Saugleitung	mm (Zoll)	15,9 (5/8)	
(Bördel) Flüssigkeitsleitung	mm (Zoll)	6,35 (1/4)	
Max. Leitungslänge	m	30	
Zus. Kältemittelmenge (> 10 m)	g/m	30	
Drosselorgan		Kapillarrohr	
Abmessungen			
Höhe	mm	290	795
Breite	mm	1070	875
Tiefe	mm	235	320
Nettogewicht	kg	12	65

(1) Die Kühlleistung bezieht sich auf eine Raumtemperatur (t_r, t_i) von 27/19,0 °C und eine Außentemperatur von 35 °C.

(2) Die Heizleistung bezieht sich auf eine Raumtemperatur (t_r) von 20 °C und eine Außentemperatur (t_r, t_i) von 7/6 °C.

(3) Basierend auf durchschnittlich 500 Betriebsstunden.

Die Messungen von Kühl- und Heizleistung sowie Schallpegeln beruhen auf den Eurovent-Bedingungen.

Technische Änderungen vorbehalten.

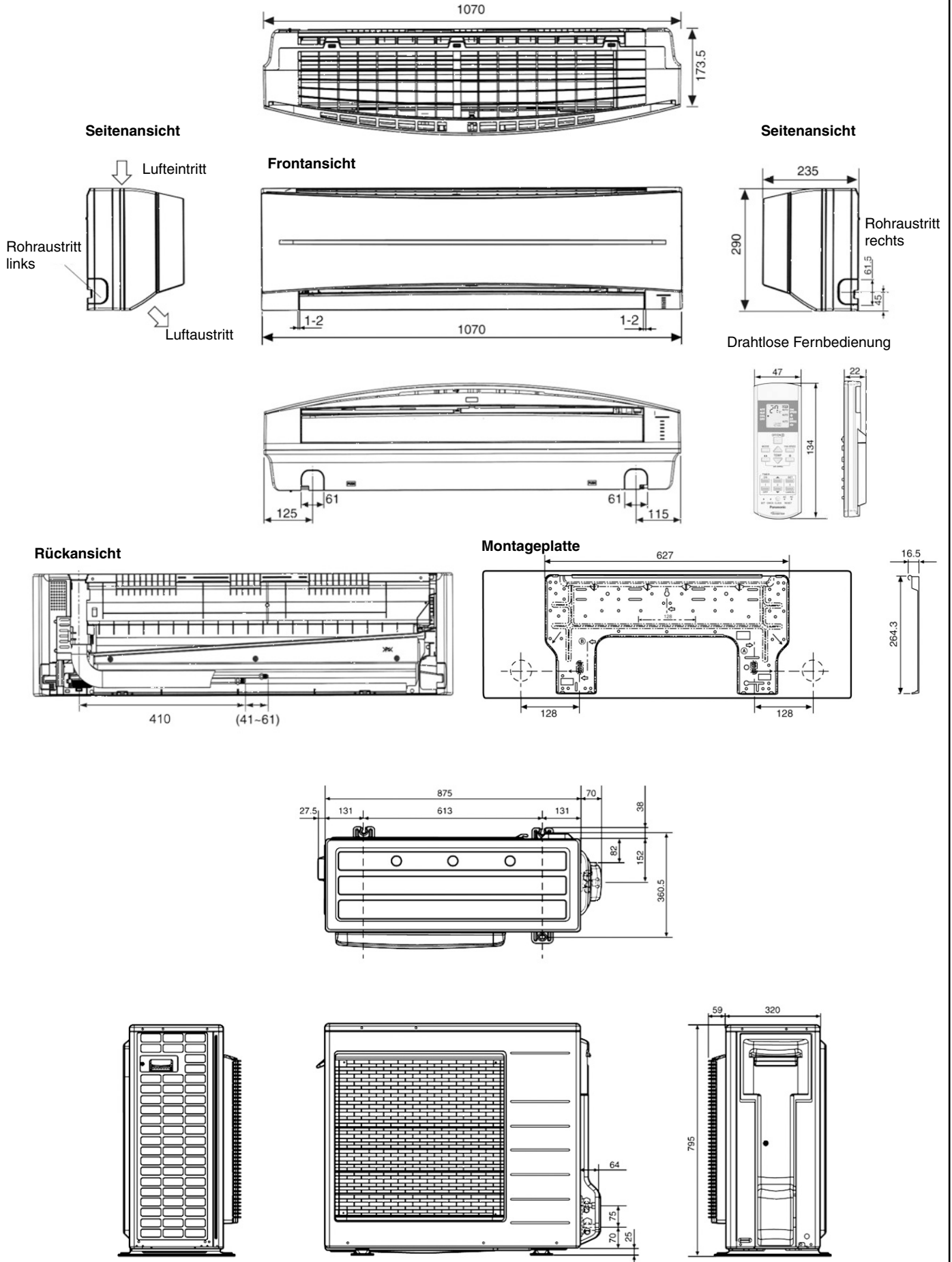

Abmessungen in mm

Technische Änderungen vorbehalten.

Außengerät

Innengerät

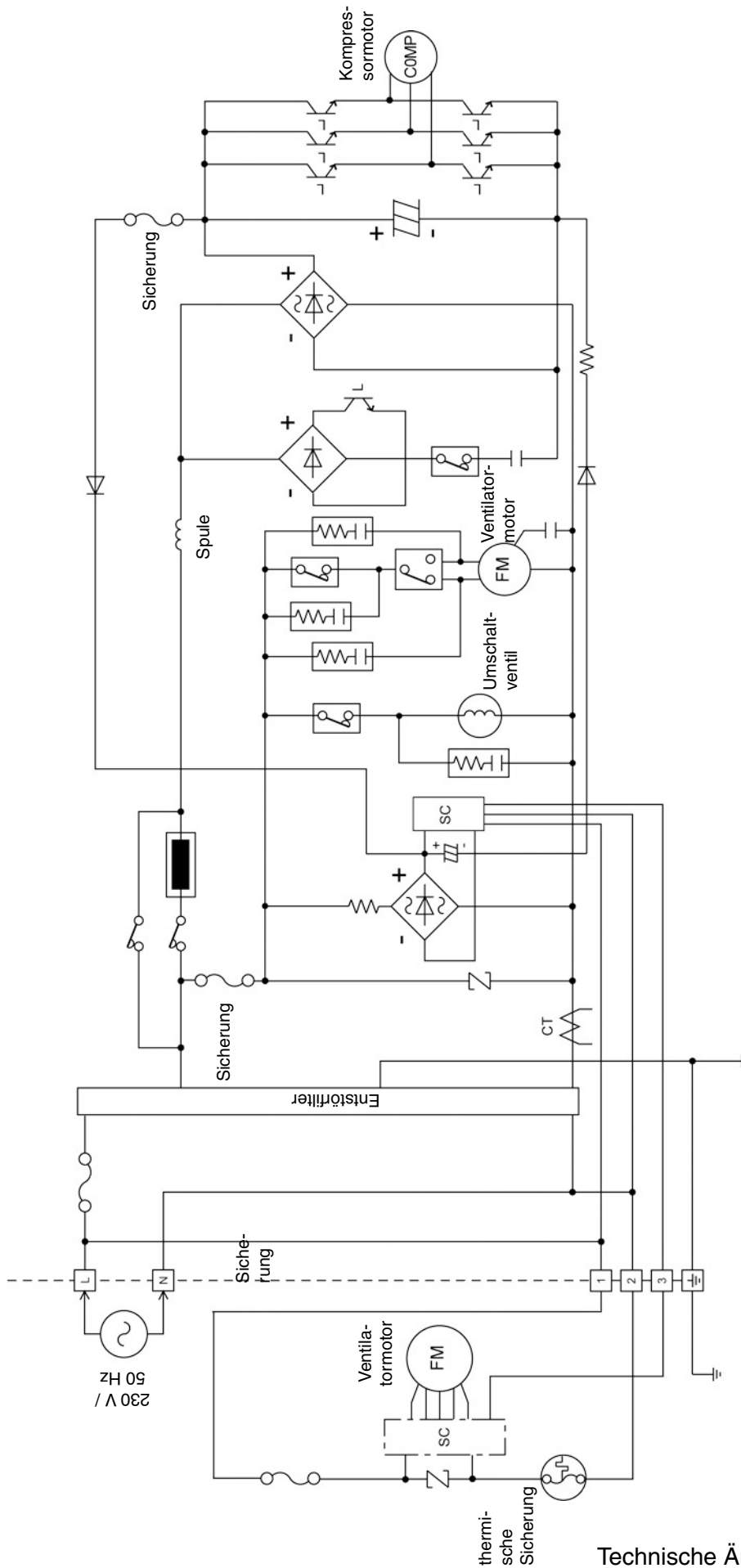

Legende	Beschreibung
C-FM	Kondensator für Ventilatormotor
COMP	Kompressormotor
CT	Stromwandler
DC FM	Gleichstrom-Ventilatormotor
RY-AC1	Vorschaltrelais
RY-PWR	Hauptrelais

Technische Änderungen vorbehalten.

Ausschreibungstext						
Pos	St.	Gegenstand	EP		GP	
			€	Ct	€	Ct
		<p>Panasonic-Splitklimagerät, luftgekühlt, Invertergerät mit Wärmepumpenschaltung, für Wandmontage, R410A</p> <p>Modell: CS-RE24JKE/CU-RE24JKE</p> <p>Innengerät Formschönes Gehäuse aus schlagfestem Kunststoff. Luftansaug auf der Oberseite. Luftausblas im unteren Geräteteil. Vertikale Luftlenkautomatik zur optimalen Zuluftverteilung im Raum oder Luftführung vertikal und horizontal individuell einstellbar. Reinigungsfähige Grobstaubfilter, leicht nach vorne herausnehmbar. Zusätzlicher SUPER allereu-buster-Feinfilter mit anti-allergener, anti-viraler und anti-bakterieller Wirkung und 10 Jahren Nutzungsdauer. Querstromventilator mehrstufig schaltbar für besonders geräuscharmen Betrieb. Direkt angetriebener Motor. Verdampfer aus CU-Rohr mit aufgedruckten Aluminium-Lamellen. Automatische Wiederaufnahme des zuletzt eingestellten Gerätebetriebs nach Stromausfall. Elektronische Regelung mit mikroprozessorgesteuertem Betriebsablauf für optimalen Klimakomfort. Selbstdiagnose für eine vereinfachte Störungssuche. Schaltkontrolle über drahtlose Infrarot-Fernbedienung (Abstand bis 10 m) mit leicht verständlichem LCD-Display für die Einstellung folgender Funktionen:</p> <ul style="list-style-type: none"> - Ein/Aus, Kühlbetrieb, Heizbetrieb, Entfeuchten, Automatikbetrieb - Temperaturregelung - individuelle Luftführung (vertikal und horizontal) - Luftführungsarretierung - Luftmengenanpassung - automatischer Nachtbetrieb - 24-Stunden-Ein- und Ausschalt-Timer <p>Technische Daten Innengerät:</p> <p>Nenn-Kühlleistung (Raum 27/19 °C (t_r/t_p), Außentemp. 35 °C): 6800 W Nenn-Heizleistung (Raum 20 °C (t_r), Außentemp. 7/6 °C (t_r/t_p)): 8600 W Luftmenge (niedrig/mittel/hoch): 822 / 966 / 1.104 m³/h Entfeuchtung: 3,9 l/h Nenn-Leistungsaufnahme (Kühlen / Heizen): 2,12 / 2,66 kW Leistungszahl Kühlen / Heizen (EER/COP): 3,21 / 3,23 Energieeffizienzklasse (Kühlen / Heizen): A / C Durchschnittlicher Jahresenergieverbrauch (500 Std.): 1.060 kWh Betriebsstrom (Kühlen / Heizen): 9,7 / 12,1 A Anschlussspannung (über Außengerät): 230 / 50 V/Hz Schalldruckpegel (Flüster/niedrig/hoch, Kühlen): - / 38 / 47 dB(A) (Flüster/niedrig/hoch, Heizen): - / 38 / 47 dB(A) Schalleistungspegel (hoch, Kühlen/Heizen): 63 / 63 dB(A) Abmessungen (H x B x T): 290 x 1.070 x 235 mm Gewicht: 12,0 kg</p> <p>Außengerät Wetterfestes Stahlblechgehäuse auf verwindungsfreiem Grundrahmen. Kältekreis umschaltbar für Wärmepumpenbetrieb. Verflüssiger aus CU-Rohr mit aufgedruckten Aluminium-Lamellen. Rollkolbenkompressor für besonders leisen und energiesparenden Betrieb. Kompressormotor frequenzgeregelt. Schwingungsgedämpft. Laufruhiger Axialventilator, direkt angetrieben, elektronisch ausgewuchtet, mit integriertem Wicklungsschutz. Kältesystem werkseitig mit Sicherheitskältemittel R410A vorgefüllt, maximale Leitungslänge bis 30 m, Bördelanschlüsse 15,88 mm (5/8[“]) und 6,35 mm (1/4[“]).</p> <p>Technische Daten Außengerät:</p> <p>Anschlussspannung: 230 / 50 V/Hz Schalldruckpegel (Kühlen / Heizen): 52 / 52 dB(A) Schalleistungspegel (Kühlen / Heizen): 66 / 66 dB(A) Abmessungen (H x B x T): 795 x 875 x 320 mm Gewicht: 65 kg</p>				