

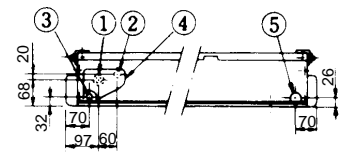

Technische Daten		Innengerät CS-71T32JP	Außengerät CU-71C02XP
Kühlleistung (1)	W	6500	
Entfeuchtung	l/h	2,8	–
Luftmenge (niedrig/mittel/hoch)	m ³ /h	840 / 1020 / 1140	3000 (hoch)
Schallpegel (niedrig/mittel/hoch)	dB(A)	41 / 44 / 46	46 (hoch)
Elektrische Daten			
Stromversorgung	V/Ph/Hz	230/1/50	400/3+N/50
Leistungsaufnahme	kW		2,5
Betriebsstrom	A		4,4
Anlaufstrom	A		27
Netzabsicherung (träge)	A		3 x 16
Kältesystem			
Kältemittelmenge (R22)	g		2700
Ölfüllung	l		1,3
Rohranschlüsse (Bördel)	Saugleitung Flüssigkeitsleitung	mm (Zoll)	15,88 (5/8) 6,35 (1/4)
Drosselorgan		Kapillarrohr	
Abmessungen			
Höhe	mm	165	900
Breite	mm	1260	900
Tiefe	mm	650	320
Nettogewicht	kg	27	68

(1) Die Kühlleistung bezieht sich auf eine Raumtemperatur (t_r, t_i) von 27/19 °C und eine Außentemperatur von 35 °C.

Technische Änderungen vorbehalten.

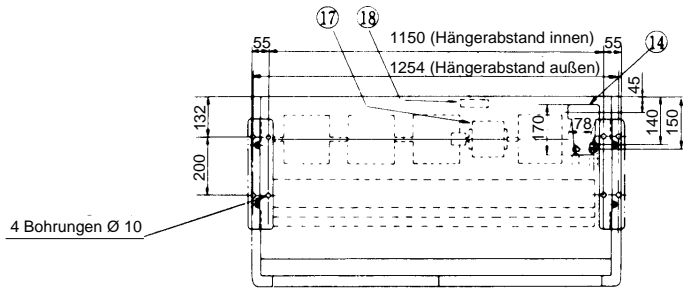

Ansicht A - A

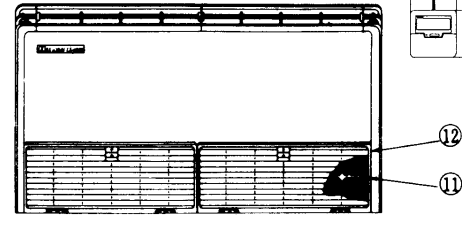
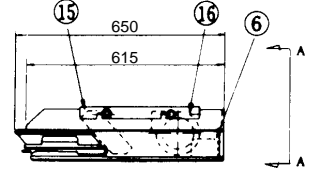
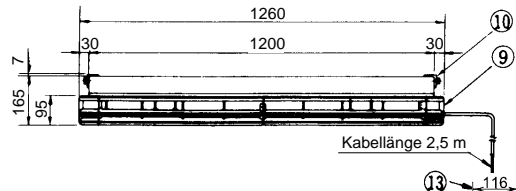
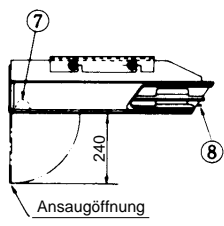

Nr.	Bezeichnung	Bemerkung
1	Leitungsanschl. (Gas)	A.-Durchm. 15,88 mm
2	Leitungsanschl. (Flüssig)	A.-Durchm. 6,35 mm
3	Kondensatschluß	A.-Durchm. 20 mm
4	Rohrleitungs- und Kabelanschl. (vorgestanzte Öffnung)	
5	Kondensatschluß	
6	Rohrleitungs- und Kabelanschl. (vorgestanzte Öffnung)	
7	Kondensatschluß	
8	Lamellenversteller	für Lüfrichtung links und rechts
9	Seitenwand	
10	Hängekonsole	
11	Luftfilter	
12	Ansaugöffnung	
13	Fernbedienung	
14	Rohrleitungs- und Kabelanschl. (vorgestanzte Öffnung)	
15	Verdampfer	
16	Ventilator	
17	Ventilatormotor	
18	Klemmenleiste	

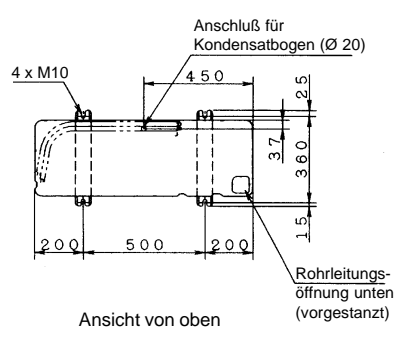

Ansicht von oben

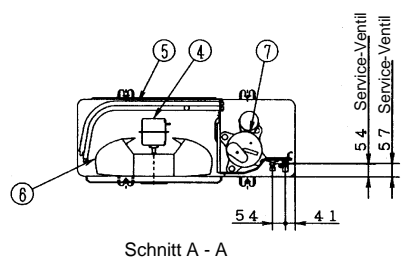

Schnitt A - A

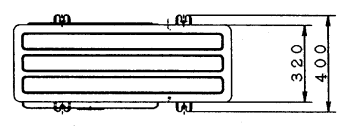

Nr.	Bezeichnung	Abmessung
1	Service-Ventil	A.-Durchm. 6,35 mm
2	Service-Ventil	A.-Durchm. 15,88 mm
3	Ventilatorschutzgitter	
4	Ventilatormotor	
5	Verflüssiger	Ø 480 mm
6	Ventilator	
7	Kompressor	
8	Anschlußkasten	

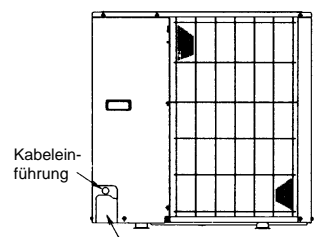

Ansicht von hinten

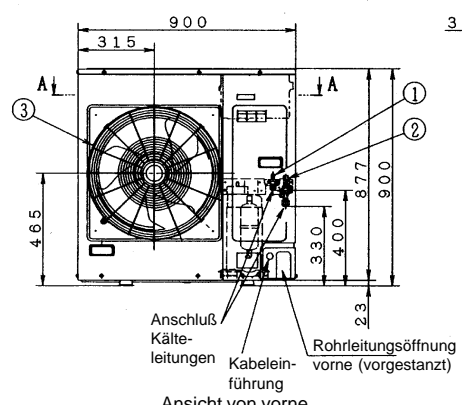

Ansicht von vorne

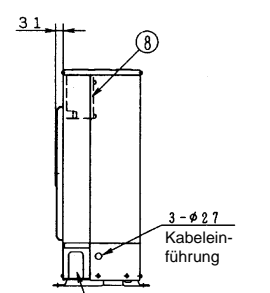

Ansicht von rechts

Technische Änderungen vorbehalten.

Außengerät (CU-71C02XP)

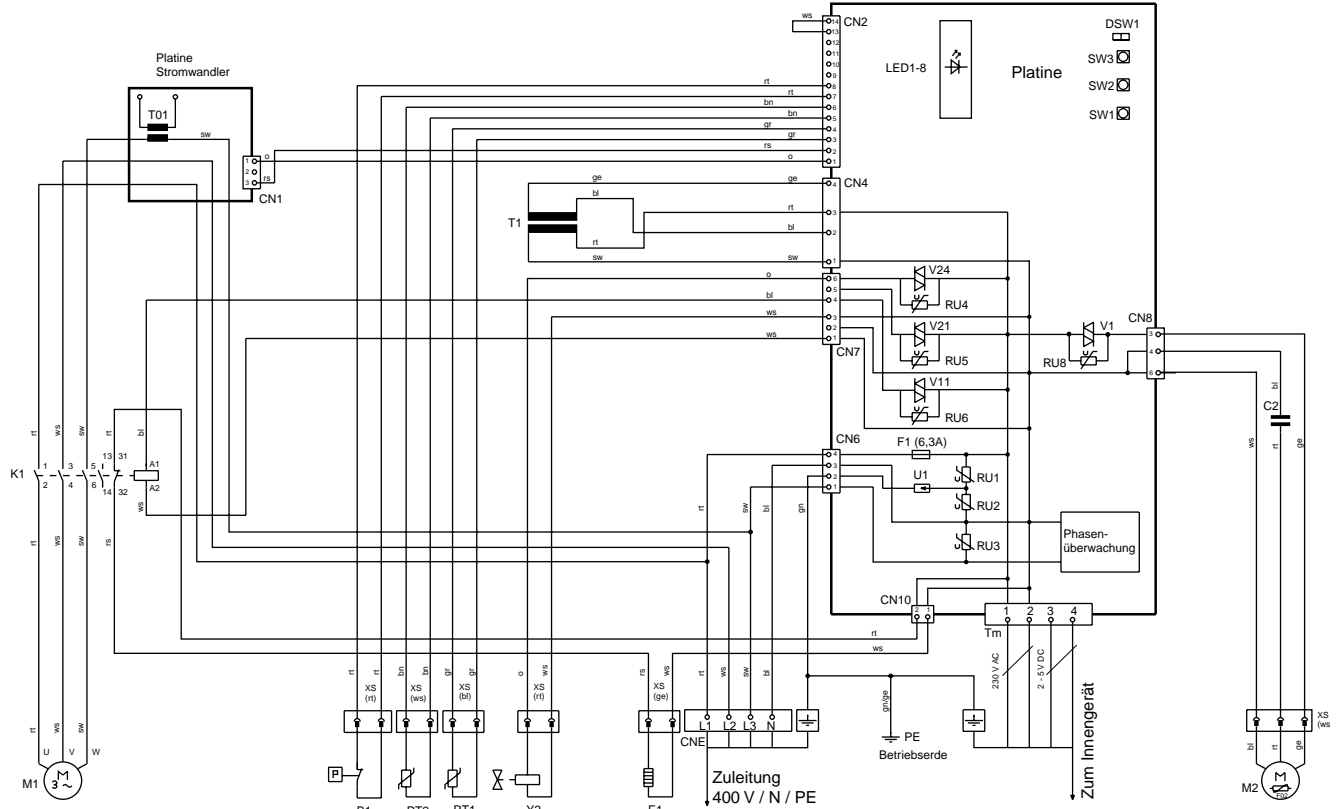

Innengerät (CS-71T32JP)

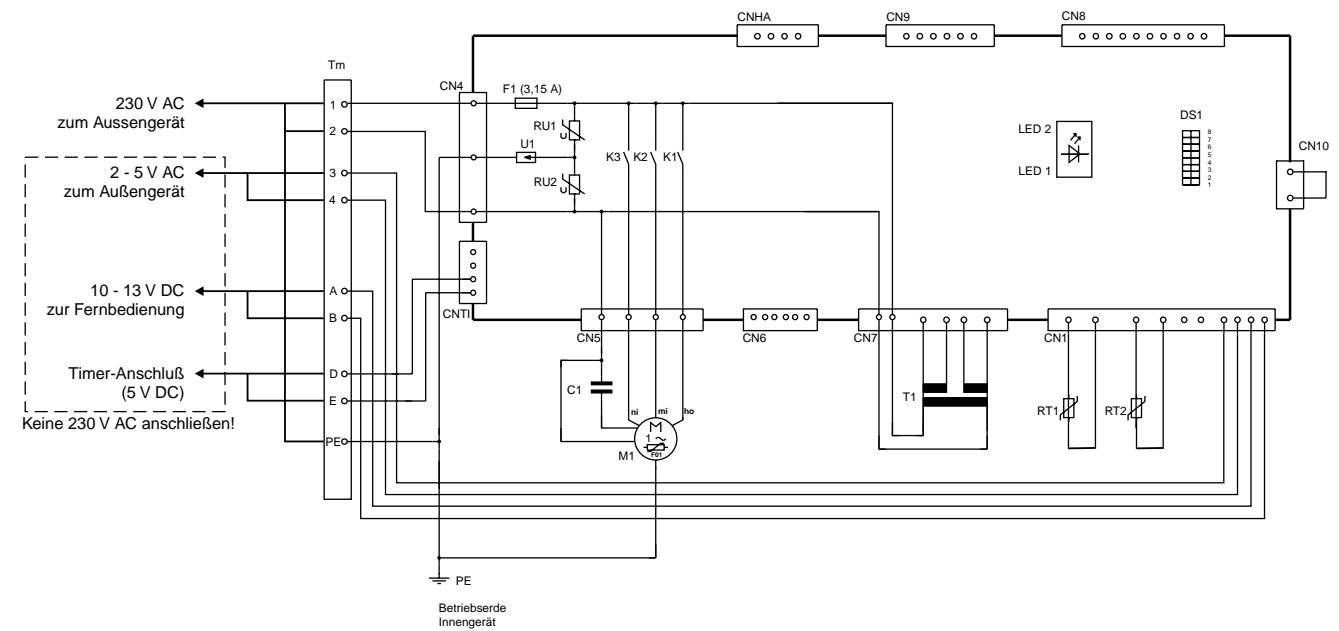

Legende	Original-bezeichnung	Beschreibung	Legende	Original-bezeichnung	Beschreibung	Legende	Original-bezeichnung	Beschreibung
B1 (A)	63H	Hochdruckschalter	M2 (A)	FM	Ventilatormotor	TM	TM	Klemmleiste 230 V AC
C1 (I)	C	Kondensator für M1	RT1 (A)	Th ₁	Temperaturfühler (Heißgas)	U1	S	Überspannungsschutz
C2 (A)	C ₂	Kondensator für M2	RT1	Th ₁	Raumtemperaturfühler	V1-24 (A)	SSR1,2,11, 21,24	Elektronische Relais
E1	CH	Ölheizung	RT2 (A)	Th ₂	Temperaturfühler (Wärmetauscheraustritt)	Y2	20SV2	Beipañ-Magnetventil
F01 (I)	49F	Wicklungsschutz für M1	RT2	Th ₂	Verdampfer-temperaturfühler			
F02 (A)	49F	Wicklungsschutz für M2	RU1 - RU8 (A)	VA ₁ - VA ₈	Varistoren			
F1 (A)	F	Sicherung 250 V, 6,3 A	RU1, RU2	VA	Varistor			
F1	Fuse	Sicherung 3,15 A	T	CT	Stromwandler			
K1 (A)	52C	Kompressorschütz für M1	T1	T	Transformator			
K1-K3	RY ₁₋₃	Relais	Tm (A)	Tm	Klemmleiste zum Innengerät			
M1 (A)	CM	Kompressormotor	Tm	Tm	Klemmenleiste			
M1	FM	Ventilatormotor						

Technische Änderungen vorbehalten.

Ausschreibungstext						
Pos	St.	Gegenstand	EP		GP	
			DM	Pf	DM	Pf
		<p>Panasonic-Splitklimagerät, luftgekühlt, Flachbauweise, für Deckenmontage, versenkt einbaubar bis auf 9,5 cm, eigensicher nach DIN 8975 Teil 7, erfüllt die Anforderungen an § 7 der VBG 20</p> <p>Modell: CS-71T32JP / CU-71C02XP</p> <p>Innengerät (CS-71T32JP) Gehäuse aus verzinktem Stahlblech, einbrennlackiert, schall- und wärmedämmend ausgekleidet. 4 besonders geräuscharme, direkt angetriebene Radialventilatoren, 2seitig saugend, statisch und dynamisch ausgewuchtet, Motor mit Wicklungsschutz. Verdampfer aus Kupferrohr mit aufgepreßten Aluminium-Lamellen, Kunststoff-Kondensatwanne wärmeisoliert. Herumgezogenes Luftausblasgitter, vertikal und horizontal stufenlos verstellbar. Luftansauggitter nach unten klappbar. Leicht herausnehmbarer, reinigungsfähiger Luftfilter. Selbstdiagnosesystem mit Mikroprozessorsteuerung. Automatische Wiedereinschaltung nach Stromausfall. Elektronische Kabel-Fernbedienung für Aufputzmontage (1,5 cm tief), komplett verdrahtet, bedienungsfreundliche Symboltechnik, LCD-Anzeigenfeld, mit folgenden Funktionen:</p> <ul style="list-style-type: none"> - Ein/Aus, Kühlbetrieb, Umluftbetrieb (3 Stufen), Entfeuchten - Temperaturregelung - Automatische Luftmengenanpassung - 24-Stunden-Zeitschaltuhr für Ein- und Ausschaltung - Prüfschalter für Selbstdiagnosesystem und Testlauf - Integrierter Temperaturfühler, wahlweise verwendbar <p>Technische Daten Innengerät: Kühlleistung (Raum 27/19 °C (t_r/t_e), Außen 35 °C): 6500 W Luftmenge (niedrig/mittel/hoch): 840 / 1020 / 1140 m³/h Entfeuchtung: 2,8 l/h Stromversorgung zw. Innen- u. Außengerät (3 x 2,5 mm² Ø): 230 / 50 V/Hz Steuerleitung (separat: 2 x 1,5 mm² Ø) 2 - 5 V DC Schallpegel (niedrig/mittel/hoch): 41 / 44 / 46 dB(A) Abmessungen (H x B x T): 165 x 1260 x 650 mm Gewicht : 27 kg</p> <p>Außengerät (CU-71C02XP) Wetterfestes Stahlblechgehäuse auf verwindungsfreiem Grundrahmen. Hochleistungs-Wärmetauscher aus Kupferrohr mit aufgepreßten Aluminiumlamellen. Extrem laufruhiger, direkt angetriebener Axialventilator, statisch und dynamisch ausgewuchtet, fünfstufig, Motor mit Wicklungsschutz. Elektronische Drehzahlanpassung für problemlosen Betrieb bis -5 °C. Rollkolbenverdichter für besonders leisen und energiesparenden Betrieb, schwingungsgedämpft. Selbstdiagnose-System über Mikroprozessor mit LED-Anzeige. Zusätzliche Sicherheitseinrichtung: Hochdruckschalter. Kältesystem werkseitig mit Sicherheitskältemittel R22 vorgefüllt. Bördelanschlüsse Saugleitung 15,88 mm (5/8 Zoll), Flüssigkeitsleitung 6,35 mm (1/4 Zoll).</p> <p>Technische Daten Außengerät Anschlußspannung: 400 / 3+N / 50 V/Hz Luftmenge: 3000 m³/h Schallpegel: 46 dB(A) Abmessungen (H x B x T): 900 x 900 x 320 mm Gewicht: 68 kg</p>				