

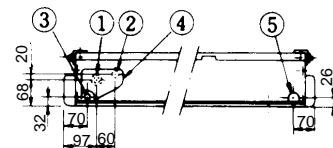

Technische Daten		Innengerät CS-80T32JP	Außengerät CU-80C52XP
Kühlleistung (1)	W	7300	
Heizleistung (2)	W	7750	
Entfeuchtung	l/h	3,3	–
Luftmenge (niedrig/mittel/hoch)	m ³ /h	840 / 1020 / 1140	3000 (hoch)
Schallpegel (niedrig/mittel/hoch)	dB(A)	41 / 44 / 46	46 (hoch)
Elektrische Daten			
Stromversorgung	V/Ph/Hz	230/1/50	400/3+N/50
Leistungsaufnahme (Kühlen / Heizen)	kW	2,73 / 2,49	
Betriebsstrom (Kühlen / Heizen)	A	4,5 / 4,4	
Anlaufstrom	A	26	
Netzabsicherung (träge)	A		3 x 16
Kältesystem			
Kältemittelmenge (R22)	g		3800
Ölfüllung	l		1,3
Rohranschlüsse (Bördel)	Saugleitung Flüssigkeitsleitung	mm (Zoll)	15,88 (5/8)
Drosselorgan		mm (Zoll)	9,52 (3/8)
		Kapillarrohr	
Abmessungen			
Höhe	mm	165	900
Breite	mm	1260	900
Tiefe	mm	650	320
Nettogewicht	kg	27	73
(1) Die Kühlleistung bezieht sich auf eine Raumtemperatur (t _r , t _i) von 27/19 °C und eine Außentemperatur von 35 °C.			
(2) Die Heizleistung bezieht sich auf eine Raumtemperatur (t _r) von 20 °C und eine Außentemperatur (t _r , t _i) von 7/6 °C.			

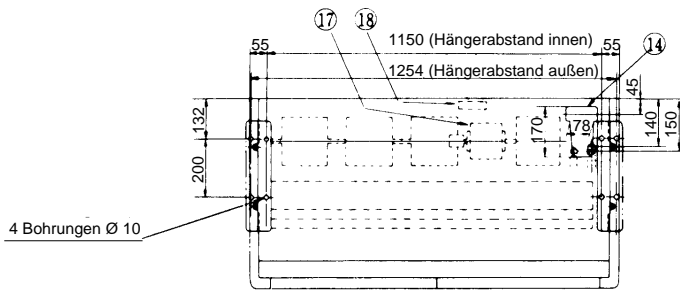

Ansicht A - A

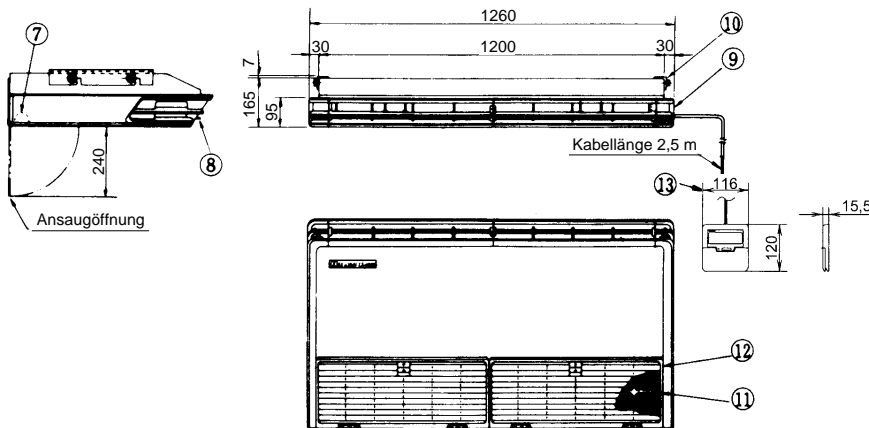
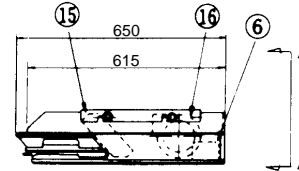

Nr.	Bezeichnung	Bemerkung
1	Leistungsanschl. (Gas)	A.-Durchm. 15,88 mm
2	Leistungsanschl. (Flüssig)	A.-Durchm. 9,52 mm
3	Kondensatschluß	A.-Durchm. 20 mm
4	Rohrleitungs- und Kabelanschl. (links)	vorgestanzte Öffnung
5	Kondensatschluß (rechts)	
6	Rohrleitungs- und Kabelanschl. (rechts)	
7	Kondensatschluß	
8	Lamellenversteller	für Lüfrichtung
9	Seitenwand	links und rechts
10	Hängekonsole	
11	Luftfilter	
12	Ansaugöffnung	
13	Fernbedienung	
14	Rohrleitungs- und Kabelanschl. (links)	vorgestanzte Öffnung
15	Verdampfer	
16	Ventilator	
17	Ventilatormotor	
18	Klemmenleiste	

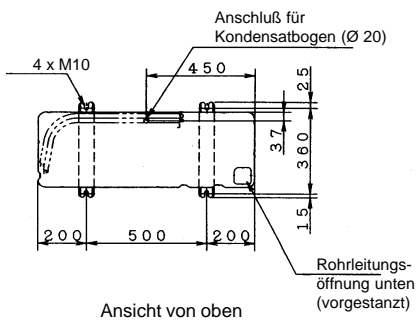

Ansicht von oben

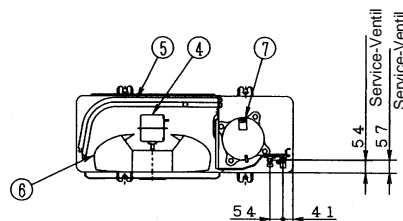

Schnitt A - A

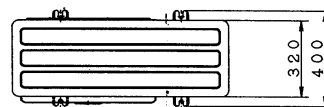

Nr.	Bezeichnung	Abmessung
1	Service-Ventil	A.-Durchm. 9,52 mm
2	Service-Ventil	A.-Durchm. 15,88 mm
3	Ventilatorschutzgitter	
4	Ventilatormotor	
5	Verflüssiger	
6	Ventilator	Ø 480 mm
7	Kompressor	
8	Anschlußkasten	

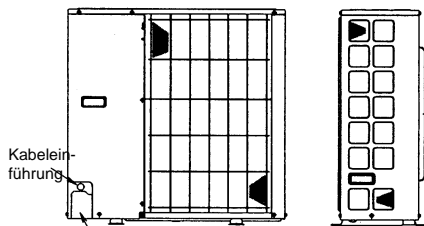

Ansicht von hinten

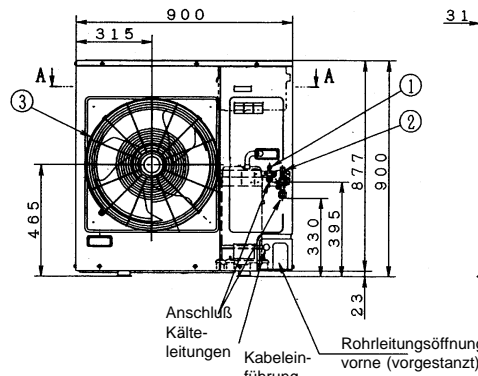

Ansicht von vorne

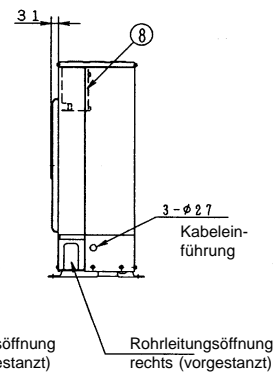

Ansicht von rechts

Technische Änderungen vorbehalten.

Außengerät (CU-80C52XP)

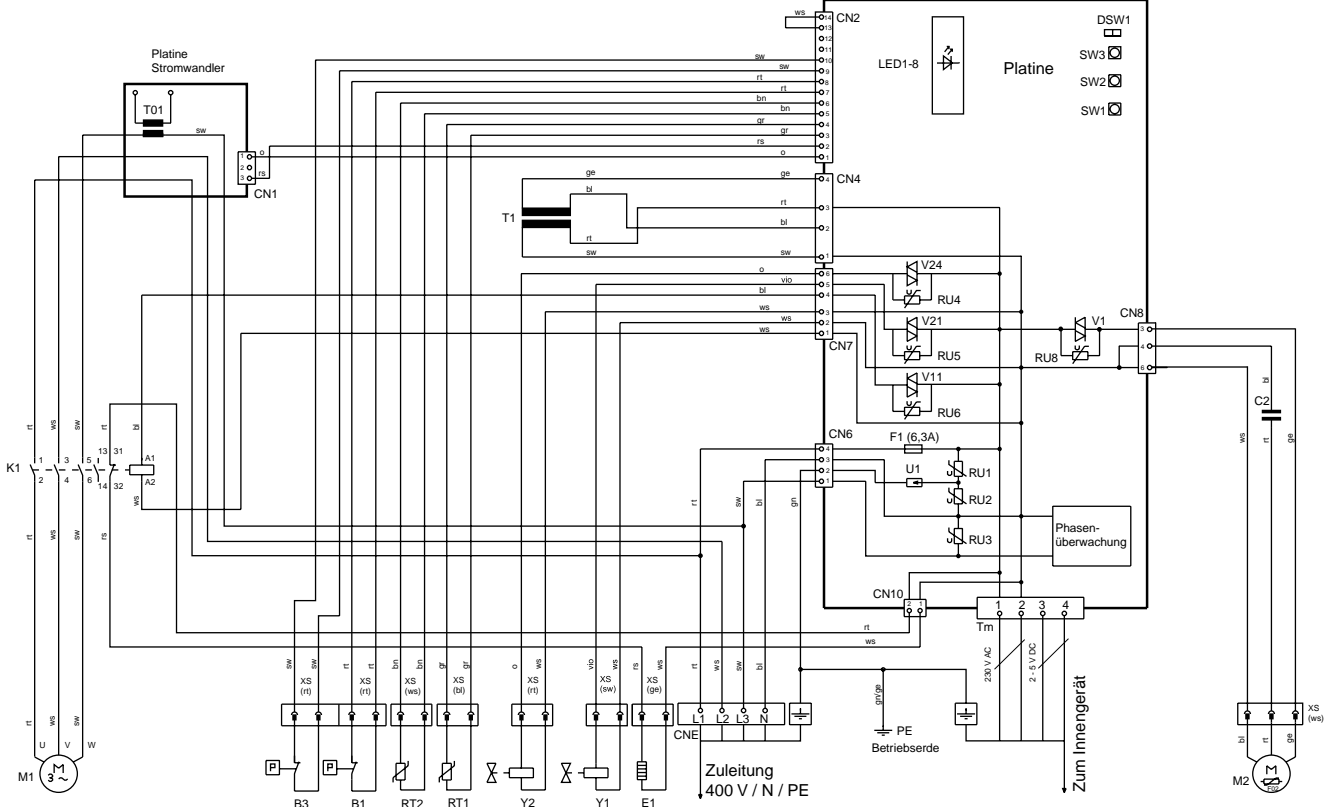

Innengerät (CS-80T32JP)

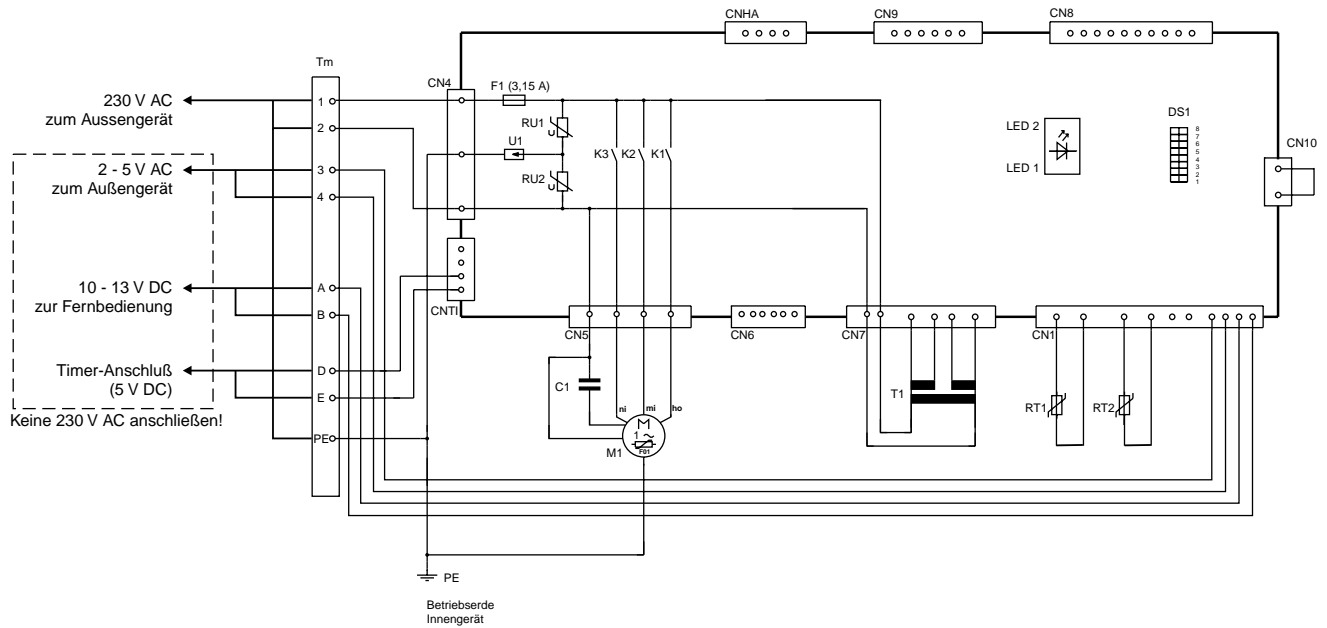

Legende	Original-bezeichnung	Beschreibung	Legende	Original-bezeichnung	Beschreibung	Legende	Original-bezeichnung	Beschreibung
B1 (A)	63H	Hochdruckschalter	M1 (I)	FM	Ventilatormotor	Tm (I)	Tm	Klemmleiste
B3 (A)	63H ₂	Hochdruckschalter Heizbetrieb	M2 (A)	FM	Ventilatormotor	TM	TM	Klemmleiste 230 V AC
C1 (I)	C	Kondensator für M1	Th ₁	Th ₁	Temperaturfühler (Heißgas)	SA	SA	Überspannungsschutz
C2 (A)	C ₂	Kondensator für M2	RT1 (A)	Th ₁	Raumtemperaturfühler	S	S	Überspannungsschutz
E1	CH	Ölheizung	RT2 (A)	Th ₂	Temperaturfühler (Wärmetauscheraustritt)	V1-24 (A)	SSR1,2,11, 21,24	Elektronische Relais
F01 (I)	49F	Wicklungsschutz für M1	RT2	Th ₂	Verdampfer-temperaturfühler	Y1	20SV1	Umschaltventil
F02 (A)	49F	Wicklungsschutz für M2	RU1 - RU8 (A)	VA ₁ - VA ₈	Varistoren	Y2	20SV2	Beipañ-Magnetventil
F1 (A)	F	Sicherung 250 V, 6,3 A	RU1, RU2 (I)	VA	Varistor			
F1 (I)	Fuse	Sicherung 3,15 A	T01	CT	Stromwandler			
K1 (A)	52C	Kompressorschütz für M1	T1	T	Transformator			
K1-K3	RY ₁₋₃	Relais	Tm (A)	Tm	Klemmleiste zum Innengerät			
M1 (A)	CM	Kompressormotor						

Technische Änderungen vorbehalten.

Ausschreibungstext																																								
Pos	St.	Gegenstand	EP		GP																																			
			DM	Pf	DM	Pf																																		
		<p>Panasonic-Splitklimagerät, luftgekühlt, Flachbauweise, für Deckenmontage, versenkt einbaubar bis auf 9,5 cm, mit Wärmepumpenschaltung, eigensicher nach DIN 8975 Teil 7, erfüllt die Anforderungen an § 7 der VBG 20</p> <p>Modell: CS-80T32JP / CU-80C52XP</p> <p>Innengerät (CS-80T32JP) Gehäuse aus verzinktem Stahlblech, einbrennlackiert, schall- und wärmedämmend ausgekleidet. 4 besonders geräuscharme, direkt angetriebene Radialventilatoren, 2seitig saugend, statisch und dynamisch ausgewuchtet, Motor mit Wicklungsschutz. Verdampfer aus Kupferrohr mit aufgepreßten Aluminium-Lamellen, Kunststoff-Kondensatwanne wärmeisoliert. Herumgezogenes Luftausblasgitter, vertikal und horizontal stufenlos verstellbar. Luftansauggitter nach unten klappbar. Leicht herausnehmbarer, reinigungsfähiger Luftfilter. Selbstdiagnosesystem mit Mikroprozessorsteuerung. Automatische Wiedereinschaltung nach Stromausfall. Elektronische Kabel-Fernbedienung für Aufputzmontage (1,5 cm tief), komplett verdrahtet, bedienungsfreundliche Symboltechnik, LCD-Anzeigenfeld, mit folgenden Funktionen:</p> <ul style="list-style-type: none"> - Ein/Aus, Kühlbetrieb, Heizbetrieb, Umluftbetrieb (3 Stufen), Entfeuchten - Temperaturregelung - Automatische Luftmengenanpassung - 24-Stunden-Zeitschaltuhr für Ein- und Ausschaltung - Prüfschalter für Selbstdiagnosesystem und Testlauf - Integrierter Temperaturfühler, wahlweise verwendbar <p>Technische Daten Innengerät:</p> <table style="width: 100%; border: none;"> <tr> <td>Kühlleistung (Raum 27/19 °C (t_r/t_e), Außen 35 °C):</td> <td style="text-align: right;">7300 W</td> </tr> <tr> <td>Heizleistung (Raum 20 °C (t_r), Außen 7/6 °C (t_e/t_r)):</td> <td style="text-align: right;">7750 W</td> </tr> <tr> <td>Luftmenge (niedrig/mittel/hoch):</td> <td style="text-align: right;">840 / 1020 / 1140 m³/h</td> </tr> <tr> <td>Entfeuchtung:</td> <td style="text-align: right;">3,3 l/h</td> </tr> <tr> <td>Stromversorgung zw. Innen- u. Außengerät (3 x 2,5 mm² Ø):</td> <td style="text-align: right;">230 / 50 V/Hz</td> </tr> <tr> <td>Steuerleitung (separat: 2 x 1,5 mm² Ø)</td> <td style="text-align: right;">2 - 5 V DC</td> </tr> <tr> <td>Leistungsaufnahme (max.):</td> <td style="text-align: right;">2,73 kW</td> </tr> <tr> <td>Betriebsstrom (max.):</td> <td style="text-align: right;">4,5 A</td> </tr> <tr> <td>Anlaufstrom:</td> <td style="text-align: right;">26 A</td> </tr> <tr> <td>Schallpegel (niedrig/mittel/hoch):</td> <td style="text-align: right;">41 / 44 / 46 dB(A)</td> </tr> <tr> <td>Abmessungen (H x B x T):</td> <td style="text-align: right;">165 x 1260 x 650 mm</td> </tr> <tr> <td>Gewicht :</td> <td style="text-align: right;">27 kg</td> </tr> </table> <p>Außengerät (CU-80C52XP) Wetterfestes Stahlblechgehäuse auf verwindungsfreiem Grundrahmen. Kältekreis umschaltbar für Wärmepumpenbetrieb. Hochleistungs-Wärmetauscher aus Kupferrohr mit aufgepreßten Aluminiumlamellen. Extrem lauffruhiger, direkt angetriebener Axialventilator, statisch und dynamisch ausgewuchtet, fünfstufig, Motor mit Wicklungsschutz. Elektronische Drehzahlanpassung für problemlosen Betrieb bis -5 °C. Rollkolbenverdichter für besonders leisen und energiesparenden Betrieb, schwingungsgedämpft. Selbstdiagnose-System über Mikroprozessor mit LED-Anzeige. Zusätzliche Sicherheitseinrichtung: Hochdruckschalter. Kältesystem werkseitig mit Sicherheitskältemittel R22 vorgefüllt. Bördelanschlüsse Saugleitung 15,88 mm (5/8 Zoll), Flüssigkeitsleitung 9,52 mm (3/8 Zoll).</p> <p>Technische Daten Außengerät</p> <table style="width: 100%; border: none;"> <tr> <td>Anschlußspannung:</td> <td style="text-align: right;">400 / 3+N / 50 V/Hz</td> </tr> <tr> <td>Luftmenge:</td> <td style="text-align: right;">3000 m³/h</td> </tr> <tr> <td>Schallpegel:</td> <td style="text-align: right;">46 dB(A)</td> </tr> <tr> <td>Abmessungen (H x B x T):</td> <td style="text-align: right;">900 x 900 x 320 mm</td> </tr> <tr> <td>Gewicht:</td> <td style="text-align: right;">73 kg</td> </tr> </table>	Kühlleistung (Raum 27/19 °C (t _r /t _e), Außen 35 °C):	7300 W	Heizleistung (Raum 20 °C (t _r), Außen 7/6 °C (t _e /t _r)):	7750 W	Luftmenge (niedrig/mittel/hoch):	840 / 1020 / 1140 m ³ /h	Entfeuchtung:	3,3 l/h	Stromversorgung zw. Innen- u. Außengerät (3 x 2,5 mm ² Ø):	230 / 50 V/Hz	Steuerleitung (separat: 2 x 1,5 mm ² Ø)	2 - 5 V DC	Leistungsaufnahme (max.):	2,73 kW	Betriebsstrom (max.):	4,5 A	Anlaufstrom:	26 A	Schallpegel (niedrig/mittel/hoch):	41 / 44 / 46 dB(A)	Abmessungen (H x B x T):	165 x 1260 x 650 mm	Gewicht :	27 kg	Anschlußspannung:	400 / 3+N / 50 V/Hz	Luftmenge:	3000 m ³ /h	Schallpegel:	46 dB(A)	Abmessungen (H x B x T):	900 x 900 x 320 mm	Gewicht:	73 kg				
Kühlleistung (Raum 27/19 °C (t _r /t _e), Außen 35 °C):	7300 W																																							
Heizleistung (Raum 20 °C (t _r), Außen 7/6 °C (t _e /t _r)):	7750 W																																							
Luftmenge (niedrig/mittel/hoch):	840 / 1020 / 1140 m ³ /h																																							
Entfeuchtung:	3,3 l/h																																							
Stromversorgung zw. Innen- u. Außengerät (3 x 2,5 mm ² Ø):	230 / 50 V/Hz																																							
Steuerleitung (separat: 2 x 1,5 mm ² Ø)	2 - 5 V DC																																							
Leistungsaufnahme (max.):	2,73 kW																																							
Betriebsstrom (max.):	4,5 A																																							
Anlaufstrom:	26 A																																							
Schallpegel (niedrig/mittel/hoch):	41 / 44 / 46 dB(A)																																							
Abmessungen (H x B x T):	165 x 1260 x 650 mm																																							
Gewicht :	27 kg																																							
Anschlußspannung:	400 / 3+N / 50 V/Hz																																							
Luftmenge:	3000 m ³ /h																																							
Schallpegel:	46 dB(A)																																							
Abmessungen (H x B x T):	900 x 900 x 320 mm																																							
Gewicht:	73 kg																																							