

Technische Daten		Innengerät CS-P50T1JP	Außengerät CU-P50H1HP
<b>Kühlleistung (1)</b>	W	5000	
<b>Heizleistung (2)</b>	W	5600	
<b>Luftmenge</b> (niedrig/mittel/hoch)	m <sup>3</sup> /h	540 / 660 / 780	2640 (hoch)
<b>Schallpegel</b> (niedrig/mittel/hoch)	dB(A)	30 / 33 / 35	45 (hoch)
<b>Elektrische Daten</b>			
Stromversorgung	V/Ph/Hz	230/1/50	230/1/50
Leistungsaufnahme (Kühlen / Heizen)	kW	1,81 / 1,71	
Betriebsstrom (Kühlen / Heizen)	A	8,20 / 7,72	
Anlaufstrom	A	45	
Netzabsicherung (träge)	A		16
<b>Kältesystem</b>			
Kältemittelmenge (R407C)	g		2500
Ölfüllung	l		0,67
Rohranschlüsse (Bördel)	Saugleitung Flüssigkeitsleitung	mm (Zoll)	12,7 (1/2)
Drosselorgan		mm (Zoll)	6,35 (1/4)
		Thermost. Exp.vent.	Thermost. Exp.vent.
<b>Abmessungen</b>			
Höhe	mm	210	900
Breite	mm	1245	900
Tiefe	mm	700	320
<b>Nettogewicht</b>	kg	32	72

(1) Die Kühlleistung bezieht sich auf eine Raumtemperatur ( $t_{tr}$ ,  $t_r$ ) von 27/19 °C und eine Außentemperatur von 35 °C.

(2) Die Heizleistung bezieht sich auf eine Raumtemperatur ( $t_{tr}$ ) von 20 °C und eine Außentemperatur ( $t_{tr}$ ,  $t_r$ ) von 7/6 °C.

Die Messungen von Kühl- und Heizleistung, Luftmengen und Schallpegeln beruhen auf ISO 5151.



Außengerät (CU-P50H1HP)

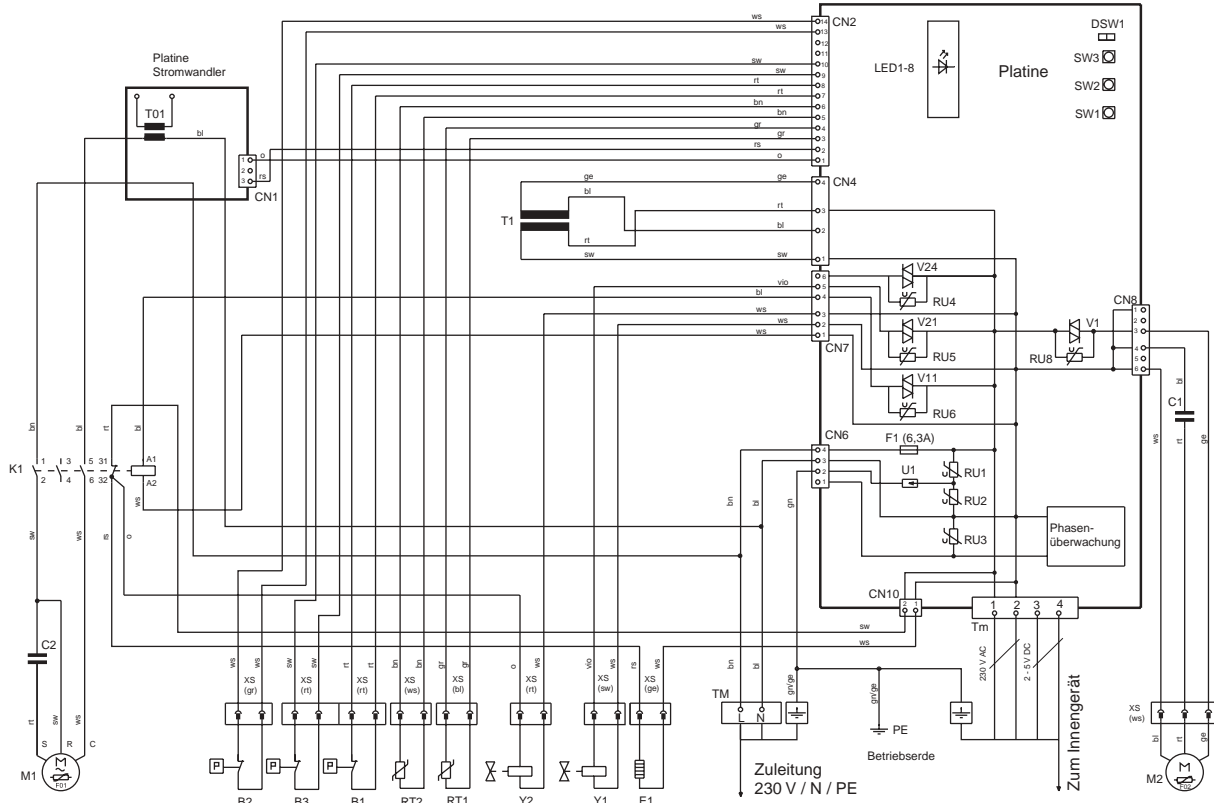

Innengerät (CS-P50T1JP)

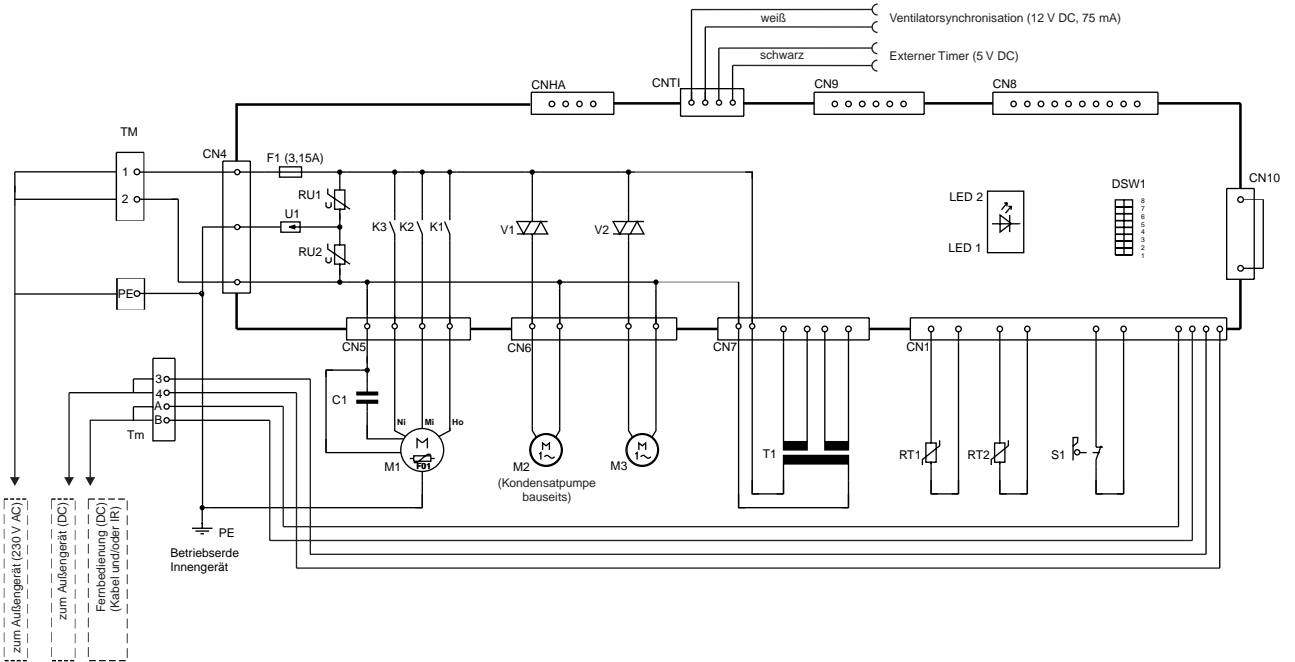

Legende	Original-bezeichnung	Beschreibung	Legende	Original-bezeichnung	Beschreibung	Legende	Original-bezeichnung	Beschreibung
B1 (A)	63H <sub>1</sub>	Hochdruckschalter	M1 (I)	FM	Ventilatormotor	T01	CT	Stromwandler
B2 (A)	63L	Niederdruckschalter	M2 (A)	FM	Ventilatormotor	T1	T	Transformator
B3	63H <sub>2</sub>	Hochdruckschalter Heizen	M2 (I)	DM	Kondensatpumpenmotor (bauseits)	Tm (A)	Tm	Klemmleiste zum Innengerät
C1 (A)	C <sub>1</sub>	Kondensator für M2	M3 (I)	LM	Lamellenmotor	Tm (I)	Tm	Klemmleiste
C1 (I)	C	Kondensator für M1	RT1 (A)	Th <sub>1</sub>	Temperaturfühler (Heißgas)	TM	TM	Klemmleiste 230 V AC
E1	CH	Ölheizung	RT1 (I)	Th <sub>1</sub>	Raumtemperaturfühler	U1 (A)	SA	Überspannungsschutz
F01 (I)	49F	Wicklungsschutz für M1	RT2 (A)	Th <sub>2</sub>	Temperaturfühler (Wärmetauscheraustritt)	U1 (I)	S	Überspannungsschutz
F02 (A)	49F	Thermistor M2	RT2 (I)	Th <sub>2</sub>	Temperaturfühler (Wärmetauscheraustritt)	V1, V2	SSR35, 31	Elektronische Relais
F1 (A)	F	Sicherung 250 V, 6,3 A	RU1-RU8 (A)	VA <sub>1</sub> - VA <sub>8</sub>	Verdampfertemperaturfühler	V1-24 (A)	SSR1,2,11, 21,24	Elektronische Relais
F1 (I)	Fuse	Sicherung 3,15 A	RU1, RU2 (I)	VA	Varistoren	Y1	20SV1	Umschaltventil
K1 (A)	52C	Kompressorschütz für M1	S1	LS	Lamellenschalter	Y2	20SV2	Beipañ-Magnetventil
K1-K3	RY <sub>1,3</sub>	Relais						
M1 (A)	CM	Kompressormotor						

Technische Änderungen vorbehalten.

Ausschreibungstext																																
Pos	St.	Gegenstand	EP		GP																											
			DM	Pf	DM	Pf																										
		<p><b>Panasonic-Splitklimagerät, luftgekühlt, Flachbauweise, für Deckenmontage, mit Wärmepumpenschaltung, eigensicher nach DIN 8975 Teil 7, erfüllt die Anforderungen an § 7 der VBG 20</b></p> <p>Modell: CS-P50T1JP / CU-P50H1HP</p> <p><b>Innengerät (CS-P50T1JP)</b>  Gehäuse aus verzinktem Stahlblech, einbrennlackiert, schall- und wärmedämmend ausgekleidet. 4 besonders geräuscharme, direkt angetriebene Radialventilatoren, 2seitig saugend, statisch und dynamisch ausgewuchtet, Motor mit Wicklungsschutz. Thermostatisches Expansionsventil zur Anpassung der korrekten Kältemittelmenge. Verdampfer aus Kupferrohr mit aufgepreßten Aluminium-Lamellen, Kunststoff-Kondensatwanne wärmeisoliert. Frontseitiges Luftausblasgitter, automatisches Schwenken der motorgetriebenen vertikalen Luftlenklamellen oder Einstellung über Fernbedienung, horizontale Luftlenklamellen manuell verstellbar. Luftansauggitter nach unten klappbar. Leicht herausnehmbarer, reinigungsfähiger Luftfilter. Selbstdiagnosesystem mit Mikroprozessorsteuerung. Automatische Wiedereinschaltung nach Stromausfall.  Elektronische Kabel-Fernbedienung für Aufputzmontage (1,5 cm tief), komplett verdrahtet, bedienungsfreundliche Symboltechnik, LCD-Anzeigenfeld, mit folgenden Funktionen:</p> <ul style="list-style-type: none"> <li>- Ein/Aus, Kühlbetrieb, Heizbetrieb, Umluftbetrieb (3 Stufen), Entfeuchten</li> <li>- Temperaturregelung</li> <li>- Automatische Luftmengen Anpassung</li> <li>- 24-Stunden-Echtzeitschaltuhr für Ein- und Ausschaltung</li> <li>- Prüfschalter für Selbstdiagnosesystem und Testlauf</li> <li>- Integrierter Temperaturfühler, wahlweise verwendbar</li> </ul> <p>Infrarot-Fernbedienung optional erhältlich.</p> <p><b>Technische Daten Innengerät:</b></p> <table style="width: 100%; border: none;"> <tr> <td>Kühlleistung (Raum 27/19 °C (t<sub>r</sub>/t<sub>i</sub>), Außen 35 °C):</td> <td style="text-align: right;">5000 W</td> </tr> <tr> <td>Heizleistung (Raum 20 °C (t<sub>r</sub>), Außen 7/6 °C (t<sub>r</sub>/t<sub>i</sub>)):</td> <td style="text-align: right;">5600 W</td> </tr> <tr> <td>Luftmenge (niedrig/mittel/hoch):</td> <td style="text-align: right;">540 / 660 / 780 m<sup>3</sup>/h</td> </tr> <tr> <td>Stromversorgung zw. Innen- u. Außengerät (3 x 2,5 mm<sup>2</sup> Ø):</td> <td style="text-align: right;">230 / 50 V/Hz</td> </tr> <tr> <td>Steuerleitung (separat: 2 x 1,5 mm<sup>2</sup> Ø)</td> <td style="text-align: right;">2 - 5 V DC</td> </tr> <tr> <td>Schallpegel (niedrig/mittel/hoch):</td> <td style="text-align: right;">30 / 33 / 35 dB(A)</td> </tr> <tr> <td>Abmessungen (H x B x T):</td> <td style="text-align: right;">210 x 1245 x 700 mm</td> </tr> <tr> <td>Gewicht :</td> <td style="text-align: right;">30 kg</td> </tr> </table> <p><b>Außengerät (CU-P50H1HP)</b>  Wetterfestes Stahlblechgehäuse auf verwindungsfreiem Grundrahmen. Kältekreis umschaltbar für Wärmepumpenbetrieb, einschl. thermostatischem Expansionsventil für Heizbetrieb. Hochleistungs-Wärmetauscher aus Kupferrohr mit aufgepreßten Aluminiumlamellen. Extrem laufruhiger, direkt angetriebener Axialventilator, statisch und dynamisch ausgewuchtet, fünfstufig, Motor mit Wicklungsschutz. Elektronische Drehzahl Anpassung für problemlosen Betrieb bis -5 °C. Rollkolbenverdichter für besonders leisen und energiesparenden Betrieb, schwingungsgedämpft, mit integriertem Wicklungsschutz. Selbstdiagnose-System über Mikroprozessor mit LED-Anzeige. Zusätzliche Sicherheitseinrichtungen: Hochdruckschalter, Niederdruckschalter. Kältesystem werkseitig mit Sicherheitskältemittel R407C vorgefüllt. Bördelanschlüsse Saugleitung 12,7 mm (1/2 Zoll), Flüssigkeitsleitung 6,35 mm (1/4 Zoll).</p> <p><b>Technische Daten Außengerät</b></p> <table style="width: 100%; border: none;"> <tr> <td>Anschlußspannung:</td> <td style="text-align: right;">230 / 1 / 50 V/Hz</td> </tr> <tr> <td>Luftmenge:</td> <td style="text-align: right;">2640 m<sup>3</sup>/h</td> </tr> <tr> <td>Schallpegel:</td> <td style="text-align: right;">45 dB(A)</td> </tr> <tr> <td>Abmessungen (H x B x T):</td> <td style="text-align: right;">900 x 900 x 320 mm</td> </tr> <tr> <td>Gewicht:</td> <td style="text-align: right;">72 kg</td> </tr> </table>	Kühlleistung (Raum 27/19 °C (t <sub>r</sub> /t <sub>i</sub> ), Außen 35 °C):	5000 W	Heizleistung (Raum 20 °C (t <sub>r</sub> ), Außen 7/6 °C (t <sub>r</sub> /t <sub>i</sub> )):	5600 W	Luftmenge (niedrig/mittel/hoch):	540 / 660 / 780 m <sup>3</sup> /h	Stromversorgung zw. Innen- u. Außengerät (3 x 2,5 mm <sup>2</sup> Ø):	230 / 50 V/Hz	Steuerleitung (separat: 2 x 1,5 mm <sup>2</sup> Ø)	2 - 5 V DC	Schallpegel (niedrig/mittel/hoch):	30 / 33 / 35 dB(A)	Abmessungen (H x B x T):	210 x 1245 x 700 mm	Gewicht :	30 kg	Anschlußspannung:	230 / 1 / 50 V/Hz	Luftmenge:	2640 m <sup>3</sup> /h	Schallpegel:	45 dB(A)	Abmessungen (H x B x T):	900 x 900 x 320 mm	Gewicht:	72 kg				
Kühlleistung (Raum 27/19 °C (t <sub>r</sub> /t <sub>i</sub> ), Außen 35 °C):	5000 W																															
Heizleistung (Raum 20 °C (t <sub>r</sub> ), Außen 7/6 °C (t <sub>r</sub> /t <sub>i</sub> )):	5600 W																															
Luftmenge (niedrig/mittel/hoch):	540 / 660 / 780 m <sup>3</sup> /h																															
Stromversorgung zw. Innen- u. Außengerät (3 x 2,5 mm <sup>2</sup> Ø):	230 / 50 V/Hz																															
Steuerleitung (separat: 2 x 1,5 mm <sup>2</sup> Ø)	2 - 5 V DC																															
Schallpegel (niedrig/mittel/hoch):	30 / 33 / 35 dB(A)																															
Abmessungen (H x B x T):	210 x 1245 x 700 mm																															
Gewicht :	30 kg																															
Anschlußspannung:	230 / 1 / 50 V/Hz																															
Luftmenge:	2640 m <sup>3</sup> /h																															
Schallpegel:	45 dB(A)																															
Abmessungen (H x B x T):	900 x 900 x 320 mm																															
Gewicht:	72 kg																															