



Technische Daten		Innengerät CS-E21DTES	Außengerät CU-E21DBE
Kühlleistung (1)	W	5800 (900 - 6600)	
Heizleistung (2)	W	6800 (900 - 8100)	
Entfeuchtung	l/h	3,2	
Luftmenge (ni/mi/ho, Kühlbetrieb)	m ³ /h	600 / 696 / 786	
	(ni/mi/ho, Heizbetrieb)	528 / 660 / 792	
Schalldruckpegel (Fl/ni/ho, Kühlbetrieb)	dB(A)	38 / 41 / 47	
	(Fl/ni/ho, Heizbetrieb)	34 / 37 / 47	
Schalleistungspegel (hoch, Kühlbetrieb)	dB(A)	60	
	(hoch, Heizbetrieb)	60	
Elektrische Daten			
Stromversorgung	V/Ph/Hz	230/1/50	
Leistungsaufnahme (Kühlen / Heizen)	kW	1,93 (0,255 - 2,24) / 1,99 (0,26 - 2,65)	
Betriebsstrom (Kühlen / Heizen)	A	8,7 / 9,0	
Anlaufstrom	A	9,3	
Netzabsicherung (träge)	A	16	
Leistungszahl Kühlen / Heizen (EER/COP)		3,01 (3,53 - 2,95) / 3,42 (3,46 - 3,06)	
Energieeffizienzklasse (Kühlen / Heizen)		B / B	
Jährlicher Energieverbrauch (3)	kWh	965	
Kältesystem			
Kältemittelmenge (R410A)	g	1150	
Ölfüllung	l	0,4	
Rohranschlüsse Saugleitung	mm (Zoll)	12,7 (1/2)	
(Bördel) Flüssigkeitsleitung	mm (Zoll)	6,35 (1/4)	
Max. Leitungslänge	m	20	
Zus. Kältemittelmenge (> 10 m)	g/m	20	
Drosselorgan		Expansionsventil	
Abmessungen			
Höhe x Breite x Tiefe	mm	540 x 1028 x 200	750 x 875 x 345
Nettogewicht		20,0	49,0

(1) Die Kühlleistung bezieht sich auf eine Raumtemperatur (t_{r, t_f}) von 27/19 °C und eine Außentemperatur (t_{r, t_f}) von 35/24 °C.

(2) Die Heizleistung bezieht sich auf eine Raumtemperatur (t_r) von 20 °C und eine Außentemperatur (t_{r, t_f}) von 7/6 °C.

(3) Basierend auf durchschnittlich 500 Betriebsstunden.

Die Messungen von Kühl- und Heizleistung sowie Schallpegeln beruhen auf den Eurovent-Bedingungen.

Draufsicht

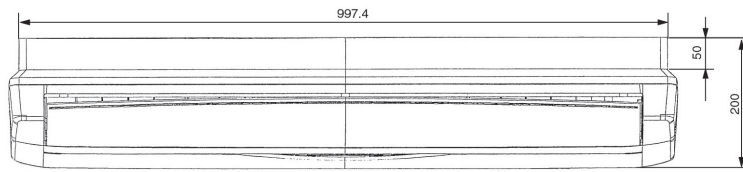

Frontansicht

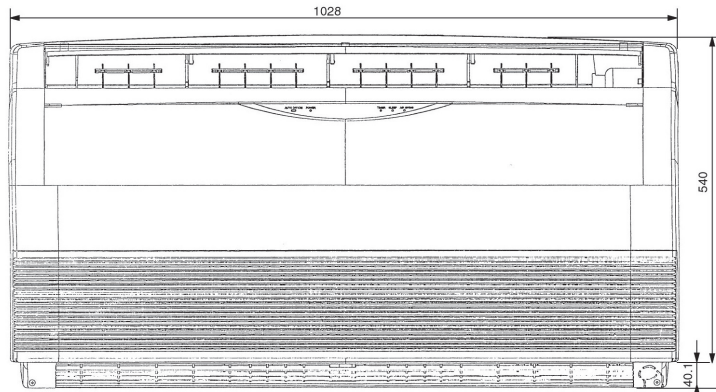

Seitenansicht

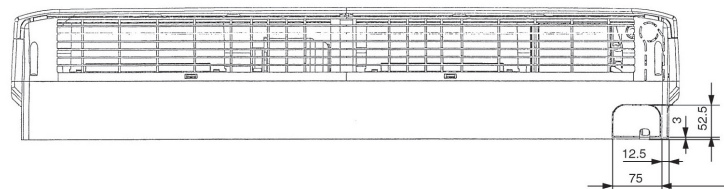
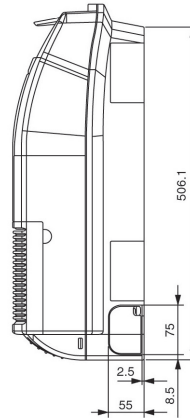

Drahtlose Fernbedienung

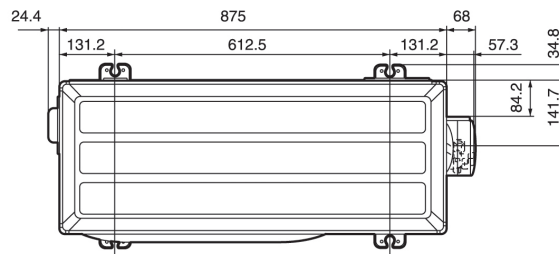
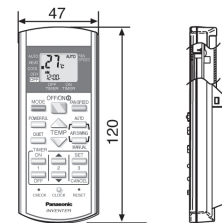

Seitenansicht

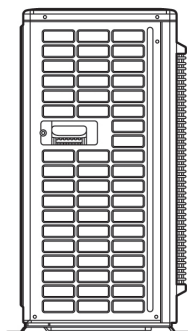

Frontansicht

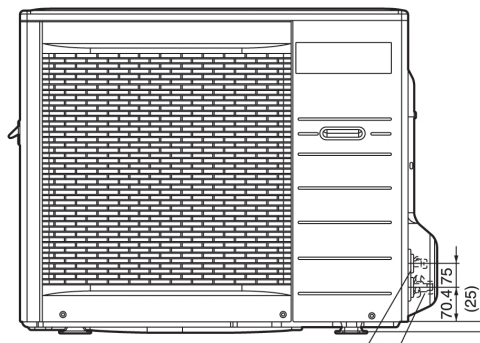

Seitenansicht

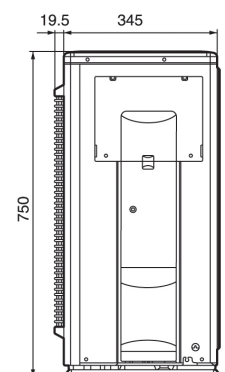

Abmessungen in mm

Zwei-Wege-Ventil Service-Ventil
Einspritzleitung Sauggasleitung

Technische Änderungen vorbehalten.

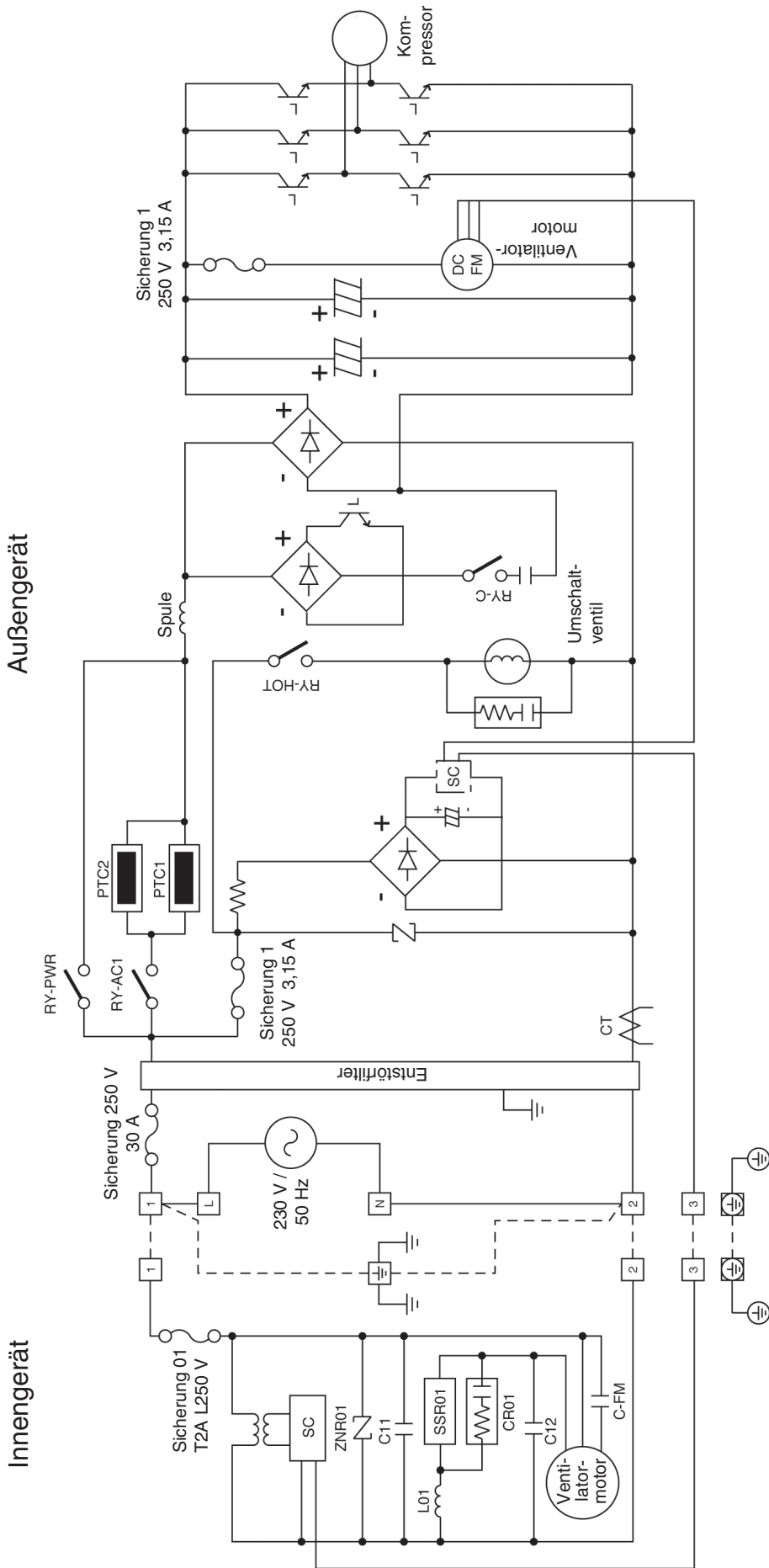

Außengerät

Innengerät

Legende	Beschreibung
RY-HOT	Relais Heizbetrieb
RY-C	Relais Kühlbetrieb
RY-PWR	Hauptrelais ein/aus
SSR01	Elektronisches Relais
ZNR01	ZNR-Variator
C-FM	Betriebskondensator Ventilatormotor
C11	Kondensator
C12	Kondensator
CR01	RC-Glied
CT	Stromwandler
DC FM	Gleichstrom-Ventilatormotor
L01	Spule
RY-AC1	Vorrelais ein/aus

Technische Änderungen vorbehalten.

Ausschreibungstext						
Pos	St.	Gegenstand	EP		GP	
			€	Ct	€	Ct
		<p>Panasonic Inverter-Klimagerät in luftgekühlter Splitausführung, mit Wärmepumpenschaltung, für Boden- und Deckenmontage, R410A</p> <p>Modell: CS-E21DTES/CU-E21DBE</p> <p>Innengerät (CS-E21DTES) Formschönes Gehäuse aus schlagfestem Kunststoff. Luftansaug frontseitig über die gesamte Gerätebreite. Luftausblas bei Bodenmontage nach oben bzw. bei Deckenmontage nach vorne. Luftlenkautomatik zur optimalen Zuluftverteilung im Raum, mehrstufig einstellbar. Reinigungsfähige Luftfilter, leicht herausnehmbar. Querstromventilator mehrstufig schaltbar für besonders geräuscharmen Betrieb. Direkt angetriebener Motor mit Wicklungsschutz. Verdampfer aus CU-Rohr mit aufgedrückten Aluminium-Lamellen. Elektronische Regelung mit mikroprozessorgesteuertem Betriebsablauf für optimalen Klimakomfort. Mikroprozessorgesteuertes Selbstdiagnose-System mit Anzeige von Fehlercodes auf dem Fernbedienungsdisplay. Drahtlose Fernbedienung mit bedienungsfreundlicher Symboltechnik auf LCD-Anzeigenfeld, für folgende Funktionen:</p> <ul style="list-style-type: none"> - Ein/Aus, Kühlbetrieb, Entfeuchtungsbetrieb, Heizbetrieb, Automatikbetrieb - Turbobetrieb - Flüsterbetrieb (Absenkung des Schallpegels um 3 dB(A)) - Temperaturregelung - Automatische Zuluftlenkung - 24-Stunden-Echtzeitschaltuhr mit Timer für zeitgesteuertes Ein- und Ausschalten - Luftführungsarretierung - Luftmengenanpassung - Prüftaste für Selbstdiagnosesystem und Testlauf <p>Technische Daten Innengerät:</p> <p>Nenn-Kühlleistung (Raum 27/19 °C (t_r/t_p), Außentemp. 35 °C): 5800 W Nenn-Heizleistung (Raum 20 °C (t_r), Außentemp. 7/6 °C (t_r/t_p)): 6800 W Luftmenge (niedrig/mittel/hoch): 600 / 696 / 786 m³/h Entfeuchtung: 3,2 l/h Leistungsaufnahme (Kühlen / Heizen): 1930 / 1990 W Leistungszahl Kühlen / Heizen (EER/COP): 3,01 / 3,42 Energieeffizienzklasse (Kühlen / Heizen): B / B Durchschnittlicher Jahresenergieverbrauch (500 Std.): 965 kWh Betriebsstrom (Kühlen / Heizen): 8,7 / 9,0 A Anschlussspannung: 230 / 50 V/Hz Schalldruckpegel (Flüster/niedrig/hoch, Kühlen): 38 / 41 / 47 dB(A) (Flüster/niedrig/hoch, Heizen): 34 / 37 / 47 dB(A) Schalleistungspegel (hoch, Kühlen/Heizen): 60 / 60 dB(A) Abmessungen (H x B x T): 540 x 1028 x 200 mm Gewicht: 20,0 kg</p> <p>Außengerät (CU-E21DBE) Wetterfestes Stahlblechgehäuse auf verwindungsfreiem Grundrahmen. Verflüssiger aus CU-Rohr mit aufgedrückten Aluminium-Lamellen. Scrollkompressor für besonders leisen und energiesparenden Betrieb. Kompressormotor frequenzgeregelt, schwingungsgedämpft. Expansionsventil zur Anpassung der korrekten Kältemittelmenge. Laufruhiger Axialventilator, direkt angetrieben, elektronisch ausgewuchtet, mit integriertem Wicklungsschutz. Kältesystem werkseitig mit Sicherheitskältemittel R410A vorgefüllt, Bördelanschlüsse 12,7 mm (1/2") und 6,35 mm (1/4").</p> <p>Technische Daten Außengerät</p> <p>Anschlussspannung (über Innengerät): 230 / 50 V/Hz Schalldruckpegel (Kühlen / Heizen): 48 / 49 dB(A) Schalleistungspegel (Kühlen / Heizen): 61 / 62 dB(A) Abmessungen (H x B x T): 750 x 875 x 345 mm Gewicht: 49 kg</p>				