

# Panasonic

## Technisches Handbuch

Split-Klimageräte für Wandmontage mit Invertersteuerung,  
Wärmepumpenausführung, R 410 A

Modelle: CS-E15EKEA    (CU-E15EKEA)  
          CS-E18EKEA    (CU-E18EKEA)  
          CS-E21EKEA    (CU-E21EKEA)



Technische Daten .....	3
Abmessungen.....	6
CS-E15EKEA / CU-E15EKEA.....	6
CS-E18EKEA / CU-E18EKEA — CS-E21EKEA / CU-E21EKEA .....	7
Schema des Kältekreislaufs.....	8
Blockdiagramm .....	9
Anschlussplan.....	10
Platinenlayout .....	12
Montage.....	18
1. Platzbedarf und Montage .....	18
2. Anschluss des Verbindungskabels zwischen Innen- und Außengerät.....	19
3. Montage des Außengeräts .....	19
Beschreibung der Betriebsarten .....	20
1. Betriebsfunktionen.....	20
2. Sicherheitsfunktionen .....	25
Bedienungsanleitung .....	29
Darstellung Innengerät (CS-E15EKEA).....	29
Darstellung Innengerät (CS-E18EKEA und CS-E21EKEA).....	29
Darstellung Außengerät .....	30
Darstellung Fernbedienung.....	30
Anzeigeleiste.....	30
Ausbau der Einbauteile von Innen- und Außengerät.....	33
Störungssuche.....	37
1. Kältesystem.....	37
2. Selbstdiagnose .....	38
Betriebskenndaten .....	40
1. Leistungskennlinien .....	40
2. Sensible Kühlleistungen .....	64
Explosionszeichnung .....	66
CS-E15EKEA.....	66
Ersatzteilliste.....	67
CS-E15EKEA.....	67
Explosionszeichnung .....	68
CS-E18EKEA, CS-E21EKEA .....	68
Ersatzteilliste.....	69
CS-E18EKEA, CS-E21EKEA .....	69
Explosionszeichnung .....	70
CU-E15EKEA, CU-E18EKEA, CU-E21EKEA.....	70
Ersatzteilliste.....	71
CU-E15EKEA, CU-E18EKEA, CU-E21EKEA.....	71
Konformitätserklärung.....	72
Bescheinigungen .....	73
Zu Grunde liegende englische Dokumente .....	73
Stichwortverzeichnis.....	74

# Technische Daten

		CS-E15EKEA (Innengerät)	CU-E15EKEA (Außengerät)
<b>Kühlleistung</b> (1) (3)	W	4400 (900 – 5000)	
<b>Heizleistung</b> (2)	W	5500 (900 – 7100)	
<b>Schallpegel</b>			
Schalldruck Kühlen (Fl/ni/ho)	dB(A)	29 / 32 / 43	46
Schalldruck Heizen (Fl/ni/ho)	dB(A)	32 / 35 / 43	46
Schalleistung Kühlen (hoch)	dB(A)	54	59
Schalleistung Heizen (hoch)	dB(A)	54	59
<b>Elektrische Daten</b>			
Stromversorgung	V/Ph/Hz	230/1/50	
Leistungsaufnahme (K/H)	kW	1,37 (0,215 – 1,6) / 1,57 (0,245 – 2,25)	
Betriebsstrom (K/H)	A	6,3 / 7,1	
Anlaufstrom	A	7,3	
Leistungszahl (EER/COP)		3,21 (4,19 – 3,13) / 3,5 (3,67 – 3,16)	
Energieeffizienzklasse		A / B	
Jährl. Energieverbrauch (4)	kWh	685	
Netzabsicherung (träge)	A	16	
Netzkabellänge (3 x 1,5 mm <sup>2</sup> )	m	1,9	
<b>Ventilator</b>			
Bauart		Querstrom	Axial
Anzahl		1	1
Luftmenge Kühlen (ni/mi/ho)	m <sup>3</sup> /h	444 / 552 / 660	2910
Luftmenge Heizen (ni/mi/ho)	m <sup>3</sup> /h	528 / 618 / 708	2808
Drehzahl Kühlen (ni/mi/ho)	min <sup>-1</sup>	980 / 1220 / 1460	660 (hoch)
Drehzahl Heizen (ni/mi/ho)	min <sup>-1</sup>	1160 / 1360 / 1560	640 (hoch)
Luftführung			
Motor		8-pol. transistorgest. DC-Motor	8-pol. transistorgest. DC-Motor
Bauart		30	40
Nennleistung	W		
<b>Kompressor</b>			
Bauart		—	Scroll
Motor		—	4-pol. bürstenloser Gleichstrommotor
Bauart		—	700
Nennleistung	W	—	
<b>Wärmetauscher</b>			
Bauart		Lamellenwärmetauscher, Kupfer/Alu	Lamellenwärmetauscher, Kupfer/Alu
Rohrreihen		2	1
Anzahl Rohre pro Reihe		15	28
Lamellenabstand	Lam./Zoll	21	18
Abmessungen (H x B x L)	mm	315 x 610 x 25,4	711,2 x 871,1 x 22
Entfeuchtung	l/h	2,4	—
Innen-Ø Kondensatleitung	mm	12	—
Länge Kondensatleitung	m	0,65	—
<b>Kältesystem</b>			
Außen-Ø Saugleitung	mm (Zoll)	—	12,7 (1/2) Bördelanschluss
Außen-Ø Einspritzleitung	mm (Zoll)	—	6,35 (1/4) Bördelanschluss
Drosselorgan		—	Expansionsventil
Kältemittelfüllung (in Außeng. enth.)	kg	—	1,06 (R410A)
Ölfüllung (enthalten)	l	—	0,36 (RB68A)
<b>Raumtemperaturregelung</b>		mikroproz.gest. Thermostatregelung	—
<b>Sicherheitseinrichtungen</b>		elektronisch	elektronisch
<b>Timer</b>		24-Stunden-Echtzeituhr (ein/aus)	—
<b>Luftfilter</b>		Nylonfaser, regenerierbar, + Ultraschall-Luftreinigung + Super alleru-buster Luftfilter	—
<b>Abmessungen und Gewicht</b>			
H x B x T	mm	280 x 799 x 183	750 x 875 x 345
Netto-Gewicht	kg	9,0	48,0

- (1) Die Kühlleistung bezieht sich auf eine Raumtemperatur ( $t_r, t_i$ ) von 27/19 °C und eine Außentemperatur von 35 °C.  
(2) Die Heizleistung bezieht sich auf eine Raumtemperatur ( $t_r, t_i$ ) von 20 °C und eine Außentemperatur ( $t_r, t_i$ ) von 7/6 °C.  
(3) Die Nennangaben dieser Tabelle gelten für einen Spannungswert von 230 V.  
(4) Näherungswert auf der Grundlage von durchschnittlich 500 Betriebsstunden pro Jahr.

Hinweis: Einsatzbedingungen siehe Seite 31

Technische Änderungen vorbehalten.

# Technische Daten

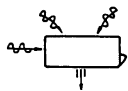
		CS-E18EKEA (Innengerät)	CU-E18EKEA (Außengerät)
<b>Kühlleistung</b> (1) (3)	W	5300 (900 – 6000)	
<b>Heizleistung</b> (2)	W	6600 (900 – 8000)	
<b>Schallpegel</b>			
Schalldruck Kühlen (Fl/ni/ho)	dB(A)	34 / 37 / 44	47
Schalldruck Heizen (Fl/ni/ho)	dB(A)	34 / 37 / 44	47
Schalleistung Kühlen (hoch)	dB(A)	57	60
Schalleistung Heizen (hoch)	dB(A)	57	60
<b>Elektrische Daten</b>			
Stromversorgung	V/Ph/Hz	230/1/50	
Leistungsaufnahme (K/H)	kW	1,65 (0,215 – 2,05) / 1,79 (0,245 – 265)	
Betriebsstrom (K/H)	A	7,5 / 8,1	
Anlaufstrom	A	8,3	
Leistungszahl (EER/COP)		3,21 (4,19 – 2,93) / 3,69 (3,67 – 3,02)	
Energieeffizienzklasse		A / A	
Jährl. Energieverbrauch (4)	kWh	825	
Netzabsicherung (träge)	A	16	
Netzkabellänge (3 x 1,5 mm <sup>2</sup> )	m	1,9	
<b>Ventilator</b>			
Bauart		Querstrom	Axial
Anzahl		1	1
Luftmenge Kühlen (ni/mi/ho)	m <sup>3</sup> /h	738 / 834 / 912	2400
Luftmenge Heizen (ni/mi/ho)	m <sup>3</sup> /h	780 / 876 / 1002	2400
Drehzahl Kühlen (ni/mi/ho)	min <sup>-1</sup>	1170 / 1330 / 1450	660 (hoch)
Drehzahl Heizen (ni/mi/ho)	min <sup>-1</sup>	1240 / 1395 / 1580	640 (hoch)
Luftführung			
Motor		8-pol. transistorgest. DC-Motor	8-pol. transistorgest. DC-Motor
Bauart		30	40
Nennleistung	W		
<b>Kompressor</b>			
Bauart		—	Scroll
Motor		—	4-pol. bürstenloser Gleichstrommotor
Bauart		—	900
Nennleistung	W	—	
<b>Wärmetauscher</b>			
Bauart		Lamellenwärmetauscher, Kupfer/Alu	Lamellenwärmetauscher, Kupfer/Alu
Rohrreihen		2	2
Anzahl Rohre pro Reihe		15	34
Lamellenabstand	Lam./Zoll	21	16
Abmessungen (H x B x L)	mm	315 x 810 x 25,4	714 x 849,3 x 36,4
Entfeuchtung	l/h	2,9	—
Innen-Ø Kondensatleitung	mm	12	—
Länge Kondensatleitung	m	0,65	—
<b>Kältesystem</b>			
Außen-Ø Saugleitung	mm (Zoll)	—	12,7 (1/2) Bördelanschluss
Außen-Ø Einspritzleitung	mm (Zoll)	—	6,35 (1/4) Bördelanschluss
Drosselorgan		—	Expansionsventil
Kältemittelfüllung (in Außeng. enth.)kg		—	1,18 (R410A)
Ölfüllung (enthalten)	l	—	0,36 (RB68A)
<b>Raumtemperaturregelung</b>		mikroproz.gest. Thermostatregelung	—
<b>Sicherheitseinrichtungen</b>		elektronisch	elektronisch
<b>Timer</b>		24-Stunden-Echtzeituhr (ein/aus)	—
<b>Luftfilter</b>		Nylonfaser, regenerierbar, + Ultraschall-Luftreinigung + Super alleru-buster Luftfilter	—
<b>Abmessungen und Gewicht</b>			
H x B x T	mm	275 x 998 x 230	750 x 875 x 345
Netto-Gewicht	kg	11,0	49,0

- (1) Die Kühlleistung bezieht sich auf eine Raumtemperatur ( $t_r, t_i$ ) von 27/19 °C und eine Außentemperatur von 35 °C.  
(2) Die Heizleistung bezieht sich auf eine Raumtemperatur ( $t_r, t_i$ ) von 20 °C und eine Außentemperatur ( $t_r, t_i$ ) von 7/6 °C.  
(3) Die Nennangaben dieser Tabelle gelten für einen Spannungswert von 230 V.  
(4) Näherungswert auf der Grundlage von durchschnittlich 500 Betriebsstunden pro Jahr.

Hinweis: Einsatzbedingungen siehe Seite 31

Technische Änderungen vorbehalten.

# Technische Daten

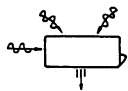
		CS-E21EKEA (Innengerät)	CU-E21EKEA (Außengerät)
<b>Kühlleistung</b> (1) (3)	W	6300 (900 – 7100)	
<b>Heizleistung</b> (2)	W	7200 (900 – 8500)	
<b>Schallpegel</b>			
Schalldruck Kühlen (FI/ni/ho)	dB(A)	34 / 37 / 45	48
Schalldruck Heizen (FI/ni/ho)	dB(A)	34 / 37 / 45	49
Schalleistung Kühlen (hoch)	dB(A)	58	61
Schalleistung Heizen (hoch)	dB(A)	58	62
<b>Elektrische Daten</b>			
Stromversorgung	V/Ph/Hz	230/1/50	
Leistungsaufnahme (K/H)	kW	2,21 (0,215 – 2,54) / 2,1 (0,245 – 2,75)	
Betriebsstrom (K/H)	A	9,9 / 9,3	
Anlaufstrom	A	9,7	
Leistungszahl (EER/COP)		2,85 (4,19 – 2,80) / 3,43 (3,67 – 3,09)	
Energieeffizienzklasse		C / B	
Jährl. Energieverbrauch (4)	kWh	1105	
Netzabsicherung (träge)	A	20	
Netzkabellänge (3 x 1,5 mm <sup>2</sup> )	m	1,9	
<b>Ventilator</b>			
Bauart		Querstrom	Axial
Anzahl		1	1
Luftmenge Kühlen (ni/mi/ho)	m <sup>3</sup> /h	750 / 864 / 972	2568
Luftmenge Heizen (ni/mi/ho)	m <sup>3</sup> /h	810 / 894 / 1038	2490
Drehzahl Kühlen (ni/mi/ho)	min <sup>-1</sup>	1170 / 1355 / 1520	700 (hoch)
Drehzahl Heizen (ni/mi/ho)	min <sup>-1</sup>	1270 / 1400 / 1610	680 (hoch)
Luftführung			
Motor		8-pol. transistorgest. DC-Motor	8-pol. transistorgest. DC-Motor
Bauart		30	40
Nennleistung	W		
<b>Kompressor</b>			
Bauart		—	Scroll
Motor		—	4-pol. bürstenloser Gleichstrommotor
Bauart		—	900
Nennleistung	W	—	
<b>Wärmetauscher</b>			
Bauart		Lamellenwärmetauscher, Kupfer/Alu	Lamellenwärmetauscher, Kupfer/Alu
Rohrreihen		2	2
Anzahl Rohre pro Reihe		15	34
Lamellenabstand	Lam./Zoll	21	18
Abmessungen (H x B x L)	mm	315 x 810 x 25,4	714 x 839,5 x 36,4
Entfeuchtung	l/h	3,5	—
Innen-Ø Kondensatleitung	mm	12	—
Länge Kondensatleitung	m	0,65	—
<b>Kältesystem</b>			
Außen-Ø Saugleitung	mm (Zoll)	—	12,7 (1/2) Bördelanschluss
Außen-Ø Einspritzleitung	mm (Zoll)	—	6,35 (1/4) Bördelanschluss
Drosselorgan		—	Expansionsventil
Kältemittelfüllung (in Außeng. enth.)kg		—	1,29 (R410A)
Ölfüllung (enthalten)	l	—	0,36 (RB68A)
<b>Raumtemperaturregelung</b>		mikroproz.gest. Thermostatregelung	—
<b>Sicherheitseinrichtungen</b>		elektronisch	elektronisch
<b>Timer</b>		24-Stunden-Echtzeituhr (ein/aus)	—
<b>Luftfilter</b>		Nylonfaser, regenerierbar, + Ultraschall-Luftreinigung + Super alleru-buster Luftfilter	—
<b>Abmessungen und Gewicht</b>			
H x B x T	mm	275 x 998 x 230	750 x 875 x 345
Netto-Gewicht	kg	11,0	51,0

- (1) Die Kühlleistung bezieht sich auf eine Raumtemperatur ( $t_{r, t_r}$ ) von 27/19 °C und eine Außentemperatur von 35 °C.  
(2) Die Heizleistung bezieht sich auf eine Raumtemperatur ( $t_{r, t_r}$ ) von 20 °C und eine Außentemperatur ( $t_{r, t_r}$ ) von 7/6 °C.  
(3) Die Nennangaben dieser Tabelle gelten für einen Spannungswert von 230 V.  
(4) Näherungswert auf der Grundlage von durchschnittlich 500 Betriebsstunden pro Jahr.

Hinweis: Einsatzbedingungen siehe Seite 31

Technische Änderungen vorbehalten.

# Abmessungen

## CS-E15EKEA / CU-E15EKEA

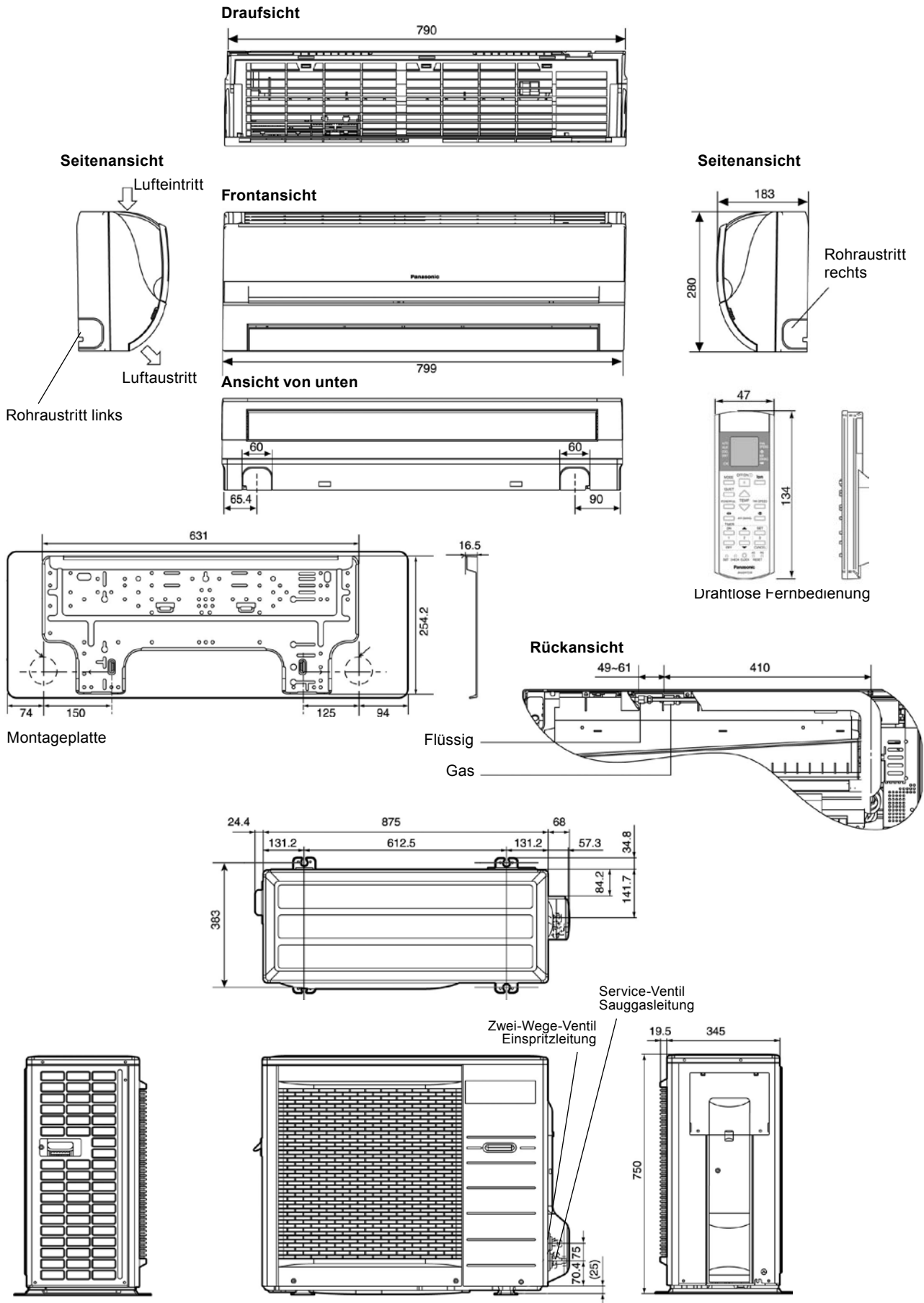

# Abmessungen

## CS-E18EKEA / CU-E18EKEA — CS-E21EKEA / CU-E21EKEA

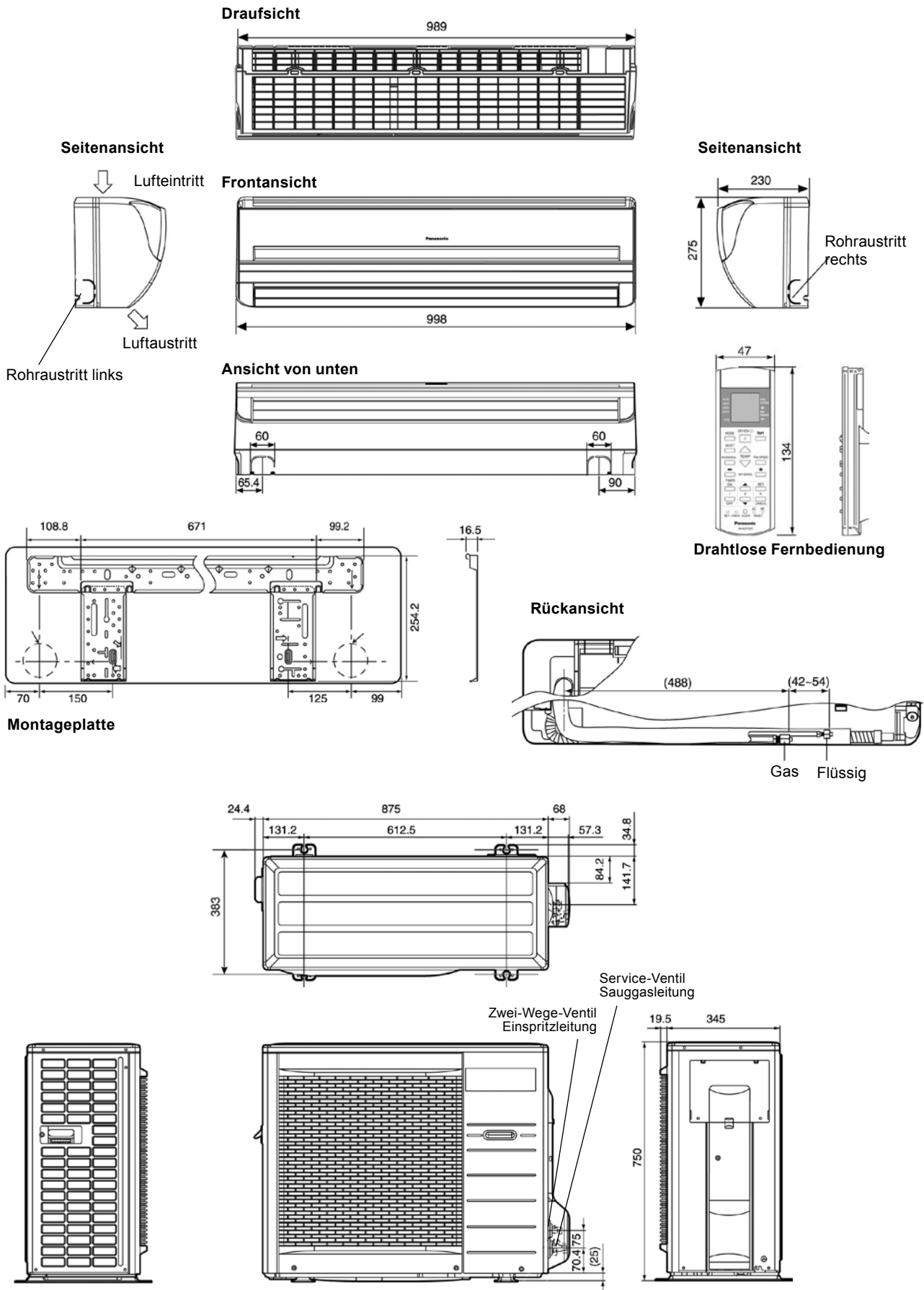

Abmessungen in mm

# Schema des Kältekreislaufs

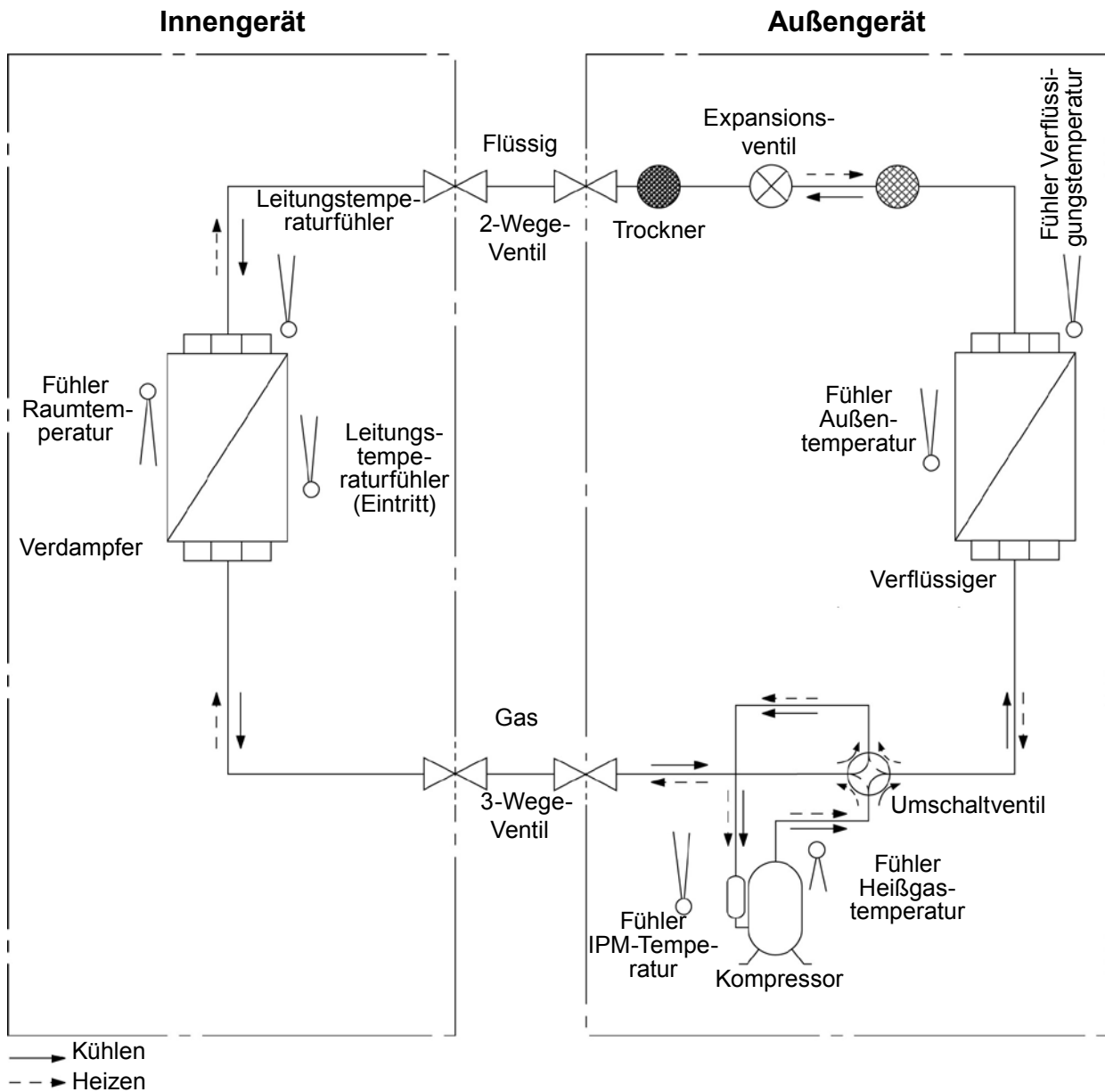

## Länge der Kältemittelleitungen

Modell	Rohrleitungsgröße		Nennleitungslänge <sup>1</sup> (m)	Vorgefüllte Leitungslänge (m)	Max. Höhendifferenz (m)	Max. Leitungslänge <sup>2</sup> (m)	Zus. Kältemittelmenge (g/m)
CS-E15EKEA	1/2 "	1/4 "	7,5	7,5	5	15	20
CS-E18EKEA	1/2 "	1/4 "	5	10	15	20	20
CS-E21EKEA	1/2 "	1/4 "	5	10	15	20	20

<sup>1</sup> Die Nennleitungslänge ist die Leitungslänge, für die die technischen Nenndaten gelten.

<sup>2</sup> Die vorgefüllte Leitungslänge ist die Leitungslänge, bis zu der die im Außengerät enthaltene Kältemittelmenge ausreicht. Pro weiterer Meter ist die angegebene zusätzliche Kältemittelmenge nachzufüllen.







# Anschlussplan

## Außengerät

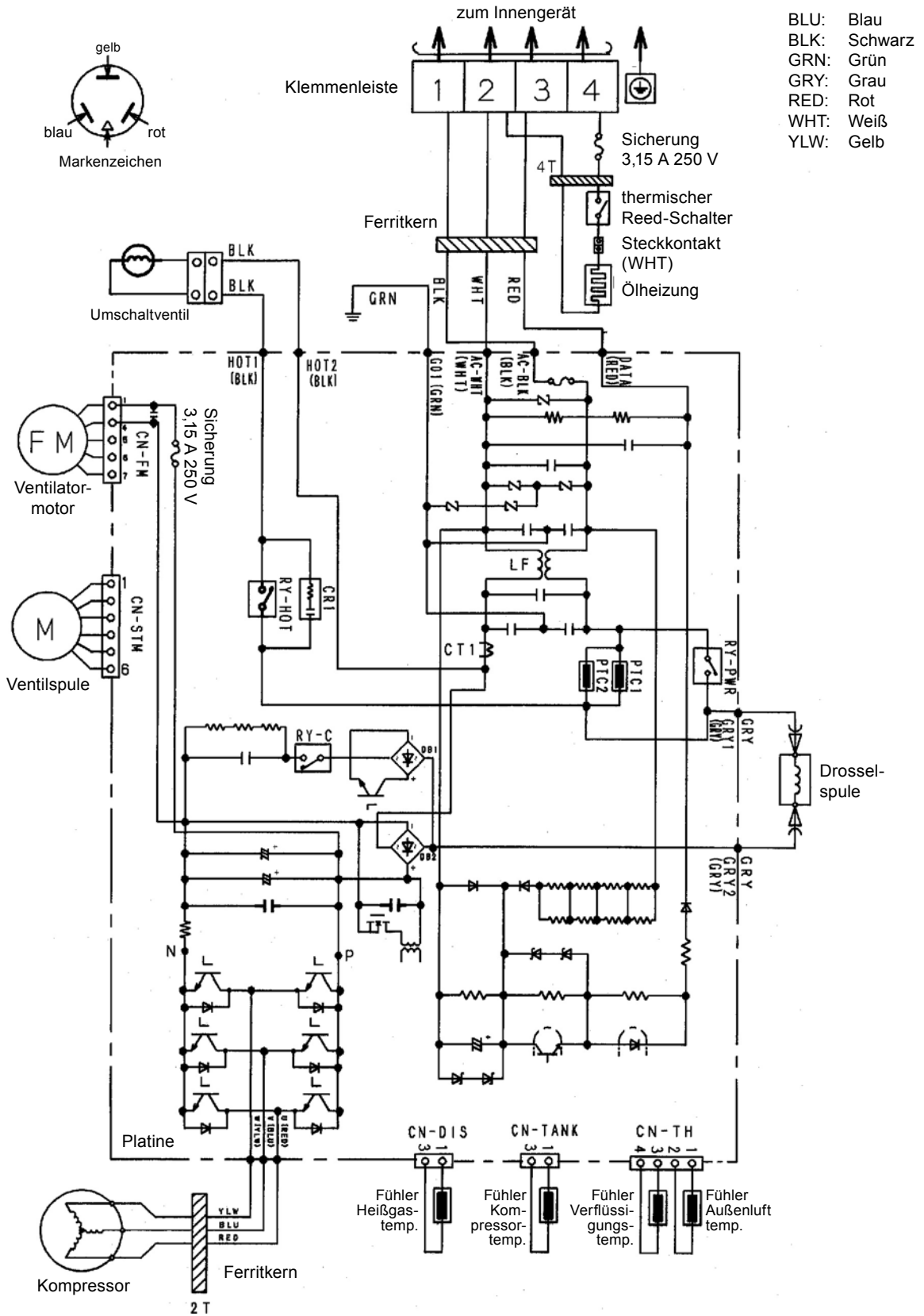



Innengerät – Hauptplatine

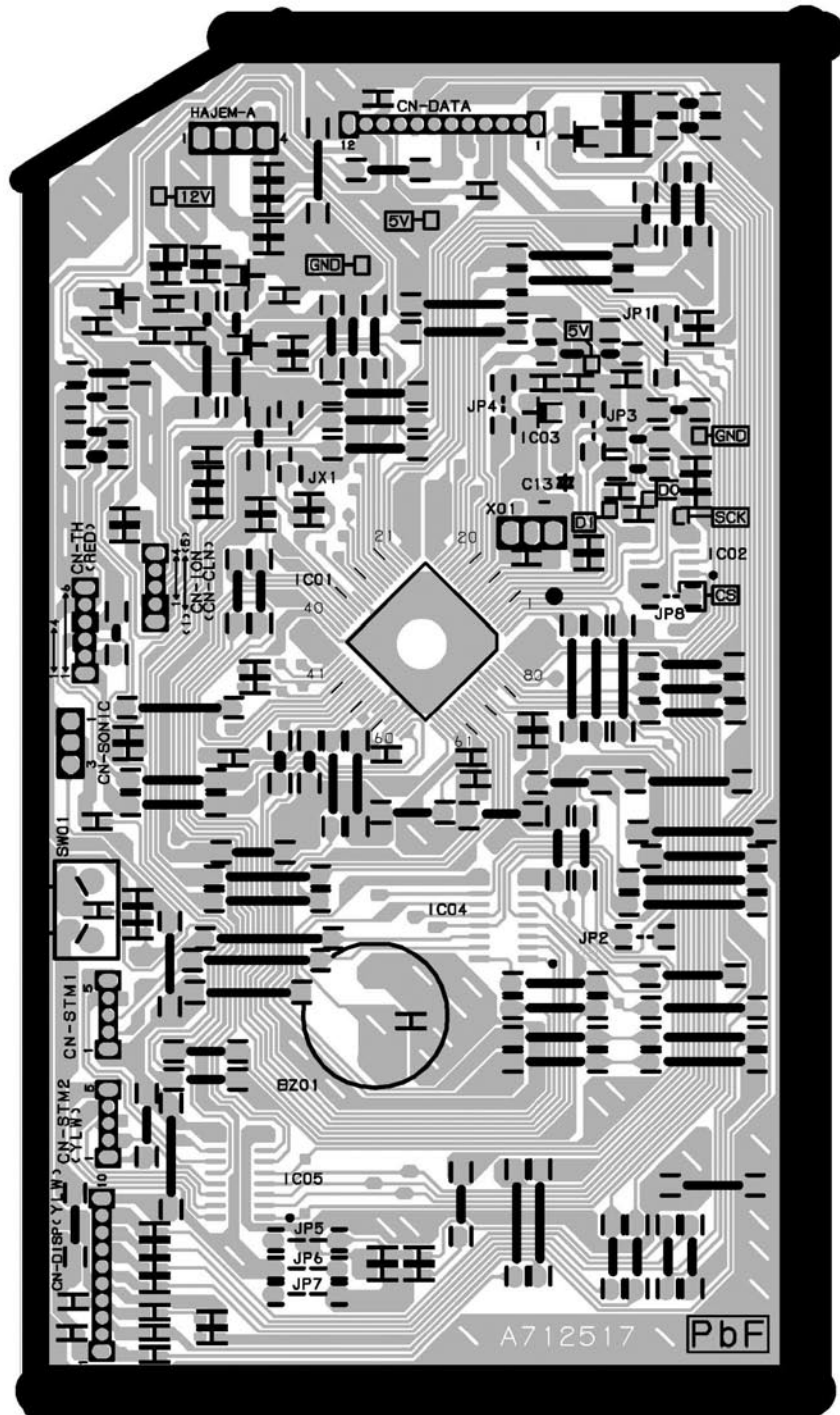

Innengerät – Stromversorgungsplatine

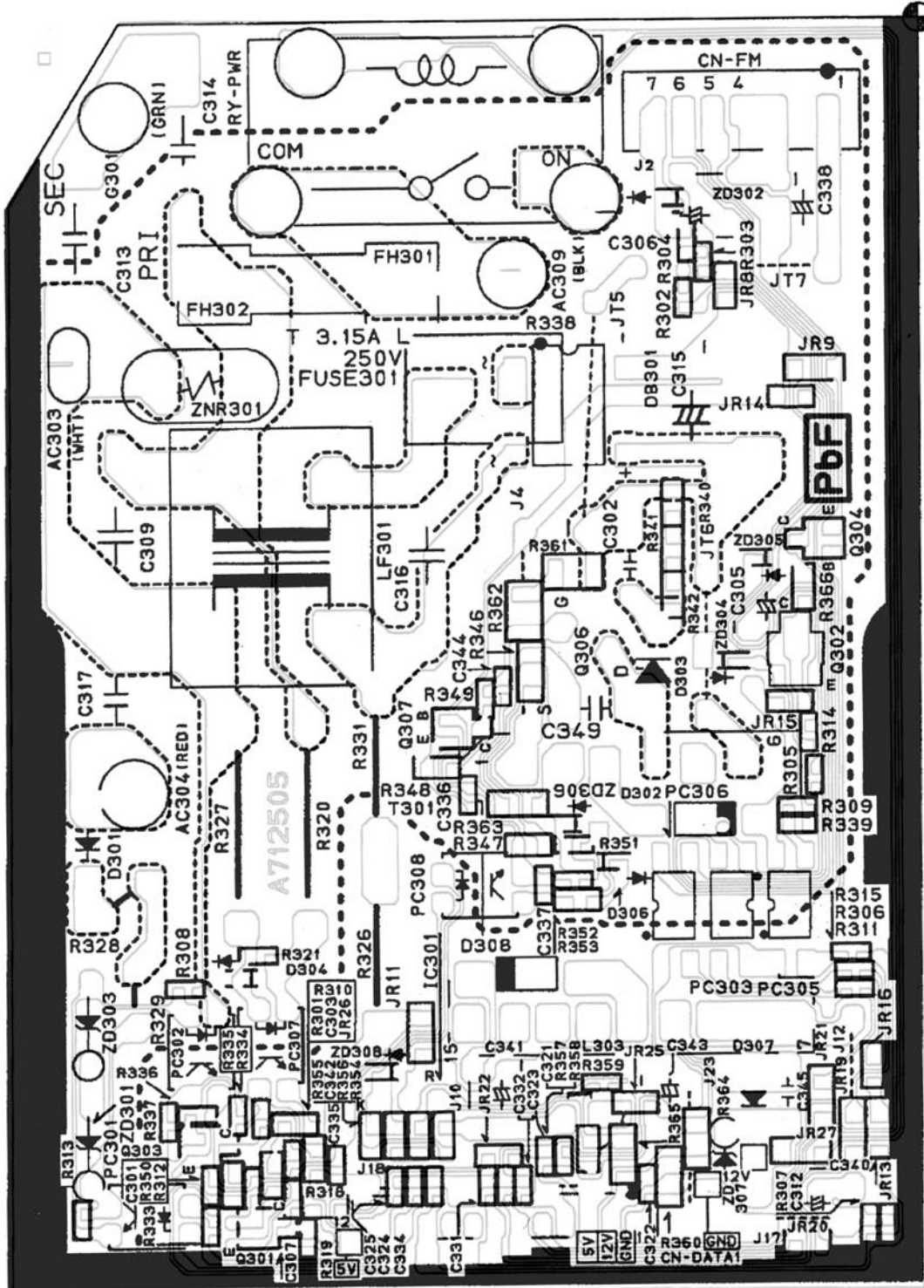

# Platinenlayout

## Innengerät – Stromversorgungsplatine

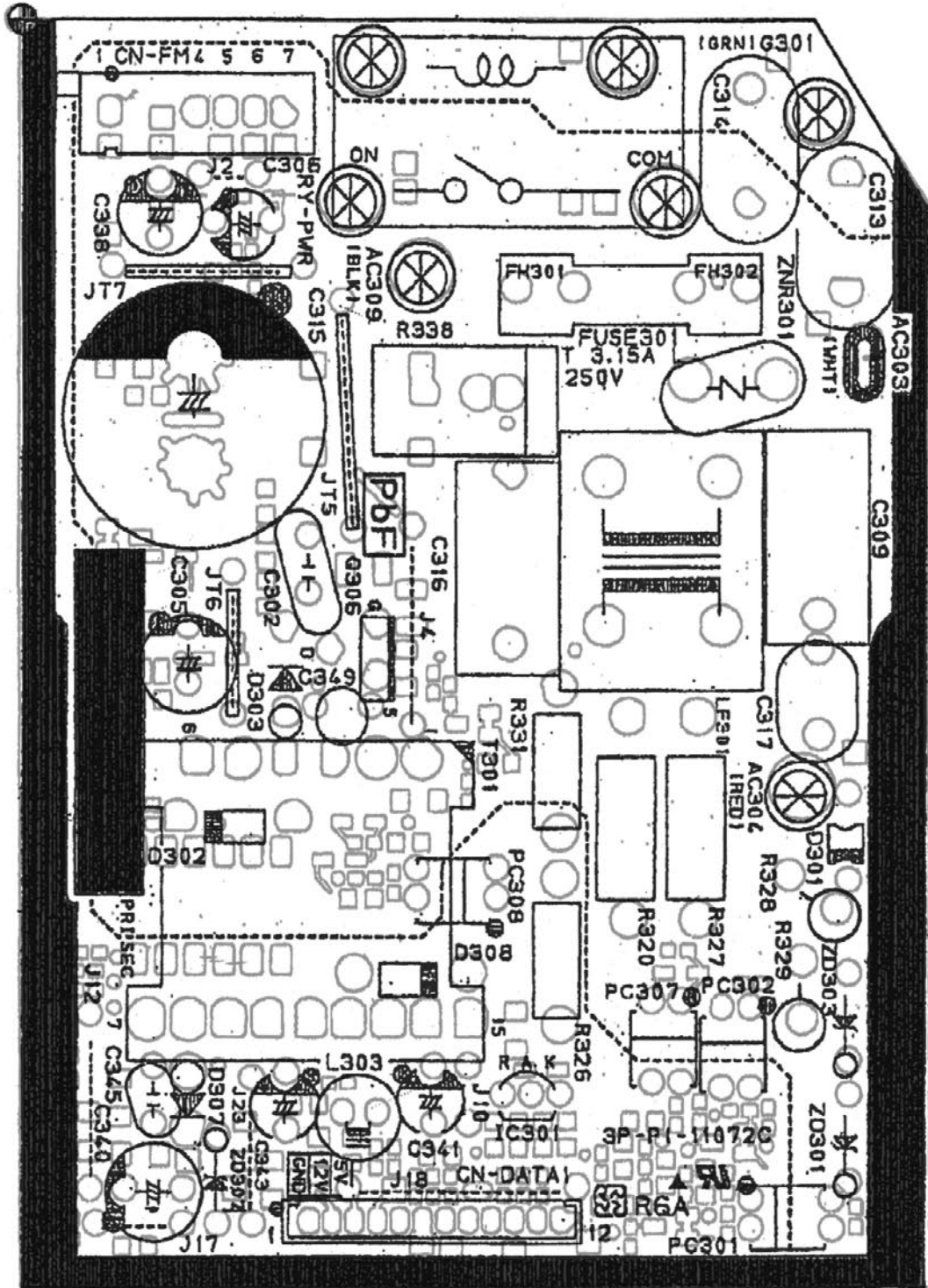

## Außengerät

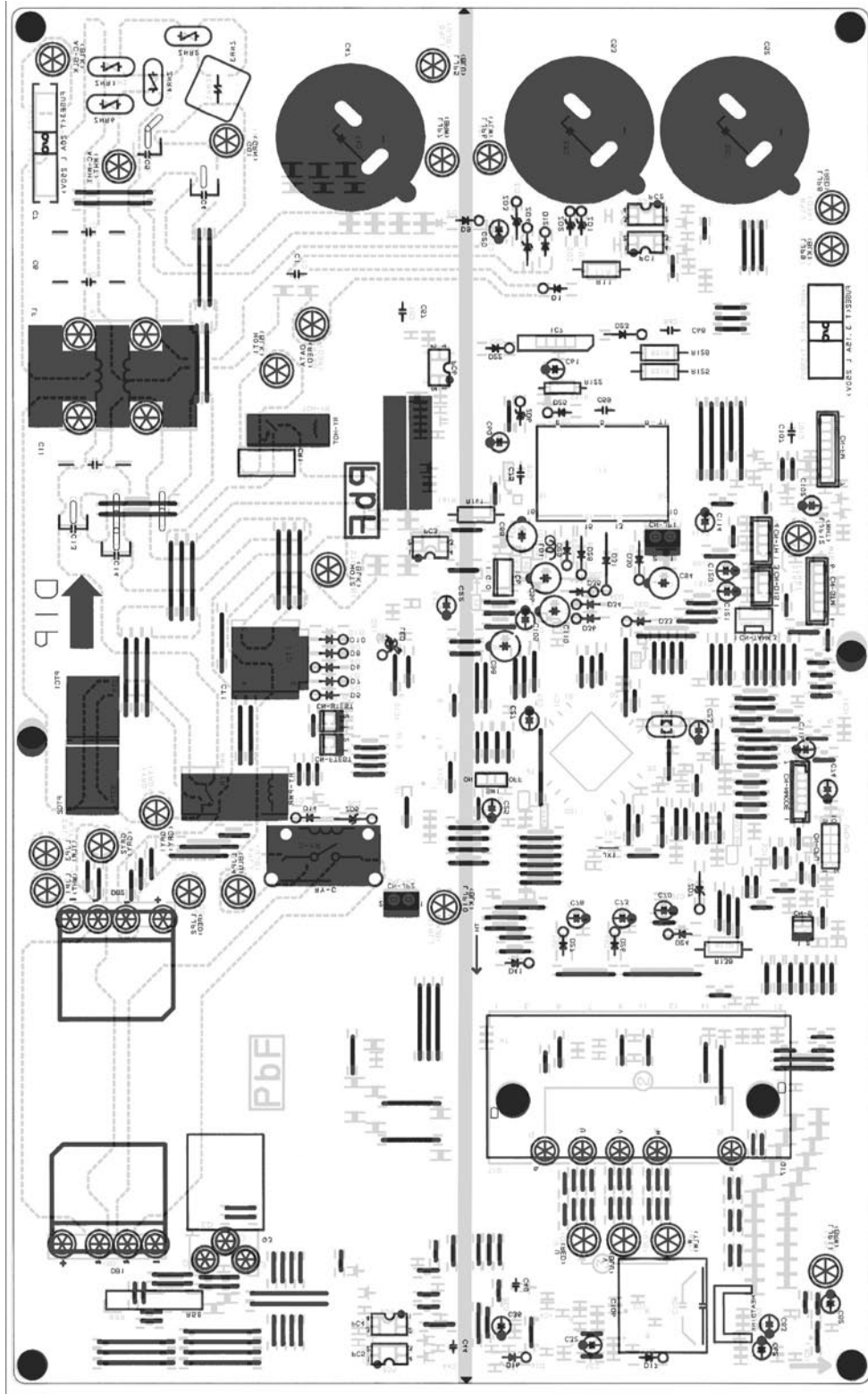



Außengerät

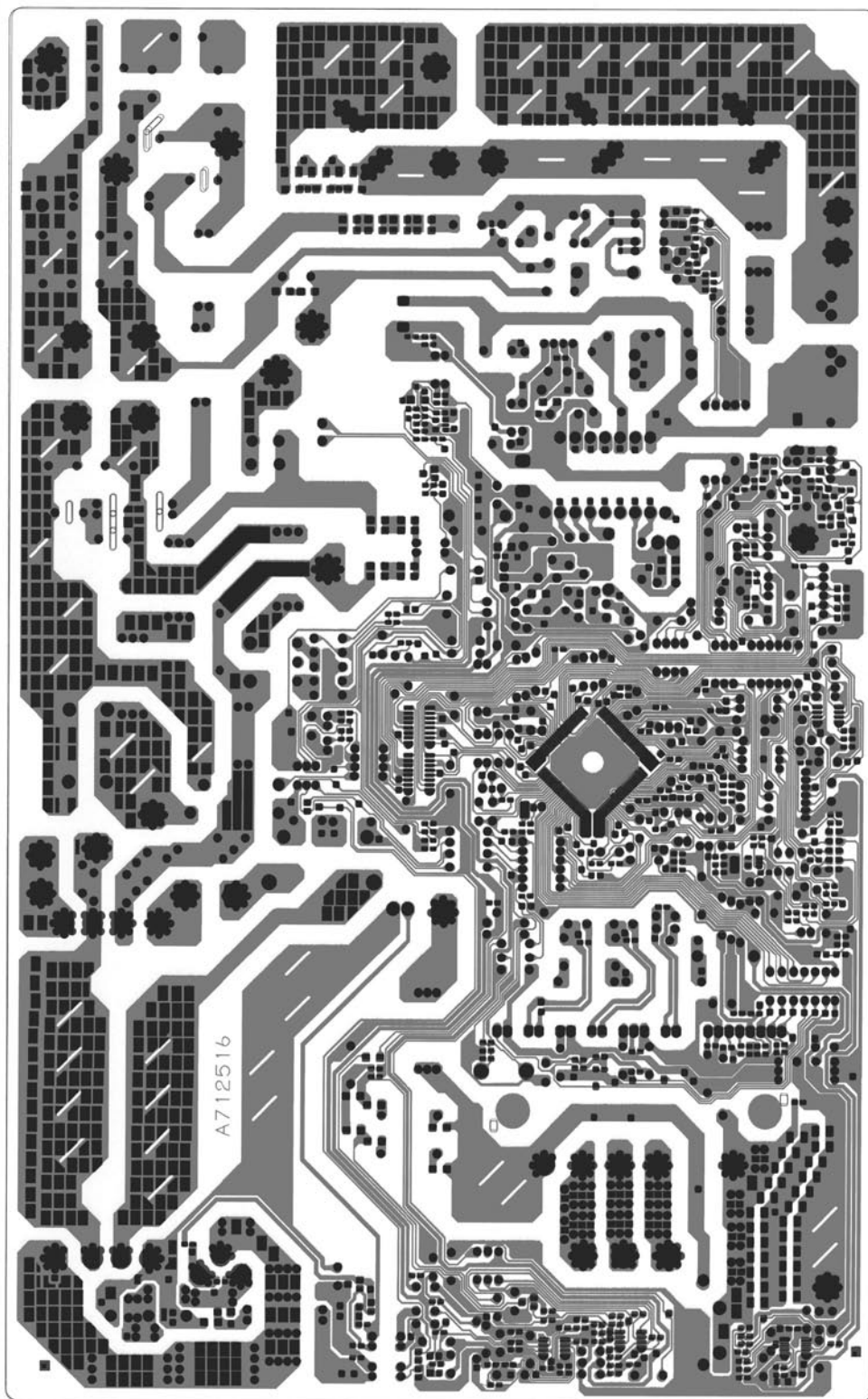

# Montage

## 1. Platzbedarf und Montage

Platzbedarf von Innen- und Außengerät

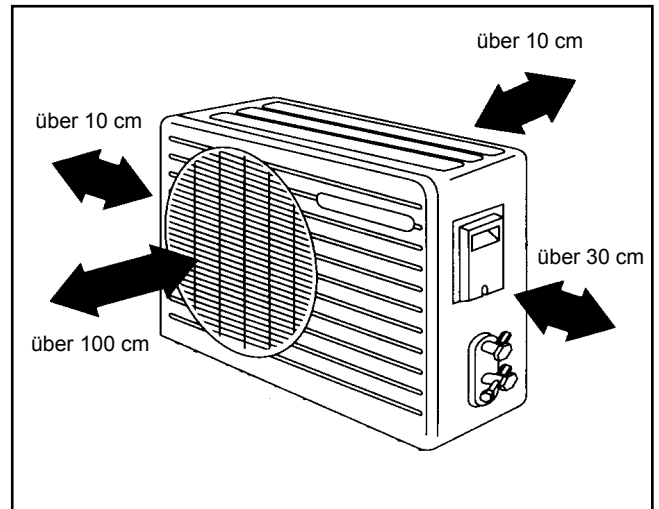
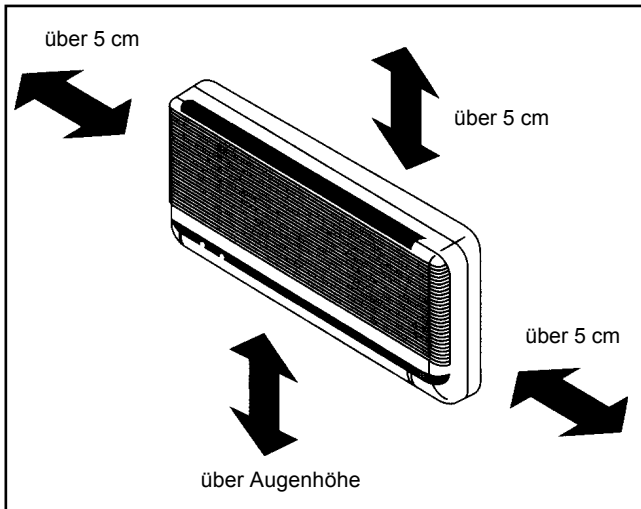

Montage des Innengeräts

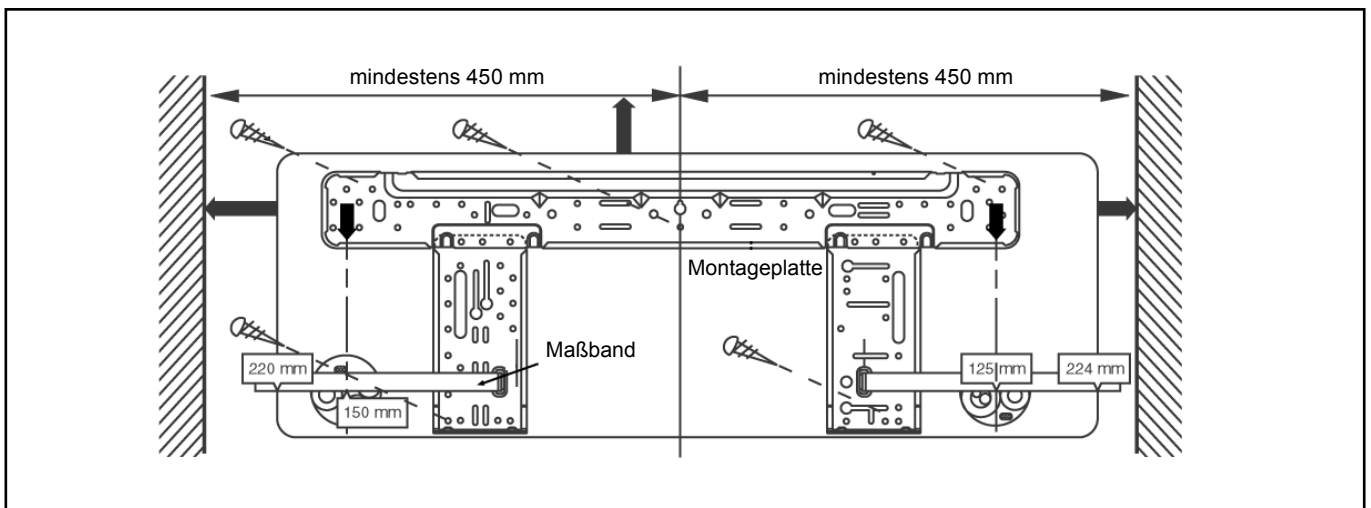

Wanddurchführung

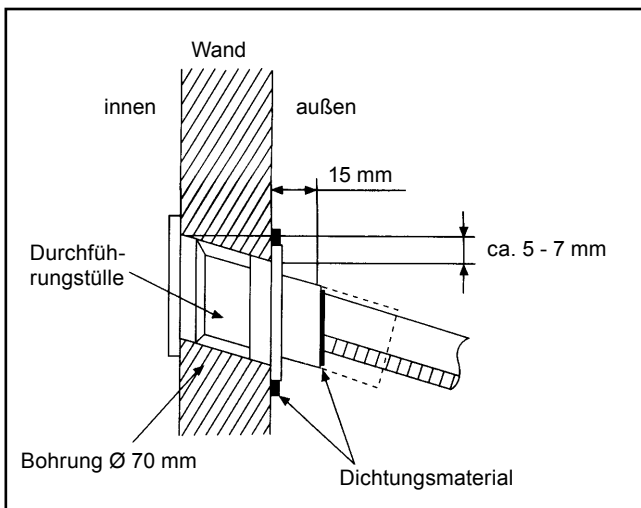







Hinweis:

Nach der Montage ist zu kontrollieren, ob in die Kondensatwanne gegossenes Wasser im Freien aus dem Kondensatschlauch austritt.

## 2. Anschluss des Verbindungskabels zwischen Innen- und Außengerät

Um das Verbindungskabel zwischen Innen- und Außengerät im Innengerät anschließen zu können, braucht die Frontblende nicht abgenommen zu werden.

Die Verbindungsleitungen (4 x 1,5 mm<sup>2</sup>) sind einzeln in Übereinstimmung mit dem Anschluss des Außengeräts an die Klemmen anzuschließen.

Klemmen Innengerät	1	2	3	4	
					
Klemmen Außengerät	1	2	3	4	

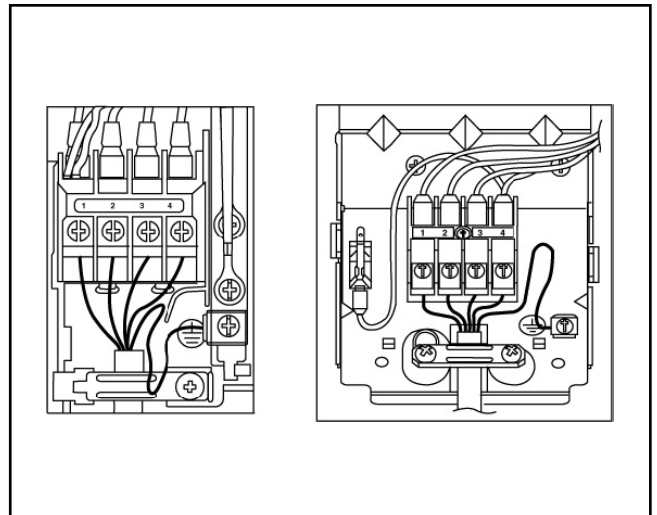

## 3. Montage des Außengeräts

Das Außengerät ist mit Ankerschrauben auf einem stabilen, tragfähigen Untergrund (Betonfundament, Stahlrahmen) zu verschrauben.

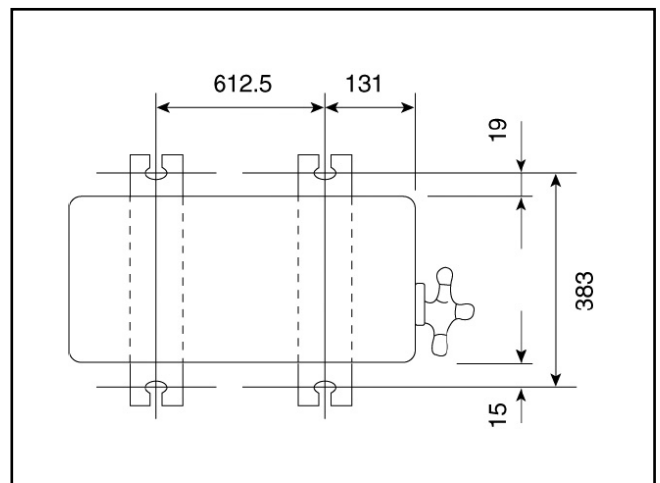

## 1. Betriebsfunktionen

### 1.1 Verschiebung der Solltemperatur

Bei Inbetriebnahme des Geräts wird die an der Fernbedienung eingestellte Solltemperatur intern durch den Mikroprozessor auf der Grundlage der nachfolgend beschriebenen Parameter verschoben, d. h. korrigiert. Die sogenannte „interne Solltemperatur“ ergibt sich demnach wie folgt:

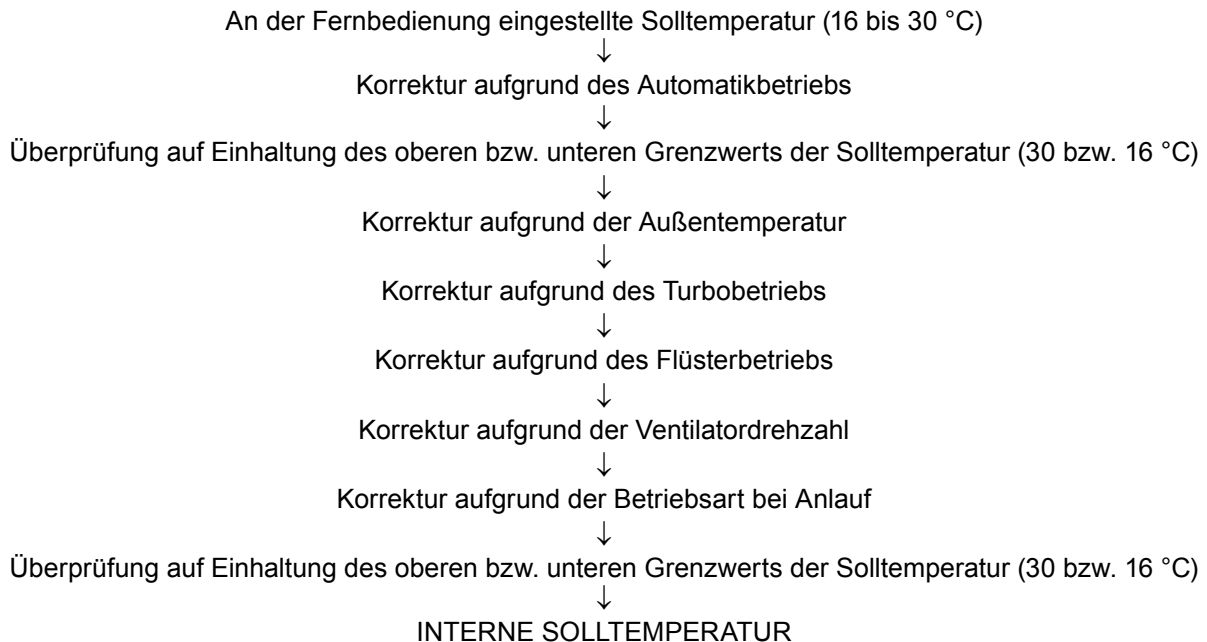

### 1.2 Steuerung der Zulufrichtung

- Die Zulufrichtung kann vertikal (durch die Stellung horizontaler Lamellen) und horizontal (durch die Stellung vertikaler Lamellen) eingestellt werden.
- Die Einstellung der Zulufrichtung kann automatisch (in Abhängigkeit von der Betriebsart, der Temperatur des Wärmetauschers und der Ansaugtemperatur) oder manuell (über die Fernbedienung) vorgenommen werden.

#### Vertikale Zulufrichtung

Betriebsart	Steuerung der Zulufrichtung	Lamellenwinkel (°)					
		1	2	3	4	5	
Heizen	Automatisch gemäß der Temperatur des Wärmetauschers	A	16				
		B	50				
		C	8				
		D	8				
	Manuell	8	17	33	49	60	
Kühlen, Entfeuchten, Ionisieren	Automatisch	8 – 38					
	Manuell	8	17	25	33	38	
Betriebsartenauswahl im Automatikbetrieb	Automatisch	8					
	Manuell	8	17	25	33	38	

#### a) Automatische Steuerung der vertikalen Zulufrichtung

Die Automatik für die Steuerung der vertikalen Zulufrichtung wird an der Fernbedienung eingestellt. Die Luftlenklamellen schwenken innerhalb des in der folgenden Tabelle angegebenen Bereichs auf und ab. Im Heizbetrieb hängt der Lamellenwinkel von der Temperatur des Wärmetauschers im Innengerät ab (s. Abb. a). Bei Abschaltung des Geräts über die Fernbedienung geht die Lamelle in die geschlossene Stellung.

# Beschreibung der Betriebsarten

## b) Manuelle Steuerung der vertikalen Zulufrichtung

Bei manueller Steuerung der vertikalen Zulufrichtung wird an der Fernbedienung der gewünschte Lamellenwinkel (s. Abb. b) eingestellt. Bei Abschaltung des Geräts über die Fernbedienung geht die Lamelle in die geschlossene Stellung.



Abbildung a)



Abbildung b)

## Horizontale Zulufrichtung

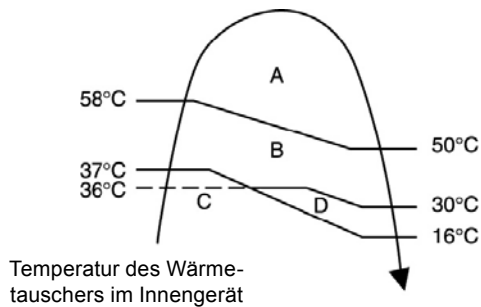
### a) Automatische Steuerung der horizontalen Zulufrichtung

Die Automatik für die Steuerung der horizontalen Zulufrichtung wird an der Fernbedienung eingestellt. Die Luftlenklamellen schwenken innerhalb des in der folgenden Tabelle angegebenen Bereichs hin und her. Im Heizbetrieb hängt der Lamellenwinkel von der Temperatur des Wärmetauschers im Innengerät ab (s. Abb. c).

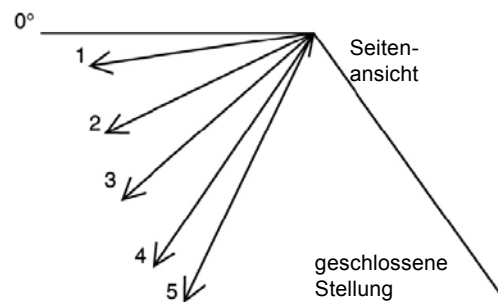
Betriebsart	Bereich	Lamellenwinkel (°)
Heizen, gemäß der Temperatur des Wärmetauschers	A	68 – 112
	B	90
Kühlen, Entfeuchten, Ionisieren		68 – 112



Abbildung c)



Abbildung d)

### b) Manuelle Steuerung der horizontalen Zulufrichtung

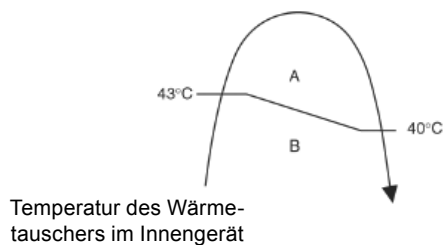
Bei manueller Steuerung der horizontalen Zulufrichtung wird an der Fernbedienung der gewünschten Lamellenwinkel entsprechend Abbildung d und der nachfolgenden Tabelle eingestellt.

Nummer	1	2	3	4	5
Darstellung der Zulufrichtung auf der Fernbedienung					
Lamellenwinkel (°)	90	68	79	101	112

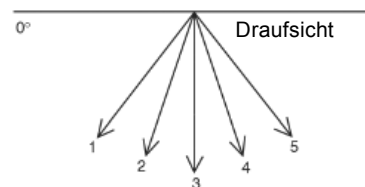
## 1.3 Flüsterbetrieb

Bei Einschalten des Flüsterbetriebs über die Taste QUIET an der Fernbedienung wird der Schallpegel gegenüber dem normalen Schallpegel durch Herabsetzen der Ventilator Drehzahlen reduziert, und die LED für den Flüsterbetrieb (QUIET) leuchtet. Der Flüsterbetrieb ist während der Betriebsarten Kühlen, Entfeuchten und Heizen verfügbar.

Bei einer Änderung der Ventilator Drehzahl oder der Betriebsart während des Flüsterbetriebs wird der Flüsterbetrieb mit den für die neue Ventilator Drehzahl bzw. Betriebsart (außer Umluftbetrieb) geltenden Einstellungen fortgesetzt. Auch bei Aktivierung des Einschalt-Timers wird der Flüsterbetrieb entsprechend fortgesetzt. Bei einem Wiederanlauf nach Stromausfall wird der Flüsterbetrieb jedoch nicht wieder aufgenommen. Der Flüsterbetrieb wird beendet, wenn die Taste QUIET (Flüsterbetrieb) erneut gedrückt wird, der Hauptschalter betätigt wird, die Timerfunktion das Gerät abschaltet oder in die Betriebsart Umluft umgeschaltet wird. Nach Abschaltung des Flüsterbetriebs wird der Normalbetrieb mit den vorherigen Einstellungen fortgesetzt, und die LED QUIET erlischt.

### Betriebsart Kühlen und Kühlbetrieb in der Betriebsart Entfeuchten

Während der Betriebsart Kühlen bzw. des Kühlbetriebs in der Betriebsart Entfeuchten wird der Schallpegel bei niedriger, mittlerer und hoher Drehzahl um 3 dB(A) gegenüber dem normalen Schallpegel reduziert. Dazu wird die Drehzahl des Normalbetriebs jeweils um  $100 \text{ min}^{-1}$  gesenkt.

### Entfeuchtungsbetrieb in der Betriebsart Entfeuchten

Während der Entfeuchtungsphase in der Betriebsart Entfeuchten wird der Ventilator wie folgt gesteuert:

#### Automatische Steuerung des Luftstroms

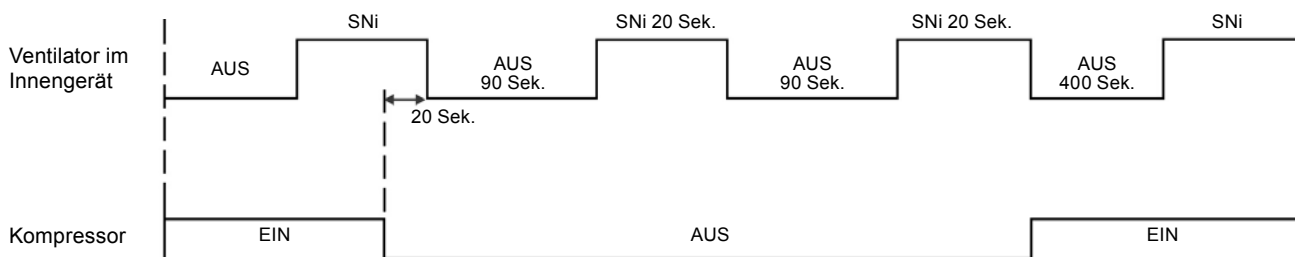

#### Manuelle Steuerung des Luftstroms

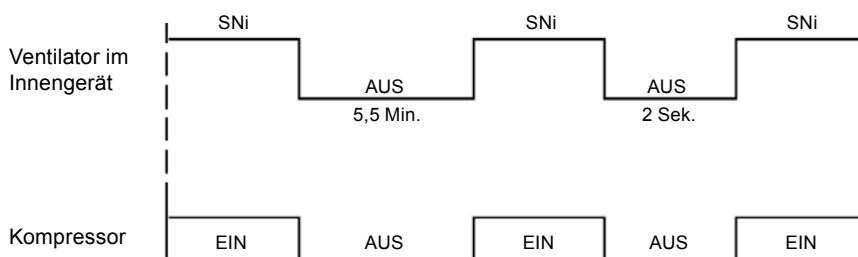

### Betriebsart Heizen: Manuelle Steuerung des Luftstroms

Während der Betriebsart Heizen wird der Schallpegel bei niedriger, mittlerer und hoher Drehzahl um 3 dB(A) gegenüber dem normalen Schallpegel reduziert. Dazu wird die Drehzahl des Normalbetriebs jeweils um  $100 \text{ min}^{-1}$  gesenkt.

### Betriebsart Heizen: Automatische Steuerung des Luftstroms

- Wenn die Drehzahl des Ventilatormotors kleiner als die Drehzahl Ni ist, wird sie gegenüber der normalen automatischen Drehzahl des Heizbetriebs um  $100 \text{ min}^{-1}$  reduziert.
- Wenn die Drehzahl des Ventilatormotors größer oder gleich der Drehzahl Ni ist, wird sie nicht verändert. Die Drehzahl des Ventilatormotors ist vom Messwert des Wärmetauscher-Temperaturfühlers des Innengeräts abhängig.

## 1.4 Turbobetrieb

Wenn der Turbobetrieb eingeschaltet wird, verschiebt sich die interne Solltemperatur so, dass die eingestellte Solltemperatur schnell erreicht wird.

### a) Kühlbetrieb

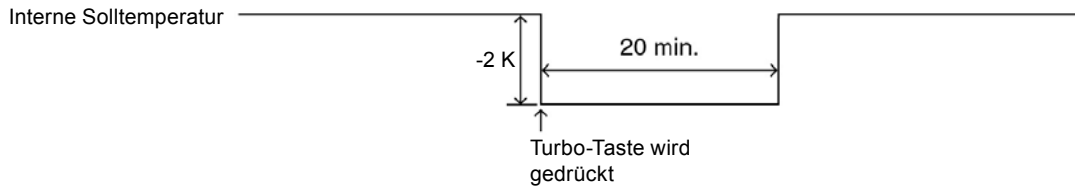

### b) Entfeuchtungsbetrieb

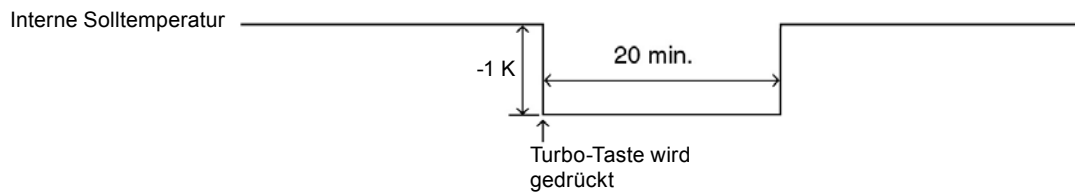

### c) Heizbetrieb

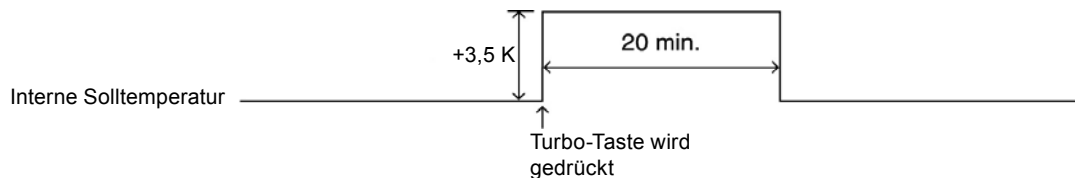

## 1.5 Ein- und Ausschalten des Geräts mittels Timer-Steuerung

### Einschalt-Timer

- Wenn mit der Fernbedienung der Timer zum Einschalten des Geräts verwendet wird, läuft das Gerät etwas vor der eingestellten Uhrzeit an, damit der Raum zur eingestellten Uhrzeit in etwa die gewünschte Raumtemperatur erreicht hat.
- 70 Minuten vor der eingestellten Uhrzeit laufen der Ventilator des Innengeräts (mit der Drehzahl Ni-) und der Außenventilator für die Dauer von 30 Sekunden, um die Raumtemperatur und die Außentemperatur zu messen. Auf dieser Grundlage wird der Zeitpunkt festgelegt, zu dem das Gerät im Vorlaufbetrieb anläuft (maximal 35 Minuten vor der eingestellten Uhrzeit).

### a) Kühlen / Entfeuchten

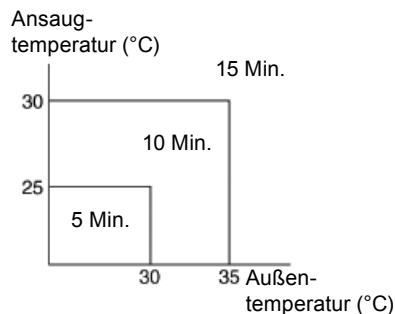

### b) Heizen

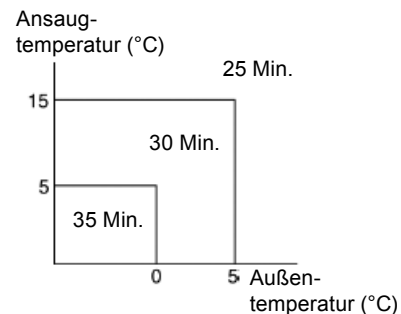

### Ausschalt-Timer

- Wenn mit der Fernbedienung der Timer zum Ausschalten des Geräts verwendet wird, läuft das Gerät bis zur eingestellten Uhrzeit und schaltet dann ab.

## 1.6 Automatischer Wiederanlauf nach Stromausfall

- Nach einem Stromausfall geht das Gerät automatisch wieder in Betrieb. Dabei ist die Wiederanlaufsperrung (die zwischen 2 Minuten 58 Sekunden und 3 Minuten 52 Sekunden dauern kann) immer aktiv. Die zuvor eingestellte Betriebsart sowie die Lamellenstellung werden übernommen.
- Bei Timer-Betrieb ist kein Wiederanlauf möglich.

## 1.7 Ionisierungsbetrieb

Beim Ionisierungsbetrieb werden negativ geladene Ionen in der ausgeblasenen Luft erzeugt, um die Wirkung von Frische im Raum zu erreichen.

### Steuerungsschema

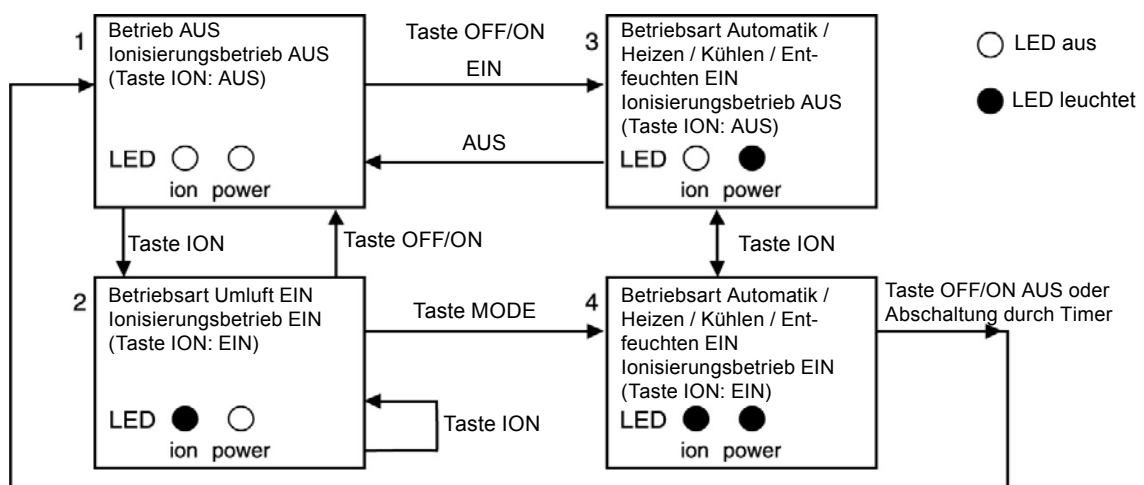

### a) Reiner Ionisierungsbetrieb

Wenn das Gerät nicht in Betrieb ist (Standby-Betrieb) und die Taste ION (Ionisierungsbetrieb) auf der Fernbedienung gedrückt wird (1 → 2), werden die Betriebsart Umluft und der Ionisierungsbetrieb eingeschaltet und die LED ION leuchtet, während die Betriebs-LED (POWER) weiterhin aus bleibt. Die Steuerung der vertikalen Zulufrichtung verläuft wie in der Betriebsart Kühlen und kann auch manuell über die Fernbedienung eingestellt werden. Die Ventilatorumdrehzahl kann entweder manuell über die Fernbedienung eingestellt werden oder wird automatisch nach folgendem Schema geregelt.

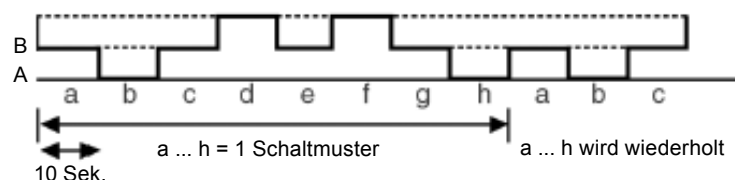

### b) Betriebsart plus Ionisierungsbetrieb

Wenn das Gerät in Betrieb ist (Betriebsart Automatik / Heizen / Kühlen / Entfeuchten) und die Taste ION (Ionisierungsbetrieb) auf der Fernbedienung gedrückt wird (3 → 4), wird der Ionisierungsbetrieb zusätzlich zur Betriebsart eingeschaltet, und die LED ION und die Betriebs-LED leuchten.

Der Ionisierungsbetrieb wird beendet, wenn der Hauptschalter (OFF/ON) gedrückt wird, die Timerfunktion das Gerät abschaltet oder das Rückmeldesignal des Ionisierungsbetriebs eine Störung anzeigt. Nach einer Abschaltung des Geräts wird der Ionisierungsbetrieb bei erneutem Einschalten nicht automatisch fortgesetzt.





## 2.5 Schutz vor Überhitzung des Kompressors

### Alle Betriebsarten

Die Kompressor-Betriebsfrequenz ist abhängig von der Kompressortemperatur und wird nach folgendem Diagramm geregelt:

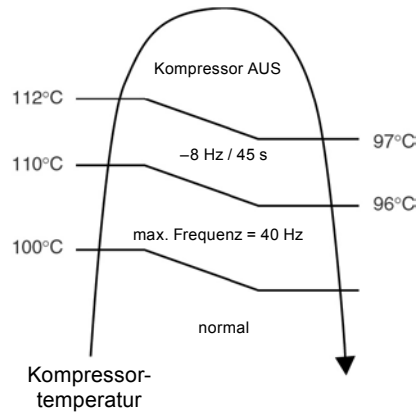

## 2.6 Regelung der Kompressor-Betriebsfrequenz nach der Außentemperatur

Die Kompressor-Betriebsfrequenz wird in den Betriebsarten Kühlen, Entfeuchten und Heizen nach der Außentemperatur geregelt, wie in den folgenden Diagrammen dargestellt. Diese Regelungsfunktion beginnt (in der Betriebsart Heizen) 60 Sekunden nach dem Kompressoranlauf.

### Betriebsarten Kühlen und Entfeuchten

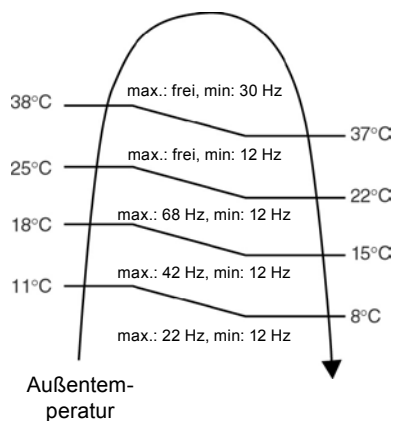

### Betriebsart Heizen

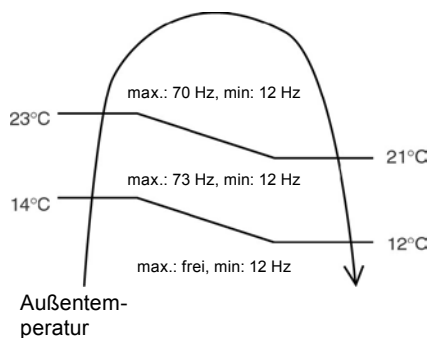

## 2.7 Überlastschutz

### a) Betriebsart Kühlen

- Begrenzung der Verflüssigungstemperatur**  
 In der Betriebsart Kühlen wird die Verflüssigungstemperatur überwacht und die Kompressor-Betriebsfrequenz entsprechend den in der Grafik dargestellten Verflüssigungstemperaturen auf die angegebenen Werte begrenzt. Bei einer Verflüssigungstemperatur von über 63 °C wird der Kompressor abgeschaltet. Wenn der Kompressor innerhalb von 20 Minuten 4 Mal abgeschaltet wird, blinkt die Timer-LED, um die Störung „F95“ (Hochdruckschutz im Kühlbetrieb) anzuzeigen.

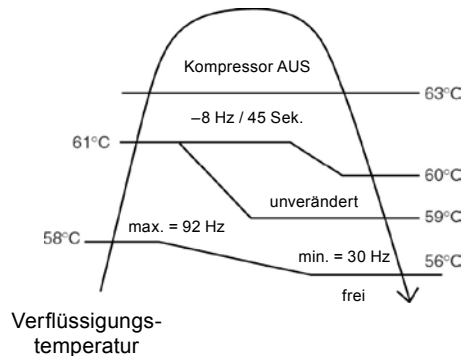

- Schutz gegen erhöhte Temperatur elektrischer Teile**  
 Zum Schutz vor Überhitzung elektrischer Teile bei Überlast im Kühlbetrieb wird in 10-Sekunden-Intervallen die Außentemperatur gemessen. Die Ventilator Drehzahl wird in Abhängigkeit von der Außentemperatur und der Stromaufnahme des Außengeräts erhöht.

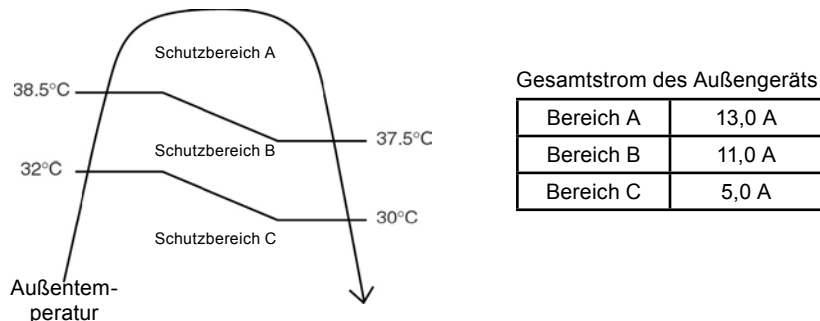

### b) Betriebsart Heizen

- In der Betriebsart Heizen wird die Wärmetauschartemperatur des Innengeräts überwacht und die Kompressor-Betriebsfrequenz entsprechend den in der Grafik dargestellten Angaben auf die angegebenen Werte begrenzt.

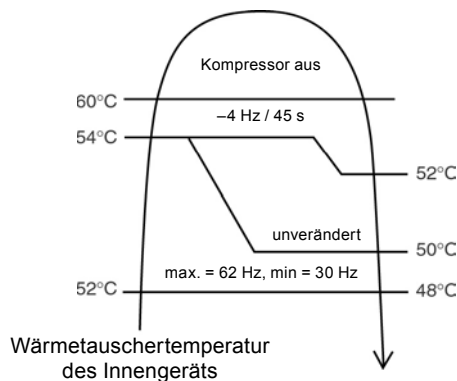

## 2.8 Frostschutzregelung

### Betriebsarten Kühlen und Entfeuchten

- Wenn die Temperatur des Wärmetauschers im Innengerät für die Dauer von 6 Minuten unter  $2\text{ °C}$  liegt, wird der Kompressor abgeschaltet, um ein Einfrieren des Wärmetauschers zu vermeiden. Wenn die Temperatur auf  $10\text{ °C}$  oder mehr ansteigt, läuft der Kompressor unter Berücksichtigung der 3-minütigen Wiederanlaufverzögerung wieder an.
- Gleichzeitig mit der Abschaltung des Kompressors wird die Ventilator Drehzahl um  $40\text{ min}^{-1}$  gegenüber dem Normalbetrieb erhöht. Sie kehrt zur ursprünglichen Einstellung zurück, wenn die Temperatur des Wärmetauschers im Innengerät für die Dauer von 5 Minuten auf  $10\text{ °C}$  angestiegen ist.

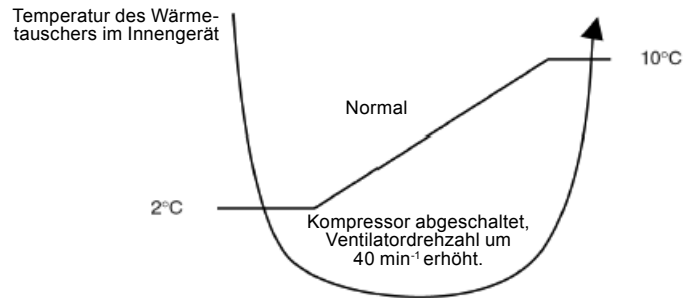

## Darstellung Innengerät (CS-E15EKEA)

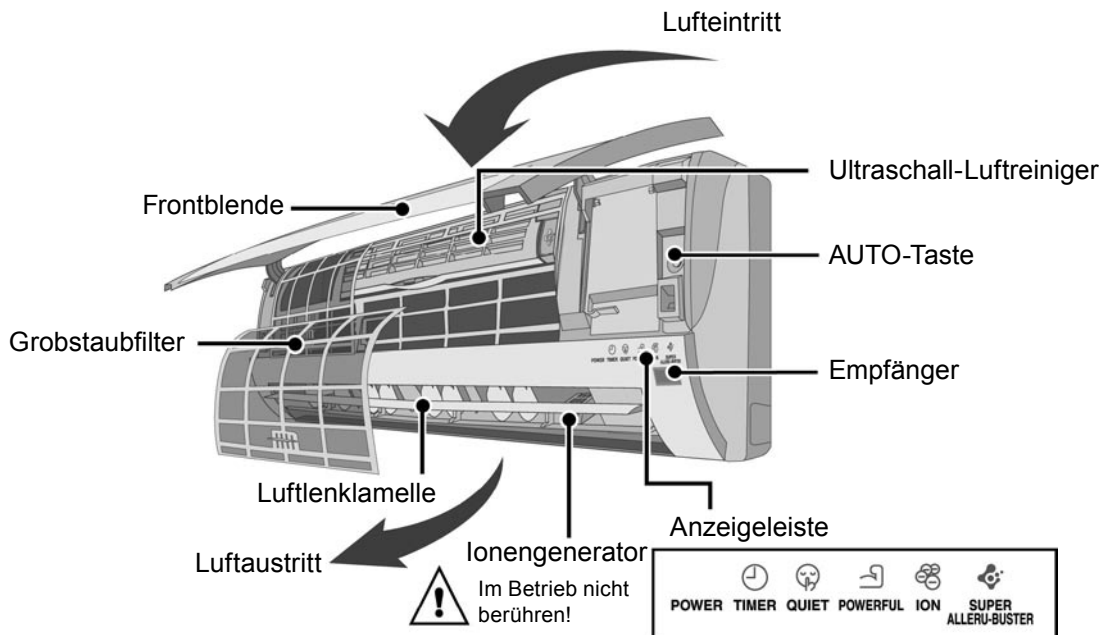

## Darstellung Innengerät (CS-E18EKEA und CS-E21EKEA)

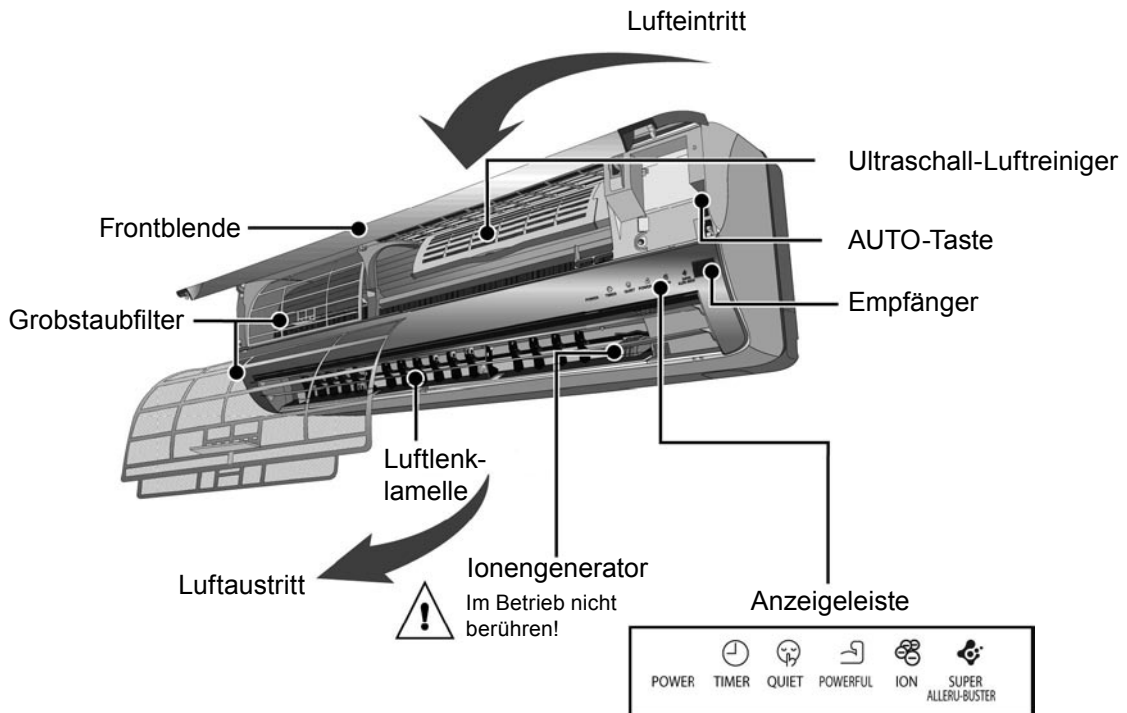

# Bedienungsanleitung

## Darstellung Außengerät

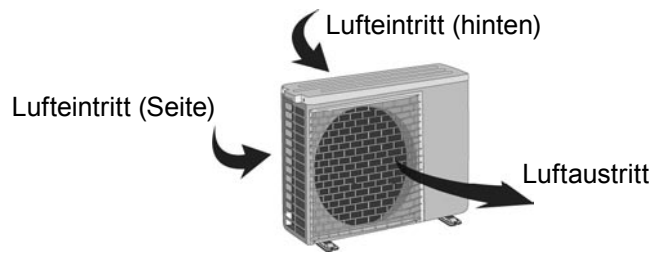

## Darstellung Fernbedienung

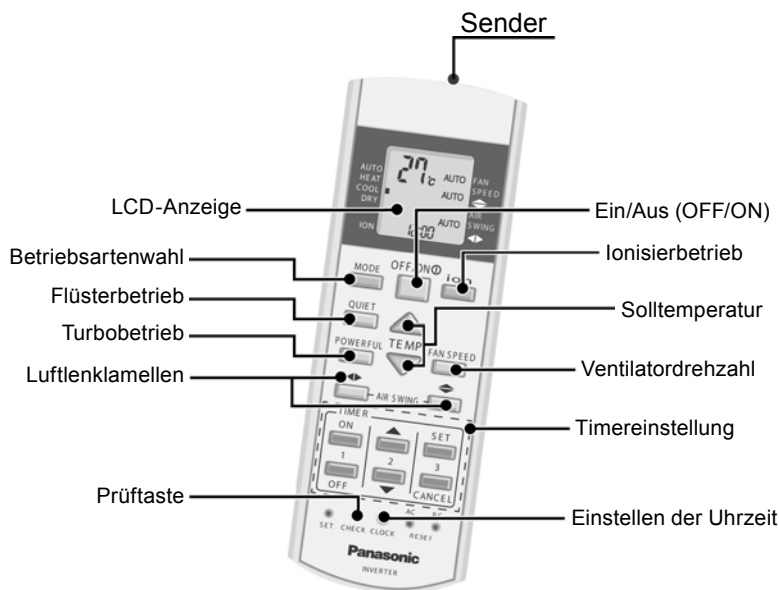

**Hinweis:** Ausführliche Beschreibung der Betriebsarten und Funktionen siehe auf den Seiten 20 bis 28.

## Anzeigeleiste



LED	POWER	TIMER	QUIET	POWERFUL	ION	ALLERGEN BUSTER
Farbe	grün	orange	orange	orange	grün	blau
LED EIN	Gerät EIN	Timer EIN	Flüsterbetrieb EIN	Turbobetrieb EIN	Ionisierbetrieb EIN	Filterbetrieb EIN
LED AUS	Gerät AUS	Timer AUS	Flüsterbetrieb AUS	Turbobetrieb AUS	Ionisierbetrieb AUS	Filterbetrieb AUS

### Hinweise:

- Wenn die LED **POWER** blinkt, befindet sich das Gerät entweder im Warmluftstart, im Abtaubetrieb, bei der Entscheidung der Betriebsart oder beim Messen der Temperatur für den Betrieb mit Einschalt-Timer.
- Wenn die LED **TIMER** blinkt, liegt eine Betriebsstörung vor.
- Wenn die LED **ION** blinkt, liegt eine Störung des Luftionisierers vor.

## Betriebsbereiche

Betrieb	Raumtemperatur ( $t_r$ , $t_f$ ) in °C		Außentemperatur ( $t_a$ , $t_f$ ) in °C	
	Minimum	Maximum	Minimum	Maximum
Kühlen	16 / 11	32 / 23	-15 / -	43 / 26
Heizen	16 / -	30 / -	-15 / -	24 / 18

## Taste für Betrieb ohne Fernbedienung (AUTO-Taste am Innengerät)

- Taste zwischen 0 und 5 Sekunden drücken  
→ Automatikbetrieb
- Taste zwischen 5 und 8 Sekunden drücken (ein Piepton nach 5 Sekunden)  
→ erzwungener Kühlbetrieb (Testbetrieb)
- Taste zwischen 8 und 11 Sekunden drücken (2 Pieptöne nach 8 Sekunden, 1 Piepton nach 5 Sekunden)  
→ erzwungenen Heizbetrieb
- Taste zwischen 11 und 16 Sekunden drücken (3 Pieptöne nach 11 Sekunden)  
→ Wechsel der Fernbedienungs-Übertragungsfrequenz (A, B, C bzw. D), siehe Seite 31.
- Taste zwischen 16 und 21 Sekunden drücken (4 Pieptöne nach 16 Sekunden)  
→ Aus/Ein-Schalten des Pieptons für eingehende Fernbedienungssignale
  - a) Taste "A/C Reset" drücken. Nun ist der Modus zum Aus-/Ein-Schalten des Pieptons aktiviert.
  - b) Taste "Check" drücken, um den Piepton aus- bzw. einzuschalten. Ein kurzer Piepton deutet an, dass der Empfangs-Piepton eingeschaltet ist, ein langer Piepton, dass er ausgeschaltet ist.

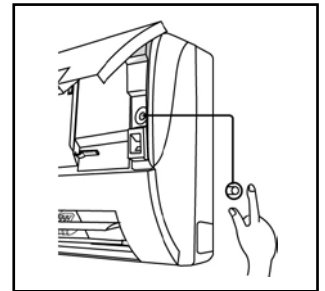

## Ändern der Infrarotwellenlänge der Fernbedienung

Um Funktionsstörungen zu vermeiden, wenn mehrere Klimageräte im gleichen Raum eingebaut sind und mit verschiedenen Fernbedienungen gesteuert werden, ist für jede der Anlagen eine unterschiedliche Infrarotwellenlänge einzustellen. Zu diesem Zweck dienen auf der Platine der Fernbedienung die Brücken 'J-A' und 'J-B'.

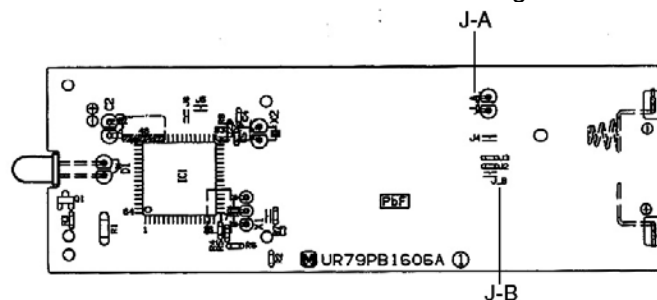

Insgesamt können bis zu vier Klimageräte dieses Modells mit vier verschiedenen Fernbedienungen gesteuert werden. Die nachfolgende Tabelle zeigt die jeweiligen Einstellungen auf den Platinen.

Gerät	J-A	J-B	Hinweise
A	geschlossen	offen	Werkseinstellung
B	offen	offen	
C	geschlossen	geschlossen	
D	offen	geschlossen	

## Bedienungsanleitung

Die Einstellung der Übertragungsfrequenz kann auf zwei unterschiedliche Weisen vorgenommen werden:

### Methode A:

1. Übertragungsfrequenz mit Hilfe der Brücken J-A und J-B auf der Platine der Fernbedienung entsprechend der obigen Tabelle einstellen.
2. **AUTO**-Taste am Innengerät zwischen 11 und 16 Sekunden lang drücken. Es müssen 3 Pieptöne zu hören sein.
3. Taste **AC RESET** auf der Fernbedienung drücken, um die eingestellte Übertragungsfrequenz an das Innengerät zu übertragen.

### Methode B:

1. Übertragungsfrequenz mit Hilfe der Brücken J-A und J-B auf der Platine der Fernbedienung entsprechend der obigen Tabelle einstellen.
2. Taste **SET** auf der Fernbedienung 10 Sekunden lang drücken.  
Auf dem Display erscheint der Buchstabe der eingestellten Fernbedienungsnummer (bei durchtrennter Brücke J-A ist dies die Fernbedienungsnummer B, die durch ein kleines b im Display dargestellt wird).
3. Taste **TIMER SET** der Fernbedienung drücken. Die Platine des Innengeräts empfängt nun die Übertragungsfrequenz der Fernbedienung, was durch einen Piepton bestätigt wird, und speichert sie im EEPROM.



# Ausbau der Einbauteile von Innen- und Außengerät

## Achtung:

- Unterbrechen Sie unbedingt die Stromzufuhr, bevor Sie irgendwelche Überprüfungen am Gerät vornehmen.
- Achten Sie darauf, dass nach einem Aus- und Wiedereinbau sämtliche Anschlussstecker und -kabel wieder angebracht werden.
- Unter der Abdeckung befinden sich zahlreiche unter hoher Spannung stehende Bauteile, die während des Betriebs nicht berührt werden dürfen. Nach dem Abschalten der Stromversorgung sollten 2 Minuten verstreichen, bevor Arbeiten am Gerät durchgeführt werden können.
- Beim Umgang mit der Platine muss auf elektrostatische Entladung geachtet werden.

## 1. Ausbau der Platine und des Anschlusskastens im Innengerät

Abb. 1



Abb. 2



# Ausbau der Einbauteile von Innen- und Außengerät

**Abb. 3**

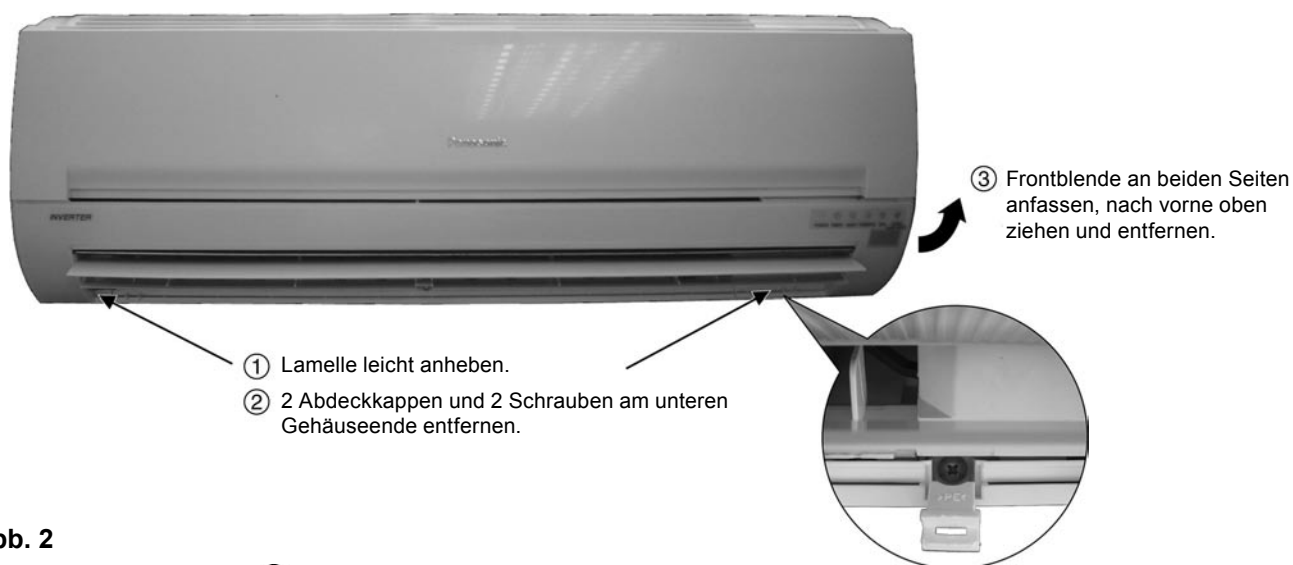
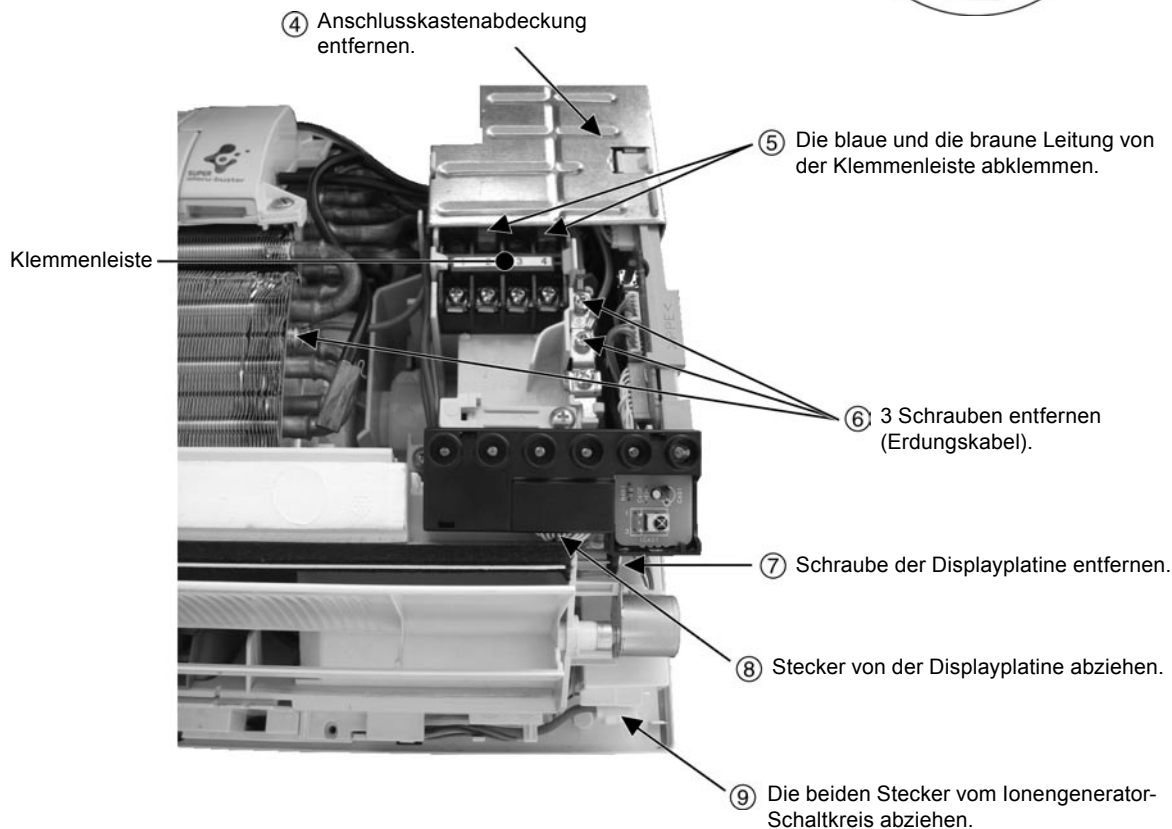
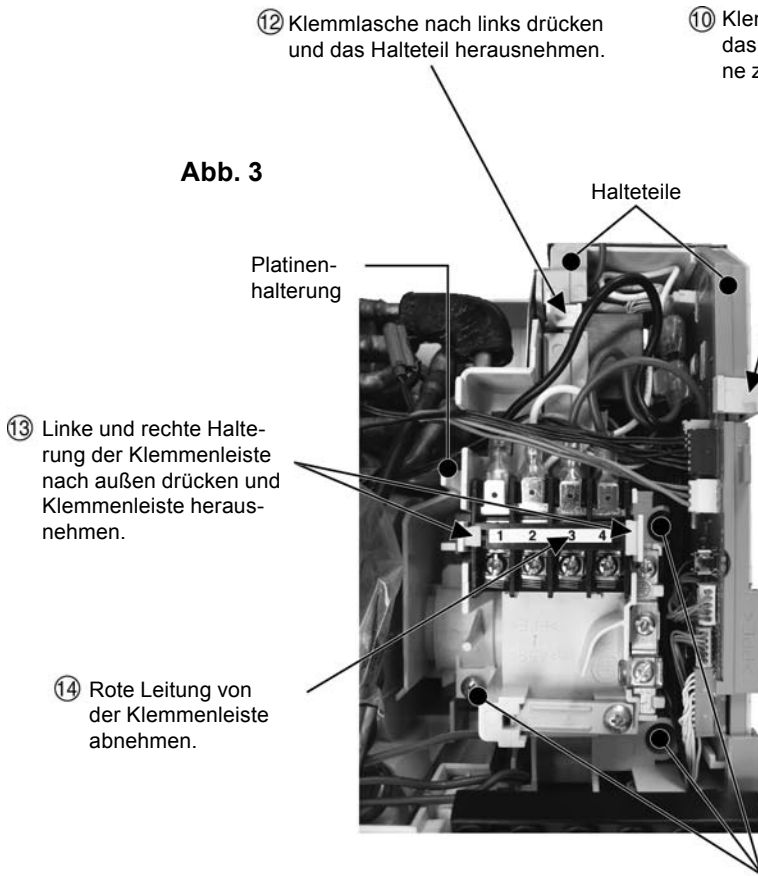

**Abb. 4**

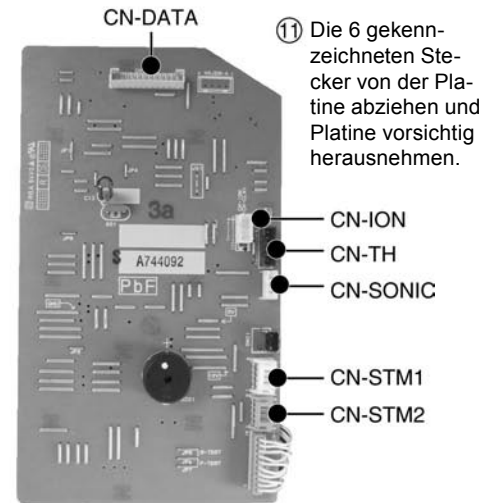

**Abb. 5**

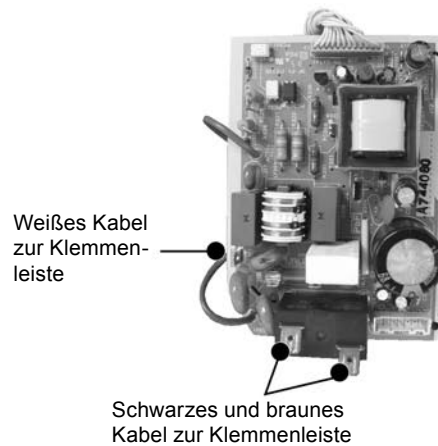

- ⑮ Die drei gekennzeichneten Kabel sowie den Stecker von der Platine abziehen und die Platine langsam herausziehen, während die Halterung nach links gedrückt wird.

# Ausbau der Einbauteile von Innen- und Außengerät

Abb. 6

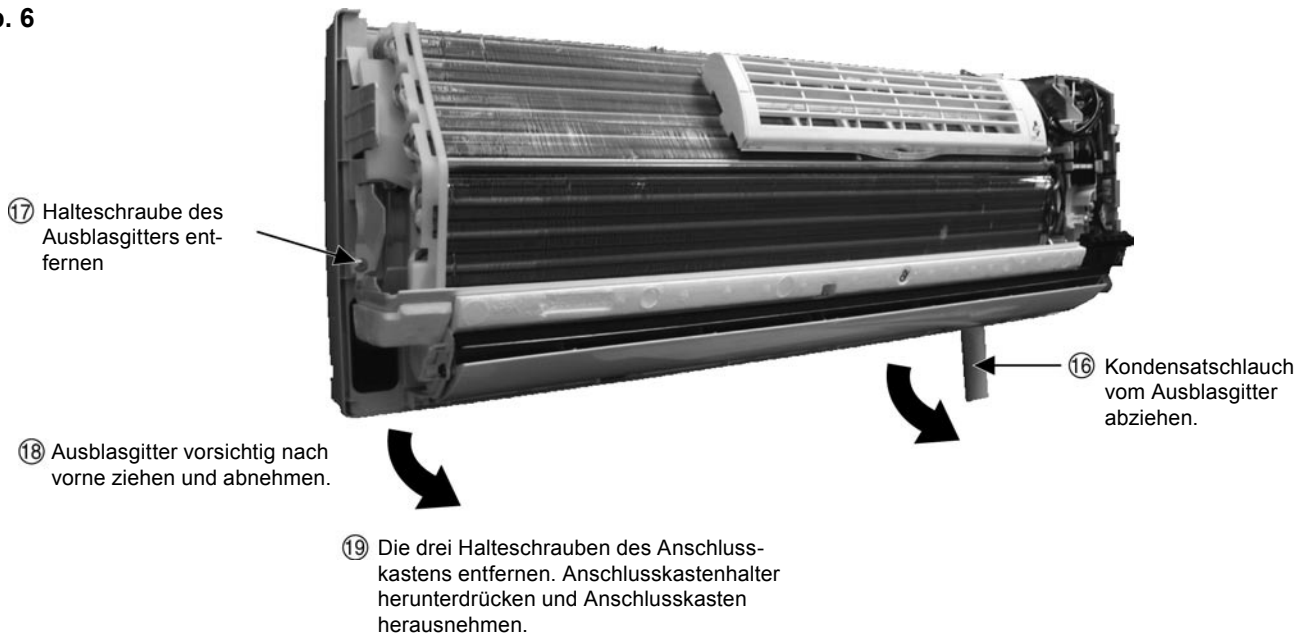

## 2. Ausbau des Ventilatorlaufrads und -motors

Abb. 7



Abb. 8



Abb. 9

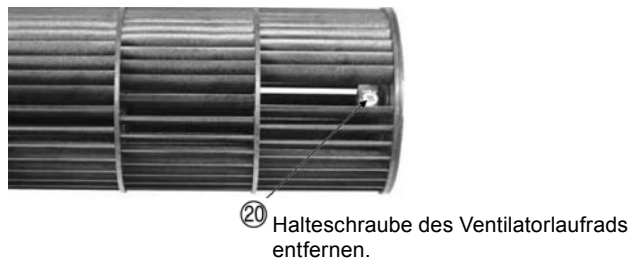

## 3. Ausbau der Platine des Außengeräts

**Abb. 10** ① Schrauben entfernen. ⑤ Obere Abdeckung abnehmen.

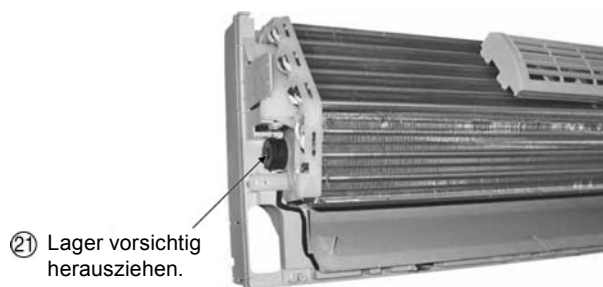
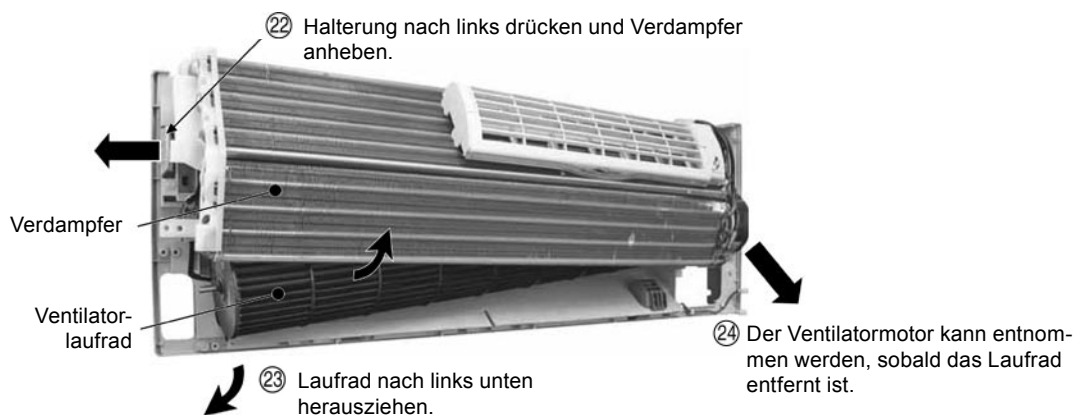
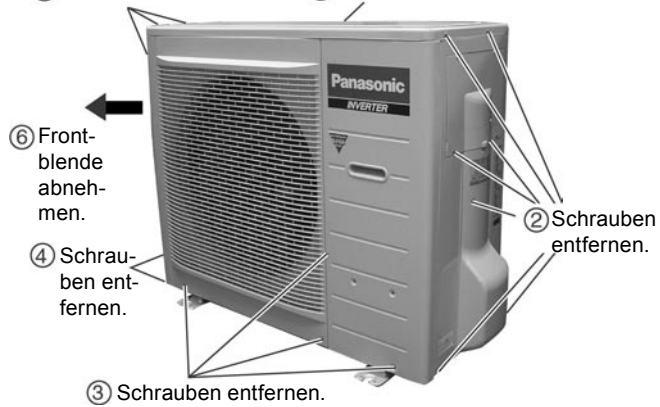

**Abb. 11**

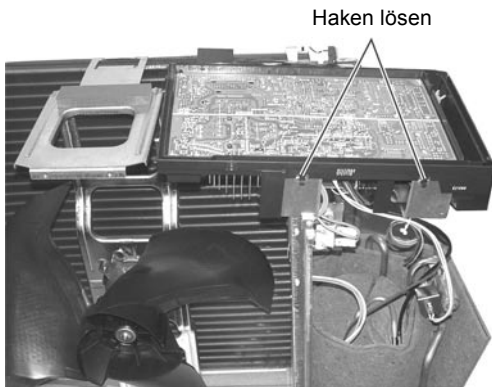

**Abb. 12**

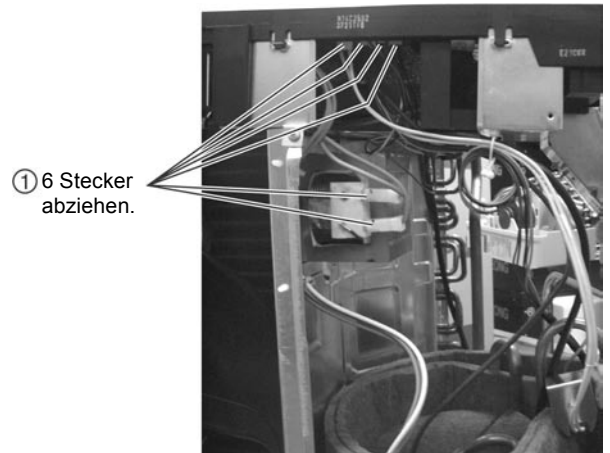

**Abb. 13**

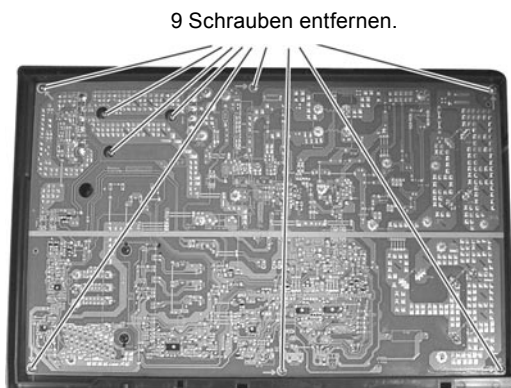

# Störungssuche

## 1. Kältesystem

### Normale Betriebsbedingungen

Bei einer Außentemperatur von 35 °C im Kühlbetrieb bzw. 7 °C im Heizbetrieb, Nennbetriebsfrequenz und hoher Ventilator Drehzahl herrschen folgende Nennbedingungen:

	Saugseitiger Druck	Luftaustrittstemperatur
<b>Kühlbetrieb</b>	9 – 12 bar	12 – 16 °C
<b>Heizbetrieb</b>	23 – 29 bar	36 – 45 °C

Um Störungen festzustellen, sind nach einer Betriebsdauer von mindestens 15 Minuten die Temperaturdifferenz zwischen der angesaugten und der ausgeblasenen Luft, die Stromaufnahme und der saugseitige Kältemitteldruck zu messen. Die Tabelle auf der folgenden Seite gibt anhand der Messdaten Aufschluss auf die Ursachen der Störung.

### Störungsursachen

Temperaturdifferenz	Stromaufnahme	Saugdruck	Mögliche Ursache
über 8 °C (Kühlen) über 14 °C (Heizen)			normales Betriebsverhalten
weniger als 8 °C bzw. als 14 °C	höher als angegeben		Wärmetauscher verschmutzt
			zuviel Kältemittel
	niedriger als angegeben	hoch (Kühlen) niedrig (Heizen)	Kompressor defekt
		niedrig	zu wenig Kältemittel Schmutzfänger oder Kapillarrohr verstopft

### Verhalten von Druck und Stromaufnahme

Bedingung	Kühlbetrieb			Heizbetrieb		
	Niederdruck	Hochdruck	Stromaufnahme	Niederdruck	Hochdruck	Stromaufnahme
Zu wenig Kältemittel (evtl. Leckage)	niedriger	niedriger	niedriger	niedriger	niedriger	niedriger
Kapillarrohr verstopft	niedriger	niedriger	niedriger	höher	höher	höher
Luftseitiger Kurzschluss im Innengerät	niedriger	niedriger	niedriger	höher	höher	höher
Unzureichende Wärmeabgabe des Außengeräts	höher	höher	höher	niedriger	niedriger	niedriger
Unzureichende Verdichtung	höher	niedriger	niedriger	höher	niedriger	niedriger

## 2. Selbstdiagnose

Bei einer Störung wird das Gerät automatisch abgeschaltet und die Timer-LED blinkt bzw. die Timer- und die ION-LED blinken (bei einer Störung der Ionisierungsfunktion bleibt das Gerät nicht stehen). Der Fehler wird im Speicher abgelegt. Mit der Selbstdiagnosefunktion und den Störungscode kann die Art der Störung ermittelt werden:

1. An der Fernbedienung die Taste für Selbstdiagnose (**CHECK**) mehr als 5 Sekunden lang drücken, um den Selbstdiagnosemodus einzuschalten. Daraufhin zeigt die Fernbedienung „–“ an. (Es wird noch kein Signal an das Innengerät übertragen, d. h. es ertönt noch kein Piepton, und die POWER-LED leuchtet nicht.)
2. Taste **TEMP ▲** bzw. **▼** drücken, es erscheint der Code "H00" (keine Störung), und es wird ein Signal zum Innengerät gesendet.
3. Taste **TEMP ▲** bzw. **▼** erneut drücken. Bei jedem Tastedruck wird ein neuer Störungscode angezeigt und an das Innengerät gesendet.
4. Wenn der gesendete Störungscode mit der tatsächlich vorliegenden Störung des Geräts übereinstimmt, leuchtet die POWER-LED 30 Sekunden lang, und es ertönt ein 4-sekündiger Piepton. Bei nicht übereinstimmendem Störungscode leuchtet die POWER-LED 0,5 Sekunden lang auf, und es ertönt kein Piepton.  
Hinweis: Die Störungscode sind in der Tabelle auf Seite 39 enthalten.
5. Wenn 30 Sekunden lang keine Taste auf der Fernbedienung gedrückt wird, oder bei erneutem 5-sekündigem Drücken der **CHECK**-Taste wird der Selbstdiagnosemodus wieder ausgeschaltet.
6. Die LED erlischt, wenn das Gerät abgeschaltet wird oder die **AUTO**-Taste am Gerät gedrückt wird.

### Löschen des Störmeldungsspeichers

Die letzte Störmeldung bleibt auch nach Behebung der Störung im Störmeldungsspeicher erhalten, und kann auch zu einem späteren Zeitpunkt mit Hilfe des oben genannten Verfahrens abgerufen werden. Soll die Störmeldung aus dem Speicher gelöscht werden, ist wie folgt vorzugehen:

1. **AUTO**-Taste am Innengerät solange drücken, bis ein Piepton zu hören ist (etwa 5 bis 8 Sekunden, das Gerät befindet sich dann im Zwangskühlbetrieb).
2. Mit einem spitzen Gegenstand die **CHECK**-Taste auf der Fernbedienung etwa 1 Sekunde lang drücken, während die Fernbedienung auf das Gerät gehalten wird. Es ertönt ein Piepton vom Gerät zur Bestätigung, und der Fehlercode ist gelöscht.

### Notbetrieb bei bestimmten Störungen

Je nach Art der Störung (siehe nachfolgende Tabelle) kann wie folgt vorübergehend der Notbetrieb eingeschaltet werden, bis das Gerät repariert wird:

1. **AUTO**-Taste am Gerät drücken.
2. Es ertönt ein Piepton, und das Gerät geht in Betrieb. Die Fernbedienung kann nun verwendet werden.

Störungscode	Betrieb	Erläuterung
H23	Kühlen	Notbetrieb mit verringerter Leistung
H27, H28	Kühlen, Heizen	
H26	Kühlen, Heizen	Notbetrieb ohne verringerte Leistung

# Störungssuche

## Störungscodes

Angezeigter Störungscode	Störung / Schutzauslösung	Störungsvoraussetzung	Möglichkeit des Notbetriebs	Vorrangig zu kontrollieren
H00	Keine Störung vorhanden	–	Normaler Betrieb	–
H11	Datenkommunikation zwischen Innen- und Außengerät	> 1 Min. nach Inbetriebnahme	nur Umluft	<ul style="list-style-type: none"> <li>• Kabelverbindungen intern u. extern</li> <li>• Platine Innengerät / Außengerät</li> </ul>
H14	Störung bei Raumlufttemperaturfühler	5 Sekunden lang	–	<ul style="list-style-type: none"> <li>• Raumtemperaturfühler (defekt oder nicht angeschlossen)</li> </ul>
H15	Störung bei Kompressortemperaturfühler	5 Sekunden lang	–	<ul style="list-style-type: none"> <li>• Kompressortemperaturfühler (defekt oder nicht angeschlossen)</li> </ul>
H16	Stromwandlerkreis im Außengerät offen	–	–	<ul style="list-style-type: none"> <li>• Platine im Außengerät</li> <li>• Leistungstransistormodul (IPM)</li> </ul>
H19	Ventilatormotor des Innengeräts blockiert	–	–	<ul style="list-style-type: none"> <li>• Platine Innengerät</li> <li>• Ventilatormotor</li> </ul>
H23	Störung bei Fühler des Wärmetauschers im Innengerät	5 Sekunden lang	ja <sup>1</sup> (nur Kühlen)	<ul style="list-style-type: none"> <li>• Wärmetauschertemperaturfühler (defekt oder nicht angeschlossen)</li> </ul>
H24	Störung bei Fühler 2 des Wärmetauschers im Innengerät	5 Sekunden lang	–	<ul style="list-style-type: none"> <li>• Wärmetauschertemperaturfühler 2 (defekt oder nicht angeschlossen)</li> </ul>
H26	Störung des Luftionisierers	–	ja <sup>2</sup>	<ul style="list-style-type: none"> <li>• Platine Innengerät</li> <li>• Luftionisierer</li> </ul>
H27	Störung bei Außenlufttemperaturfühler	5 Sekunden lang	ja <sup>1</sup>	<ul style="list-style-type: none"> <li>• Außenlufttemperaturfühler (defekt oder nicht angeschlossen)</li> </ul>
H28	Störung bei Fühler des Wärmetauschers im Außengerät	5 Sekunden lang	ja <sup>1</sup>	<ul style="list-style-type: none"> <li>• Wärmetauschertemperaturfühler Außengerät (defekt oder nicht angeschlossen)</li> </ul>
H30	Störung bei Heißgastemperaturfühler	5 Sekunden lang	–	<ul style="list-style-type: none"> <li>• Heißgastemperaturfühler (defekt oder nicht angeschlossen)</li> </ul>
H33	Innengerät / Außengerät falsch angeschlossen	–	–	<ul style="list-style-type: none"> <li>• Stromversorgung Innengerät / Außengerät</li> </ul>
H38	Falsche Innengeräte/Außengerätekombination	–	–	–
H97	Ventilatormotor des Außengeräts blockiert	2 Mal innerhalb von 30 Minuten	–	<ul style="list-style-type: none"> <li>• Platine Außengerät</li> <li>• Ventilatormotor Außengerät</li> </ul>
H98	Hochdruckschutz Innengerät	–	–	<ul style="list-style-type: none"> <li>• Luftfilter verschmutzt</li> <li>• Luftseitiger Kurzschluss</li> </ul>
H99	Frostschutz des Wärmetauschers im Innengerät	–	–	<ul style="list-style-type: none"> <li>• Kältemittelmangel</li> <li>• Luftfilter verschmutzt</li> </ul>
F11	Störung bei der Umschaltung zwischen Kühl- und Heizzyklus	4 Mal innerhalb von 30 Minuten	–	<ul style="list-style-type: none"> <li>• Umschaltventil</li> <li>• Ventilspule</li> </ul>
F90	Leistungsfaktor-Regelung	4 Mal innerhalb von 10 Minuten	–	<ul style="list-style-type: none"> <li>• Spannung der Leistungsfaktor-Regelung</li> </ul>
F91	Störung im Kältekreis	2 Mal innerhalb von 20 Minuten	–	<ul style="list-style-type: none"> <li>• Kein Kältemittel (3-Wege-Ventil geschlossen)</li> </ul>
F93	Falsche Kompressordrehzahl	4 Mal innerhalb von 20 Minuten	–	<ul style="list-style-type: none"> <li>• Kompressor im Außengerät</li> </ul>
F95	Hochdruckschutz im Kühlbetrieb	4 Mal innerhalb von 20 Minuten	–	<ul style="list-style-type: none"> <li>• Kältekreis Außengerät</li> </ul>
F96	Schutz vor Überhitzung des Leistungstransistors	–	–	<ul style="list-style-type: none"> <li>• Kältemittelüberschuss</li> <li>• Ungenügende Wärmeabgabe</li> <li>• Leistungstransistor (IPM)</li> </ul>
F97	Überhitzungsschutz des Kompressors	4 Mal innerhalb von 10 Minuten	–	<ul style="list-style-type: none"> <li>• Kältemittelmangel</li> <li>• Kompressor</li> </ul>
F98	Schutz gegen überhöhten Gesamtbetriebsstrom	3 Mal innerhalb von 20 Minuten	–	<ul style="list-style-type: none"> <li>• Kältemittelüberschuss</li> <li>• Ungenügende Wärmeabgabe</li> </ul>
F99	Gleichstrom-Spannungsspitzen im Außengerät	7 Mal hintereinander	–	<ul style="list-style-type: none"> <li>• Platine Außengerät</li> <li>• Leistungstransistor (IPM)</li> <li>• Kompressor</li> </ul>

<sup>1</sup> Betrieb mit fester Kompressor-Betriebsfrequenz und fester Ventilator Drehzahl

<sup>2</sup> Uneingeschränkter Betrieb mit Ausnahme der Luftionisierung

## 1. Leistungskennlinien

### 1.1 CS-E15EKEA / CU-E15EKEA

#### 1.1.1 Kühlleistung in Abhängigkeit von der Außentemperatur

Voraussetzungen:

- Raumtemperatur 27/19 °C ( $t_w/t_f$ )
- Hohe Ventilator Drehzahl
- Sollwert 16 °C
- Nennbetriebsfrequenz Kühlen
- Spannung 230 V

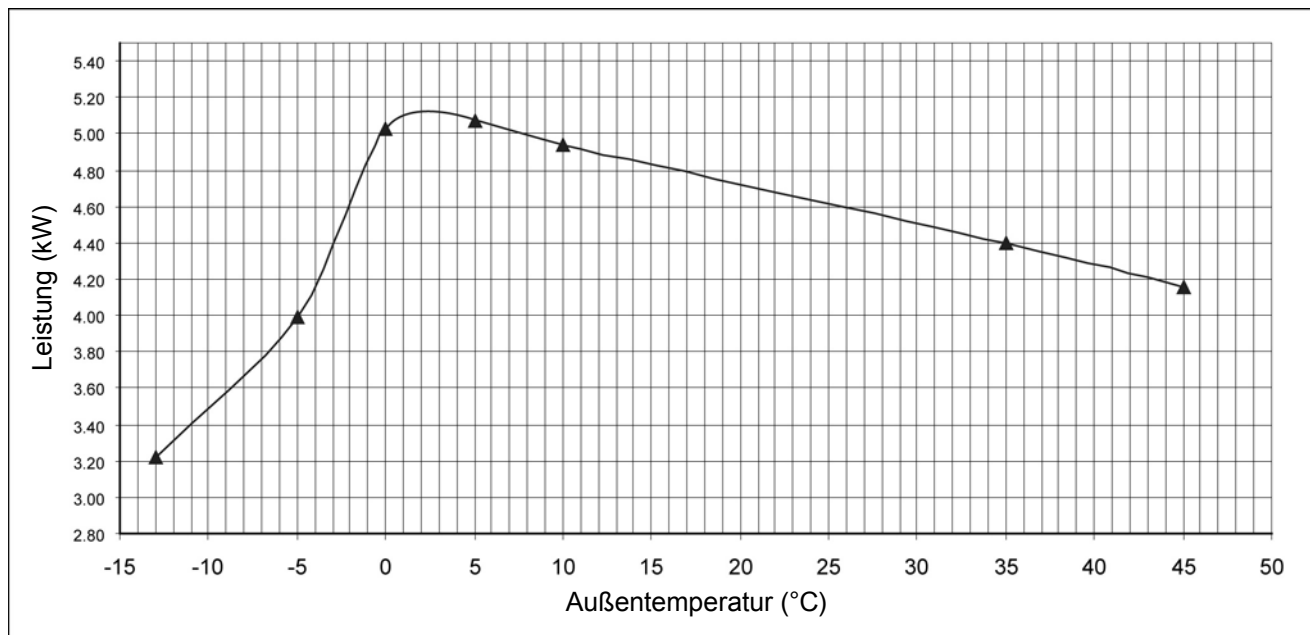
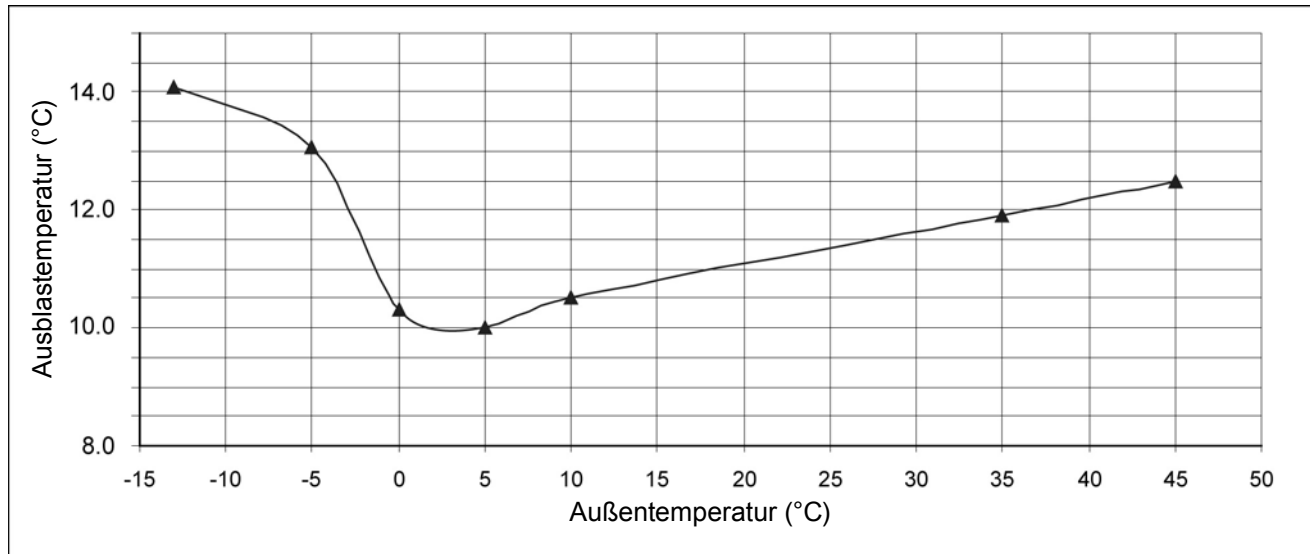



# Betriebskenndaten

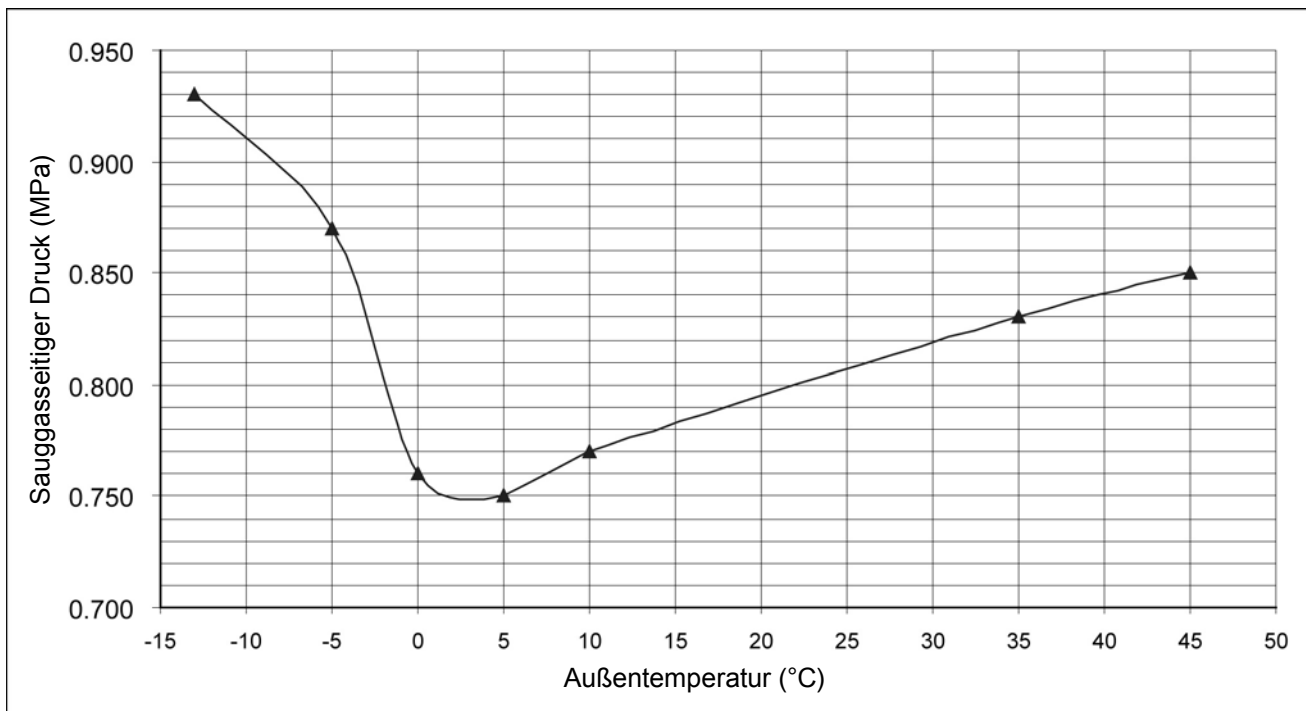
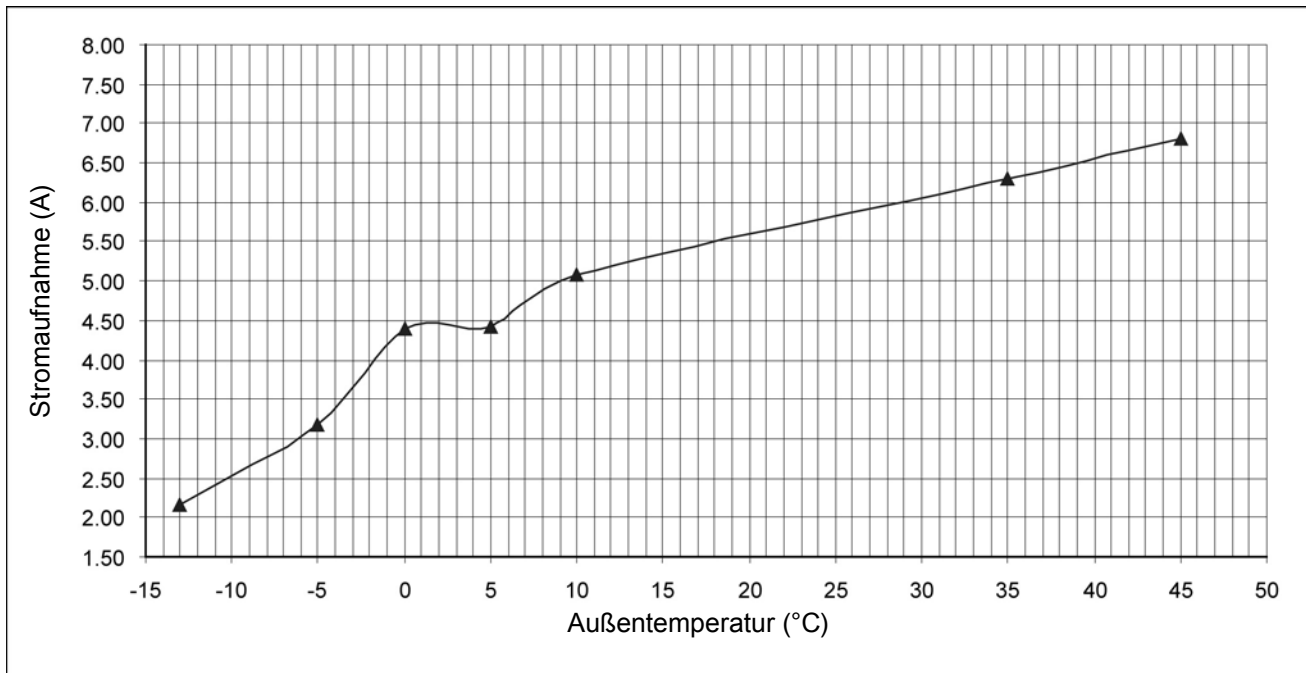

## CS-E15EKEA / CU-E15EKEA

### 1.1.2 Heizleistung in Abhängigkeit von der Außentemperatur

Voraussetzungen:

- Raumtemperatur 20 °C
- Hohe Ventilator Drehzahl
- Sollwert 30 °C
- Nennbetriebsfrequenz Heizen
- Spannung 230 V

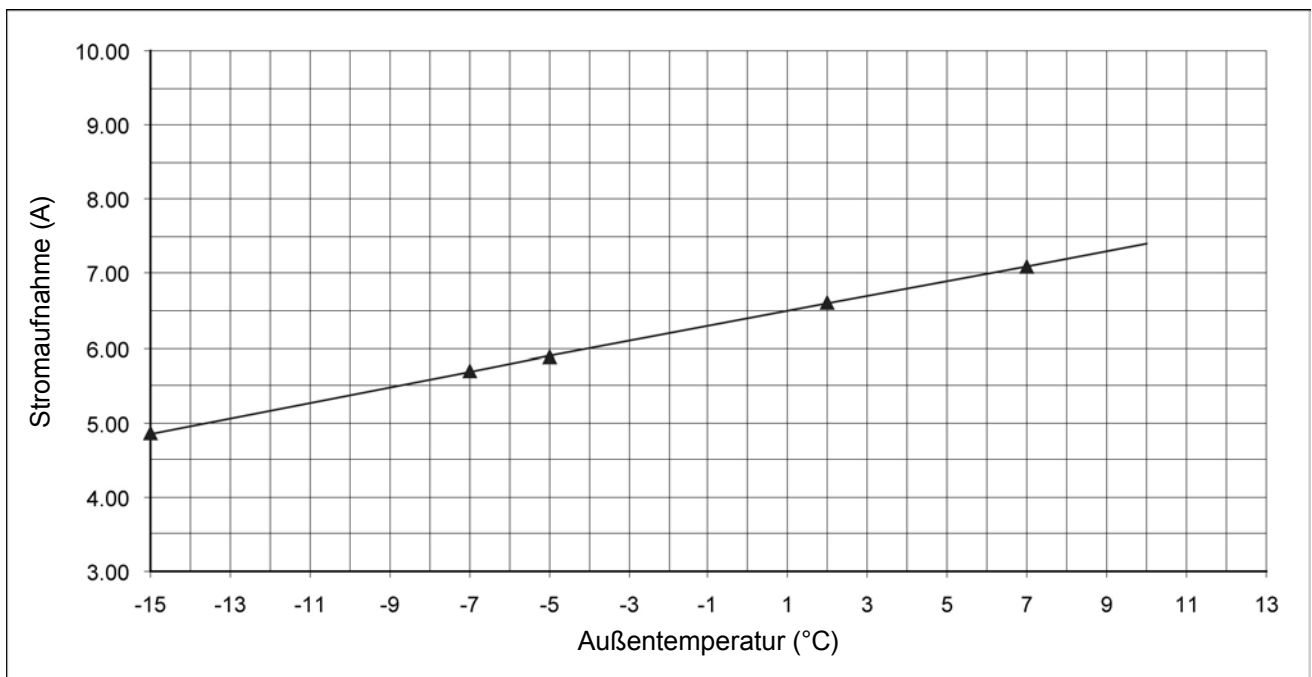
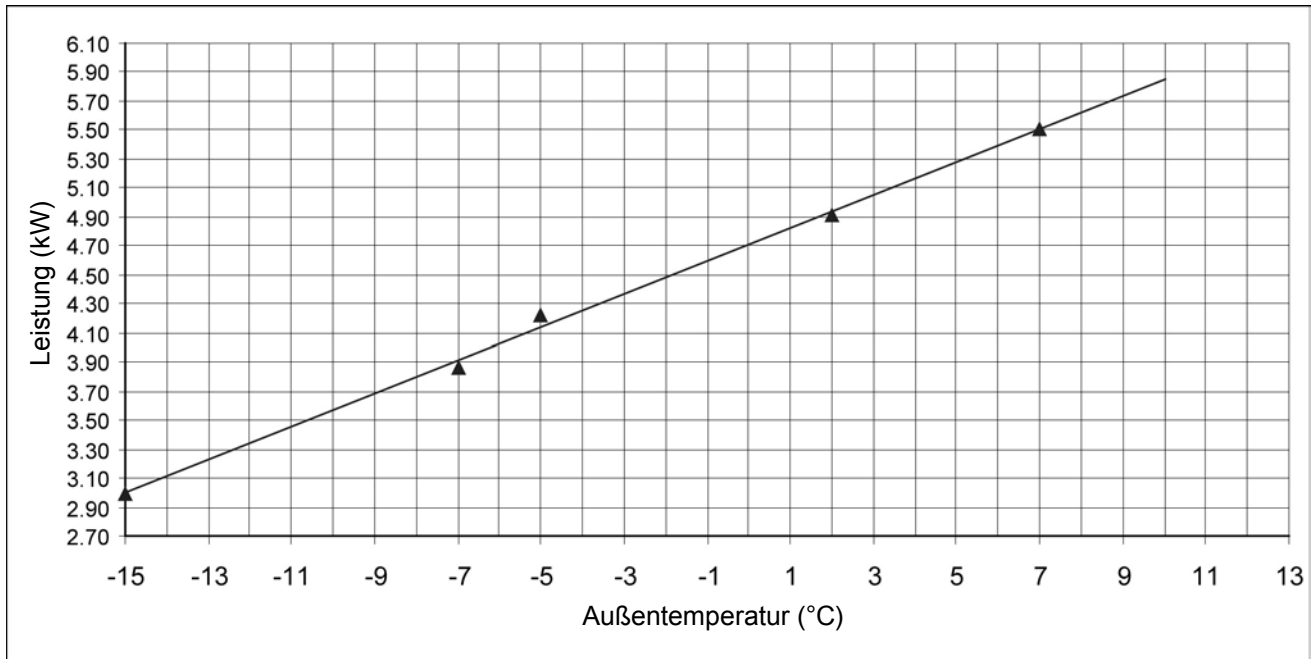

# Betriebskennndaten

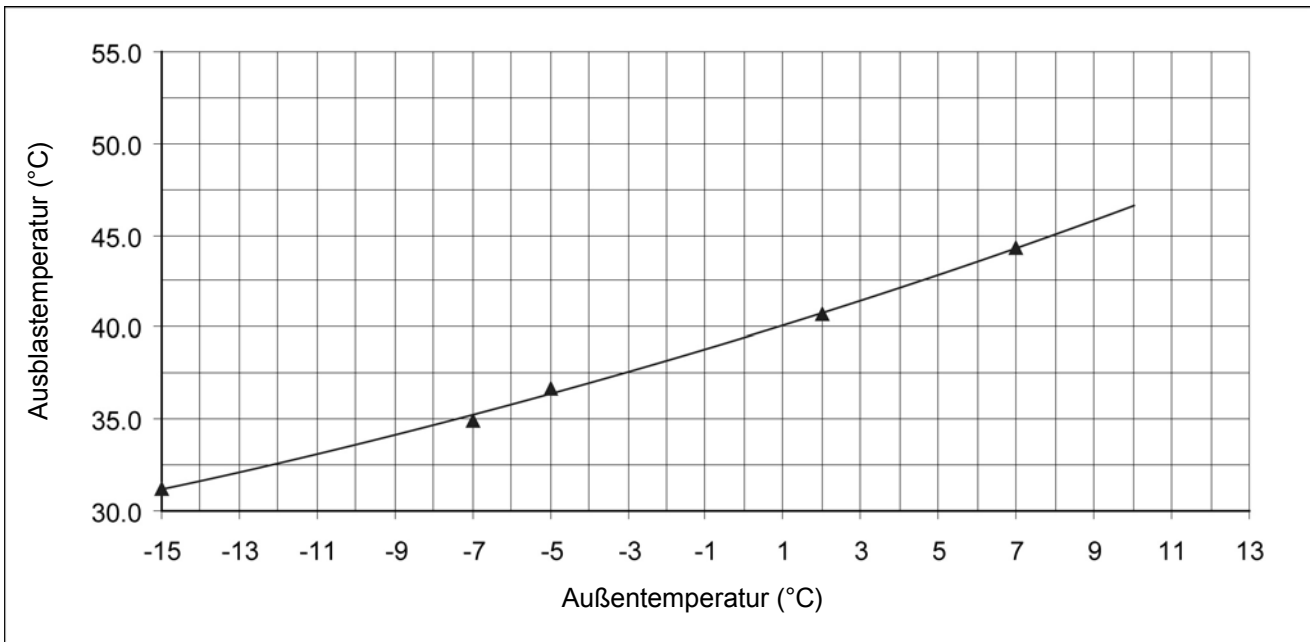
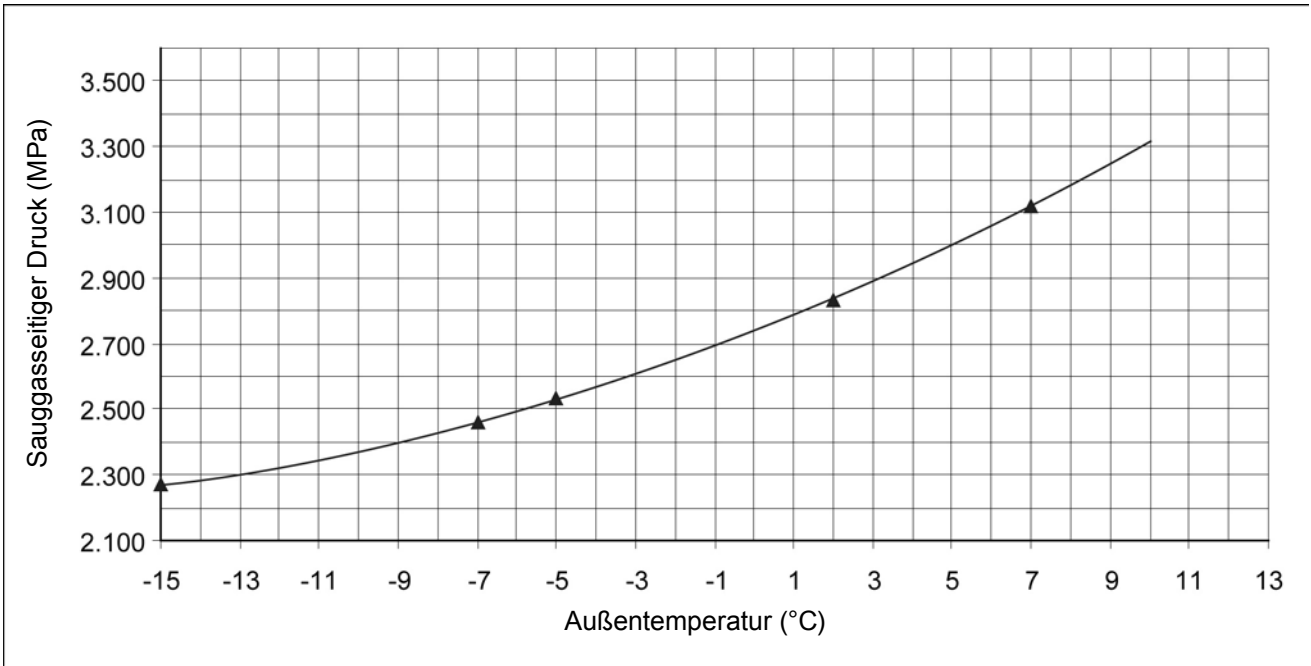

## CS-E15EKEA / CU-E15EKEA

### 1.1.3 Kühlleistung in Abhängigkeit von der Leitungslänge

Voraussetzungen:

- Raumtemperatur 27/19 °C ( $t_w/t_r$ )
- Hohe Ventilator Drehzahl
- Sollwert 16 °C
- Nennbetriebsfrequenz Kühlen
- Spannung 230 V

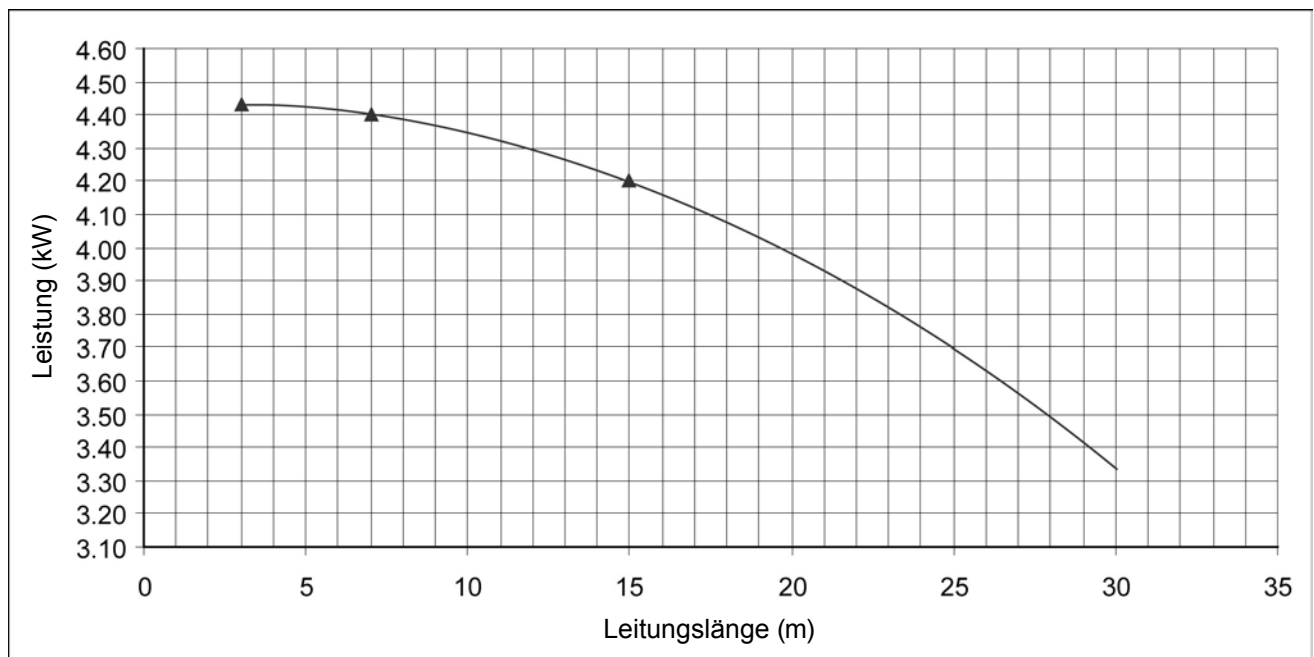
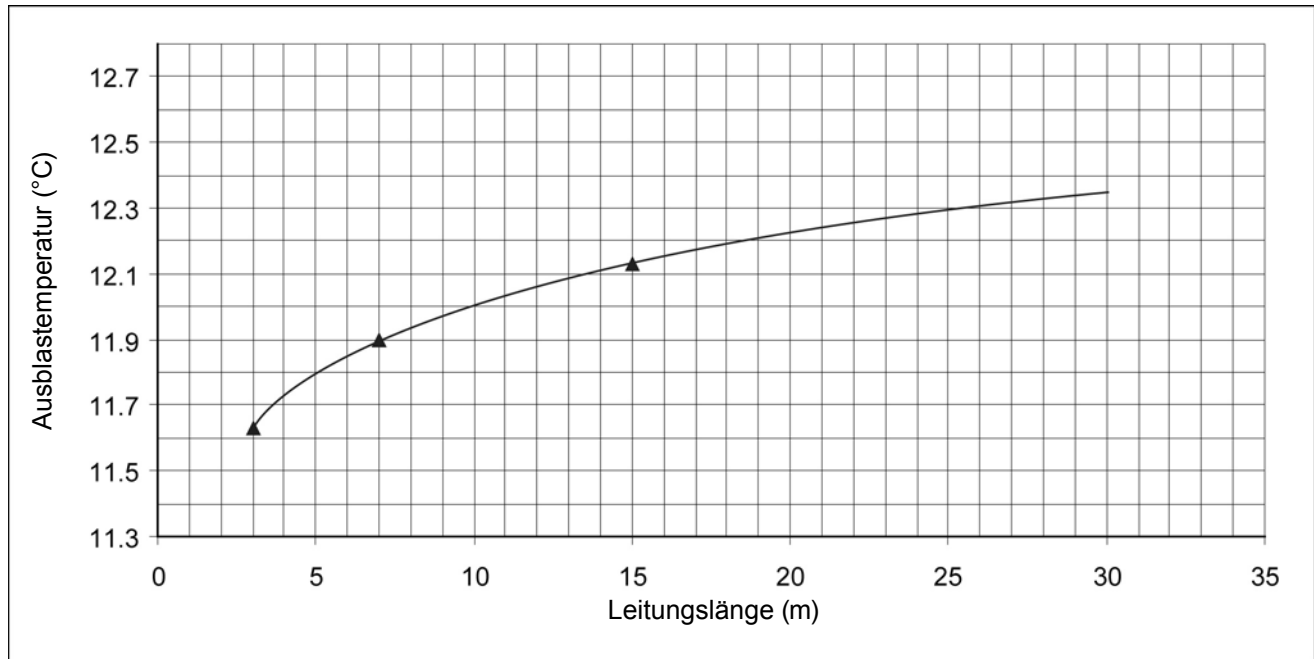

# Betriebskenndaten

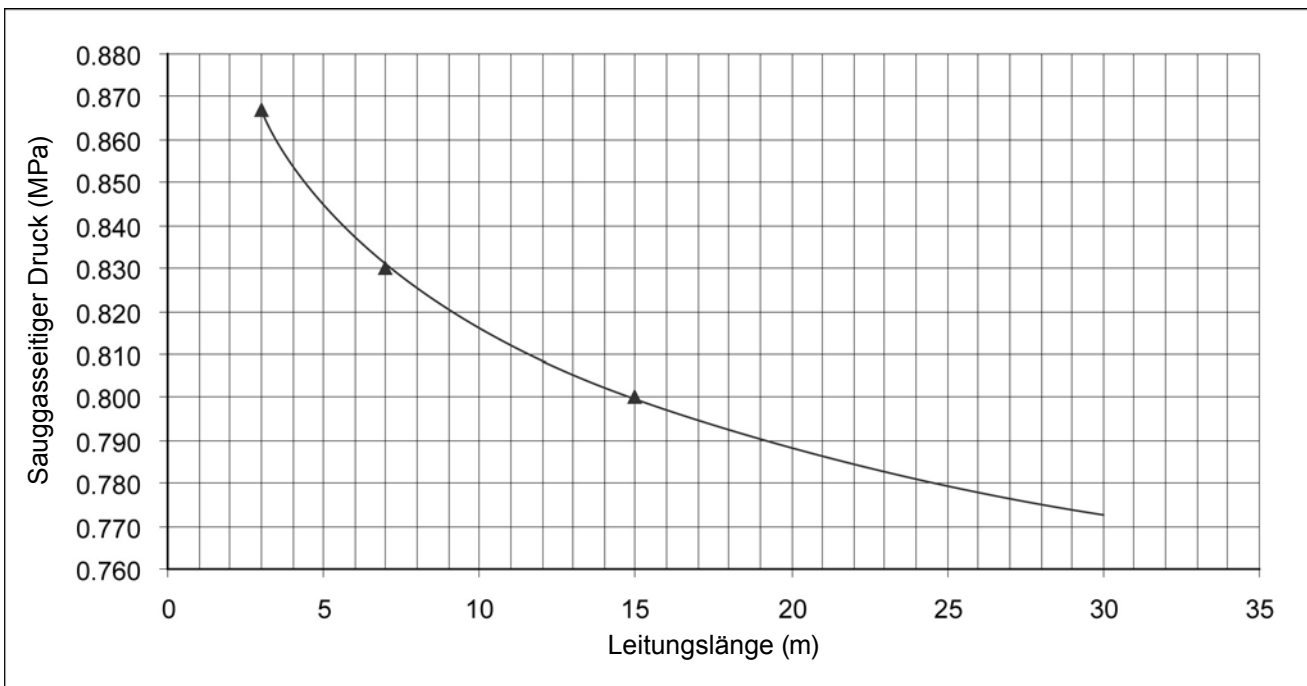
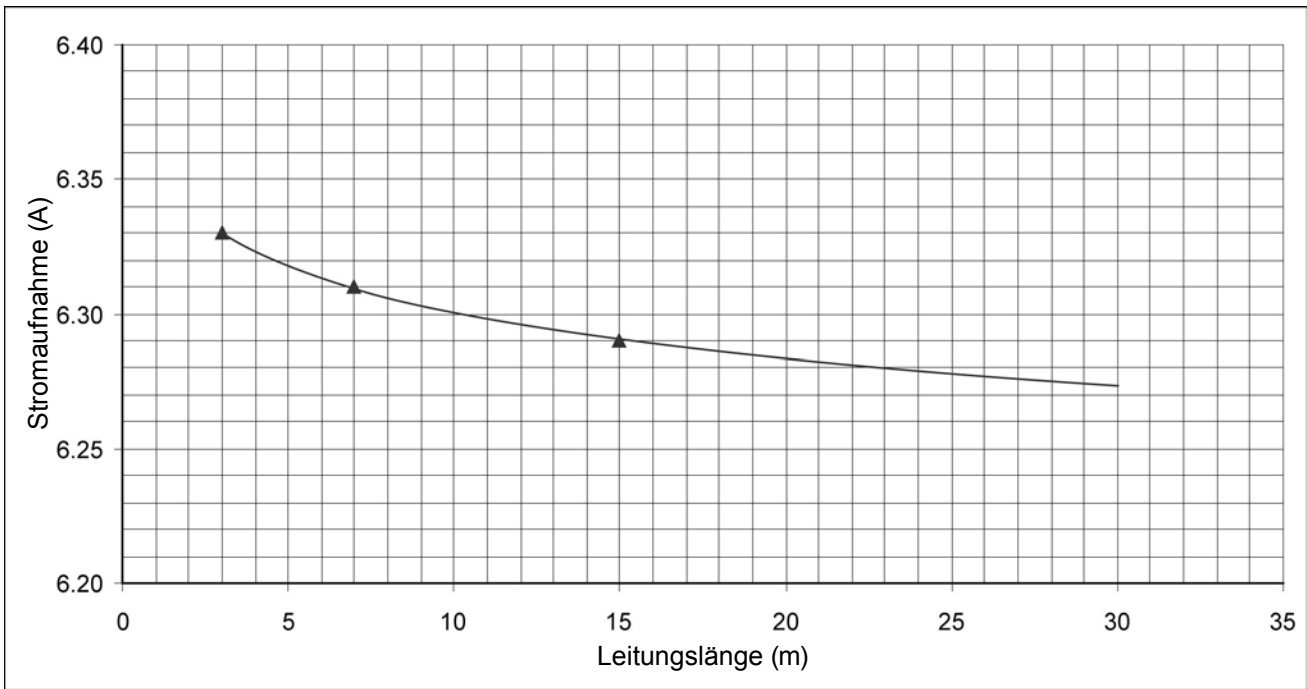

## CS-E15EKEA / CU-E15EKEA

### 1.1.4 Heizleistung in Abhängigkeit von der Leitungslänge

Voraussetzungen:

- Raumtemperatur 20 °C
- Hohe Ventilator Drehzahl
- Sollwert 30 °C
- Nennbetriebsfrequenz Heizen
- Spannung 230 V

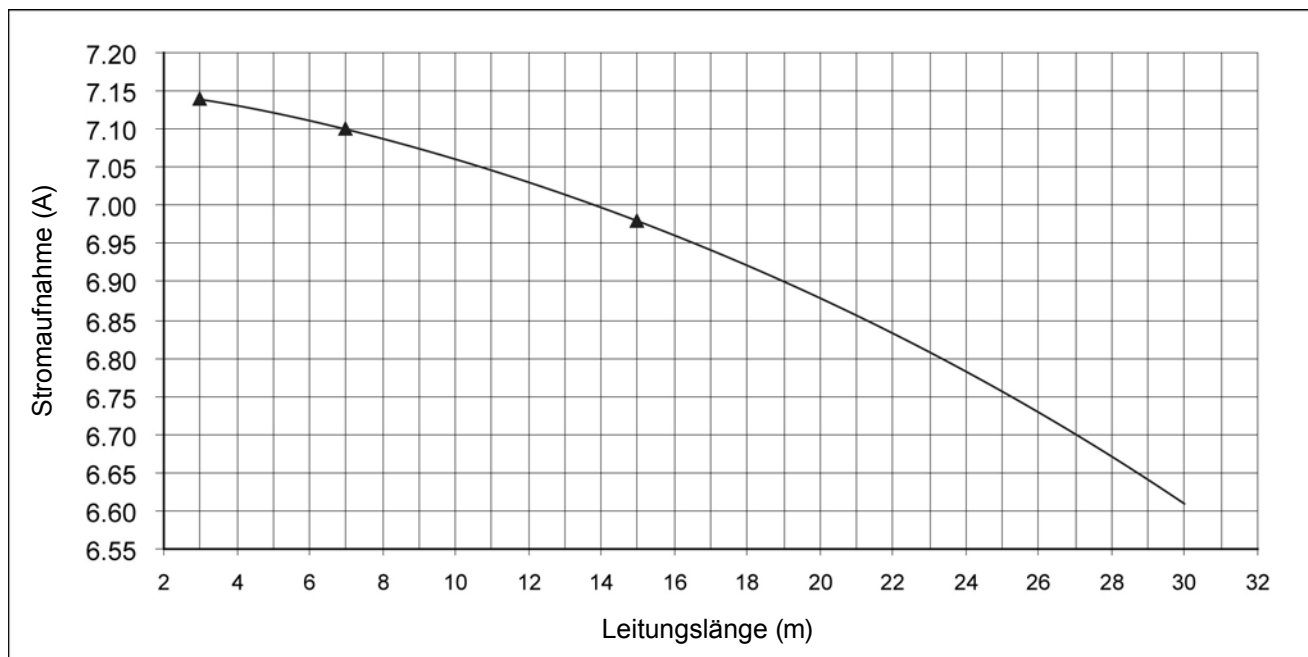
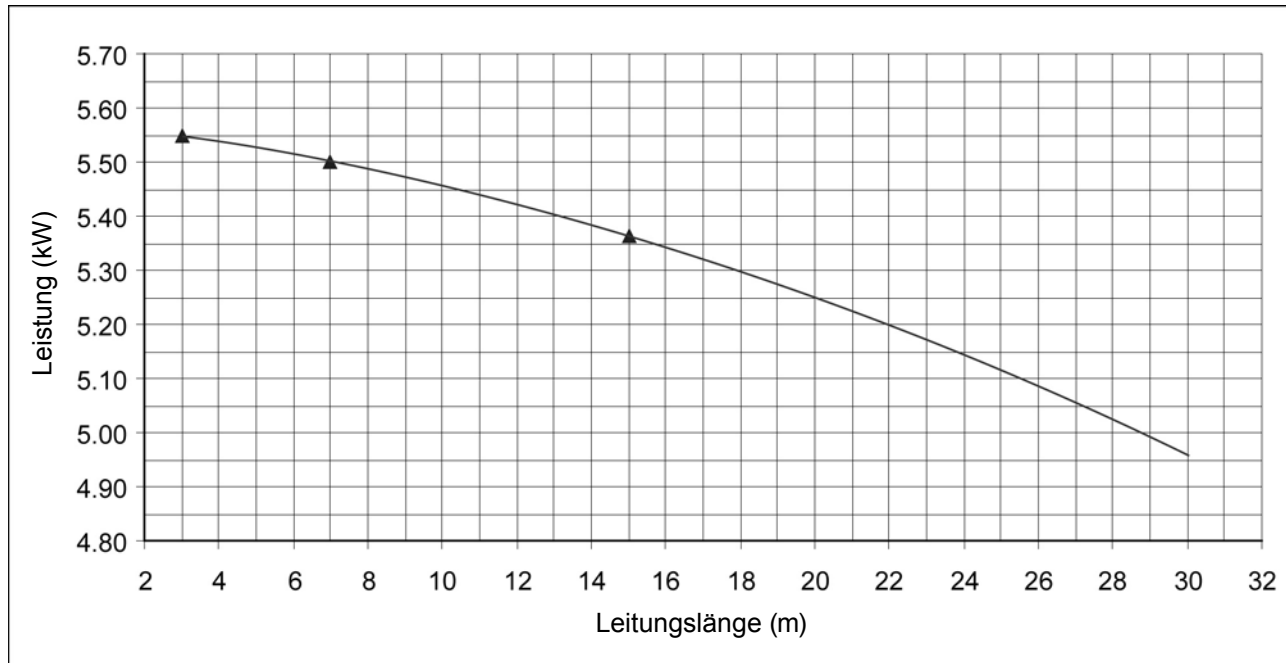

# Betriebskennndaten

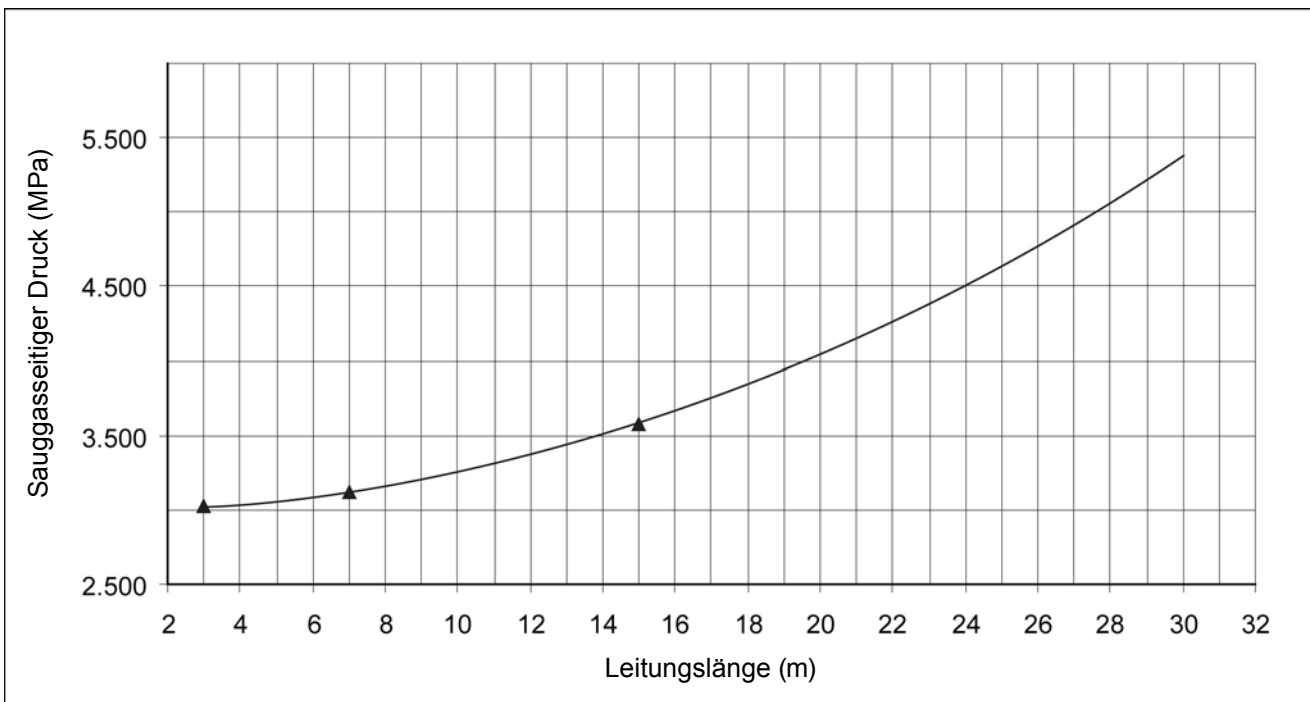
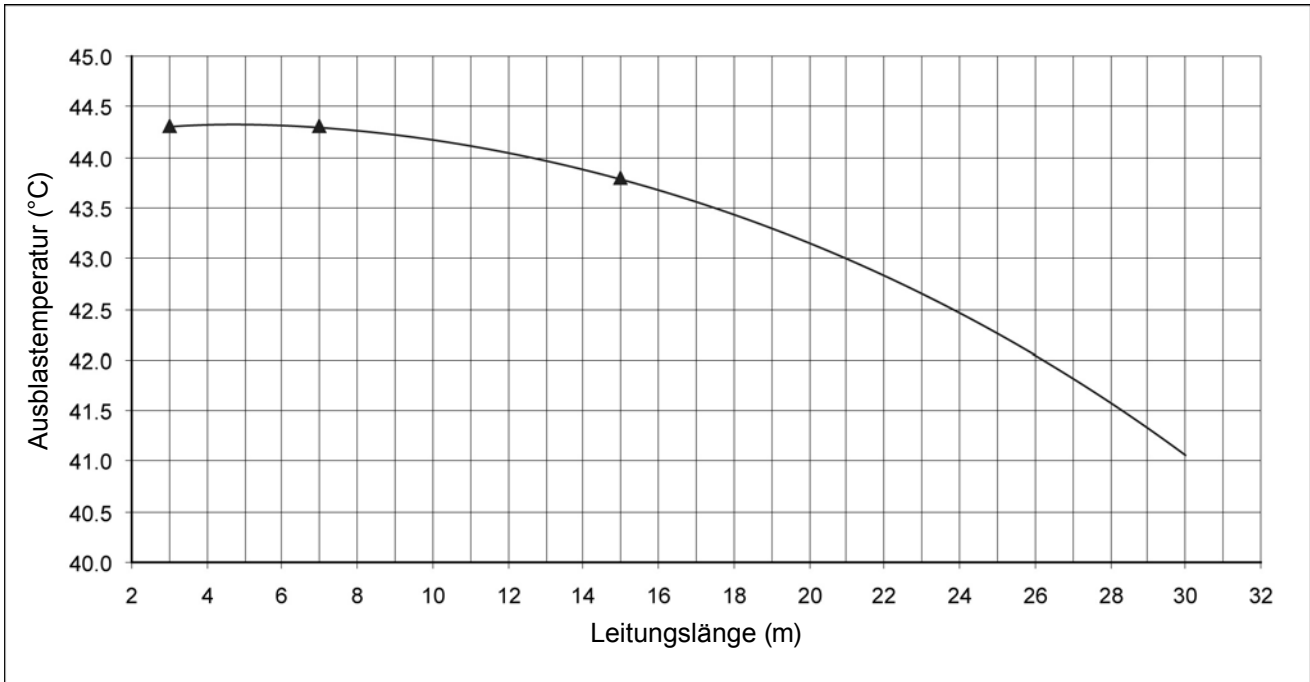

## 1.2 CS-E18EKEA / CU-E18EKEA

### 1.2.1 Kühlleistung in Abhängigkeit von der Außentemperatur

Voraussetzungen:

- Raumtemperatur 27/19 °C ( $t_w/t_r$ )
- Hohe Ventilator Drehzahl
- Sollwert 16 °C
- Nennbetriebsfrequenz Kühlen
- Spannung 230 V

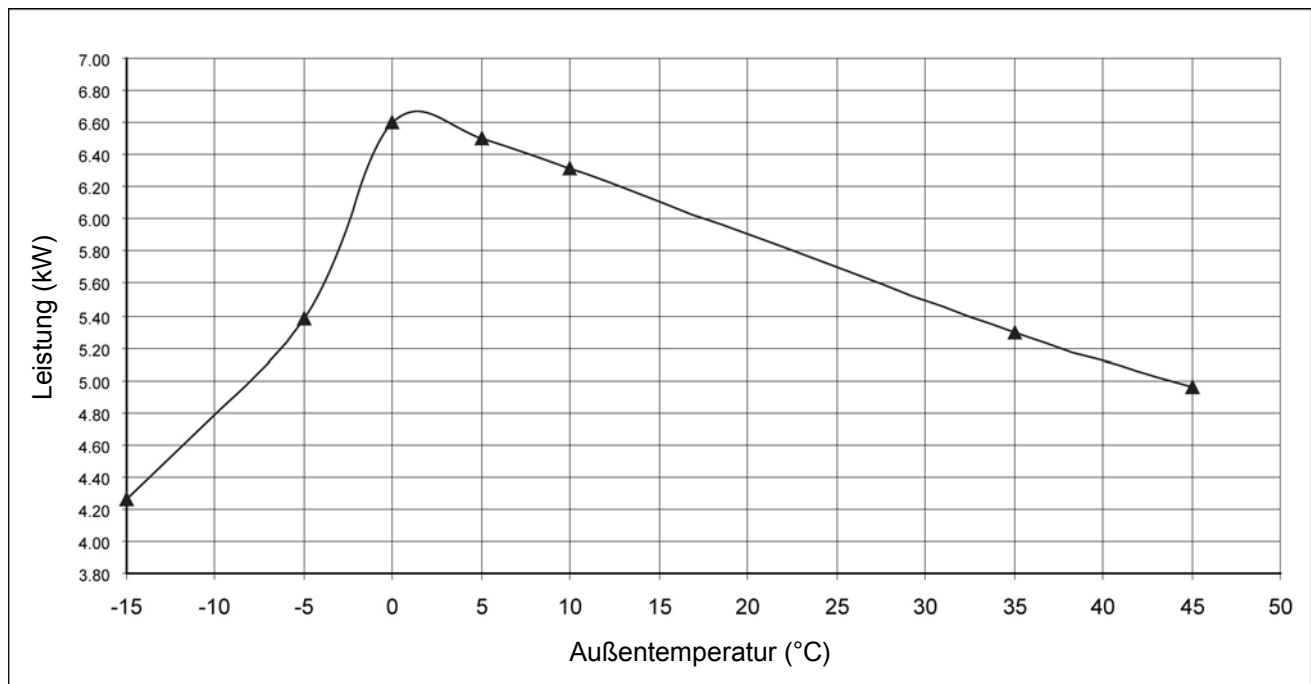
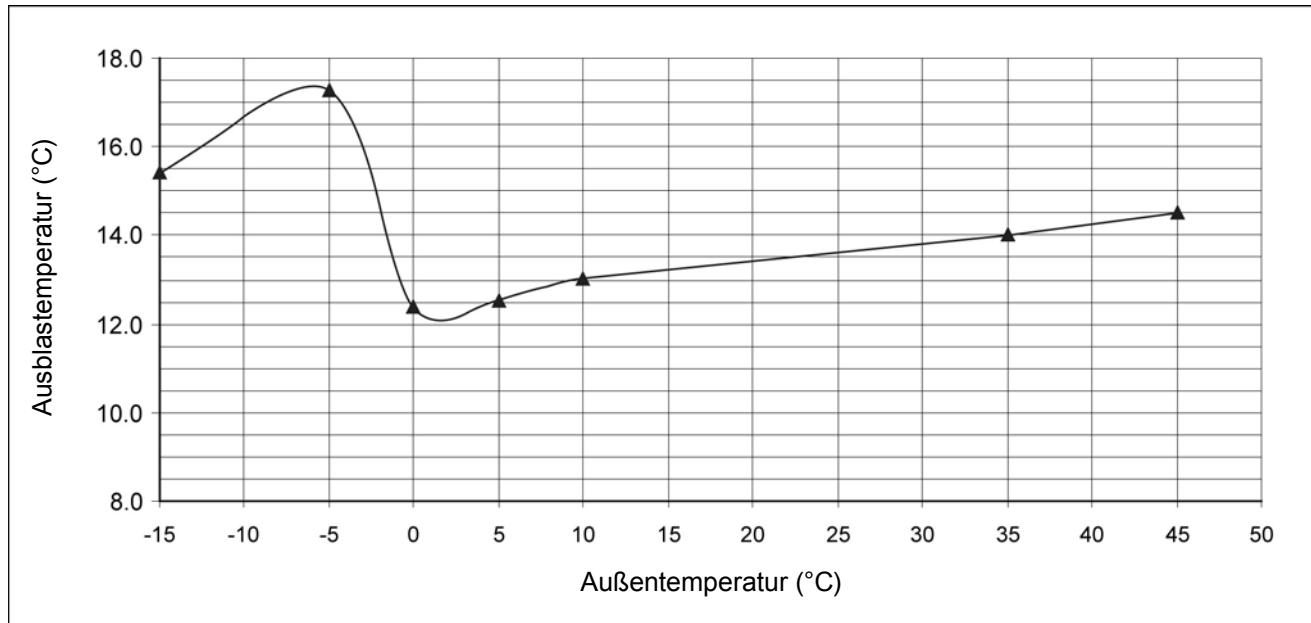



## Betriebskenndaten

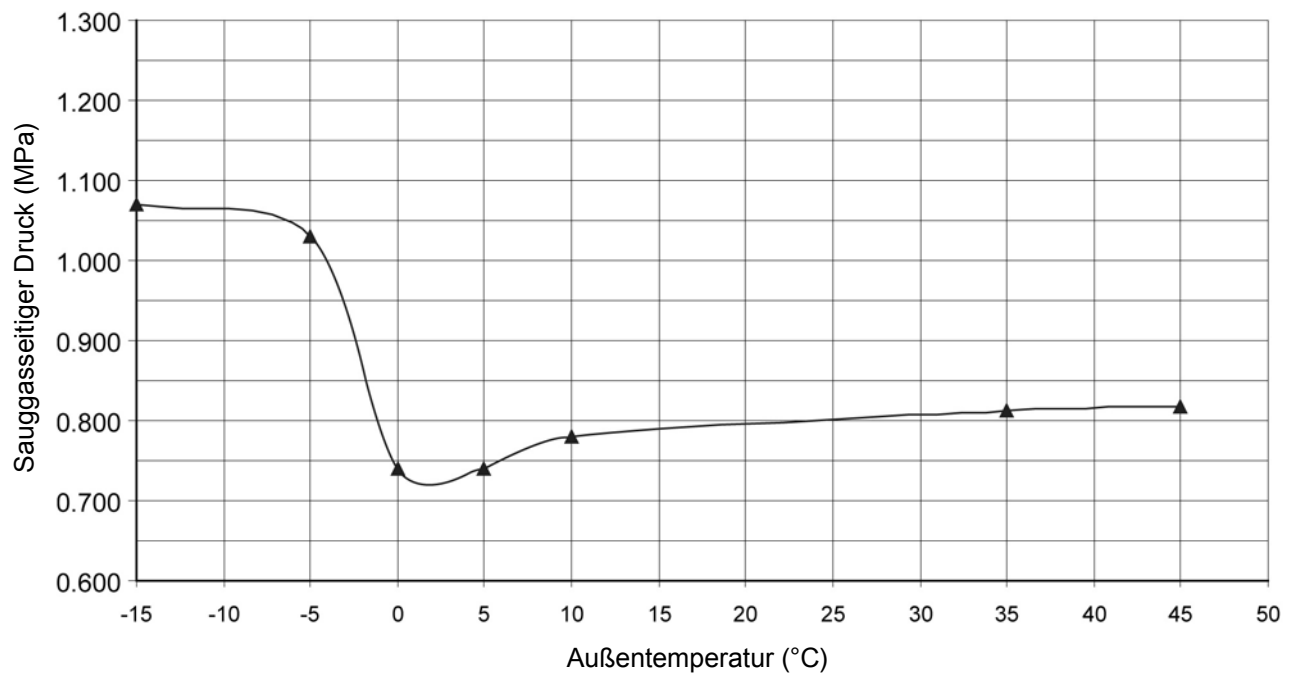
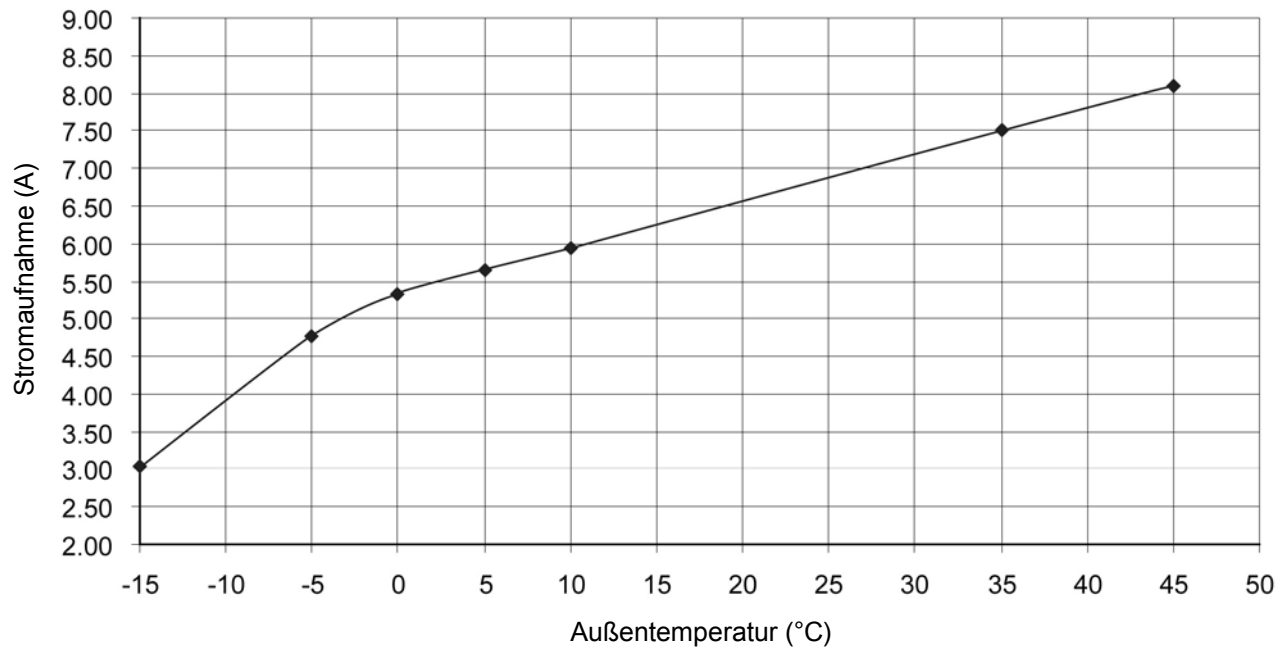

## CS-E18EKEA / CU-E18EKEA

### 1.2.2 Heizleistung in Abhängigkeit von der Außentemperatur

Voraussetzungen:

- Raumtemperatur 20 °C
- Hohe Ventilator Drehzahl
- Sollwert 30 °C
- Nennbetriebsfrequenz Heizen
- Spannung 230 V

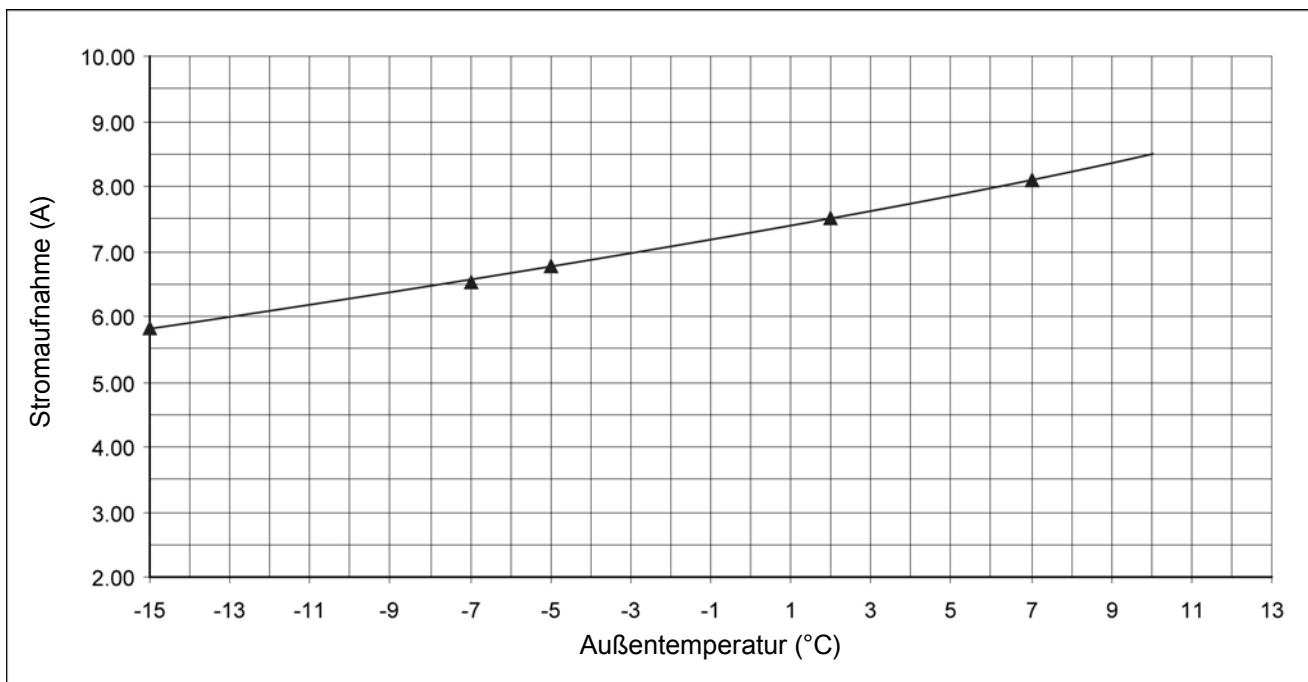
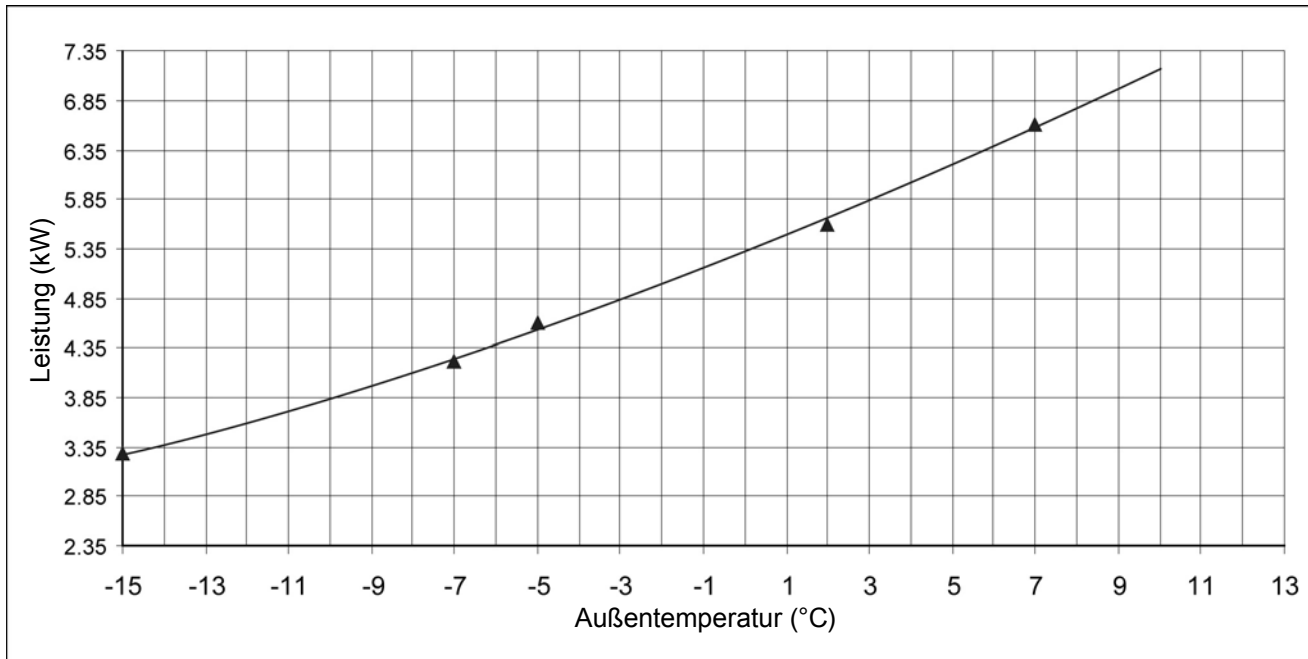

## Betriebskennndaten

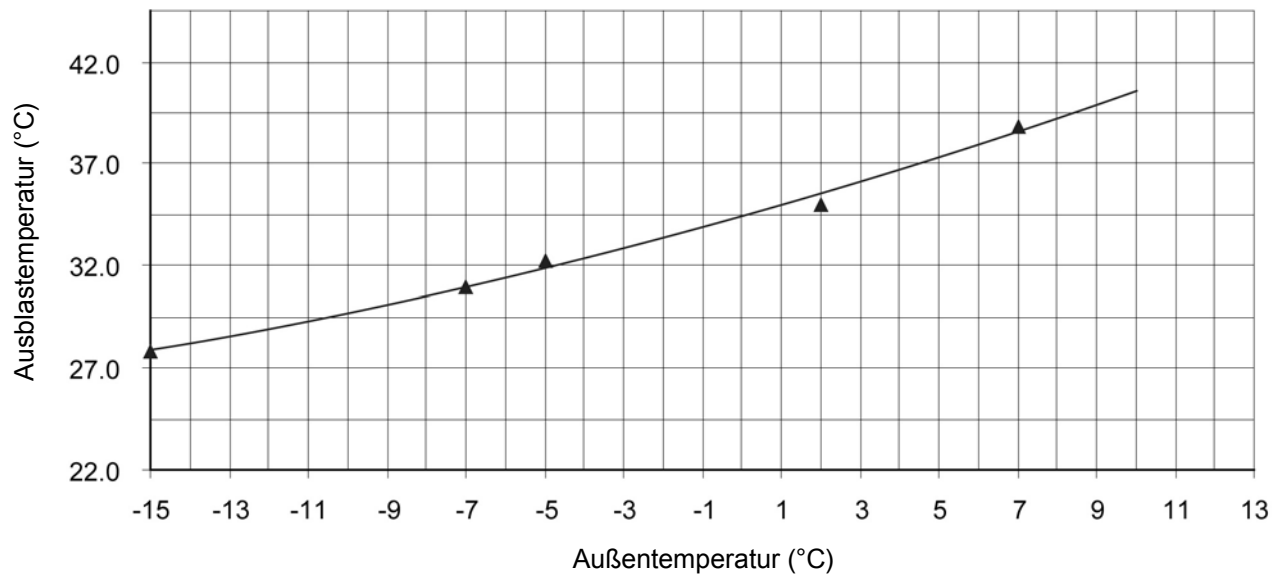
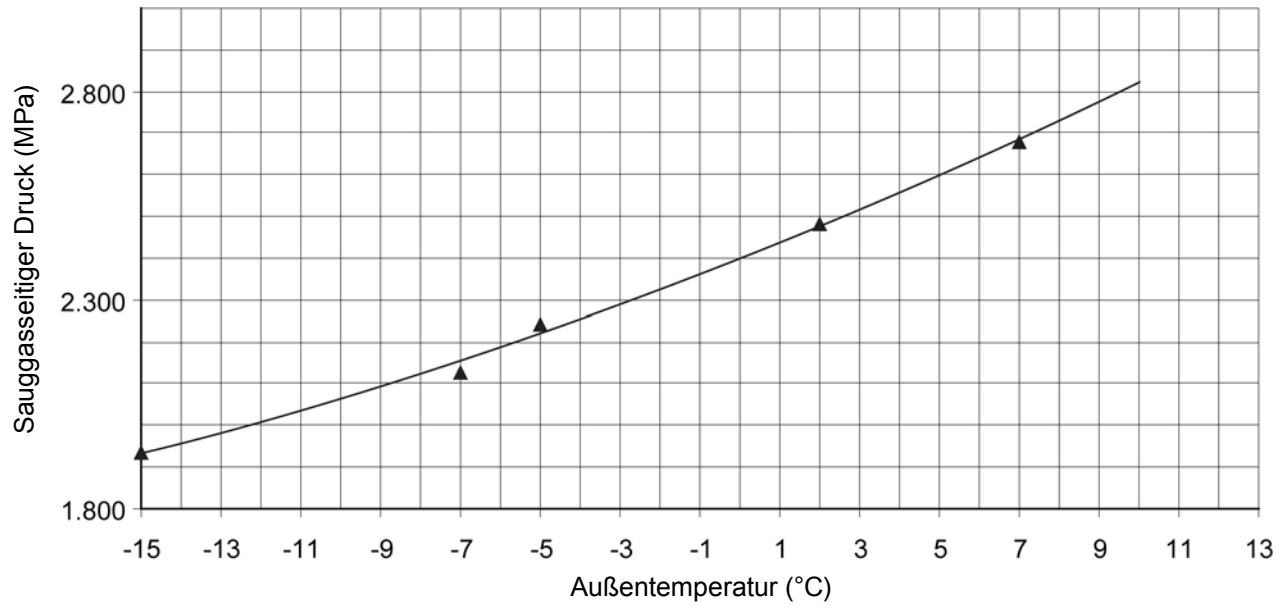

## CS-E18EKEA / CU-E18EKEA

### 1.2.3 Kühlleistung in Abhängigkeit von der Leitungslänge

Voraussetzungen:

- Raumtemperatur 27/19 °C ( $t_w/t_r$ )
- Hohe Ventilator Drehzahl
- Sollwert 16 °C
- Nennbetriebsfrequenz Kühlen
- Spannung 230 V

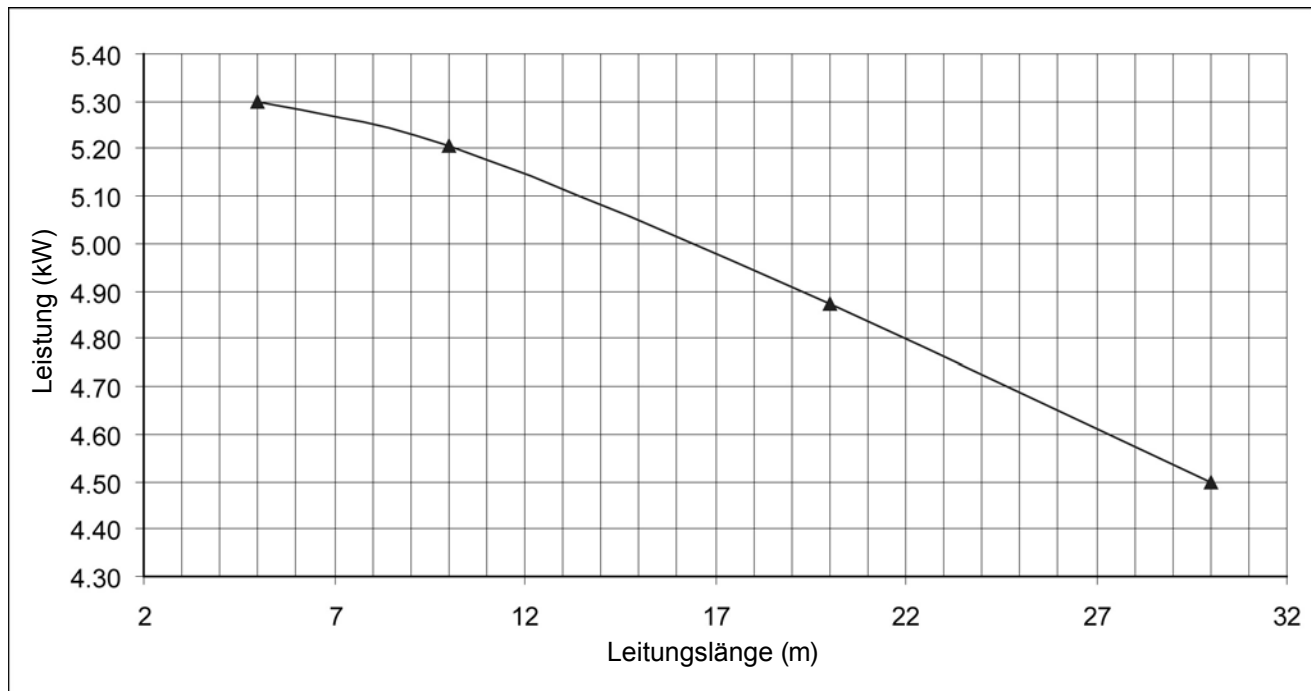
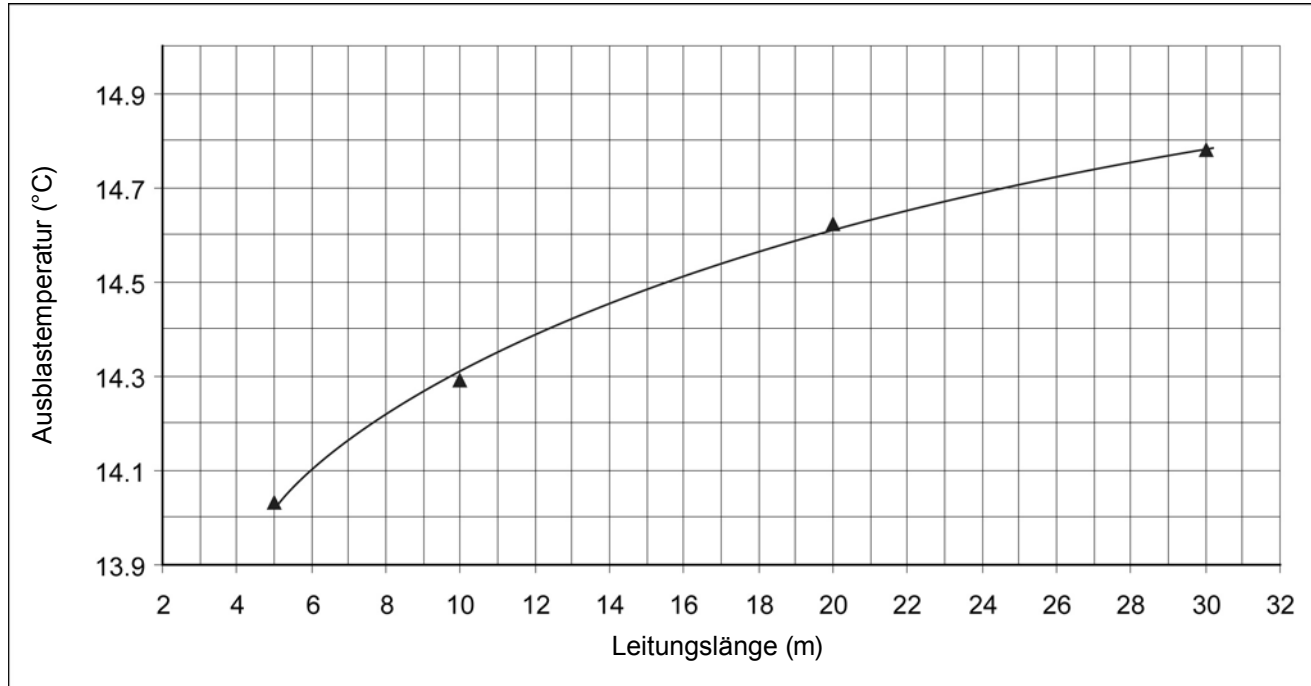

## Betriebskenndaten

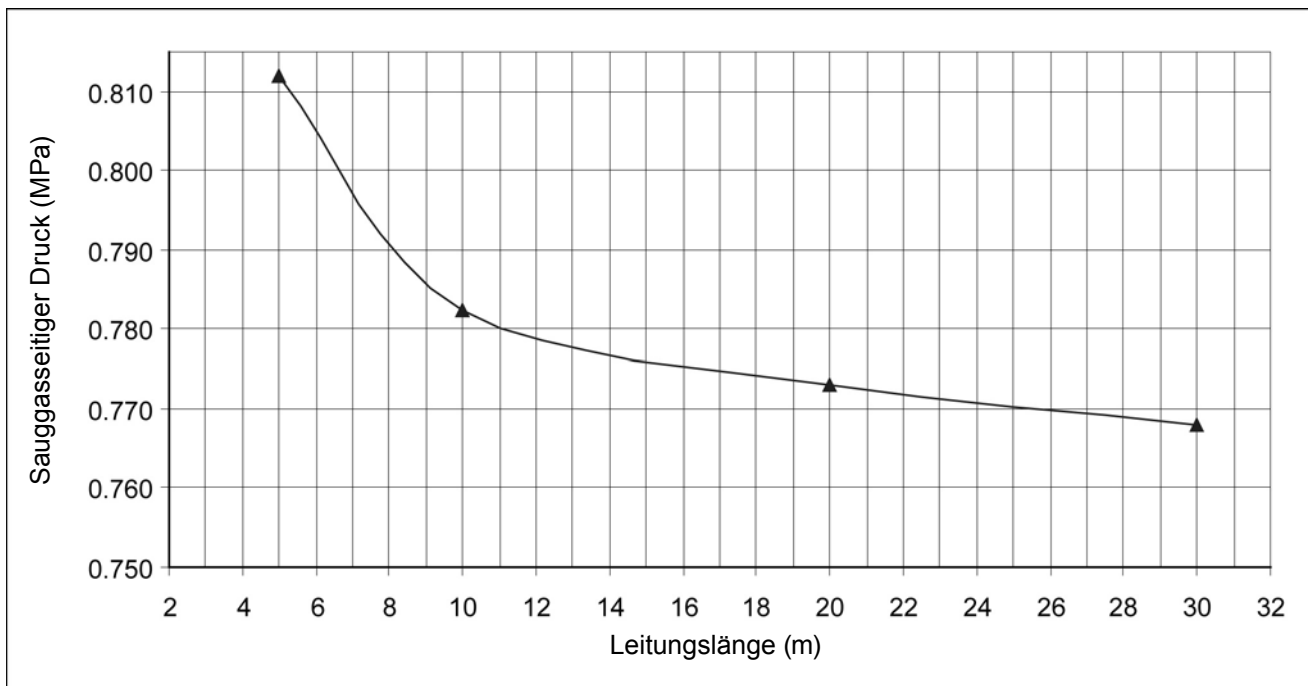
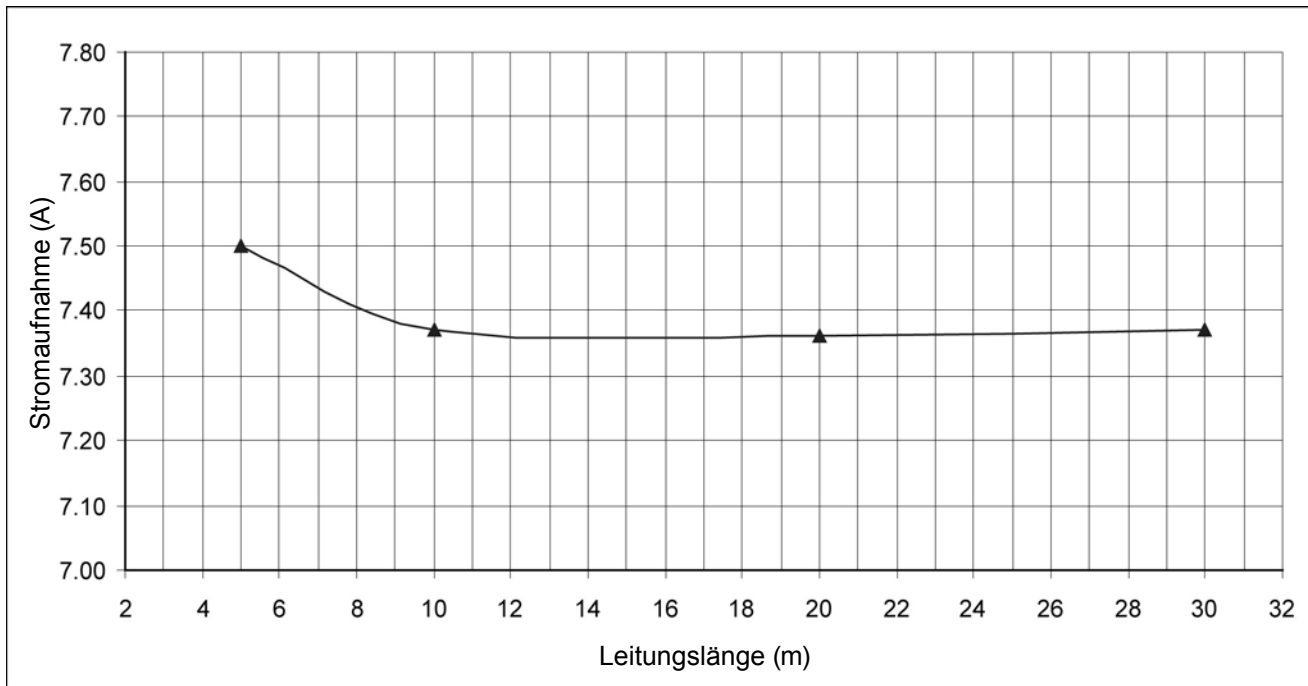

## CS-E18EKEA / CU-E18EKEA

### 1.2.4 Heizleistung in Abhängigkeit von der Leitungslänge

Voraussetzungen:

- Raumtemperatur 20 °C
- Hohe Ventilatorumdrehzahl
- Sollwert 30 °C
- Nennbetriebsfrequenz Heizen
- Spannung 230 V

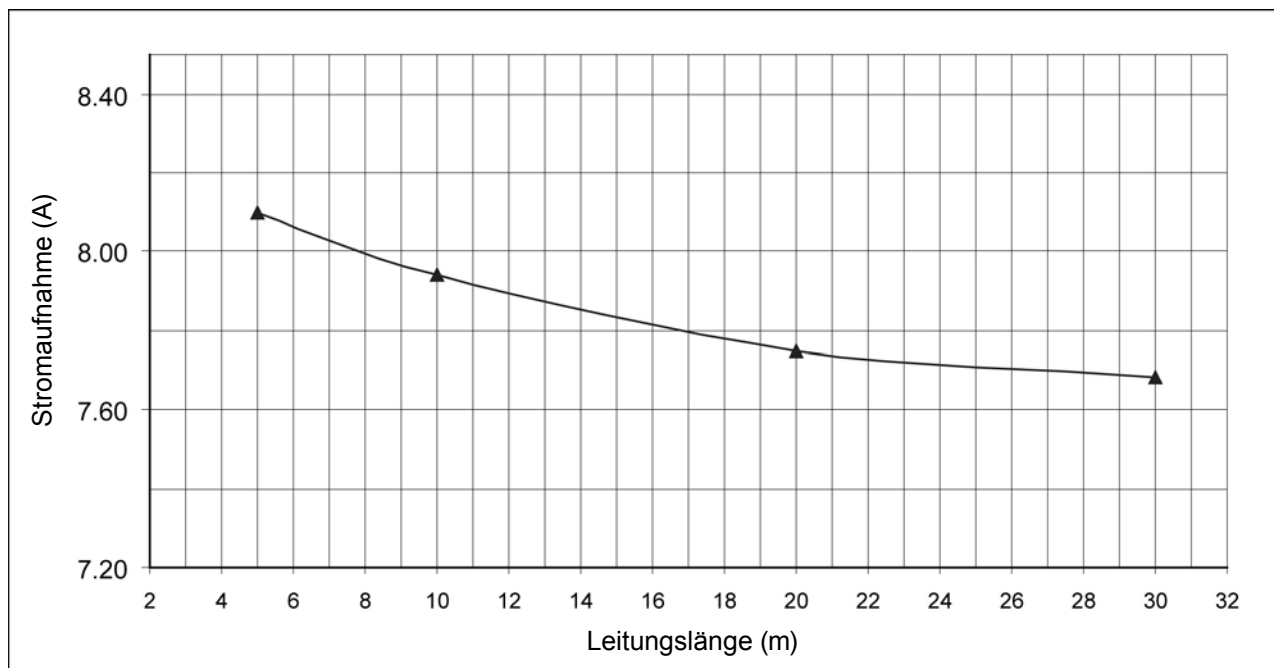
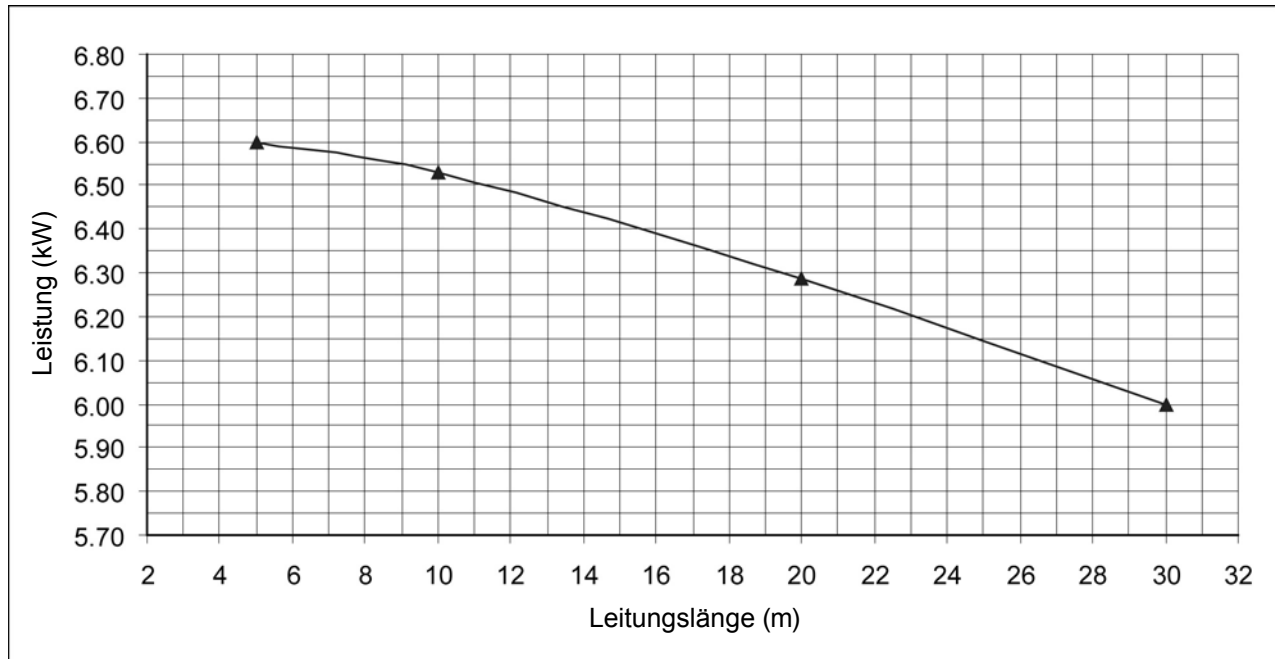

## Betriebskennndaten

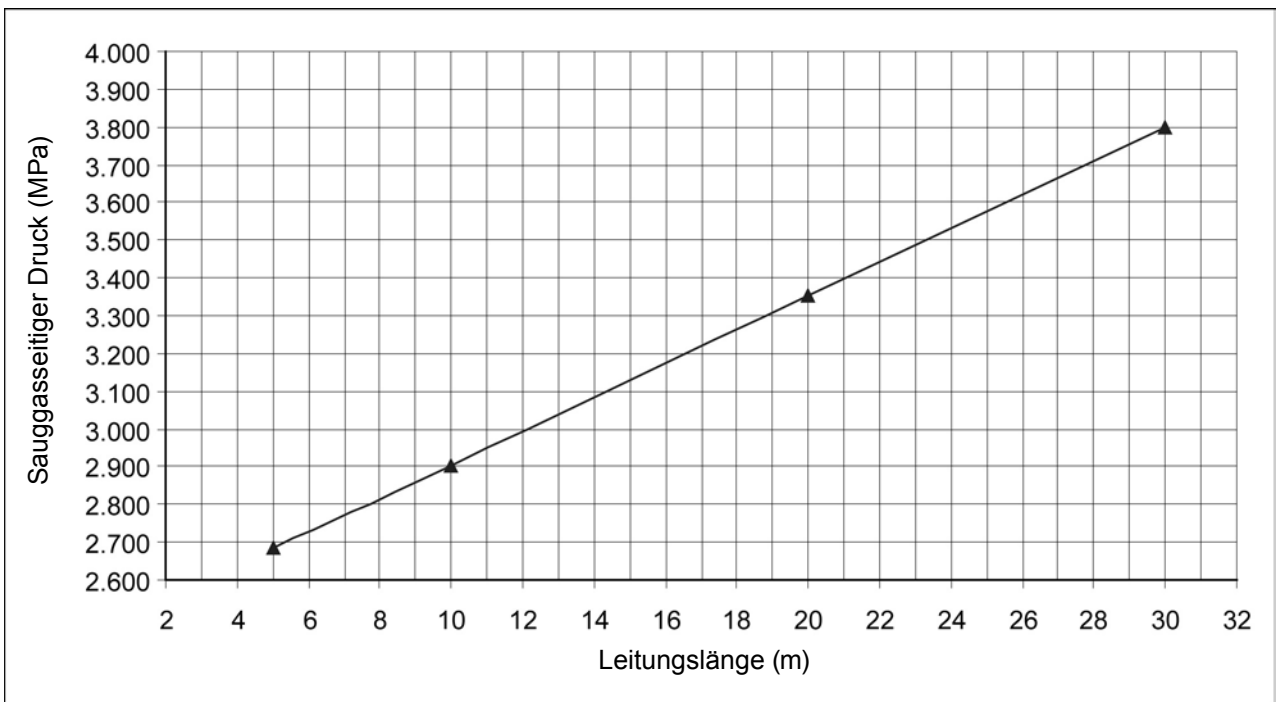
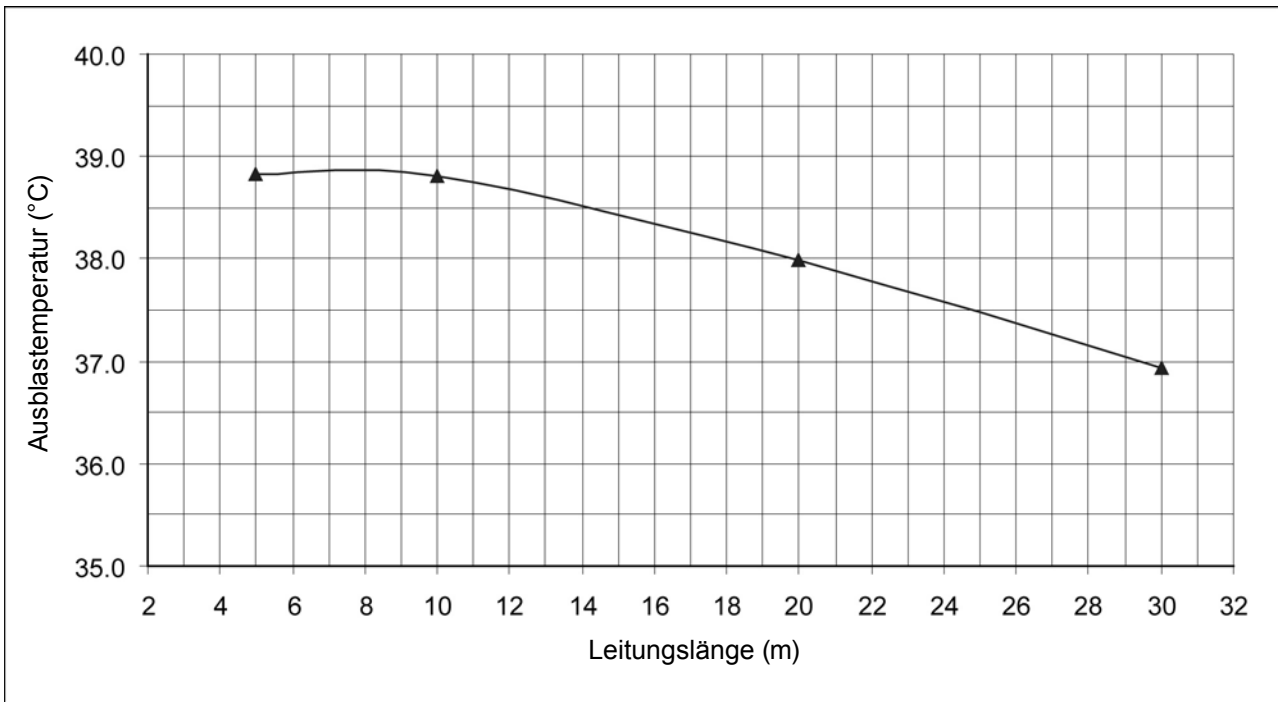

## 1.3 CS-E21EKEA / CU-E21EKEA

### 1.3.1 Kühlleistung in Abhängigkeit von der Außentemperatur

Voraussetzungen:

- Raumtemperatur 27/19 °C ( $t_w/t_r$ )
- Hohe Ventilator Drehzahl
- Sollwert 16 °C
- Nennbetriebsfrequenz Kühlen
- Spannung 230 V

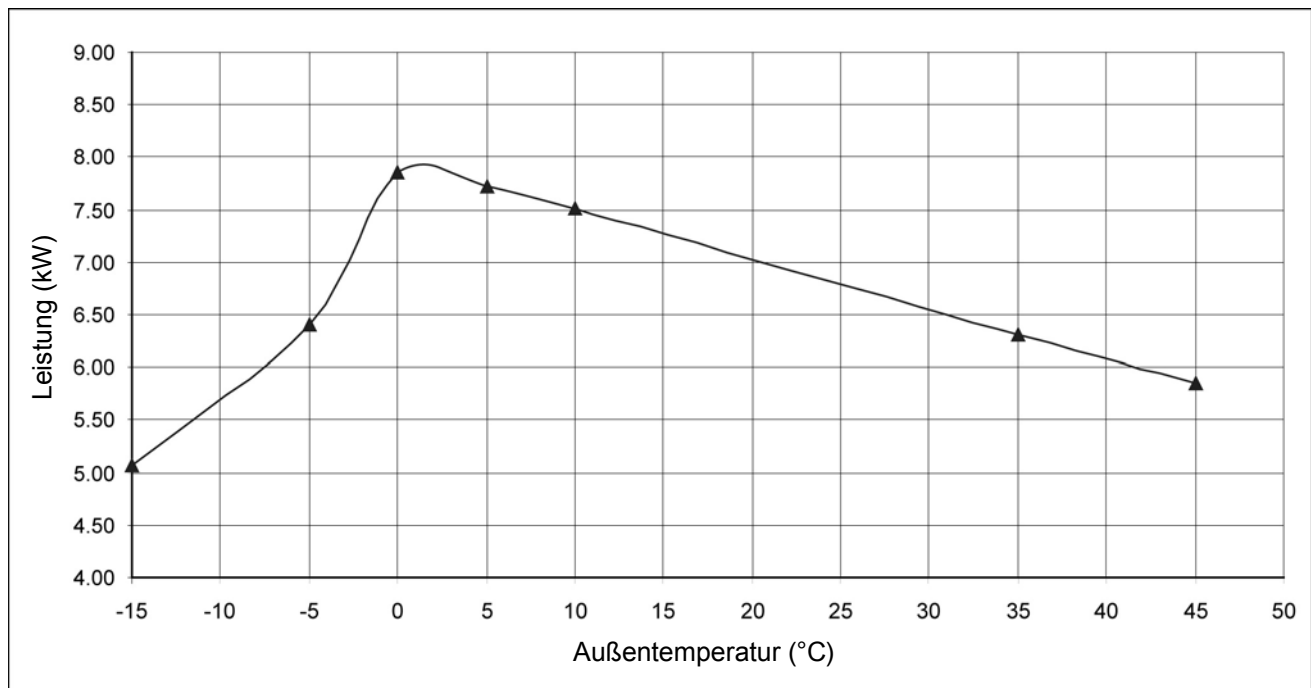
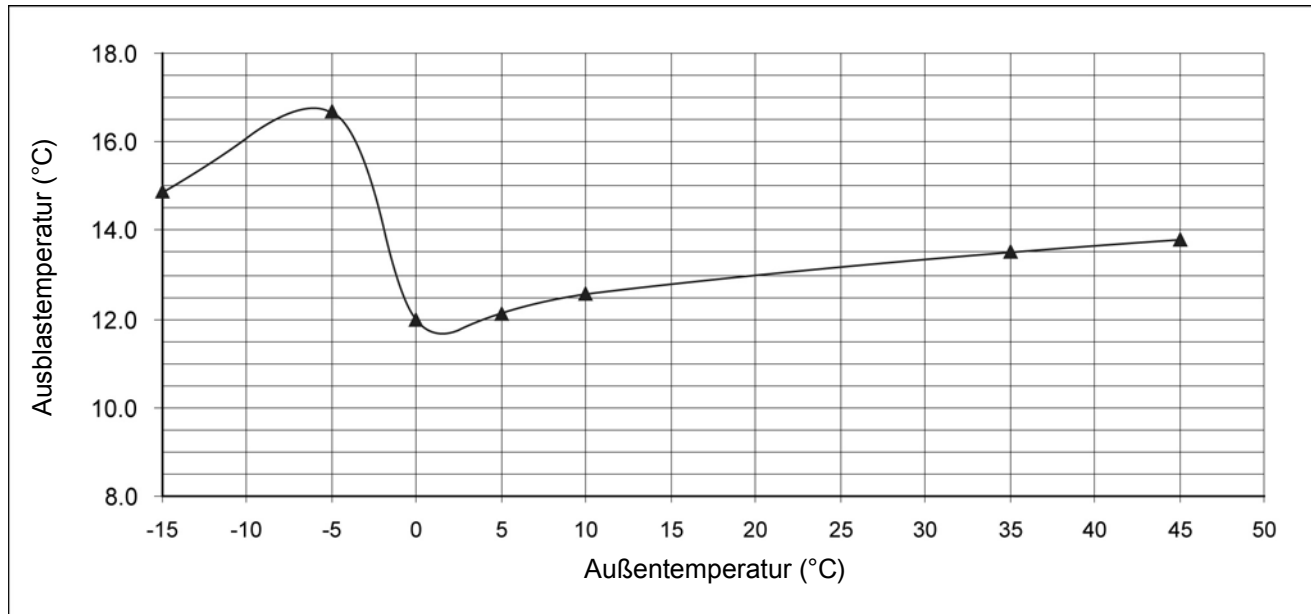



# Betriebskenndaten

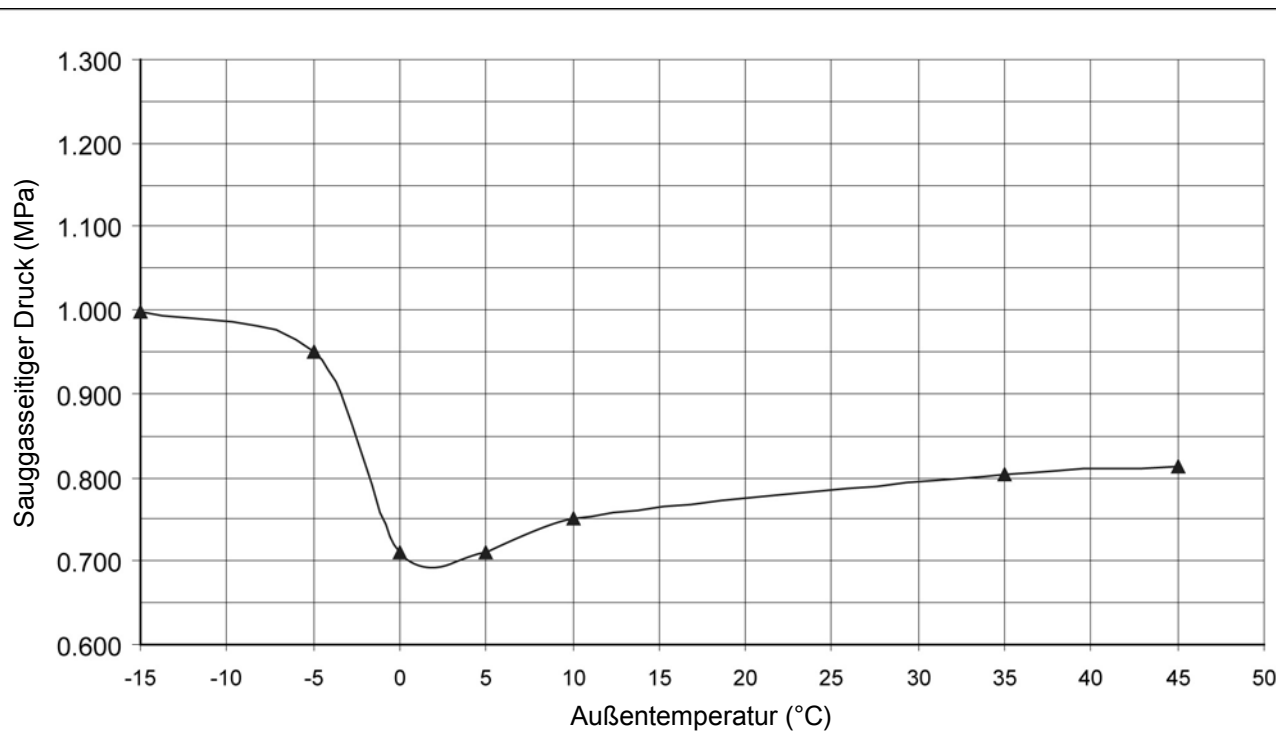
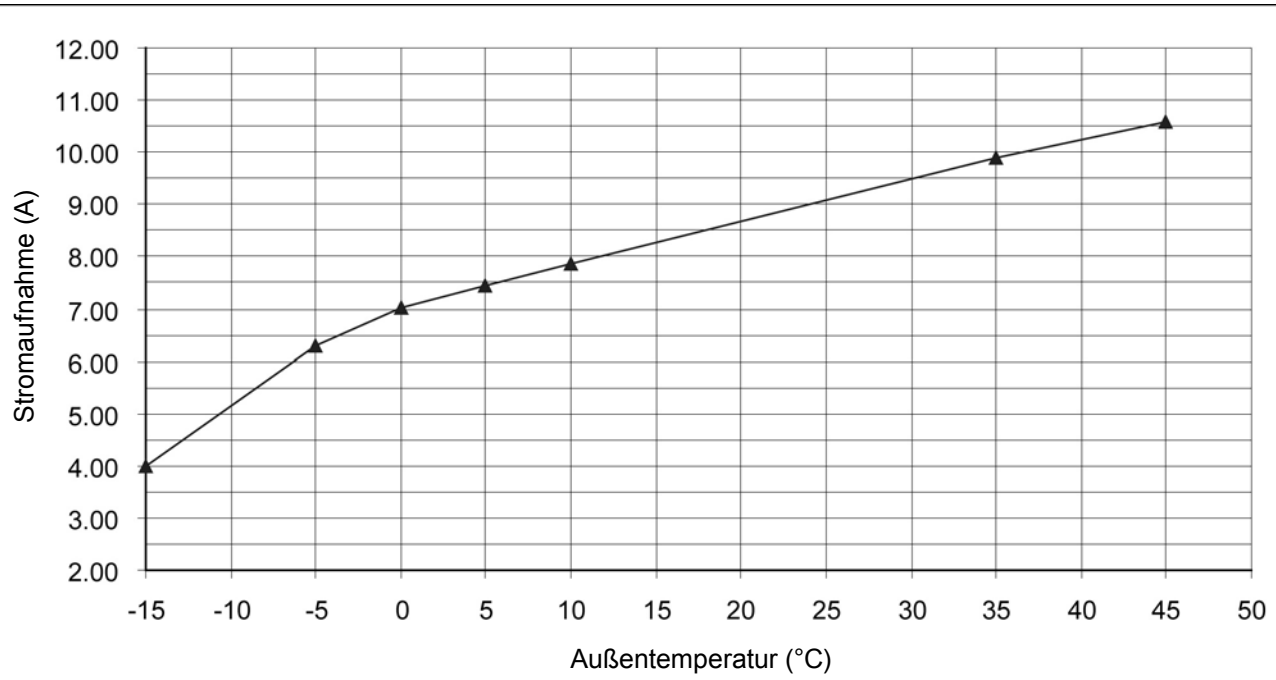

## CS-E21EKEA / CU-E21EKEA

### 1.3.2 Heizleistung in Abhängigkeit von der Außentemperatur

Voraussetzungen:

- Raumtemperatur 20 °C
- Hohe Ventilatorumdrehzahl
- Sollwert 30 °C
- Nennbetriebsfrequenz Heizen
- Spannung 230 V

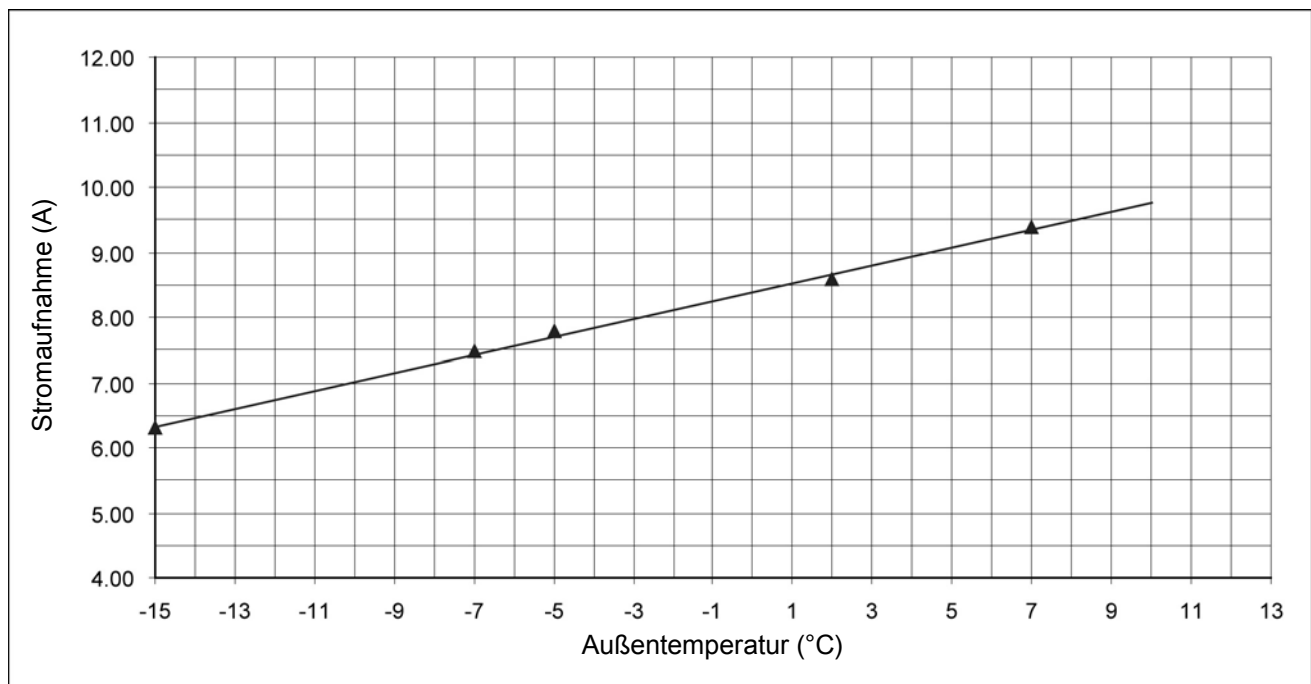
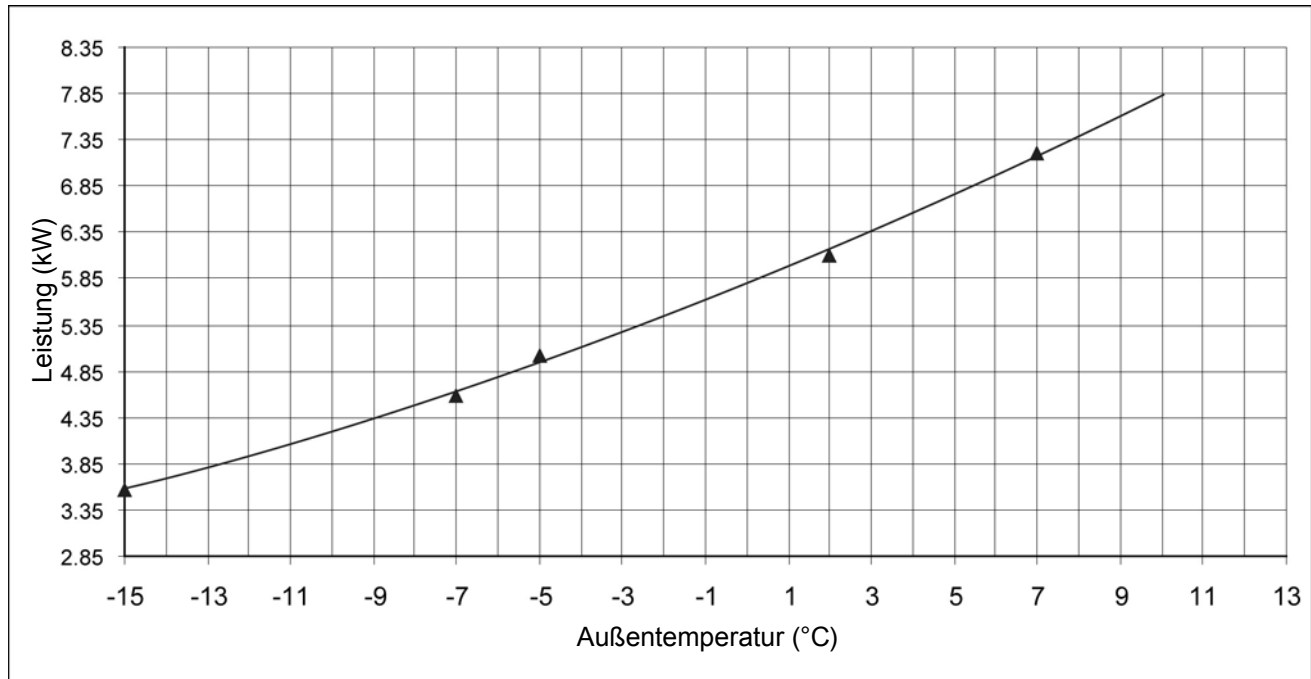

## Betriebskenndaten

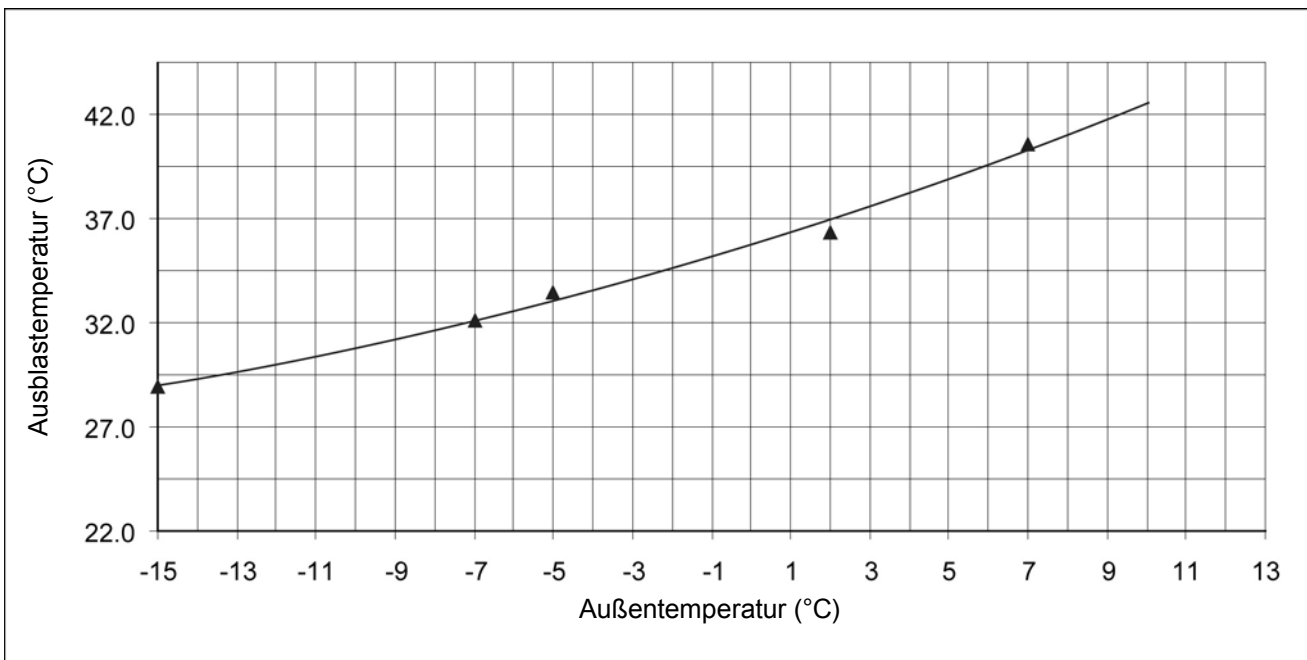
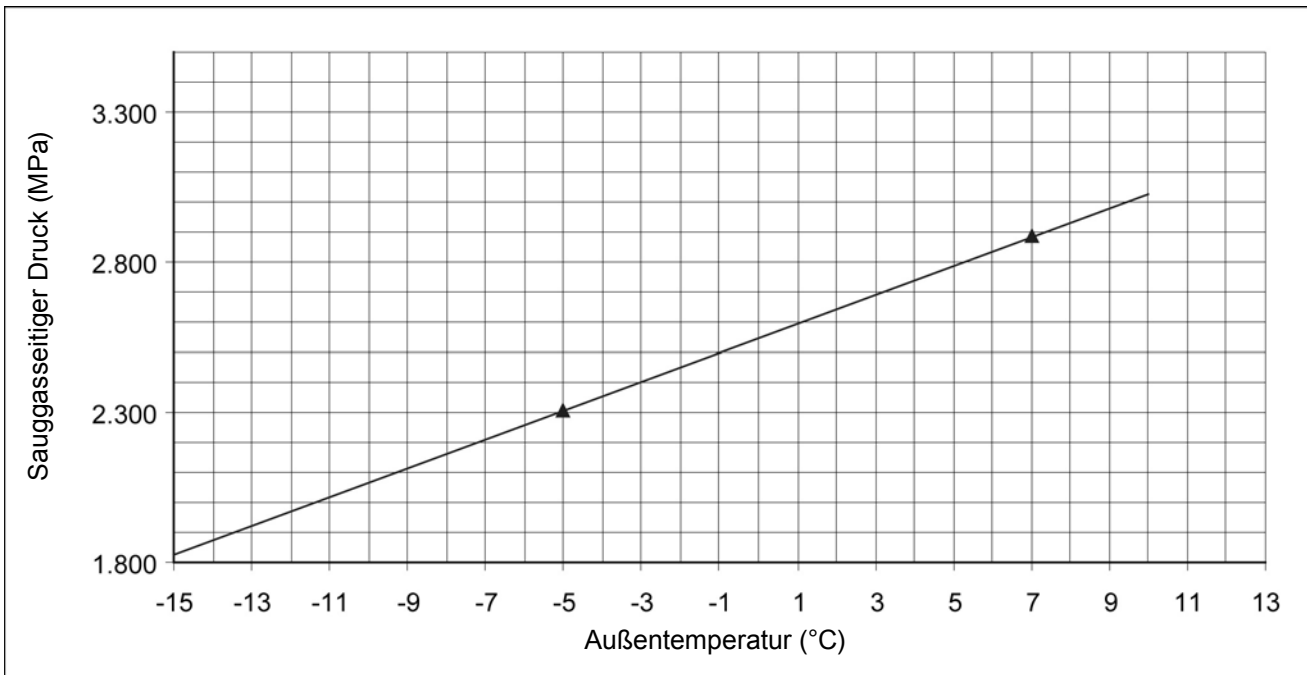

## CS-E21EKEA / CU-E21EKEA

### 1.3.3 Kühlleistung in Abhängigkeit von der Leitungslänge

Voraussetzungen:

- Raumtemperatur 27/19 °C ( $t_w/t_r$ )
- Hohe Ventilator Drehzahl
- Sollwert 16 °C
- Nennbetriebsfrequenz Kühlen
- Spannung 230 V

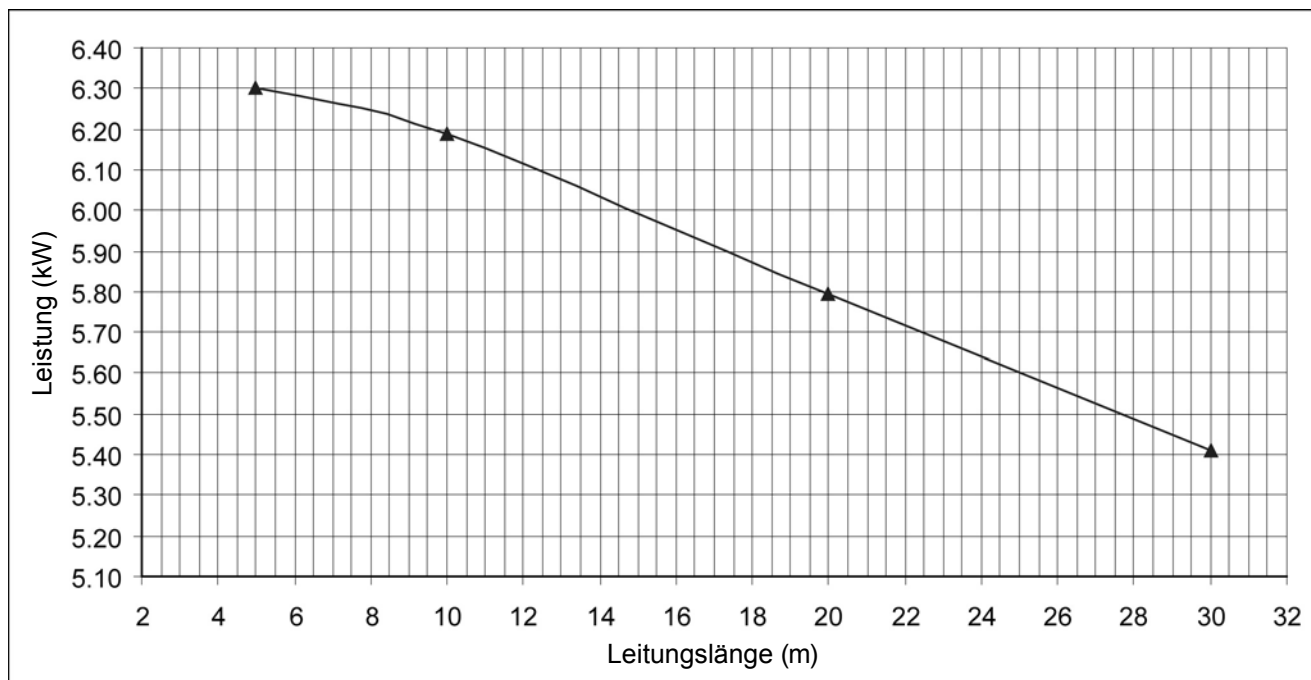
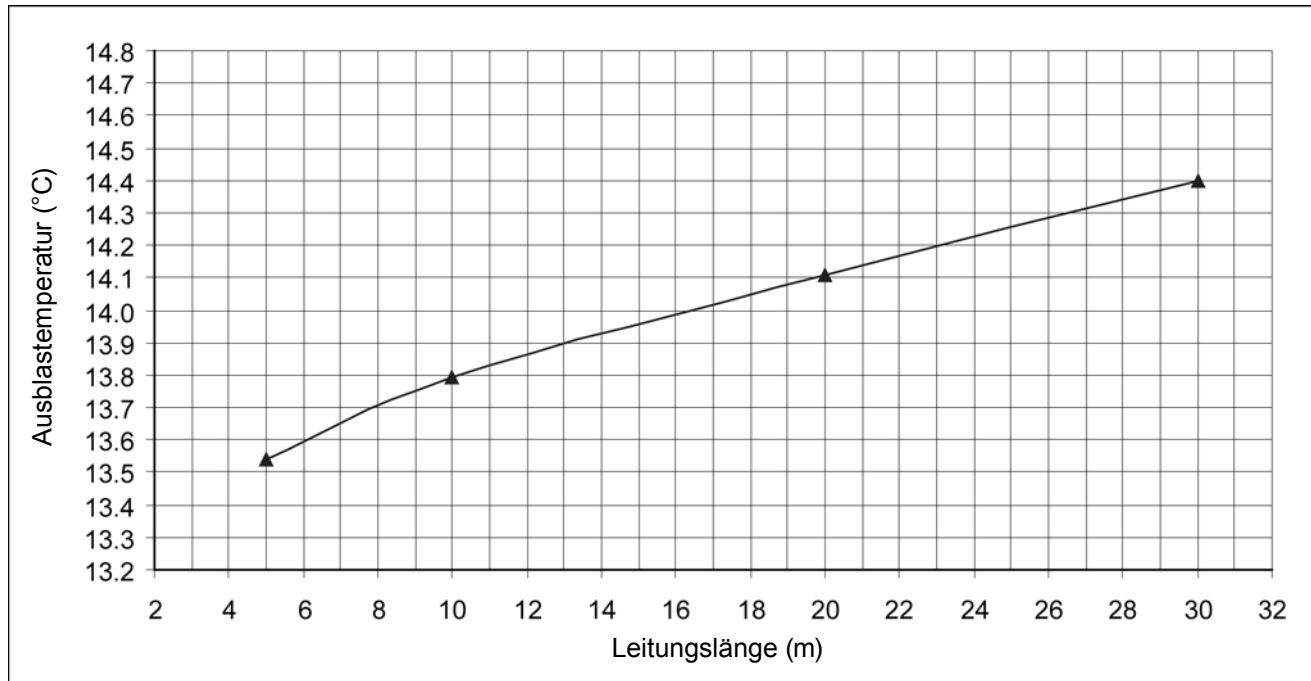

# Betriebskenndaten

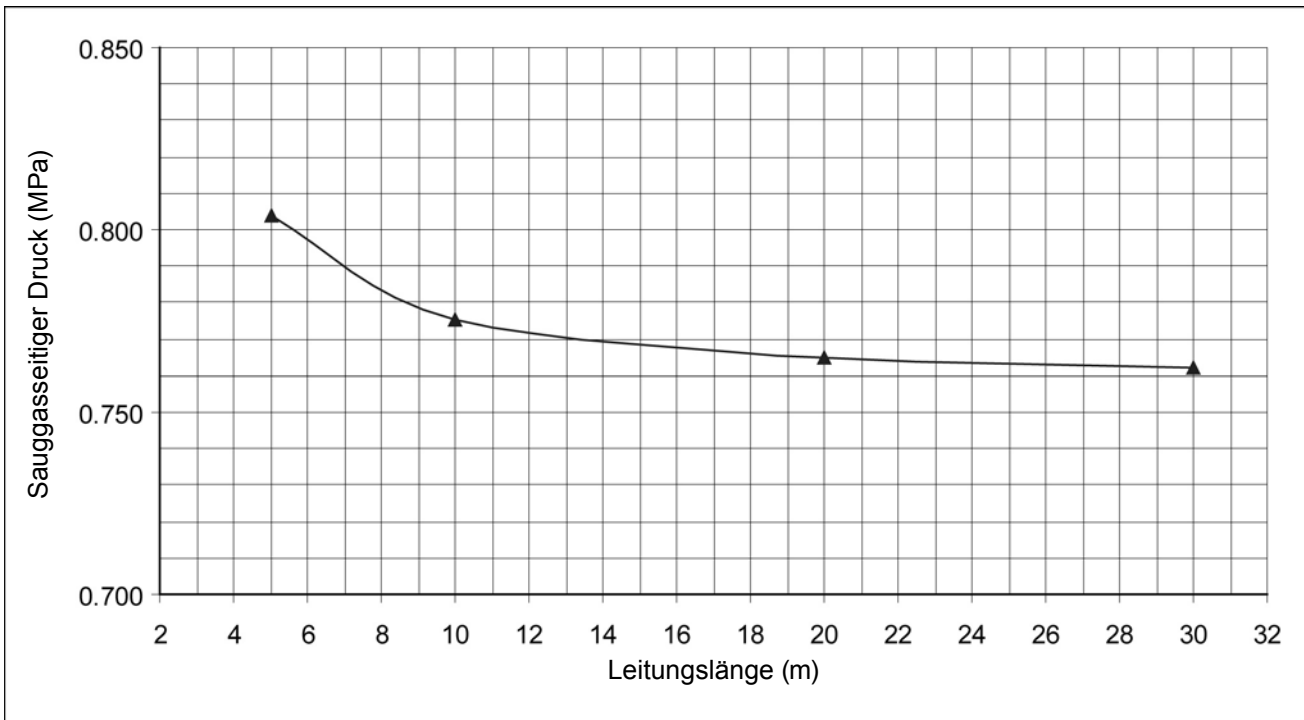
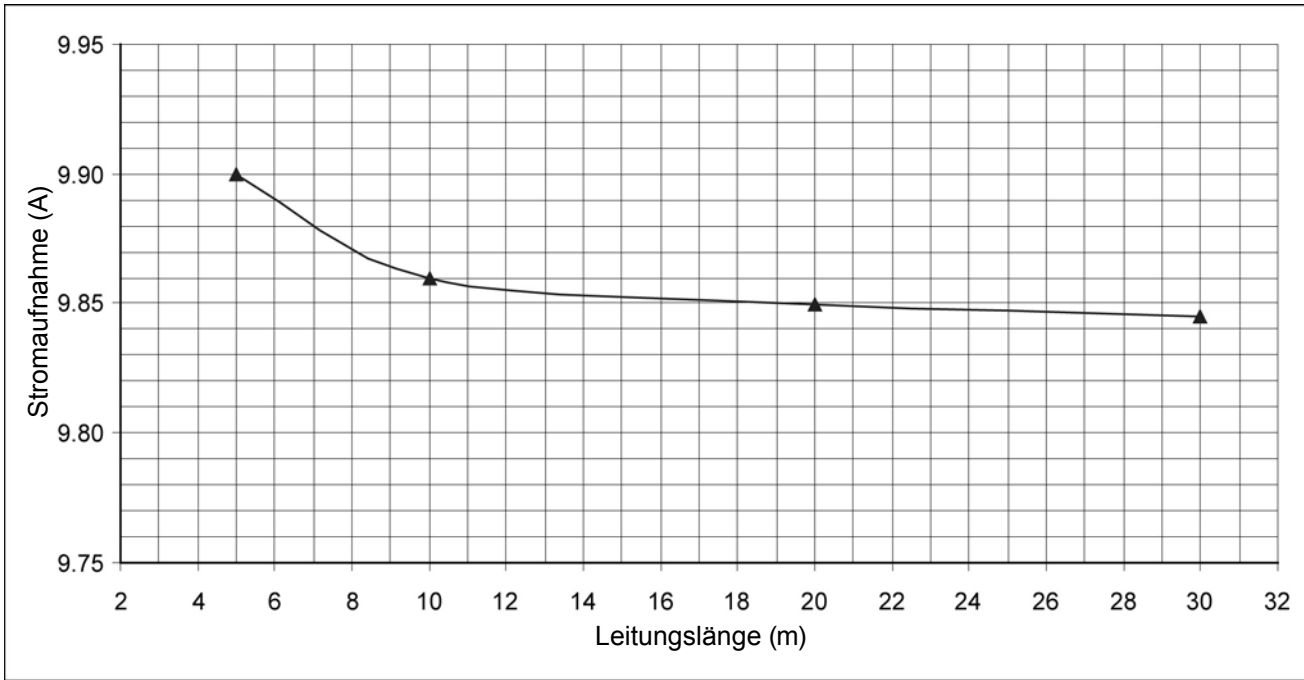

## CS-E21EKEA / CU-E21EKEA

### 1.3.4 Heizleistung in Abhängigkeit von der Leitungslänge

Voraussetzungen:

- Raumtemperatur 20 °C
- Hohe Ventilatorumdrehzahl
- Sollwert 30 °C
- Nennbetriebsfrequenz Heizen
- Spannung 230 V

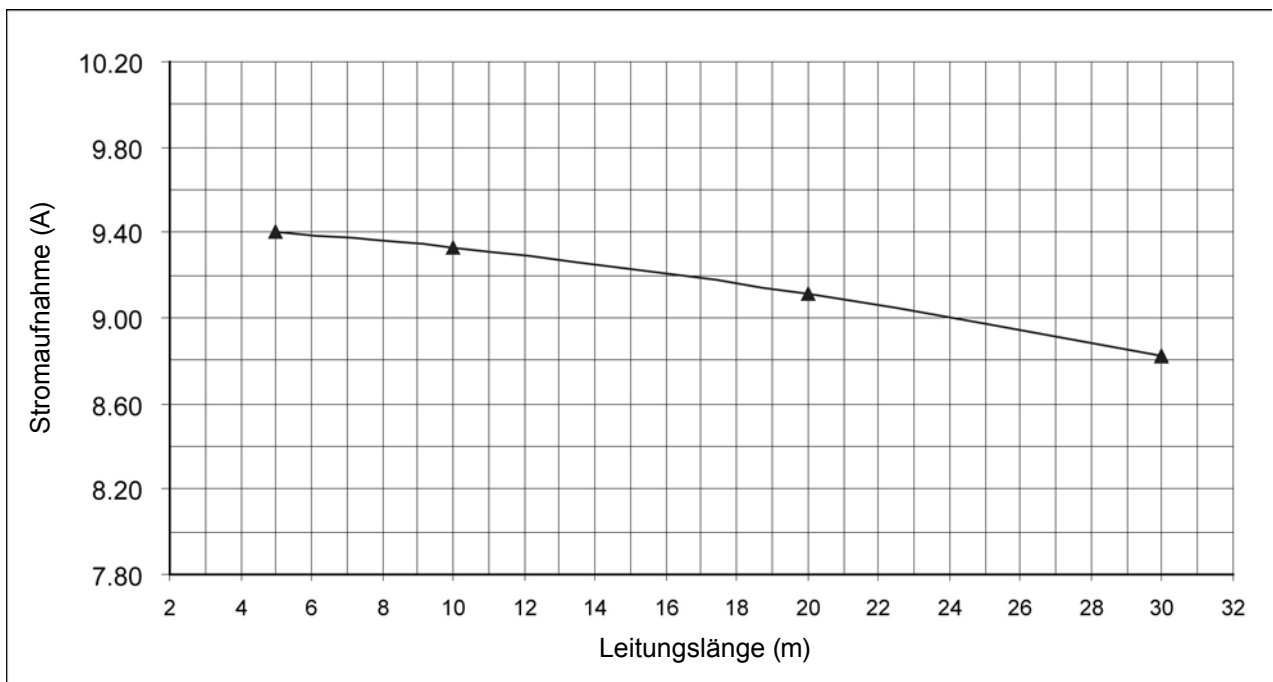
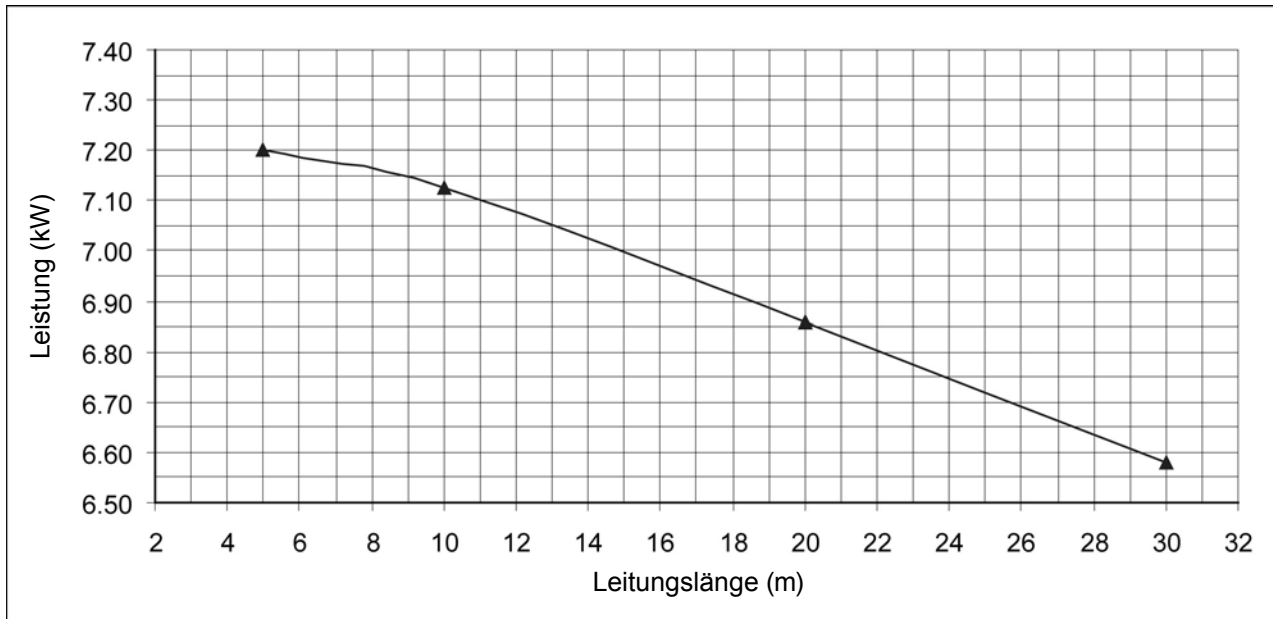

# Betriebskennndaten

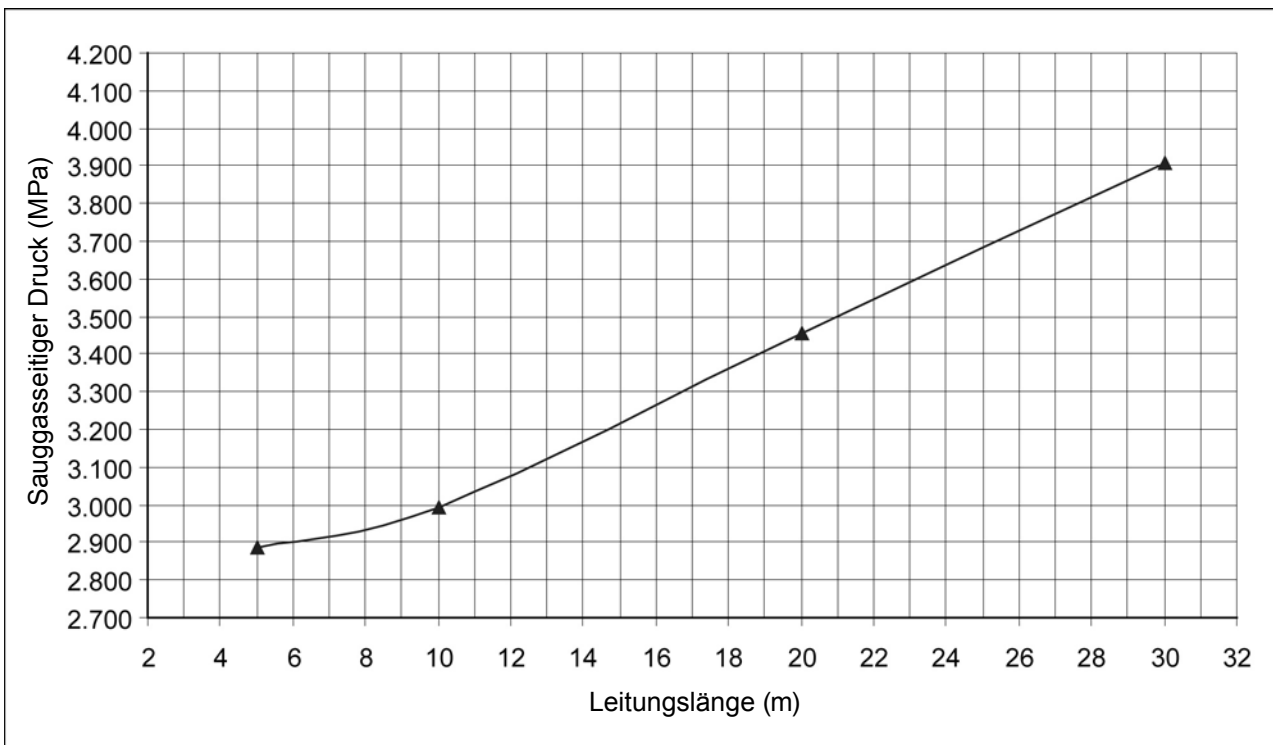
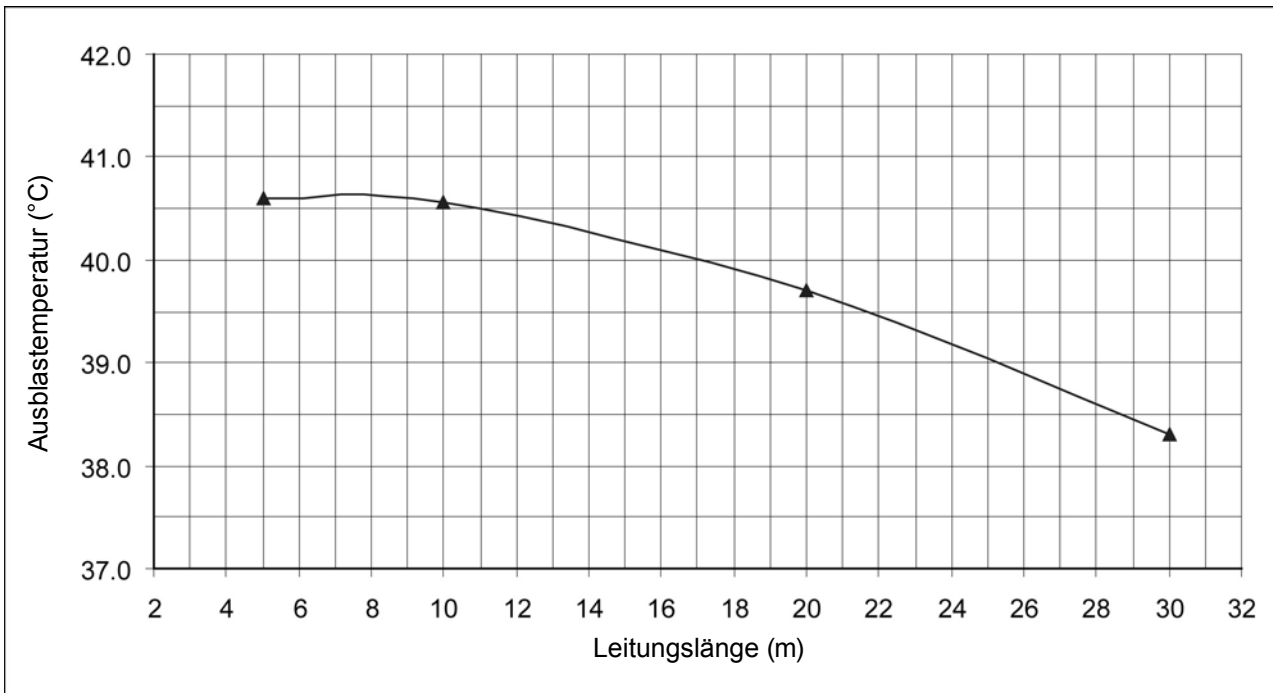

# Betriebskenndaten

## 2. Sensible Kühlleistungen

### CS-E15EKEA / CU-E15EKEA

Raumtemperatur (t <sub>r</sub> )	Außentemperatur (°C)											
	30			35			40			46		
	GK	SK	LA	GK	SK	LA	GK	SK	LA	GK	SK	LA
17,0 °C	4,36	3,31	1,25	4,08	3,17	1,35	3,79	3,05	1,44	3,45	2,90	1,56
19,0 °C				4,40		1,37						
19,5 °C	4,79	3,46	1,28	4,48	3,33	1,38	4,17	3,20	1,47	3,79	3,05	1,59
22,0 °C	5,22	3,59	1,30	4,88	3,45	1,40	4,54	3,33	1,50	4,13	3,18	1,62

### CS-E18EKEA / CU-E18EKEA

Raumtemperatur (t <sub>r</sub> )	Außentemperatur (°C)											
	30			35			40			46		
	GK	SK	LA	GK	SK	LA	GK	SK	LA	GK	SK	LA
17,0 °C	5,26	3,99	1,51	4,91	3,82	1,63	4,57	3,67	1,74	4,16	3,49	1,88
19,0 °C				5,3		1,65						
19,5 °C	5,77	4,17	1,54	5,4	4,01	1,66	5,02	3,86	1,77	4,56	3,67	1,91
22,0 °C	6,29	4,33	1,57	5,88	4,16	1,69	5,47	4,01	1,8	4,97	3,83	1,95

### CS-E21EKEA / CU-E21EKEA

Raumtemperatur (t <sub>r</sub> )	Außentemperatur (°C)											
	30			35			40			46		
	GK	SK	LA	GK	SK	LA	GK	SK	LA	GK	SK	LA
17,0 °C	6,25	4,74	2,02	5,84	4,54	2,18	5,43	4,37	2,33	4,94	4,15	2,51
19,0 °C				6,3		2,21						
19,5 °C	6,86	4,96	2,06	6,41	4,77	2,22	5,97	4,59	2,37	5,42	4,37	2,56
22,0 °C	7,48	5,14	2,1	6,99	4,95	2,26	6,5	4,77	2,42	5,91	4,55	2,61

GK = Gesamtkühlleistung (kW)  
 SK = Sensible Kühlleistung (kW)  
 LA = Leistungsaufnahme (kW)

Raumtemperatur (t<sub>r</sub>): 27 °C  
 Außentemperatur (t<sub>e</sub>): 35 °C  
 t<sub>r</sub> = Feuchtkugeltemperatur





# Explosionszeichnung

CS-E15EKEA

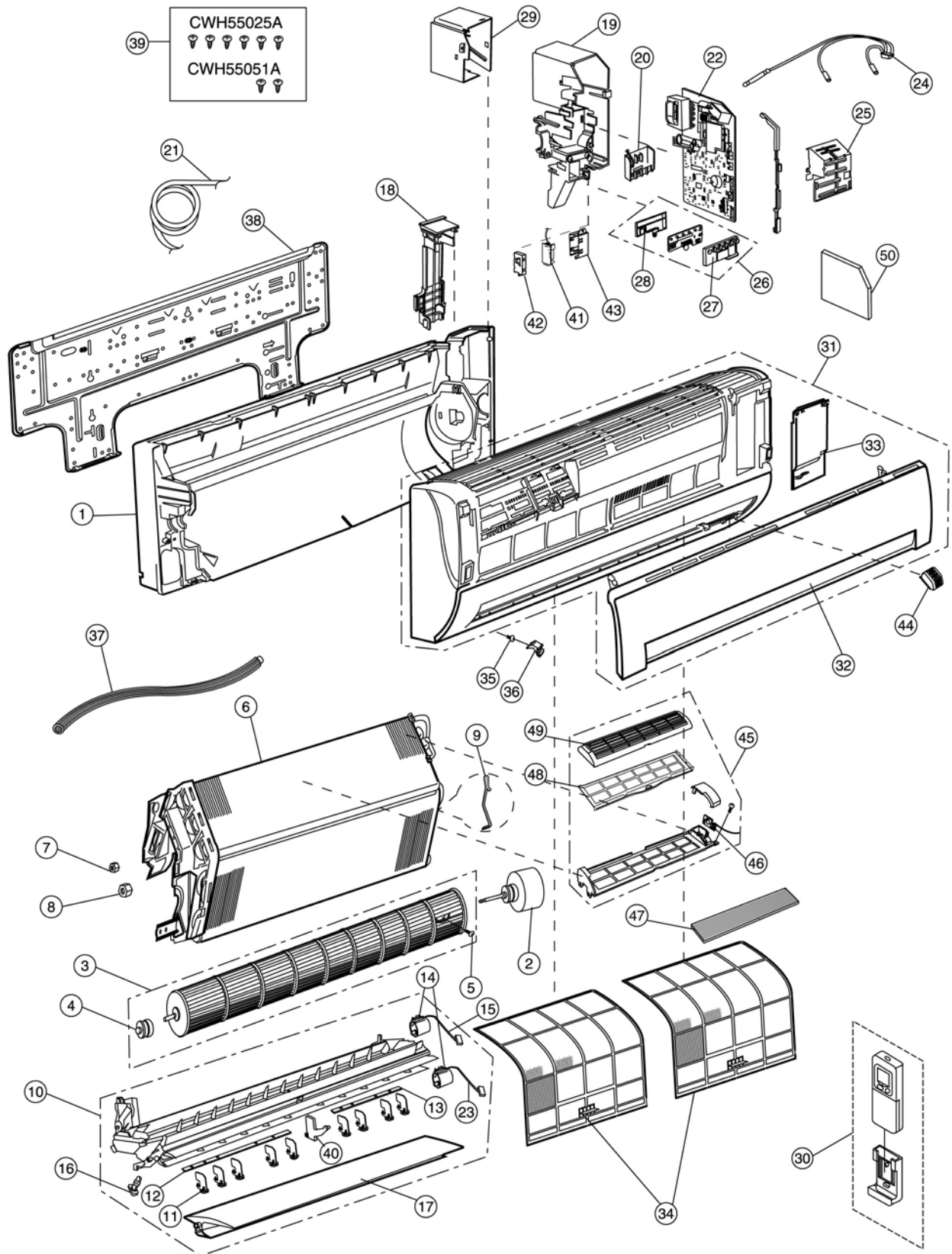

# Ersatzteilliste

## CS-E15EKEA

POS.	BEZEICHNUNG	ANZ.	CS-E15EKEA	Empfohlen für Lager
1	Gerätechassis	1	CWD50C1431	
2	Ventilatormotor	1	CWA981149J	O
3	Querstromventilatorlaufrad komplett	1	CWH02C1045	
4	Lager	1	CWH64K007	
5	Schraube für Querstromventilatorlaufrad	1	CWH551146	
6	Verdampfer	1	CWB30C1833	
7	Überwurfmutter	1	CWT251030 (1/4")	
8	Überwurfmutter	1	CWT251032 (1/2")	
9	Fühlerhalter	1	CWH32143	
10	Ausblas komplett	1	CWE20C2343	
11	Senkrechte Lamellen	9	CWE241150	
12	Verbindungsstange	1	CWE261072	
13	Verbindungsstange	1	CWE261065	
14	Lamellenmotor	2	CWA98260+MJ	O
15	Anschlusskabel Lamellenmotor	1	CWA67C3849	
16	Verschluss für Kondensatwanne	1	CWH521096	
17	Horizontale Lamelle	1	CWE24C1155	
18	Rückseitiger Gehäusedeckel	1	CWD932454	
19	Gehäuse Anschlusskasten	1	CWH102289	
20	Klemmenleiste	1	CWA28C2069	O
21	Netzkabel	1	CWA20C2478	
22	Hauptplatine	1	CWA73C2016	O
23	Anschlusskabel Lamellenmotor	1	CWA67C3977	O
24	Fühler	1	CWA50C2321	O
25	Frontabdeckung Anschlusskasten	1	CWH13C1120	
26	Anzeigeleiste komplett	1	CWE39C1126	O
27	Halter für Anzeigeleiste	1	CWD932429	
28	Halter für Anzeigeleiste	1	CWD932430	
29	Obere Abdeckung Anschlusskasten	1	CWH131207	
30	Fernbedienung komplett	1	CWA75C2807	O
31	Frontblende komplett	1	CWE11C3138	O
32	Ansauggitter	1	CWE22C1154	
33	Deckel für Frontgitter	1	CWE141073	
34	Luftfilter	2	CWD001144	
35	Schraube für Frontgitter	2	XTT4+16CFJ	
36	Abdeckkappe (Frontgitter)	2	CWH521109	
37	Kondensatschlauch	1	CWH851063	
38	Montageplatte	1	CWH361067	
39	Beutel mit Montageschrauben	1	CWH82C067	
40	Lager	1	CWH621046	
41	Platine für Luftionisierer	1	CWA743675	O
42	Gehäuseteil für Luftionisierer	1	CWD932464	
43	Gehäuseteil für Luftionisierer	1	CWD932431	
44	Luftionisierer	1	CWH94C0001	
45	Ultraschall-Luftreiniger	1	CWH91C1013	
46	Platine für Ultraschall-Luftreiniger	1	CWA743874	O
47	Super Allerg-Buster-Filter	1	CWD00C1133	
48	Rahmenoberteil für Luftfilter	1	CWD011027	
49	Rahmenunterteil für Luftfilter	1	CWD011026	
50	Spannungsversorgungsplatine	1	CWA744060	O

# Explosionszeichnung

CS-E18EKEA, CS-E21EKEA

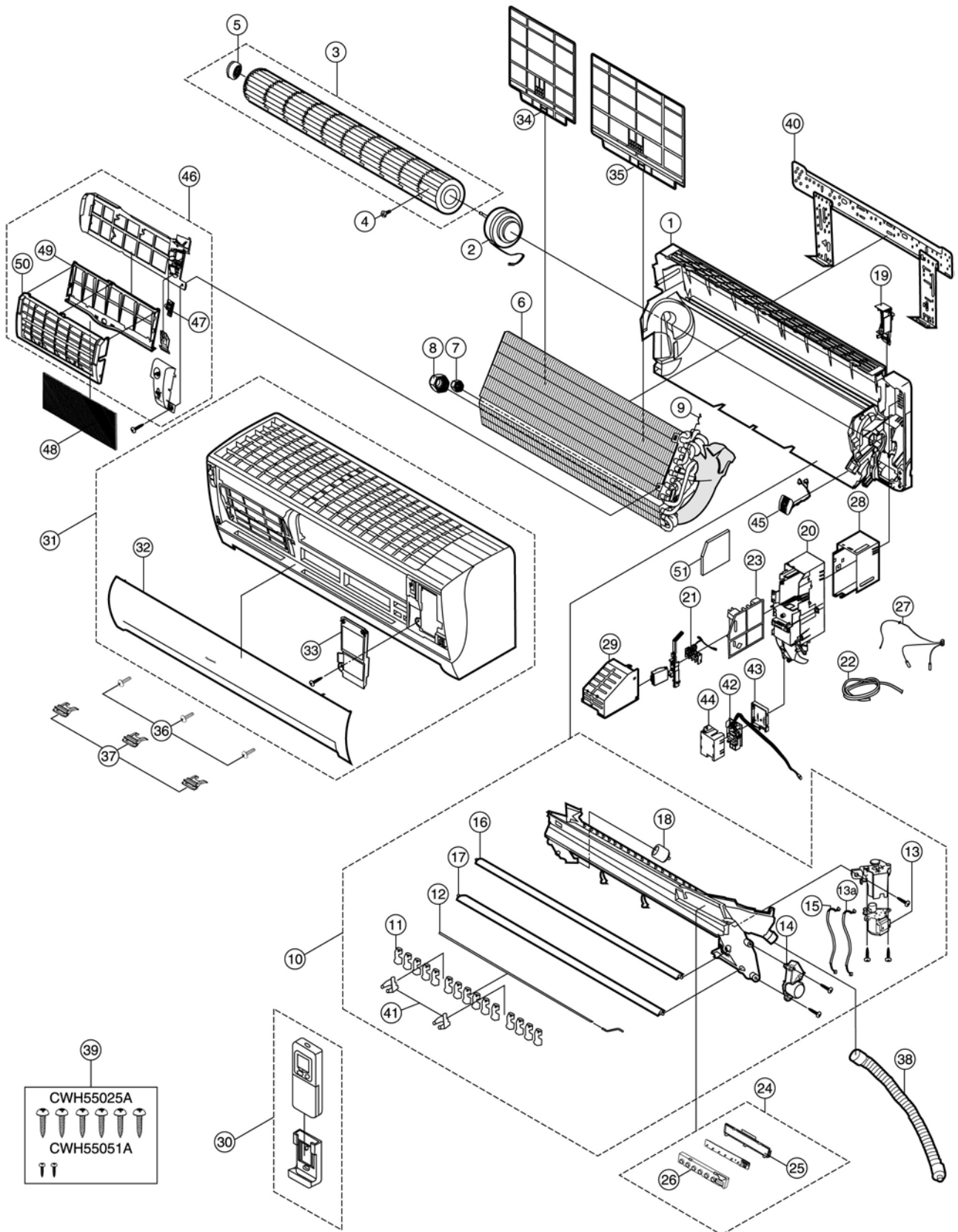

# Ersatzteilliste

## CS-E18EKEA, CS-E21EKEA

POS.	BEZEICHNUNG	ANZ.	CS-E18EKEA	CS-E21EKEA	Empfohlen für Lager
1	Gerätechassis	1	CWD50C1382	←	
2	Ventilatormotor	1	CWA981149J	←	O
3	Querstromventilatorlaufgrad komplett	1	CWH02C1010	←	
4	Schraube für Querstromventilatorlaufgrad	1	CWH551146	←	
5	Lager	1	CWH64K007	←	
6	Verdampfer	1	CWB30C1859	CWB30C1860	
7	Überwurfmutter	1	CWT251030 (1/4")	←	
8	Überwurfmutter	1	CWT251032 (1/2")	←	
9	Fühlerhalter	1	CWH32143	←	
10	Ausblas komplett	1	CWE20C2441	←	
11	Senkrechte Lamellen	15	CWE241088	←	
12	Verbindungsstange	1	CWE261025	←	
13	Lamellenmotor	1	CWA98260+MJ	←	O
13a	Anschlusskabel Lamellenmotor	1	CWA67C3849	←	
14	Lamellenmotor	1	CWA98K1008	←	O
15	Anschlusskabel Lamellenmotor	1	CWA67C3731	←	
16	Horizontale Lamelle	1	CWE241152A	←	
17	Horizontale Lamelle	1	CWE241153A	←	
18	Verschluss für Kondensatwanne	1	CWH52C1001	←	
19	Rückseitiger Gehäusedeckel	1	CWD932162B	←	
20	Gehäuse Anschlusskasten	1	CWH102291	←	
21	Klemmenleiste	1	CWA28C2120J	←	O
22	Netzkabel	1	CWA20C2493	←	O
23	Hauptplatine	1	CWA73C2017	CWA73C2018	O
24	Anzeigeleiste komplett	1	CWE39C1116	←	O
25	Halter für Anzeigeleiste	1	CWD932435	←	
26	Halter für Anzeigeleiste	1	CWD932436	←	
27	Fühler	1	CWA50C2322	←	O
28	Obere Abdeckung Anschlusskasten	1	CWH131209	←	
29	Frontabdeckung Anschlusskasten	1	CWH131210	←	
30	Fernbedienung komplett	1	CWA75C2807	←	O
31	Frontblende komplett	1	CWE11C3160	←	O
32	Frontblende komplett	1	CWE22C1159	←	O
33	Deckel für Frontgitter	1	CWE141076	←	
34	Luftfilter links	1	CWD001137	←	
35	Luftfilter rechts	1	CWD001138	←	
36	Schraube für Frontgitter	3	XTT4+16CFJ	←	
37	Abdeckkappe (Frontgitter)	3	CWH521062A	←	
38	Kondensatschlauch	1	CWH851063	←	
39	Beutel mit Montageschrauben	1	CWH82C067	←	
40	Montageplatte	1	CWH36K1007	←	
41	Lager	2	CWH621047	←	
42	Platine für Luftionisierer	1	CWA743675	←	O
43	Gehäuseteil für Luftionisierer	1	CWD932464	←	
44	Gehäuseteil für Luftionisierer	1	CWD932527	←	
45	Luftionisierer	1	CWH94C0001	←	
46	Ultraschall-Luftreiniger	1	CWH91C1013	←	
47	Platine für Ultraschall-Luftreiniger	1	CWA743874	←	O
48	Super Allergu-Buster-Filter	1	CWD00C1133	←	
49	Rahmenunterteil für Luftfilter	1	CWD011027	←	
50	Rahmenoberteil für Luftfilter	1	CWD011026	←	
51	Spannungsversorgungsplatine	1	CWA744060	←	O

# Explosionszeichnung

## CU-E15EKEA, CU-E18EKEA, CU-E21EKEA

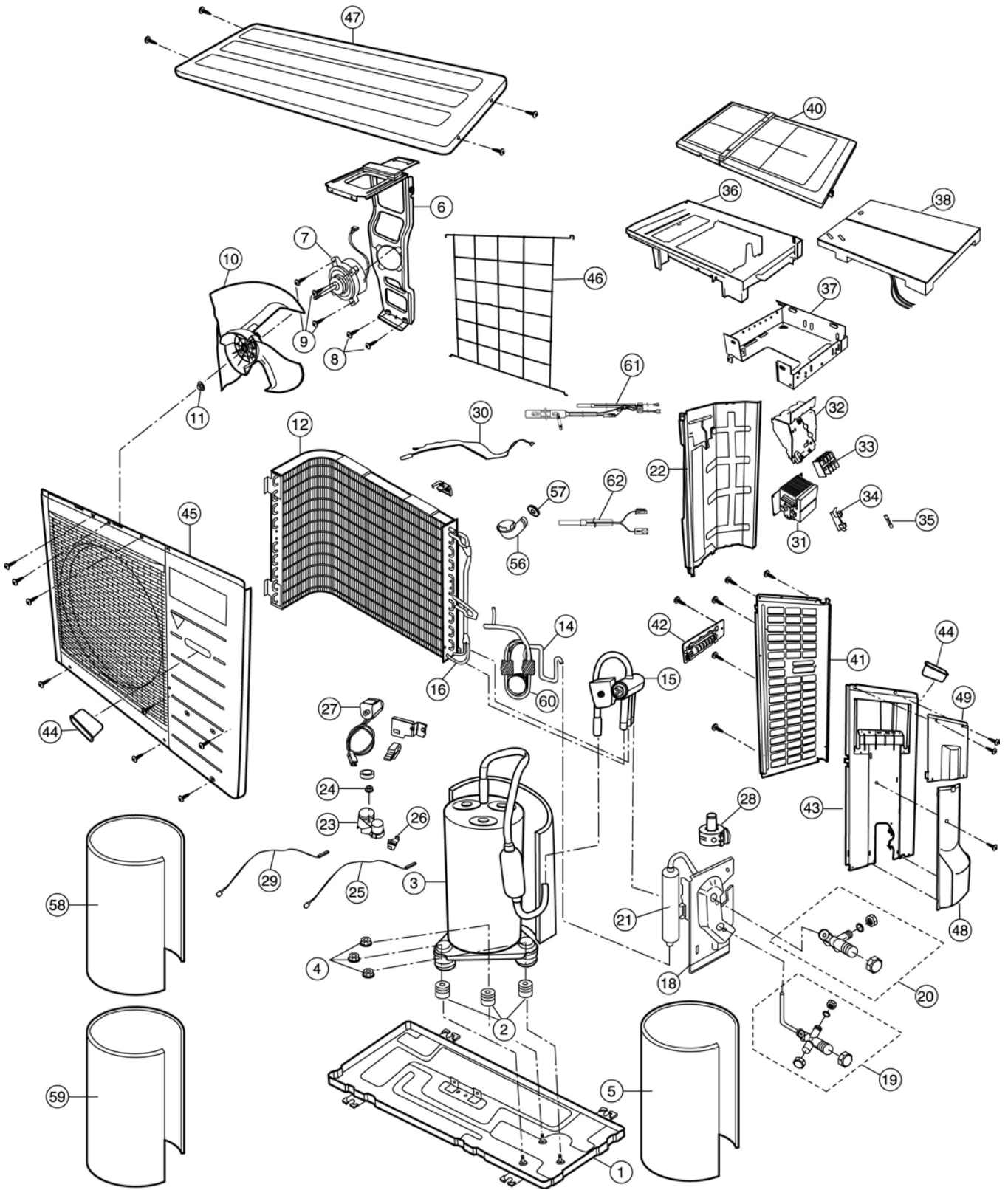

# Ersatzteilliste

## CU-E15EKEA, CU-E18EKEA, CU-E21EKEA

POS.	BEZEICHNUNG	ANZ.	CU-E15EKEA	CU-E18EKEA	CU-E21EKEA	Empfohlen für Lager
1	Gerätegrundplatte	1	CWD50K2085	←	←	
2	Schwingungsdämpfer	3	CWH50077	←	←	
3	Kompressor	1	5CS130XAD04	←	←	O
4	Schraube für Gummischwingungsdämpfer	3	CWH56000J	←	←	
5	Schalldämmmaterial	1	CWG302302	←	←	
6	Ventilatormotorhalterung	1	CWD541084	CWD541054	←	
7	Ventilatormotor	1	CWA981166J	←	←	O
8	Schraube für Ventilatormotorhalterung	2	CWH551060J	←	←	
9	Schraube für Ventilatormotor	3	CWH551106J	←	←	
10	Ventilatorlaufrad	1	CWH03K1016	←	←	
11	Mutter für Ventilatorlaufrad	1	CWH56053J	←	←	
12	Verflüssiger	1	CWB32C1583	CWB32C1527	CWB32C1526	
14	Kapillarrohr mit Expansionsventil	1	CWT023679	←	←	O
15	Umschaltventil	1	CWB001057	←	CWB001026J	
16	Filter	1	CWB11094	←	←	
18	Anschluss-Halter	1	CWH351056	←	←	
19	Serviceventil (Gasseite)	1	CWB011338	←	←	O
20	2-Wege-Ventil (Flüssigkeitsseite)	1	CWB021292	←	←	O
21	Ölabscheider	1	–	–	CWB16K1016	O
22	Schalldämmmaterial	1	CWH151050	←	←	
23	Klemmen-Abdeckung	1	CWH171001	←	←	
24	Mutter für Klemmenabdeckung	1	CWH7080300J	←	←	
25	Kompressor-Temperaturfühler	1	CWA50C2185	←	←	
26	Fühlerhalter	1	CWH321010	←	←	
27	Spule für Umschaltventil	1	CWA43C2168J	←	←	
28	Spule für Expansionsventil	1	CWA43C2141J	←	←	
29	Heißgas-Temperaturfühler	1	CWA50C2180	←	←	
30	Fühler	1	CWA50C2181	←	←	
31	Drosselspule	1	CWA421069	←	←	
32	Seitenteil Anschlusskasten	1	CWH102273	←	←	
33	Klemmenleiste	1	CWA28K1021J	←	←	
34	Sicherungshalter	1	K3GB1BH00005	←	←	
35	Sicherung	1	XBA2C31TR0	←	←	
36	Oberteil Anschlusskasten	1	CWH102204	←	←	
37	Unterteil Anschlusskasten	1	CWH102282	←	←	
38	Hauptplatine	1	CWA73C2106R	CWA73C2107R	CWA73C2108R	O
40	Obere Abdeckung Anschlusskasten	1	CWH131167	←	←	
41	Seitenwand (links)	1	CWE041082A	←	←	
42	Tragegriff	1	CWE161010	←	←	
43	Seitenwand (rechts)	1	CWE041158A	←	←	
44	Tragegriff	2	CWE16000E	←	←	
45	Vorderwand	1	CWE06K1043	←	←	
46	Schutzgitter	1	CWD041041A	←	←	
47	Gehäuse-Oberteil	1	CWE031031A	←	←	
48	Untere Abdeckung Anschlusskasten	1	CWH131168	←	←	
49	Obere Abdeckung Anschlusskasten	1	CWH131169A	←	←	
56	Kondensatschlauch	1	CWH5850080	←	←	
57	Scheibe	1	CWB81012	←	←	
58	Schalldämmmaterial	1	CWG302290	CWG302270	←	
59	Schalldämmmaterial	1	CWG302301	CWG302300	←	
60	Kapillarrohr	1	–	–	CWT022997	
61	Ölheizung	1	CWA34C1005	←	←	
62	Überhitzungsschutz	1	CWA14C1011	←	←	



Panasonic HA Air-Conditioning R & D (M) Sdn. Bhd. (219649-A)  
Lot 2, Persiaran Tengku Ampuan, Section 21, Shah Alam Industrial Site  
40300 Shah Alam, Selangor, Malaysia  
Tel : 603-5891 4378 Fax : 603-5891 4381

DECLARATION OF CONFORMITY

012328

Document No. MRD-D06002-01

Issuer's / Manufacturer's name & address

Panasonic HA Air-Conditioning R&D (M) Sdn. Bhd.  
Lot 2, Persiaran Tengku Ampuan, Sec. 21, Shah Alam Industrial Site, Selangor, Malaysia.

Object of the declaration:

(Product Name): Air-Conditioner  
(Brand/Trade name): Panasonic  
(Model/Type designation number): CS-E21EKEA / CU-E21EKEA,  
CS-E18EKEA / CU-E18EKEA,  
CS-E15EKEA / CU-E15EKEA,

The object of the declaration described above is in conformity with the requirements of the following EU legislations and harmonized standards:

(EU directive number): 89/336/EEC amended by 92/31/EEC and 93/68/EEC, and  
73/23/EEC amended by 93/68/EEC  
(EU council recommendation): 1999/519/EC  
(EN standard/year of its issue): EN 60335-1: 2002, EN 60335-2-40: 2003,  
EN 61000-3-2: 2000, EN 61000-3-3: 1995 +A1:2001, EN 55014-1:2000 +A1:2001  
+A2:2002 and EN 55014-2:1997 +A1:2001, EN50366:2003

Signed for and on behalf of: *Eiji Nakatsuno*  
(Signature of representative) : Eiji Nakatsuno  
Place and date of issue  
(Date when issued and signed): 15 March 2006

Contact:

(Company Name): Panasonic Services Europe  
a Division of Panasonic Marketing Europe GmbH  
(Address): Winsbergring 15, 22525 Hamburg, Germany  
(Signature): *Hans-Joachim Habeck*  
(Printed Name): Hans-Joachim Habeck  
(Date): 2 3. 03. 06





Die in diesem technischen Handbuch beschriebenen Geräte entsprechen den folgenden, vom EG-Rat beschlossenen Harmonisierungsrichtlinien:

- 89/336/EWG (Richtlinie über die elektromagnetische Verträglichkeit)
- 73/23/EWG (Niederspannungsrichtlinie)
- 98/37/EG (Maschinenrichtlinie)

Der maximale Schalldruckpegel beträgt 70 dB(A) oder weniger gemäß "Maschinenlärm-Informations-Verordnung - 3. GSGV, 18. Januar 1991"

## Zu Grunde liegende englische Dokumente

Bei der Erstellung dieses deutschen Handbuchs wurden folgende englische Dokumentationen berücksichtigt:

- Service Manual MAC0511088C2 (sm\_cs-e15.18.21ekea\_k1.pdf)
- Ergänzendes Service Manual MAC0609022S2 (sm\_cs-e15.18.21ekea\_supp1.pdf)

Technische Änderungen vorbehalten.

## Symbole

30-sekündiger Zwangsbetrieb 25

## A

Abmessungen

CS-E15EKEA / CU-E15EKEA 6

CS-E18EKEA / CU-E18EKEA 7

CS-E21EKEA / CU-E21EKEA 7

Ändern der Infrarotwellenlänge der Fernbedienung 31

Anschluss des Verbindungskabels zwischen Innen- und Außengerät 19

Anschlussplan

Außengerät 11

Innengerät 10

Anzeigeleiste 30

Ausbau der Einbauteile von Innen- und Außengerät 33

Platine des Außengeräts 36

Platine und Anschlusskasten 33

Ventilatorlaufrad und -motor 35

Ausschalt-Timer 23

Außengerät 30

AUTO-Taste 31

Automatischer Wiederanlauf nach Stromausfall 24

## B

Bedienungsanleitung 29

Anzeigeleiste 30

Darstellung Außengerät 30

Darstellung Fernbedienung 30

Darstellung Innengerät (CS-E15EKEA) 29

Darstellung Innengerät (CS-E18EKEA und CS-E21EKEA) 29

Bescheinigungen 73

Betriebsarten 20

Betriebsbereiche 31

Betriebsfunktionen 20

Betriebskenndaten

Leistungskennlinien 40

Sensible Kühlleistungen 64

Blockdiagramm 9

## D

Darstellung Außengerät. *Siehe Außengerät*

Darstellung Fernbedienung. *Siehe Fernbedienung*

Darstellung Innengerät (CS-E15EKEA) 29

Darstellung Innengerät (CS-E18EKEA und CS-E21EKEA) 29

## E

Ein- und Ausschalten des Geräts mittels Timer-Steuerung 23

Einschalt-Timer 23

Ersatzteillisten

Außengeräte 71

CS-E15EKEA 67

CS-E18EKEA 69

CS-E21EKEA 69

Explosionszeichnungen

Außengeräte 70

CS-E15EKEA 66

CS-E18EKEA, CS-E21EKEA 68

## F

Fernbedienung 30

Ändern der Infrarotwellenlänge der Fernbedienung 31

Flüsterbetrieb 22

Frostschutzregelung 28

## I

Infrarotwellenlänge der Fernbedienung 31

Inhaltsverzeichnis 2

Ionisierungsbetrieb 24

## K

Kältekreislauf 8

Kältemittelleitungen 8

Konformitätserklärung 72

## L

Länge der Kältemittelleitungen 8

## Leistungskennlinien

- CS-E15EKEA / CU-E15EKEA 40
- CS-E18EKEA / CU-E18EKEA 48
- CS-E21EKEA / CU-E21EKEA 56

## M

- Montage 18
- Montage des Außengeräts 19
- Montage des Innengeräts 18

## N

- Normale Betriebsbedingungen 37

## P

- Platinenlayout
  - Außengerät 16, 17
  - Innengerät – Hauptplatine 12, 13
  - Innengerät – Stromversorgungsplatine 14, 15

## R

- Regelung der Kompressor-Betriebsfrequenz nach der Außentemperatur 26

## S

- Schaltplan
  - Anschlussplan 10
  - Blockdiagramm 9
- Schema des Kältekreislaufs 8
- Schutz des Leistungstransistors (IPM) 25
- Schutz vor Überhitzung des Kompressors 26
- Selbstdiagnose 38
- Sendefrequenz der Fernbedienung 31
- Sensible Kühlleistungen 64
- Sicherheitsfunktionen 25
- Steuerung der Zulufrichtung 20
- Störungscode 39
- Störungssuche
  - Kältesystem 37
  - Selbstdiagnose 38
  - Störungscode 39

- Störungsursachen 37

## T

- Taste für Betrieb ohne Fernbedienung. *Siehe AUTO-Taste*

## Technische Daten

- CS-E15EKEA 3
- CS-E18EKEA 4
- CS-E21EKEA 5

- Timer-Steuerung 23

- Turbobetrieb 23

## U

- Überlastschutz 27
- Übertragungsfrequenz der Fernbedienung 31
- Überwachung des Gesamtbetriebsstroms 25

## V

- Verhalten von Druck und Stromaufnahme 37
- Verschiebung der Solltemperatur 20

## W

- Wanddurchführung 18
- Wiederanlauf nach Stromausfall 24
- Wiederanlaufverzögerung 25

**Panasonic**  
Deutschland GmbH