

## INSTALLATIONSHANDBUCH FÜR MULTIKITS

Leitungsabzweigungsmodelle:  
E-102SN2, E-162SN2, E-242SN2, E-302SN2



### HINWEIS:

Geben Sie dieses Installationshandbuch dem nächsten Mitarbeiter für Installationsarbeiten.

## 1 GEEIGNETE AUSSENGERÄTE

Diese Sätze für den Anschluss mehrerer Rohre wurden für die Baureihe R410A SET-FREE konzipiert.



### VORSICHT:

- Bitte legen Sie KEINE Gegenstände oder sonstiges Material auf das Produkt.

## 2 VOR DER INSTALLATION

- Vergewissern Sie sich vor dem Auspacken über die Anzahl der folgenden Teile, die unter dem auf der Packung abgedruckte Modell zu finden sind.
- Bitte legen Sie KEINE Fremdkörper in die Teile.
- Vergewissern Sie sich vor der Installation, dass sich keine Fremdkörper in den Teilen befinden.



### HINWEIS:

Sollte eines dieser Teile fehlen, setzen Sie sich bitte mit Ihrem Händler in Verbindung.

## 3 INSTALLATION

### 3.1. ROHRLEITUNGSANSCHLUSSGRÖSSE

Die Endstücke der Multi-Kits sind entsprechend den folgenden Abbildungen ausgelegt. Durchtrennen Sie das Ende der Rohrleitung so, dass es der gewünschten Rohrstärke entspricht.

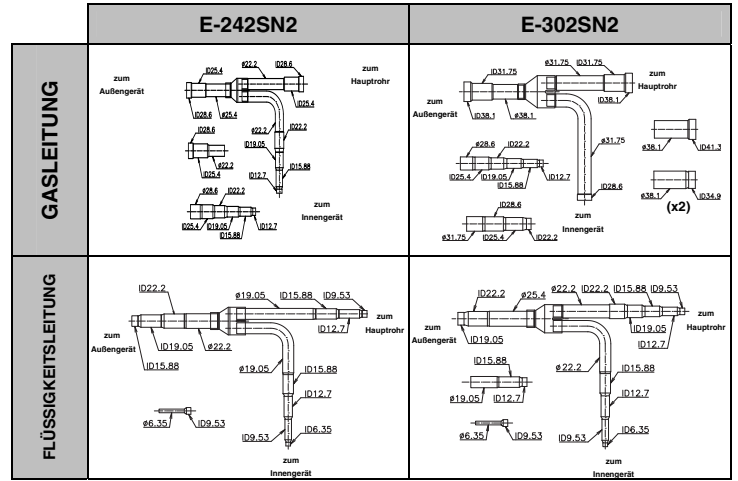
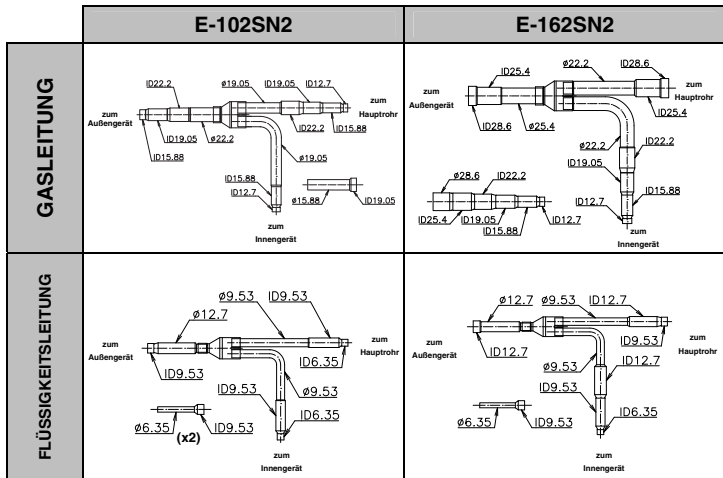

Name of parts	E-102SN2	E-162SN2	E-242SN2	E-302SN2	Abbildung
Isolierung für Gasleitung	1	1	1	1	
Isolierung für Flüssigkeitsleitung	1	1	1	1	
Band	2	2	2	2	



### VORSICHT:

- Die Rohre müssen so befestigt werden, dass ausreichend Freiraum bleibt.
- Gebogene Rohre und Umgehungsrohre (waagerechte Leitungsschleifen) müssen ebenfalls installiert werden, um die durch Temperaturschwankungen auftretende Dehnung der Rohre auszugleichen.

## 3.2. INSTALLATIONSPOSITION

### 1. Horizontale Installation

Bringen Sie Abzweigungsleitungen in gleicher Höhe an. (Neigung unter 30°)

Lassen Sie nach der Vertikalabzweigung mindestens ein 0,5 m langes gerades Stück.

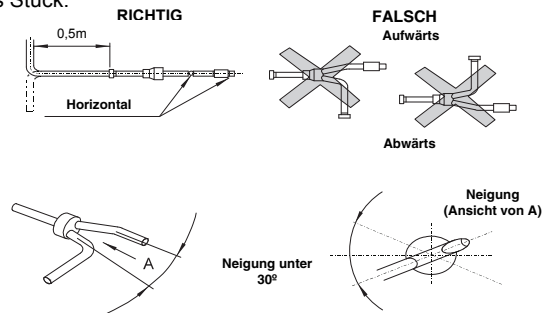

### 2. Vertikale Installation

Das gerade Stück des Rohranschlusses an der Außengeräte-seite sieht folgendermaßen aus:

- Der gemeinsame Rohranschluss wird nach oben zeigend installiert. Das gerade Rohrstück muss eine Länge von mind. 0,5 m besitzen.
- Der gemeinsame Rohranschluss wird nach unten zeigend installiert. Das gerade Rohrstück muss eine Länge von mind. 0,3 m besitzen.

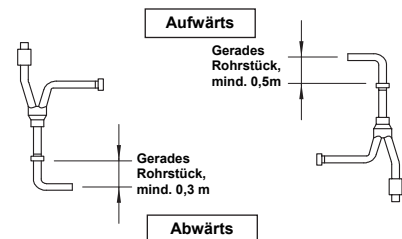

### 3.3. ANSCHLUSS VON ROHRVERBINDUNGEN

Verwenden Sie beim Anschließen von mindestens 15 m langen Flüssigkeitsleitungen für ein Gerät mit einer maximalen Leistung von 2,0 PS einen Durchmesser von 9,53 mm.

Befestigen Sie das Anschlussrohr gemäß der nachstehenden Abbildung.

Verwenden Sie die Isolierung, die am Innengerät angebracht ist.

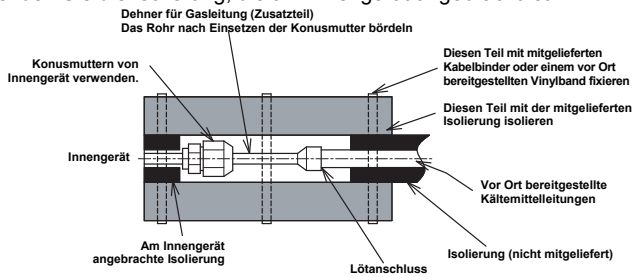

### 3.4. LEITUNGSANSCHLUSS

1. Verwenden Sie saubere, vollkommen trockene und im Innern vollständig von Fremdkörpern befreite Kupferrohre. Kürzen Sie die Kupferrohre beim Verlegen der Kältemittelrohre gemäß nachstehender Abbildung mit einem Rohrschneider.

Befreien Sie die Rohre von eventuellem Staub, indem Sie Stickstoff oder Luft hindurchblasen.

Verwenden Sie KEINE Sägen, Schleifsteine oder andere Werkzeuge, durch die beim Kürzen Pulver entsteht.

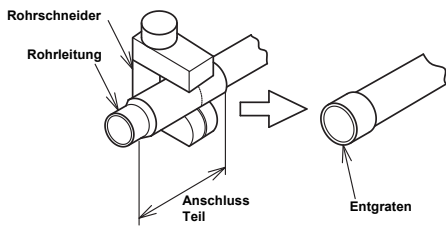

2. Sorgen Sie beim Schneiden der Rohre für einen ausreichend breiten Streifen zum Löten (siehe nachstehende Tabelle).

(mm)	
A: Außendurchmesser	B: Minimum depth
Über 5, unter 8	6
Über 8, unter 12	7
Über 12, unter 16	8
Über 16, unter 25	10
Über 25, unter 35	12
Über 35, unter 45	14

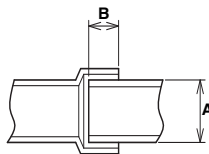

### CAUTION for Refrigerant Piping:

Verwenden Sie bei Wanddurchführungen Schutzkappen am Rohrende.

Legen Sie das Rohr NICHT direkt auf den Boden

RICHTIG: Kappe oder Vinylband mit Gummiband anbringen.

FALSCH: Regenwasser kann eindringen.

3. Stellen Sie sicher, dass die Stoppventile vollkommen geschlossen sind.

4. Blasen Sie beim Löten Stickstoff durch das Rohr.

### GEFAHR:

Prüfen Sie sorgfältig auf Kältemittellecks. Beim Austritt größerer Kältemittelmengen können Atembeschwerden auftreten; bei offenem Feuer im entsprechenden Raum können sich gesundheitsschädliche Gase bilden.

5. Der Druck des Luftdichtigkeitsstests dieses Produkts liegt bei 4,15 Mpa.

6. Befestigen Sie die Isolierung des Multi-Kit mit Klebeband an jeder Abzweigung (Flüssigkeits- und Gasseite). Versehen Sie die vor Ort bereitgestellten Leitungen mit einer vor Ort beschafften Isolierung.

### HINWEIS:

Wenn Polyäthylenschaum verwendet wird, empfehlen wir 10 mm D icke für die Flüssigkeitsleitung und 15 bis 20 mm für die Gasleitung. (Verwenden Sie Isoliermaterial mit einer Hitzebeständigkeit von 100°C)

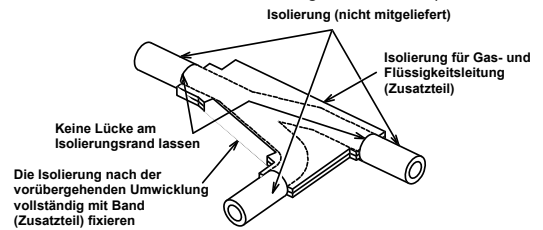

### VORSICHT:

- Führen Sie die Isolierung durch, sobald die Temperatur der Rohrleitung auf Raumtemperatur gesunken ist. Wenn die Isolierung direkt nach den Lötarbeiten durchgeführt wird, kann das Isoliermaterial schmelzen.
- Verschließen Sie die Rohrenden nach dem Verlegen mit Kappen oder Plastiktüten, damit keine Feuchtigkeit und kein Staub in die Rohrleitungen eindringen können.
- Nach Beendigung der Installationsarbeiten wird dem Kunden geraten, dieses Handbuch sorgfältig aufzubewahren.

DE, PMML0209A rev.1 - 01/11